



ОЧЕРКИ КУЛЬТУРОГЕНЕЗА НАРОДОВ ЗАПАДНОЙ СИБИРИ

Под общей редакцией д-ра ист. наук Н. В. Лукиной

Редколлегия издания: акад. В. П. Алексеев, канд. и
наук В. А. Дремов, д-р ист. наук В. М. Кулемзин, д-р и
наук Н. В. Лукина, д-р ист. наук В. И. Матюшенко, чл.-кор
РАН В. И. Молодин, канд. ист. наук Л. М. Плетнева, д-р
ист. наук Н. А. Томилов

ТОМСКИЙ ГОСУДАРСТВЕННЫЙ УНИВЕРСИТЕТ

ОЧЕРКИ
КУЛЬТУРОГЕНЕЗА
НАРОДОВ
ЗАПАДНОЙ СИБИРИ

ТОМ 2. МИР РЕАЛЬНЫЙ
И ПОТУСТОРОННИЙ

Редколлегия тома: д-р ист. наук В. М. Кулемзин, д-р
ист. наук В. И. Матющенко (отв. редакторы), канд. ист. наук
И. Боброва

ИЗДАТЕЛЬСТВО ТОМСКОГО УНИВЕРСИТЕТА

Томск — 1994

Очерки культурогенеза народов Западной Сибири. Т. 2. Мир реальный и потусторонний. — Томск: Изд-во Том. ун-та, 1994. 475 с. 1000 экз.

Настоящий том посвящен ритуальным действиям, связанным с представлениями о переходе человека из реального в потусторонний мир. Книга подготовлена на основе археологических и этнографических материалов, значительная часть которых впервые вводится в научный оборот. Авторами прослеживается история погребального обряда народов Западной Сибири с древности до современности.

Для археологов, этнографов, религиоведов, музейных работников и всех интересующихся вопросами мировоззрения и обрядами.

Рецензент — д-р ист. наук Л. А. Чиндина

Издание выпущено в счет дотации, выделенной Комитетом РФ по печати.

ISBN 5-7511-0515-X

0 0505000000
177(012)—94 5—93

© Томский государственный университет, 1994

ПРЕДИСЛОВИЕ

Предлагаемая работа является частью «Очерков культурогенеза народов Западной Сибири». Общие цели и задачи очерков определены в 1-м томе, посвященном поселениям и жилищам. Конкретные задачи нашего тома изложены далее во введении. В 1-м томе дана также общая характеристика физико-географических условий, археологических культур, культурно-хозяйственных типов коренных народов и русского населения Западной Сибири (глава 1).

Районирование Западной Сибири, которым мы пользуемся, отражает географический и историко-культурный подходы. Это Зауралье, Верхнее Приобье, Новосибирско-Томское Приобье, лесная и лесостепная полоса Западной Сибири, Урало-Иртышская лесостепь, лесостепное Приобье, Средний Иртыш, Томское Приобье, Среднее Приобье, Томско-Нарымское Приобье, Нижняя Обь, Причудымье, Нарымское Приобье, Среднеобская низменность.

Настоящий том посвящен ритуальным действиям, связанным с представлениями западносибирского населения о переходе человека из мира реального в потусторонний. Обычно эти действия называют погребальным обрядом. Ряд обстоятельств объективного характера осложнили ход нашего исследования. К ним относятся неодинаковая степень изученности регионов взятой территории; отсутствие единого археолого-этнографического понятийного аппарата и общей программы исследований; неудовлетворительное состояние методики, приводящее иногда к разным либо взаимоисключающим трактовкам одного и того же явления или факта; порой отсутствие необходимых данных. Это исключает возможность увидеть погребальный обряд как организованную систему в динамике, восстановить полностью ее форму и содержание.

В частности, археология не располагает пока достаточным количеством материалов, отражающих культурный пласт раннего

неолита на территории Западной Сибири; мало этнографических сведений о таких народах, как челканцы, тубалары, тазовские селькупы. Напротив, различные исторические эпохи Барабы охарактеризованы в нескольких монографиях; хорошо изучена погребальная обрядность барабинских и других западносибирских татар по этнографическим данным. В нашем томе неолит Алтая дан фрагментарно, но имеются материалы по бронзовому и железному векам. Слабо представлены материалы по Зауралью в эпоху железа. Районы Нижней Оби в археологической части тома отражены лишь по некоторым материалам. Вследствие этого в одних очерках содержится исключительно археологическая характеристика объектов исследования, а в других, помимо этого, дается некоторая реконструкция отдельных звеньев в мировоззрении. Вопросам реконструкции мировоззрения, кроме того, посвящен самостоятельный раздел, в котором основной акцент сделан на анализе этнологических материалов.

Определенные сложности вызывает и то обстоятельство, что современный уровень развития археологии и этнологии не позволяет дать однозначного ответа на вопрос об этнической основе многих, исторически даже не столь отдаленных археологических культур. Разные, порой взаимоисключающие точки зрения высказывают исследователи и по другим, более частным, но не менее важным вопросам.

В связи с этими и другими сложностями работа написана в форме очерков отдельных авторов; их соображения, выводы и обобщения изложены в заключительной главе. Данное обстоятельство обязало сохранять в каждом случае терминологию автора соответствующего раздела, что также учтено в заключительном разделе.

Источниковой базой для написания тома послужили имеющиеся публикации, полевые и архивные материалы авторов данной монографии и других исследователей. В случае использования архивных документов дана ссылка на автора исследования.

Работа организована коллективом Проблемной научно-исследовательской лаборатории истории, археологии и этнографии Сибири Томского университета (ответственные за подготовку тома — А. И. Боброва, В. М. Кулемзин). Кроме сотрудников лаборатории в ее подготовку внесли большой вклад ученые Института истории и археологии Уральского отделения РАН, Кемеровского, Омского, Уральского университетов, Новосибирского и Омского пединститутов.

Авторский коллектив признателен всем исследователям, позволившим использовать их материалы и принявшим участие в обсуждении при подготовке тома.

ВВЕДЕНИЕ

Как трудно бывает понять современника, принадлежащего к иной культурной системе, воспитанного на иных традициях и ценностях. Но эта трудность неизмеримо возрастает, когда приходится сталкиваться с культурой, отстоящей от нас во времени на несколько веков или тысячелетий. Вольно или невольно мы подходим к ней с собственными мерками и собственной психологией. Отсюда, кстати, и то великое множество определений понятия «культура», которые отражают специфику восприятия, казалось бы, знакомых каждому вещей. Пытаясь научиться говорить на языке другой культуры, мы с удивлением обнаруживаем, что зачастую не можем понять не только ее, но и самих себя.

Это обстоятельство наглядно демонстрируется двумя полярными подходами, через призму которых оценивается способность этнографии и археологии проникнуть в древние или в значительной мере измененные временем культуры. Сторонники одного подхода считают, что возможности этих наук весьма ограничены, ибо археология имеет дело с «мертвыми» вещами, а экстраполяция этнографических знаний на археологические факты недопустима и бессмысленна из-за большого хронологического разрыва. Последователи основоположников этнографии (Д. Тейлора, Д. Фрезера) уверены в обратном, полагая, что познавательные потенции как археологии, так и этнографии безграничны. Вряд ли стоит доказывать, что оба подхода олицетворяют собой крайности. Истина должна быть посередине, однако столь же очевидно, что путь к ее достижению чрезвычайно сложен и тернист, но далеко не бесплоден.

Известно, что наименее осязаемой и с трудом познаваемой является духовная сфера архаичной культуры. Тем не менее науке все же удалось вычленил в ее структуре такие глубокие формы представлений, как фетишизм, культ предков и т. п. Обычай

хранения черепов, лап промысловых животных, зафиксированный этнографами у современных охотников в различных регионах Евразии, перекликается с подобными находками в палеолитических памятниках, в частности на раскопанной в свое время В. А. Городцовым Гонцовской стоянке. Ориентированные кровельные доски, перевернутые вверх дном горшки, обнаруженные в средневековых погребениях Обь-Иртышья в изголовье умерших [Молодин В. И., 1987, с. 22—24], находят почти точные аналоги в культуре северных хантов и манси. Известны также случаи, когда современники, еще сохранившие частицы давно разрушенного мировоззрения, помогли раскрыть смысл археологических фактов. Так, во время полевых работ А. Д. Грача в Центральной Туве местные старожилы объяснили, что погребенные в могильнике были порублены и «обезоружены», дабы они «потеряли способность к возрождению».

В принципе исследование культур древних обществ, не имеющих к тому же памятников письменности, напоминает попытку разгадать кроссворд, составленный из известных слов по незнакомому правилу. И все-таки шанс разгадать этот кроссворд, хотя бы не полностью, есть. Он кроется в общих закономерностях развития человечества. Существуют феномены, свойственные большинству культур, например, символика цветной триады: «белый—красный—черный» [Тэрнер В., 1983], «магическое» число «семь», оппозиция правого и левого, верха и низа, в глубине своей связанные с физиологическими особенностями человеческого организма, в частности со способностью памяти за один раз запомнить 7 ± 2 «порции» информации [Иванов В. В., 1978]. Можно также выделить признаки, свойственные культурам больших культурно-исторических «миров»: индо-иранского, эллинистического, скифо-сарматского и т. п. Можно отыскать аналоги в культурах обществ с близким образом жизни (земледельческим, кочевым, охотничьим и т. д.). «Поскольку явления культуры сравнительно хорошо унорядочены, открываются возможности отнесения изучаемого объекта ко все более узким множествам данного класса явлений, значения которых нам известны. Последовательное расширение информации о принадлежности данного кодового объекта ко все более узким подмножествам кодов определенной группы — важное условие расшифровки данного кода». [Дубровский Д. И., 1970, с. 97].

Таким образом, мы уверены, что, несмотря на огромные сложности, на опасность ошибок «перевода», модернизации, субъективизма, основа понимания древней культуры в виде «текстов», созданных человечеством на всем пути своего развития, существует. Хотя она дает надежду как этнографам, так и археологам,

ее ни в коем случае не следует переоценивать. Прежде всего потому, что, с одной стороны, вариативность и многозначность проявлений культуры даже у одного этноса необычайно велики, а с другой — у многих народов, порой весьма отдаленных один от другого, обнаруживаются близкие или вообще одинаковые по форме традиции и обычаи. Допуская возможность использования моделей поздних культур для реконструкции древних, более того, считая эту возможность почти единственной, мы думаем, что здесь нужна особая осторожность, предусматривающая проверку правомерности тех или иных сопоставлений с учетом свойств культуры, условий формирования и развития ее традиций.

Наверное, не будет преувеличением сказать, что к числу самых животрепещущих вопросов, которые задают себе и друг другу как археологи, так и этнографы, относится вопрос о причинах и механизмах трансформации традиций, иначе говоря, о предпосылках изменчивости культур. С другой стороны, проблема, связанная с объяснением устойчивости их отдельных компонентов, столь же актуальна. По словам К. Леви-Стросса, устойчивость в культуре не менее загадочна, чем изменчивость. Внешние связи могут объяснить процесс передачи явления, но только внутренние могут раскрыть причины устойчивости [Леви-Стросс К., 1983, с. 231].

Обозначенные нами общие проблемы неизбежно встают перед исследователями, предпринимающими попытку сравнительного археолого-этнографического изучения того или иного явления и ставящими своей целью найти те нити, которые связывают воедино безграничный и многоликий мир человеческой культуры.

В настоящей работе речь идет о той ее части, что охватывается понятием «погребальный обряд», которое, подобно понятию «археологическая культура», столь же привычно, сколь и неопределенно. Это очень удачно отметил в своей статье В. С. Ольховский [Ольховский В. С., 1986, с. 65]. Каждый исследователь, так или иначе имеющий дело с погребальными памятниками (а это добрая половина археологов), в принципе знает, что это такое. Однако часто возникает парадоксальная ситуация, когда результаты их анализа оказываются трудносопоставимы. Говорят о «погребальном обряде» могильника, культуры, общности. Но очевидно, что между заключенной в этих памятниках информацией существует большая разница, не говоря уже о том, что «погребальный обряд» и «погребальный памятник» далеко не синонимичные понятия.

Трудности возникают уже на первой стадии анализа источника — при его описании и фиксации основных признаков, в число которых входит определенный стандартный набор, но не всегда

и не во всех случаях он бывает полным. Но особенно удручающе действует невозможность адекватно соотнести археологические и этнографические факты, ибо, как нам кажется, именно через их синтез пролегает путь к «живой» культуре. Подходы этих двух наук к объекту изучения различны. То, что для этнографа вторично, для археолога первично, и наоборот. Первый изучает «живую» культуру, в том числе ту ее часть, что связана с жизнью и смертью, идя от человека, через его душу и мысль, для второго же это желанная, но, увы, почти нереальная цель. Археолог трактует массу времени, чтобы описать, классифицировать, подсчитать, сравнить могильники, погребения и их содержимое. Этнографические работы содержат, как правило, немного сведений о могильниках, поскольку для этнографа важнее уловить действие, понять его обусловленность, нежели его результат. Этнографическим методом фиксируются связи и отношения человека в реальном мире, пути перехода в мир потусторонний и содержанию обрядов; кроме того, часто довольно полно раскрывается этот потусторонний мир. Благодаря этнографическим материалам известно, например, что он не всегда представляет копию либо зеркальное отражение мира реального. Вероятность успеха в изучении древней культуры зависит от того, насколько археологи и этнографы понимают цели друг друга.

Несколько слов об общем смысле обрядности и ее соотношении с другими сферами культуры. Понятие «обрядность» охватывает совокупность праздников, обрядов (свадебных, семейных, календарных, похоронных и т. п.), которые выступают в виде регламентированных действий (церемоний), связанных с важными социальными событиями. Любой обряд, как известно, не существует отдельно от системы представлений, от модели мира, принятой в обществе. Он поддерживается не столько правовыми механизмами, хотя в поздних культурах это вполне могло быть, сколько силой привычки, традиции, морали. Обряд, по сути дела, есть программа, моделирующая поведение человека и его действия, предписанные принятой в обществе идеологией. По мнению В. С. Ольховского, и с ним следует согласиться, в обряде можно выделить два уровня, связанных, с одной стороны, с религиозно-идеологической, с другой — с практической сферами [Ольховский В. С., 1986, с. 67].

С. А. Токарев обращал внимание на такие стороны обрядности, как устойчивость формы в ходе исторического развития и изменчивость идейного смысла. «Одни и те же обряды по существу сохраняются с поразительным постоянством с отдаленных времен дикости до новейшей эпохи цивилизации и могут быть наблюдаемы в одном и том же почти у всех народов земли от са-

мых отсталых племен Австралии и Южной Америки до народов современной христианской Европы, но представления, связанные с этими обрядами у разных народов, весьма различны» [Токарев С. В., 1990, с. 28]. Для исследователей это и хорошо и плохо. Хорошо потому, что дает возможность фиксировать эту повторяемость, отклонения от которой могут указывать на серьезные изменения в культуре; плохо потому, что это лишает наши выводы необходимой определенности.

Однако наряду с широко распространенными явлениями, обусловленными природой человеческой психики, в обрядности важную роль играют этнические рычаги ее функционирования и выражения. Причем этничность выражается не в тех предметах, которые участвуют в обряде, а в той информации, что в них вкладывается [Арутюнов С. А., 1989, с. 6]. Для исследователя в данной ситуации необходимо почувствовать и найти каналы, по которым эта информация передавалась от поколения к поколению. Обряд отличается от обычая, под которым понимается установленное правило поведения в той или иной ситуации (обычай гостеприимства, усыновления и т. п.). В то же время обряд и обычай тесно связаны между собой, в их основе опять-таки лежат традиционность, повторяемость, стереотипичность.

Обряд и культ. Часто эти термины взаимозаменяются. Несмотря на их привычность как для этнографов, так и для археологов, в редких работах, особенно археологических, можно найти четкие определения этих понятий. В данной связи в очередной раз сошлемся на статью В. С. Ольховского, в которой очень подробно анализируется эта проблема [Ольховский В. С., 1986].

По мнению религиоведов, понятие «культ» характеризует совокупность религиозных обрядов, относящихся к той или иной социальной области, и связанных с ними верований. Погребальный культ, в частности, объединяет обряды, совершаемые по отношению к умершим. «...Это единство идеологических представлений и религиозных норм, практической деятельности и материальных объектов, являющихся атрибутами обряда» [Ольховский В. С., 1986, с. 72]. Культы обычно соотносятся с теми или иными социальными группами, между которыми существуют ритуальные отношения, а также отношения со «сверхъестественными» объектами, на которые направлены эти культы [История первобытного общества, 1988, с. 417].

Погребальный культ принадлежит к числу наиболее древних. Обряды и верования, принятые в его рамках, всегда между собой связаны. Несмотря на тесное переплетение с другими проявлениями религии, погребальный культ всегда сохранял свою обособленность и самостоятельность, особенно в поздних культурах.

Возникнув очень рано, он вошел как органическая часть в состав мировых религий — христианства, буддизма, ислама, поскольку в них тоже есть учение о загробной жизни души. Очевидно, что с археологической стороны эта проблема видится иначе. Археолог имеет дело не с обрядом, а с могильниками. Как любой другой вид археологического источника, древние могильники заключают в себе чрезвычайно многослойную, но сжатую до неузнаваемости и оттого с трудом поддающуюся расшифровке информацию, кроме, конечно, самых очевидных ее частей.

Погребальную обрядность можно рассматривать с самых различных сторон, в частности как «обряд-для-нас», и «обряд-для-них», т. е. как археологическую конструкцию, основанную на материальных остатках, и как «живую структуру». Это положение признается большинством исследователей-археологов, для которых памятники погребальной обрядности представляют предмет серьезного анализа.

В. А. Алексин пишет, что погребальный обряд состоит из двух взаимосвязанных компонентов, первый из которых «...характеризует ритуальную сторону и включает набор одобренных традиций ритуальных действий, происходивших до похорон, в момент похорон и после них. Эти действия необходимы для перевода в потусторонний мир умерших членов общины. Второй компонент характеризует общественное положение умершего и состоит из набора материальных элементов: погребального сооружения, набора инвентаря, позы умершего» [Алексин В. А., 1981, с. 3].

Н. Б. Леонова и Ю. А. Смирнов отмечают две стороны погребения как объекта анализа: «историческую» и «археологическую». Причиной появления погребений в системе культуры они считают следующую цель явлений (если опустить оригинальную терминологию — «физическое вычленение» и т. п.): смерть члена общества ведет к изменению отношения к нему со стороны живых в соответствии с существующими в культуре представлениями о смерти. Последние диктуют последовательность действий, совершаемых членами коллектива по отношению к умершему. Эти действия оставляют после себя материальные остатки, которые в различной степени сохранности доходят до нас [Леонова Н. Б., Смирнов Ю. А., 1977, с. 16—23]. Тип обряда в конечном счете определяется специфическим сочетанием отдельных компонентов. В. С. Ольховский, констатируя разницу в понимании и определении терминов, описывающих или характеризующих погребальный обряд, подробно разбирает его структуру. Как и предыдущие исследователи, этот ученый определяет погребальную обрядность как совокупность действий по захоронению и поминовению умершего (погребальные и поминальные обряды). Эти действия реа-

лизируются в создании погребальных памятников, которые по степени сложности делятся на погребения, комплексы (курганы) и группы (могильники). Последние могут быть описаны и проанализированы на нескольких уровнях. Как правило, эти уровни часто смешиваются [Ольховский В. С., 1986].

Совершенно очевидно, что прежде чем говорить о погребальном обряде, его нужно реконструировать, что невозможно без четких этнографических моделей. Погребальный обряд относится к группе переходных обрядов, которые моделировали отношения внутри коллектива. Покойный получал иной статус, нежели живой человек, соответственно менялась и система взаимоотношений между ним и коллективом [Новик Е. С., 1984, с. 176—177]. Но связи при этом не обрывались, а когда это происходило, утрачивался один из элементов сохранения преемственности культуры. Накопление таких «обрывов» может стать одной из причин трансформации общества и, как следствие, трансформации культуры. Кстати, мы не должны забывать, что в материалах могильников отражены не только две основные системы: «живой» и «мертвой» реальности, но присутствует и третья, которая практически во всех религиях, в том числе и развитых, предстает как «загробный мир». Хотя он и проецируется во многом из «живого», но все же не изоморфен ему. В конечном счете погребальный обряд жестче других обрядов связан с мировоззрением, поскольку моделирует фактически весь жизненный цикл. В нем преломляются не только духовные, но и бытовые, социальные, хозяйственные и иные стороны жизни общества. Системность мировоззрения неизбежно сказывается на системности погребальной обрядности. Поэтому изменение последней в определенной мере указывает на изменения в духовной и нормативной сферах культуры.

По нашему глубокому убеждению, восстановить истинный смысл обрядности исчезнувших народов археологическими средствами чрезвычайно трудно. В лучшем случае наши исследования могут претендовать на создание отдельных моделей, находящихся в различной степени приближения к объекту изучения. Строго говоря, когда мы, имея дело с могильниками той или иной культуры, употребляем термин «погребальный обряд», мы не корремны, ибо оперируем лишь атрибутами этого обряда, к тому же сильно деформированными. Но так или иначе, по сложившейся практике погребальный обряд в археологическом смысле (не будем забывать о его условности) определяется следующими группами признаков: способ погребения (ингумация, кремация), характер захоронения (в яме, на поверхности), вид и тип погребального сооружения, положение умершего, состав и расположение инвентаря и ритуальных остатков. Сочетание признаков

внутри этих блоков и блоков между собой описывает условный погребальный обряд конкретного памятника или культуры. В последнем случае мы имеем более сложную пространственно-хронологическую конструкцию — систему погребальной обрядности, которая должна служить базой для моделирования обрядности в историко-этнографическом аспекте [Корякова Л. Н., 1988, с. 44—46].

Исходя из принятой всеми структуры погребального обряда, определенной В. П. Дьяконовой (1975) и включающей действия до похорон, похороны, действия после похорон, отметим основные смысловые блоки, которые могут быть выражены либо этнографическими, либо археологическими, либо теми и другими средствами и будут полезны при создании моделей обрядности.

1. **Обряды предпохоронного цикла.** Они выражают отношение к умершему до похорон. Очевидно, ритуальные действия этой стадии не всегда могут фиксироваться археологией, но вполне доступны этнографическому обследованию. Обозначим основные, но далеко не исчерпывающие тему вопросы, на которые нужно обратить внимание.

1. Признаки смерти и причины (в результате болезни или без нее).

2. Размещение умершего (или больного). Обращение с умершим. Наличие или отсутствие изоляции (наложение маски, связывание и т. д.).

3. Существование (или отсутствие) каких-либо способов общения членов коллектива, связанных со смертью.

4. Выделение (или отсутствие) промежутка времени между смертью и захоронением.

5. Форма прощания с умершим. Траур.

6. Погребальная одежда (форма и ситуативная обусловленность).

7. Наличие (или отсутствие) ритуала очищения умершего.

8. Выбор и подготовка места захоронения. Пространственное выделение и планировка могильника. Наличие ограждений. Расположение могильника относительно места поселения.

9. Оформление места предстоящего захоронения (внутримогильные конструкции, наземные сооружения и т. п.).

Признаки, обозначенные в последних двух пунктах, фиксируются археологами почти всегда, этнографами — иногда, и это сказывается отрицательно на археологических реконструкциях. Кроме того, если бы этнографы, фиксируя обрядовые действия, обращали внимание на материализацию ритуала, а именно попытались бы отметить те предметы, которые переходят на второй

этап — похороны, то у археологов появилась бы хотя бы небольшая надежда на успех.

II. Похороны.

1. Круг лиц, участвующих в похоропах.
2. Способ доставления умершего к месту захоронения. Действия над транспортными животными.
3. Способ захоронения. Положение, ориентировка умершего.
4. Действия, сопровождающие захоронение. Его атрибутика и символика (сопроводительный инвентарь, напутственная пища и т. п.).
5. Представления о месте, устройстве загробного мира и пути к нему.
6. Действия, завершающие захоронение. Тризна. Ее атрибутика и объяснение.

III. Послепохоронные обряды.

1. Представления о дальнейшей судьбе умершего. Действия, предпринимаемые в связи с этим. Отношения живых к возможному посещению их покойным.
2. Посещения погребенного. Их периодичность, окончание и атрибутика.
3. Отношение к одежде, жилищу умершего.
4. Круг лиц, которые не заслужили поминальных обрядов.

Последний этап также является в основном объектом этнографического наблюдения, но отдельные моменты вполне доступны археологическому изучению (наличие в насыпи кургана или рядом с погребением — в случае грунтового способа захоронения — разного рода предметов, остатков трапезы и т. п.).

Мы надеемся, что более или менее удовлетворительные сведения по данному кругу вопросов дополнят шесть информационных блоков, выделенных В. А. Алексиным (пути прихода в загробный мир, общественное положение и половозрастные группировки, степень социального расслоения, формы семьи, проблемы культурогенеза, проблемы палеодемографии). Возможные варианты ответов на эти и другие вопросы были получены этнографами в хантыйской, селькупской, тюркоязычной среде, а также в ходе изучения христианской погребальной обрядности русского населения. При экстраполяции этнографических сведений на археологические материалы авторы учитывали фактор социально-экономического развития, особенности хозяйства и культуры того или иного этноса.

Комплексные исследования при сопоставлении археологических, этнографических и исторических сведений все чаще приводят

ученых к выводу о существовании в погребально-обрядовой деятельности чрезвычайно устойчивых черт межэтнического и надэтнического характера. Не является исключением и то новое, которое стало распространяться в последнее столетие. Таким образом, речь может идти не столько об этнических, сколько о гораздо больших по размеру мировоззренческих общностях. В этой связи было бы важно знать, какие факторы формируют устойчивость таких общностей, есть ли в них этническое своеобразие, какова степень взаимообусловленности представлений о потустороннем существовании и связанных с ними действий.

Авторы настоящего исследования вполне сознают, что выявление культурных, мировоззренческих и этнических пластов — чрезвычайно сложная проблема, поэтому ставят перед собой вполне определенные задачи, которые заключаются в следующем.

Во-первых, охарактеризовать варианты погребения от неолитической эпохи до этнографической современности. Это даст возможность попытаться выявить общее и особенное в различных регионах Западной Сибири и одновременно проследить, какие черты и в какой исторический период сохраняются, а какие навсегда или временно исчезают.

Во-вторых, привести максимально большее количество этнографических сведений о жизни и смерти, способах перехода от одного состояния в другое, строении и особенностях реального и потустороннего мира. Одна из основных проблем, поставленных нами, — определение места и значения погребальной обрядовости в практической жизни и мировоззрении народа.

Кроме того, цель настоящей работы — показать возможность исследования погребального обряда в разных аспектах и с применением разных методов. В связи с этим коротко остановимся на основных методических подходах, с помощью которых осуществляется описание и анализ археологических погребальных памятников. Когда речь идет об ограниченном числе погребений, достаточно бывает описания, повторяющего отчетные данные. В тех случаях, когда исследователь имеет дело с большим количеством комплексов, принадлежащих одной или нескольким культурам либо хронологическим периодам, он, как правило, использует систему кодирования признаков, характеризующих памятники в соответствии с определенными принципами.

Эти принципы в конечном счете связаны с необходимостью решения главной проблемы — проблемы выбора таких признаков, с помощью которых весь полученный материал можно было бы описать и сопоставить с другим. Одни исследователи считают, что нужен максимально подробный и, следовательно, очень широкий список признаков. Такой подход лучше всего отражен в ра-

ботах П. С. Каменецкого [Каменецкий И. С., 1983, 1986] и в различной мере применяется другими учеными. Часть археологов, не отрицая полезности такого подхода, ограничивает признаковое пространство тем набором, который отражает специфику и структуру анализируемых или объектов [Лебедев Г. С., 1977; Булкин В. А., 1970; Генниг В. Ф., Борзунов В. А., 1975]. При этом чаще всего описание отталивается от последовательной археологической фиксации — сначала надмогильного сооружения, затем погребения и погребенного. В то же время в этнографии принят обратный порядок.

Если судить по археологической литературе, легко можно увидеть, то что в анализе могильников (наряду с исследованием керамики) большое место занимают формализация и статистические операции. При этом чаще всего применяются табличный способ представления информации и подсчет частот наличия или отсутствия признаков путем подсчета «минусов» и «плюсов», фиксирующих это наличие. В последней книге киевских археологов предлагается метод занесения данных на перфокарты, которые фактически уже вышли из употребления [Генниг В. Ф., Буянтян Е. П., Пустовалов С. Ж., Рычков Н. А., 1990]. Более удобным нам представляется формирование баз данных по могильникам на персональных ЭВМ. Этот способ позволяет фиксировать признаки как в числовом, так и символьном (словесном) виде, что намного сокращает объем и время обработки материала. Однако малое число таких ЭВМ, имеющихся в распоряжении научных центров, относительное разнообразие в выражении признаков и неравнозначность методической подготовки исследователей сдерживают прогресс в данной области. Не удалось избежать, кроме указанных, и этих трудностей при подготовке настоящей работы.

Мы сознаем также, что каждому из рассмотренных или поднятых вопросов может быть посвящено специальное исследование. Однако представленные археологические и этнографические материалы, их различное трактование, возможно, нас несколько приблизят к пониманию тех частных вопросов, без которых невозможно общее представление об архаическом мировоззрении как целостной картине мира.

Глава I

ИСТОРИЯ АРХЕОЛОГИЧЕСКОГО ИССЛЕДОВАНИЯ ПОГРЕБАЛЬНЫХ ПАМЯТНИКОВ И ОБРЯДНОСТИ

Погребальные памятники древности до недавнего времени привлекали внимание сибирских археологов в большей мере, чем поселенческие. Этому способствовал ряд обстоятельств: достаточно яркий получаемый материал, сравнительно с поселениями более легкий путь обнаружения погребальных памятников. Сказывалась и общая методологическая установка дореволюционной археологии, в соответствии с которой предпочтение отдавалось редкостным ярким памятникам, а поселения, дающие однообразный рядовой материал, отодвигались на второй план. Можно заметить также, что погребальные памятники обладают рядом качеств, которые делают их очень важными для решения вопросов относительной и абсолютной хронологии, периодизации и культурной принадлежности.

Весь дореволюционный период сибирской археологии знаменуется исследованиями в первую очередь погребальных памятников. Разумеется, все исследования палеолита были сосредоточены на поселенческих памятниках. Почему именно было так, понятно: погребальных памятников эпохи палеолита мы почти не знаем. Эпоха неолита и ранней бронзы в Сибири в дореволюционное время изучалась главным образом по могильникам: раскопки Н. И. Витковского Китайского могильника [Витковский Н. И., 1881, 1889], А. В. Адрианова и С. К. Кузнецова Томского могильника [Адрианов А. В., 1892; Кузнецов С. В., 1890]. Не меняло положение и то, что в XIX в. иногда производились и раскопки неолитических стоянок [Словцов М. Н., 1887].

Что же касается изучения других эпох, то и в этих областях предпочтение погребальным памятникам очевидно: раскопки В. В. Радлова, А. В. Адрианова, Д. Н. Клеменца, А. М. Тальгрена в Южной Сибири, М. С. Знаменского, А. М. Дмитриева-Мамонто-

ва. С. М. Чугунова в Западной Сибири, Ю. Д. Талько-Гринцевича в Забайкалье проводились на погребальных комплексах прежде всего. Эта направленность сибирской археологии, особенно эпохи металла, была одним из частных проявлений деятельности всей отечественной археологии. И в этом отношении сибирская археология неоригинальна.

Обратимся к конкретному фактическому материалу.

Так, во второй половине XIX в. известный интерес к погребальным памятникам Прииртышья проявлял Е. И. Малахов, обследовавший могильники у дд. Решетниково, Красный Яр, Айткулово, Могилянская, Такмык, Большеречье. П. В. Степанов открывает ряд курганных могильников по р. Таре. А. П. Плахов копает могильники в окрестностях Омска. Эти работы носили случайный характер, авторы не преследовали каких-либо серьезных научных целей. Собранный материал в значительной степени оказался утраченным.

Особое место занимают работы В.*В. Радлова на Верхней Оби и Чулыме: автор пытался не только решать вопросы хронологии этих памятников, но и с их помощью истолковать ряд черт погребального обряда тюркского населения [Radloff W., 1884].

В конце XIX в. в Томском университете начал работу Археологический музей и было основано Общество естествоиспытателей и врачей. Одной из основных его целей объявлялось «изучение населяющих Сибирь племен, преимущественно инородцев, в антропологическом отношении, а также антропологическое изучение по археологическим памятникам живших здесь доисторических племен» [Дремов В. А., 1980, с. 136]. Археологическим источникам в этих исследованиях отводилась пассивная роль: начался сбор материалов для нужд антропологической науки. В значительной степени именно этим можно объяснить тот повышенный интерес к исследованиям позднесредневековых могильников, раскапываемых в 1880—90-х гг. в окрестностях Томска рядом ученых того времени (В. М. Флоринский; С. М. Чугунов, С. К. Кузнецов). Накопление материалов диктовало необходимость его систематики, анализа, интерпретации. В. М. Флоринский обобщил собранный в Археологическом музее материал и издал его каталог (1888), написал исследование, посвященное проблеме происхождения славян (1896). С. М. Чугуновым обработаны материалы старых кладбищ Томска, ставшие базой при характеристике антропологического типа первых жителей города и содержащие наблюдения за погребальным обрядом его населения [Чугунов С. М., 1904, 1905].

На основании сравнительного анализа С. К. Кузнецов, по-видимому, достаточно объективно определил относительную

хронологию раскопанных им курганов у д. Чернильшиково, у Тахтамышево и Тояново Городка. Так, он считал, что курганы Тоянова Городка оставлены эуштинскими татарами не более 3—5 веков назад [Кузнецов С. К., 1890. С. 144—145] и что они моложе погребений у Чернильшиково, которое, в свою очередь, моложе захоронений Томского могильника [Кузнецов С. К., 1890, с. 137]. Эти исследования С. К. Кузнецова внесли весомый вклад в науку. Минувло столетие, и, несмотря на появление нового материала и проявление большого интереса к этим памятникам в наше время, решение вопросов их хронологии и этнической принадлежности, предложенное С. К. Кузнецовым, не подвергается сомнению и не пересматривается, а достаточно органично дополняет существующие представления о круге погребальных памятников Томского Приобья.

В последние годы XIX в. исследованием средневековых могильников Западной Сибири занимались почти исключительно сотрудники Томского университета. Их интересовали вопросы датировки памятников, антропологический тип и этническая принадлежность носителей древних культур, оставивших могильники. Работы были ограничены южной частью Томской губернии и соседних районов. Зона тайги оставалась практически не исследованной в археологическом отношении.

Неудивительно, что раскапывали памятники, либо относящиеся к глубокой древности, где вещи сами по себе являлись откровением для науки, либо близкие к современности, такие как Тоянов, Барсов Городок, смыкавшиеся по времени существования с этнической современностью народов, проживавших на этих территориях и сохранивших о них предания как о месте погребения предков. Именно к этому времени относится начало использования ретроспективного метода исследования, применявшегося на практике. Однако и в этом случае археологический материал оставался фоном, в лучшем случае — источником, способным иллюстрировать близость современного и более древнего исчезнувшего народа, его хозяйственные занятия прежде всего по инвентарю, реже — по каким-либо признакам погребального обряда. Можно определенно сказать, что вся дореволюционная археология Сибири в деле изучения погребальной обрядности древнего населения не вышла за рамки простого собирания и накопления фактов; известны только редкие попытки выявления этнической принадлежности этих памятников.

Первые десятилетия нового века характеризуются полным отсутствием каких-либо археологических исследований в Томско-Нарымском крае. Материал, получив первоначальный, предварительный анализ, остается лежать в музеях, архивах, библиотеках

почти до 1950-х гг. Исследователей в этот период занимали древности юга Сибири, север в силу бедности вещественных находок и труднодоступности долгое время не привлекал к себе внимания. Первые десятилетия послереволюционного периода продолжался сбор материала. Раскопки проводили эпизодически на известных до революции памятниках, носили они пробный характер, так как именно в это время шел поиск методик археологических раскопок, фиксации найденного материала. Так, в 1920 и 1924 гг. А. К. Ивановым и М. П. Грязновым осуществлены раскопки курганов у Тоянова городка. Материалы дневниковых записей М. П. Грязнова и публикация коллекций этого могильника, собранных М. П. Грязновым и А. К. Ивановым, увидели свет благодаря работе Л. М. Плетневой лишь в 1976 г. [Грязнов М. П., 1976, с. 65—89]. Каких-либо выводов, анализа, интерпретации материалов авторами раскопок, к сожалению, не оставлено.

Во второй половине 1930-х гг. археологическим обследованием северных районов Нарымского Приобья стал заниматься П. И. Кутафьев — директор Нарымского окружного музея Колпашева. Он организовал разведочные работы на притоках Оби (Васюган, Тым, Кеть, Парабель), выявил значительное число памятников, в том числе и позднесредневековых могильников. На Кустьевском и Гребенщицком курганах П. И. Кутафьев провел рекогносцировочные раскопки и получил интересный, совершенно дотоле не представленный в археологии материал. Тщательная фиксация каждой находки была свойственна этому исследователю. П. И. Кутафьев был человеком наблюдательным, его полевые записи содержат не только сведения о памятниках, но и этнографические зарисовки, представляющие большой интерес как источник, так как являются записями очевидца или же исследователя, зафиксировавшего явление со слов очевидцев — представителей тех народов, предки которых проживали на исследуемой территории. Так, им сделаны интересные наблюдения, связанные с погребальной обрядностью, хозяйственными занятиями, бытом селькупов Кети, Тыма [Кутафьев П. И., 1938]. На западе региона, в Прииртышье, в 1920-е гг. руководитель Омского кружка любителей археологии И. И. Матанас осуществил раскопки Коконовских курганов, где были открыты непо потревоженные захоронения: умершие лежали на спине, головой на запад в сопровождении вещей из железа, глины, кости и стекла (Фонды ГОИЛМ, картотека В. П. Левашовой, № 52).

Большой вклад в изучение курганных могильников эпохи железа был сделан В. П. Левашовой (1901—1974 гг.), в течение четырех лет (1926—1929) она работала археологом в Омском краеведческом музее [Коников Б. А., 1991]. Ею обследованы Битые

Горки [Левашова В. П., 1928, с. 4], курганы у с. Саргатка, которые дали название культуре раннего железного века, у д. Черюлучье и д. Коконька [Там же, с. 4—5], а также десятки курганных могильников в окрестностях Омска и в степных и лесостепных районах Омского Прииртышья (Сперановка, Георгиевка, Калачевка, Артын и др.).

В степном Прииртышье она обследовала ряд курганных могильников и раскопала два раннесредневековых кургана у х. Рамантеевка и у с. Изылбаш [Там же, с. 6], у д. Ксениевка Искелькульского района.

В. П. Левашовой принадлежит и первая попытка обобщения результатов наблюдений и раскопок могильников лесостепного и степного Прииртышья [Левашова В. П., 1948]. На основе различий формы и размеров насыпей она выделила две хронологические группы могильников: раннего железного века и средневековья. Средневековые курганы имеют овальную форму и ровики вокруг насыпей. Материалы раскопок явились основой для двух докладов, прочитанных В. П. Левашовой на заседании по археологии Московской секции ГАИМК. В докладах курганные могильники у д. Коконька и с. Саргатка были отнесены к раннему железному веку, а у х. Рамантеевка и с. Изылбаш — к VII—VIII вв. н. э. Рамантеевские и изылбашевские курганы были поставлены В. П. Левашовой в один ряд с могильниками близ Архирейской Заимки близ Томска, Кудыргэ на Алтае и т. п. (ГАОО, ф. 107, оп. 1, д. 68, с. 23).

В 1920—30-е гг. большую роль в выявлении и фиксации памятников в Среднем Прииртышье сыграли краеведы С. А. Ковлер, Д. Борман, И. Н. Шухов, А. В. Ваганов, С. Р. Лаптев, В. И. Мороз.

Разыскания краеведов сводились к фиксации памятников и сбору подъемного материала. К сожалению, один из краеведов — В. И. Мороз — вел самовольные раскопки курганов. В частности, им раскопаны раннесредневековые курганы у д. Кипо-Кулары, Утьма, Ильчибага, Аксеново, Эбаргуль. Лишь небольшая коллекция находок (антропологический материал, фрагменты лепной керамики, костяные поделки и наконечники стрел) была передана Морозом в Омский краеведческий музей. Впоследствии эти материалы были частично опубликованы В. Н. Чернецовым и В. А. Могильниковым [Чернецов В. Н., 1957, табл. XXXIII, 7—12; Могильников В. А., 1968].

Первые десятилетия советской археологии Южной Сибири характеризовались успешными разработками культурно-хронологических схем на основании погребальных памятников. Но в области изучения погребальной обрядности принципиальных из-

менений к лучшему не произошло. Таковы раскопки С. А. Теплоухова, С. И. Руденко, М. П. Грязнова, С. В. Киселева и Л. А. Евтуховой в Хакасско-Минусинской котловине, С. И. Руденко и М. П. Грязнова в Горном Алтае, А. П. Окладникова в Прибайкалье и на Лене. Исключение в этом смысле составляли работы В. Н. Чернецова в Нижнем Приобье, где они были вынужденно сосредоточены на поселениях и стоянках, так как здесь и до сего дня могильники известны в очень небольшом количестве. Это не значит, что поселения не исследовались в Сибири вообще. Производились раскопки стоянок и поселений эпохи неолита и бронзы на Енисее, на Ангаре, на Оби, на Иртыше, на Урале. К этому времени относятся работы по исследованию таких поселений, как Садчиковское, Алексеевское, Кипель, стоянка Полуденка I и др. Изучаются городища на Иртыше, Оби и в других местах. Но это не меняло общей картины: исследования погребальных памятников казались предпочтительнее, на их материалах авторы стремились решить вопросы хронологии, культурной принадлежности памятников, построения культурно-хронологических схем.

Следующий этап в исследовании погребальных памятников Западной Сибири связан с работами сотрудников историко-филологического факультета Томского университета, позднее и кафедры общего языкознания Томского пединститута. Он ознаменовался счастливым соединением в поиске таких крупных специалистов, какими были А. П. Дульзон, З. Я. Бояршинова, К. Э. Гриневич, Г. В. Трухин, и начинающих исследователей—Е. М. Пеняева, В. С. Сняева, Р. А. Ураева.

Это было время утверждения идей комплексности в историческом исследовании. В условиях Западной Сибири ее воплотил А. П. Дульзон. Толчком для определения перспектив на будущее послужили проведенные ТГУ и ТГПИ в 1944—1946 гг. совместные полевые исследования комплекса памятников в урочище Басандайка. В 1947 г. материалы исследований этих памятников были опубликованы. А. П. Дульзон ограничился описанием методики работ и публикацией дневниковых записей [Дульзон А. П., 1947, с. 67—115]. З. Я. Бояршинова в статье, посвященной хронологии комплексов и погребальному обряду [Бояршинова З. Я., 1947, с. 151—165], все погребения могильника разделила на три группы в зависимости от положения покойного в кургане: наземные и грунтовые погребения «нижнего горизонта» X—XII вв., впускные погребения «верхнего горизонта» XIII—XIV вв. и, возможно, XV—XVI вв., «впускные сидячие погребения» без инвентаря «периода проникновения к татарам мусульманства» [Там же, с. 153]. Выделенные две обрядовые формы: труположение и трупосожжение — были зафиксированы и в нижнем, и в верх-

нем горизонтах курганных насыпей. Приведена их подробная характеристика по ярусам-горизонтам. Здесь же автор высказал ряд мыслей об отношении этих могил к тюркским и дотюркским этносам Сибири, о связи этих комплексов с Минусинской котловиной.

Идея комплексного подхода, предложенная А. П. Дульзоном, в принципе вытекала из стремления доказать повсеместность «подземной», исчезнувшей, умершей культуры и ныне живущей — тюркской, селькупской, хантыйской. Пути достижения этой цели были им тщательно продуманы и осуществлены в несколько этапов. Первым были разведочные работы. Определившись с объектом исследования, а им были тюрки Чулыма, он организовал в район их бывшего и современного проживания несколько экспедиций для сплошного обследования Нижнего Чулыма. Сплошное обследование было направлено на поиск памятников, принадлежащих чулымским тюркам: только за один сезон 1946 г. обнаружено около 70 археологических памятников [Синяев В. С., 1950, с. 331—340]. С 1946 по 1954 г. А. П. Дульзон организует лингвоэтнографические экспедиции на Чулым, Томь, Обь (от устья Томи до Кети) с целью изучения дорусского населения. В микрорайоне Нижнего Чулыма близ Тургай-Балагачево проведены археологические раскопки и исследования по археологии, языку, истории, этнографии и антропологии чулымских тюрков [Дульзон А. П., 1953, с. 128]. А. П. Дульзоном была предложена схема описания погребений, выделены наиболее показательные признаки, названные «главными моментами в обряде погребения» [Там же, с. 136].

Автором освещены также проблемы хронологии и этнической принадлежности памятников Причулымья и Томско-Нарымского Приобья. Представляется бесспорным утверждение А. П. Дульзона о проникновении и значительном влиянии тюркского компонента в этот период на население Чулыма с юго-востока [Дульзон А. П., 1952, с. 117]. Оно выразилось в появлении новых вещей и новой формы погребального обряда — кремации на стороне. На территории Томско-Нарымского Приобья и Причулымья по материалам могильников XVII в. исследователь выделил единую «остяцкую» (селькупскую) курганную культуру [Дульзон А. П., 1957, с. 445]. Она объединяла тюркские памятники Нижнего Чулыма и прилегающего района Оби. Выше по Чулыму та же культура получила свой местный колорит благодаря наличию в ней новых черт тюркского происхождения. Селькупский субстрат у тюрков Нижнего Чулыма, несмотря на это, сохранялся [Дульзон А. П., 1953, с. 136; 1957, с. 445], поэтому исследователь различал курганную культуру селькупов (Пачангский курганный

могильник, Остяцкие могилы) и курганную культуру чулымских тюрок (курганный могильник около Тургай-Балагачево). Одних он рассматривал как древних аборигенов (праселькупов), подвергшихся ассимиляции после монголо-татарской экспансии в Сибири, других, как менее подверженных этому процессу, считал сохранившими почти в неприкосновенности свои традиции, в частности в погребальной обрядности. Те и другие, по его мнению, все-таки сохраняли общую культурную основу [Дульзон А. П., 1957, с. 445], несмотря на очевидную разницу и в погребальном обряде, и в языке.

А. П. Дульзон не мог не заметить имевшихся различий, поэтому, проанализировав всю базу археологических источников, он выделил ряд основных черт погребальной обрядности селькупов Кети, Оби, Чулыма и томско-чулымских тюрок. Так, для погребального обряда селькупов Оби в XVI—XVII вв. им отмечено повсеместное распространение керамики в погребениях, наличие китайских курительных трубок, проникавших с верховьев Оби; с юго-востока, преобладание грунтовых захоронений. Для чулымско-тюркской погребальной обрядности — обязательное обжигание места захоронения, отсутствие керамики в погребениях китайских курительных трубок, появившихся в XVIII—XIX вв. К томско-тюркскому обычаю он относил захоронения в неглубоких грунтовых ямах. Общей чертой для нижнечулымских тюрок и нижнечулымских селькупов был наземный характер захоронения [Дульзон А. П., 1957, с. 444—445]. А. П. Дульзон пришел к заключению о полном сходстве погребального обряда и предметов нижнечулымских селькупских и тюркских курганов с селькупскими курганами среднего течения Кети, а с другой стороны, об отличии по ряду признаков погребального обряда и отчасти инвентарю от одновременных селькупских материалов Оби.

В эти же десятилетия идут накопления новых материалов по погребальной обрядности Западной Сибири ранних этапов истории: каменного и бронзового веков. Исследуются могильники Самусьский, Яйский, на Старом мусульманском кладбище у Томска (В. И. Матюшенко, А. П. Дульзон). Совершаются попытки разработать культурно-хронологические схемы для Притомья и Нижней Оби. Исследования погребальных памятников этих эпох по своим масштабам еще очень ограничены. Крупным успехом сибирской археологии в этом отношении является изучение материалов Томского могильника, проведенных М. Н. Комаровой (1953). На Верхней Оби, а затем в Новосибирском Приобье успешные работы по исследованию памятников разных эпох и разного типа (поселений и могильников) ведет М. П. Грязнов, главными из которых являются комплексы у Б. Елбанов и на Ир-

мени [Грязнов М. П., 1953, 1956]. Но и в это время сибирские археологи по-прежнему используют погребальные памятники прежде всего для построения культурно-хронологических схем, реконструкции хозяйственной жизни и социальной структуры общества, но не ставят проблемы изучения погребальной обрядности как явления духовной жизни древнего населения.

В последние десятилетия (1960—80-е гг.) раскопки могильников продолжают, но примечательной чертой этого времени являются непереносимые поиски поселений, которые можно связать с погребальными комплексами.

В 1950—70-х гг. ведется активная работа по раскопкам могильников на Томи: Р. А. Ураев, В. И. Матюшенко, Л. М. Плетнева (Чернильшиково, Тимирязевский I и II, Козюлино, Кисловка); на Оби: В. И. Матюшенко, Л. М. Плетнева (Могильницкий, Еловский I, Иштанский); В. И. Молодин, Т. Н. Троицкая (многие могильники); на Иртыше: В. И. Матюшенко, В. Ф. Геннинг, В. А. Могильников, Б. А. Коников и др. Большой резонанс имели раскопки могильника Рёлка у с. Молчаново, произведенные В. И. Матюшенко и Л. А. Чиндиной [Чиндина Л. А., 1977].

Среди наиболее интересных погребальных комплексов Западной Сибири эпохи бронзы надо назвать такие, как Ростовка [Матюшенко В. И., Синицина Г. В., 1988], Сопка 2 [Молодин В. И., 1985], Преображенка 3 [Молодин В. И., Соболев В. И., 1975], Еловский могильник II (далее ЕК-II) [Матюшенко В. И., 1973, 1974, 1980, 1981, 1982], ряд интересных памятников на Алтае [Кирюшин Ю. Ф., 1987], в междуречье Оби и Чулыма [Бобров В. В., Михайлов Ю. И., 1989]. Могильники эпохи неолита на Иртыше открыты А. И. Петровым.

Наряду с постепенным, а иногда и очень стремительным накоплением более полной информации о погребальных памятниках шло активное усовершенствование методики их исследования, что существенно расширяло информативность полученного материала. Речь идет, конечно, не только о технике раскопок могильников и расчистки отдельных могил (хотя совершенствуется и эта сторона исследований). Совершенствуется в первую очередь реконструктивная работа при исследовании курганов, скелетов, каменных оградок и других погребальных сооружений.

Более очевидной стала необходимость исследования межкурганного пространства всего грунтового могильника. В результате погребальный комплекс становится яснее, изучается всесторонне, а следовательно, имеет и большую информативность.

К середине 1970-х гг. появляются исследования по позднему средневековью в Томске, Новосибирске, Омске, Саярдовске. Первой работой по Приобью была статья Л. А. Чиндиной, которая

продолжила поиск этнических признаков на материалах погребальных комплексов, ею были начаты раскопки Тискинского курганный могильника, которые дали неизвестные ранее, оригинальные материалы. Определив XV—XVII вв. хронологические рамки существования кургана 1, Л. А. Чиндина по архивным источникам установила, что территория, на которой могильник находился, относилась в XVII в. к Малой Чурубаровской волости остяк-самоедов. Потомки населения этой волости называли себя «шешкум». Рассмотрев материалы по погребальному обряду и инвентарь аналогичных обских (Остяцкого, Пачагского) и нижнечулымских могильников (Пудангского, Смолокуровского, Десятовского и Тургай-Балагачево), Л. А. Чиндина пришла к выводу об адекватности Тискинского, Остяцкого и Пачагского курганных могильников, отметила значительную близость к ним Балагачевского, имеющего, однако, три отличительных признака: отсутствие грунтовых могил, обжигание могил, отсутствие керамики в могилах.

На основе изучения материалов этнографии XIX—XX вв. по хантам, кетам, манси, селькупам ею выделены общие признаки погребального обряда для этих народов: 1) наличие деревянной обкладки вокруг умершего (сруб почти неизвестен кетам; встречается у различных групп селькупов и у хантов); 2) покрытие деревянной обкладки берестой и обертывание умершего в бересту (позднее — в ткань); 3) захоронение на спине, с вытянутыми руками (положение умершего, известное ныне у всех народов).

К отличиям отнесены: 1) различные типы могильников (у хантов и кетов — грунтовые, у селькупов — и грунтовые, и курганные); 2) различное устройство перекрытия деревянной обкладкой (продольная у селькупов и хантов, поперечная у кетов); 3) ориентация умерших головой на восток у кетов, на север — у хантов (у селькупов различная, но в основном юго-восточная или по течению реки); 4) тип захоронения по горизонту (наземные у селькупов, реже грунтовые при малой глубине (15—30 см); у хантов и кетов погребения грунтовые, захоронения на поверхности — редкость); 5) отсутствие глиняной посуды в погребениях у кетов и хантов, обязательное ее наличие у селькупов.

Ряд работ 1970—1980 гг. посвящен отдельным могильникам: Берегаевскому [Матющенко В. И., Коркина И. А., 1978], Змеинкинскому, Калмакскому [Беликова О. Б., 1990], Иштанскому [Матющенко В. И., 1984].

Выдающуюся роль в сборе сведений о курганных могильниках Омского Прииртышья сыграл Омский краевед А. Ф. Палашенков [Петров А. И., Столповская Н. М., 1978]. Палашенковым открыты, осмотрены и описаны сотни памятников Среднего Прииртышья, в том числе и курганные могильники.

Во второй половине 1940-х гг. В. Н. Чернецов и В. И. Мошинская совершили рекогносцировочное обследование окрестностей Омска и тасжигого Прииртышья, в ходе которого были осмотрены и раскопаны курганные могильники у д. Коконовка и с. Захламино [Чернецов В. Н., 1947]. В 1945 и 1948 гг. В. Н. Чернецов, В. И. Мошинская и А. Ф. Палашенков произвели изучение курганного могильника на Ермаковой горе левобережья Омска.

Состояние с выявлением и обследованием погребальных памятников Среднего Прииртышья в начале 1950-х гг. объективно отражает сводка материалов к археологической карте Нижнего и Среднего Приобья, подготовленная и изданная И. А. Талицкой. В ней кратко охарактеризовано 20 могильников и отдельных курганов из Среднего Прииртышья [Талицкая И. А., 1953, с. 270—282].

Решающий вклад в изучение погребального обряда населения лесостепного и тасжигого Прииртышья внес В. А. Могильников. В 1960-е гг. им были открыты и исследованы десятки курганных могильников: у дд. Калачевка [Могильников В. А., 1968, с. 94—98], Окунево [Полеводов А. В., 1989], Коконовка, Сеткулово, Богдановка I и III, Исаковка, Саратово [Могильников В. А., 1974, с. 76—85; Захарова И. В., Петров А. И., 1972, с. 213; Могильников В. А., Колесников А. Д., Куйбышев А. А., 1977, с. 225; Могильников В. А., 1978, с. 254—255].

В. А. Могильникову принадлежит и первая обобщающая работа о погребальном обряде населения саргатской культуры. В ней конспективно обрисованы основные его черты, сделана попытка наметить его отличие от погребального ритуала соседних культур. Прослеживая эволюцию погребального обряда саргатской культуры, В. А. Могильников отметил тенденцию к увеличению числа погребений с западной ориентировкой к концу I тыс. до н.э. Им осуществлен ряд интересных публикаций результатов раскопок саргатских, коконовских и богдановских курганов [Могильников В. А., 1972 б, 1973 в]. В то же время источниковедческие изыскания существенно отстают от его обобщающих и интерпретационных работ.

В 1960—70-е гг. В. А. Могильниковым исследовались ранне-средневековые могильники у дд. Б. Мурлы, Малая Тебендя, Кип, Утыма, Утузы, грунтовой могильник у д. Окунево [Могильников В. А., 1969, 1973; Могильников В. А., Кошкин Б. А., 1983]. Он открыл и исследовал четыре насыпи могильника Ирча в Большереченском районе Омской области (1969), отнесенного им к потчевашской культуре. Однако, на наш взгляд, наряду с потчевашскими в Ирче есть и насыпи усть-ишимской культуры. Кур-

ганный могильник у д. Каиркуль Большереченского района Омской области исследователь датировал XIII—XIX вв. н. э. (1969).

В. А. Могильников (1962, с. 278) опубликовал очерк культуры раннесредневекового населения таежного Прииртышья, где содержится лаконичная характеристика погребального обряда аксеновского и эбаргульского могильников. Оба памятника раскапывались дилетантом В. И. Морозом, информацией которого и воспользовался исследователь. Им выдвинута гипотеза о преемственности погребального обряда культур раннего железного века (саргатской и кулайской) и средневековья (потчевашской и усть-ишимской). Для того времени это было плодотворное предположение. Однако в свете новейших исследований вырисовывается более сложная картина развития культур раннего железного века и средневековья. Очевидно, существовали разные линии развития и преемственности между кулайской, богочановской и саргатской культурами раннего железного века, с одной стороны, и потчевашской и усть-ишимской культурами эпохи средневековья — с другой.

С сибирскими татарами В. А. Могильников связывает курганный могильник у Евгашинского XII, где исследованы два кургана XIII—XIV вв. Однако не исключено, что памятник относится к усть-ишимской культуре. В частности, в насыпях курганов обнаружены челюсти лошади, что характерно для указанной общности.

Содержательный погребальный комплекс эпохи раннего средневековья исследовался А. С. Шемякиной (Чагасвой) у д. Айткулово Тарского района.

Большие и интересные работы по Прииртышью в эти десятилетия проводят археологи Свердловска. Им исследованы многочисленные и поселенческие, и погребальные памятники в Омской и Тюменской областях [Генниг В. Ф. и др., 1970], что позволило им существенно продвинуться в разработке культурно-хронологической шкалы для Прииртышья. Работы такого рода, начатые в свое время В. Н. Чернецовым, были в известной мере выполнены, создана основа будущих разработок в этом направлении.

Ряд могильников эпохи раннего железа исследовали В. И. Матюшенко и его ученики [1987, с. 264; 1988; 1989], это Новооблонь, Сидоровка, Исаковка, Стрижево. В. И. Матюшенко [1990, с. 51—58] опубликовал предварительные результаты исследования Сидоровского некрополя. Погребальная обрядность этого выдающегося памятника Западной Сибири освещена с достаточной тщательностью. На поселении Мурлинка 2 Матюшенко же изучены три погребения усть-ишимской культуры, а на

городище Мурлинка 1 — погребения потчевашской культуры [Матющенко В. И., 1983].

Некоторые итоги исследования погребального обряда саргатской культуры подведены в статье Л. И. Погодина [1988, с. 27—37]. Основные выводы исследователя сводятся к следующему. На всей территории расселения саргатского населения наблюдается близость погребального обряда, отличия невелики, в то же время аргументированной схемы эволюции погребального обряда нет. В силу этого является проблематичной эволюция курганов от «одногомогильных» к «многомогильным», как это было намечено В. А. Могильниковым. Для планиграфии могил в саргатских курганах характерно круговое расположение вокруг центральной и размещение могил в одну цепочку. Если первое характерно для культур современных саргатской (для сарматской, большереченской), то второе присуще ирменской культуре поздней бронзы. Парные захоронения являются результатом последовательного погребения умерших. Заслуживает внимания гипотеза Погодина о длительной доступности центральных погребений саргатских курганов. В основе такого допущения положен анализ материалов кургана 6 Стрижевского могильника II. Весь массив саргатских могил представлен тремя типами: центральными, которые выделяются своими размерами и богатством инвентаря; боковыми могилами, впущенными в материк и впускными, сооружившимися в насыпи [Погодин Л. И., 1988].

В 1970—80-е гг. раскопки средневековых грунтовых и курганных могильников в тасжиом Прииртышье осуществлял Б. А. Кошкин [1977, 1983]. Это потчевашский могильник у д. Окунево, могильники усть-ишимской культуры у д. Усть-Ишим, Кипо-Кулары III, Кип III, Ильчибага, Малая Тебендя, Малая Бича IV, Александровка I, Имшегал, Арганз, Паново I [Кошкин Б. А., 1977; 1978; 1983; 1984; 1987; 1989 б]. В процессе раскопок потчевашского могильника Окунево III на мыску было вскрыто также три погребения раннего железного века [Кошкин Б. А., 1977].

Исследование степных могильников раннего железного века и средневековья провел Б. В. Мельников. Им вскрыты курганы IX—X вв. у с. Соляное и у д. Татарка [Мельников Б. В., Яшин В. Б., 1988] и курган пока единственного могильника раннего железа — Черлак I — в степном регионе [Мельников Б. В., Яшин В. Б., 1989]. Интересное направление избрано Б. В. Мельниковым и его коллегами в изучении погребального обряда позднесредневекового населения тасжио Прииртышья. Оно состоит в выявлении базовых памятников, годных для археолого-этнографических исследований, стационарного их изучения с последующей комплексной историко-этнографической интерпретаци-

ей материала [Дрягин В. И., Мельников Б. В., Яшин В. Б., 1989, с. 206—209]. Свои теоретические изыскания группа исследователей попыталась подкрепить практическими разработками на комплексе памятников XVII—XIX вв., в том числе и погребальных, в районе д. Черталы Муромцевского района [Дрягин В. В., Мельников Б. В., Яшин В. Б., 1989, с. 209—212].

Важным фактом явилось издание пятитомной истории Сибири, где первый том обобщал весь материал по древней истории края, полученный к 1960-м гг. [История Сибири, т. 1]. В характеристику отдельных этапов, эпох авторы включили и описание погребальной обрядности. В этом смысле это издание является обобщением наших представлений по проблеме на 1960-е гг. Это обобщение объективно страдало тем, что не складывалась цельная и всесторонняя картина, а кроме того, было много пробелов в наших знаниях по отдельным районам.

В 1980-е гг., пожалуй, можно назвать только работы М. Ф. Косарева [1981, 1984], в которых делается попытка определить место погребальной обрядности в общей системе идеологических представлений коренного древнего населения Западной Сибири. Но в данном исследовании излишне обобщенно даны черты погребального обряда без учета конкретных памятников, культур и эпох, что лишает интересные наблюдения М. Ф. Косарева достаточной достоверности и убедительности.

Не достигнут необходимый уровень исследования погребальной обрядности древнего населения Западной Сибири и в диссертационных работах последних лет [Молодин В. И., 1983а, Киришин Ю. Ф., 1986, Могильников В. А., 1990]. Можно было ожидать, что в последнем коллективном труде, посвященном бронзовому веку лесной зоны Евразии, будет сделано обобщение имеющегося разнообразного материала [Эпоха бронзы лесной полосы Евразии, 1987]. Этого, к сожалению, не произошло. Погребальный обряд в этом фундаментальном труде рассматривается, с одной стороны, через описания отдельных памятников, а с другой — излишне обобщенно, без попыток анализа всей системы идеологических представлений населения, оставившего погребальные памятники, с определением погребального обряда как элемента этой системы.

Описание погребальной обрядности населения, оставившего могильники, неоднократно встречается в публикациях отдельных памятников и в обобщающих исследованиях [Молодин В. И., 1985; Матющенко В. И., 1973—1974; Матющенко В. И., Смирнова Г. В., 1988; Грязнов М. П., 1953; Максименков Г. А., 1978; Троицкая Т. Н., 1979; Корякова Л. Н., 1988; Молодин В. И., Соболев В. И., Соловьев А. И., 1990]. Иногда это делается обстоя-

тельно, иногда достаточно обобщенно, но — за редкими исключениями — погребальный обряд описывается в традиционном археологическом стиле: дается характеристика отдельных черт обряда, поступающих в тех или иных деталях могильника. К сожалению, в этих исследованиях не рассматривается погребальный обряд как необходимый элемент духовной культуры общества со всем многообразием его проявлений, как одна из сторон жизни общества.

Наиболее полно можно охарактеризовать погребальную обрядность прибайкальского неолита, афанасьевской, окуневской, андроновской и карасукской культур. Очень немногочисленны известные погребальные памятники эпохи неолита и бронзы Западной Сибири. Еще более бедна погребальными памятниками Восточная Сибирь в эпоху неолита и бронзы (за исключением Прибайкалья и Забайкалья). Это, разумеется, не может быть достаточной базой для широких обобщающих исследований. Слабо анализируется погребальный обряд эпохи средневековья.

Таким образом, вопрос о всестороннем изучении древней погребальной обрядности Сибири до сих пор остается среди наименее разработанных. Это относится не только к данному региону. К сожалению, в советской археологии до недавних пор не было теоретико-методологических разработок проблем погребальной обрядности. В 1870-е гг. В. Ф. Генниг и В. А. Борзюнов [1975] предприняли попытку создания общей методики анализа погребальной обрядности. В последние годы появились работы В. А. Алексина [1986] и Е. П. Бунятян [1985], построенные на конкретном материале. Первая посвящена погребальному обряду ранних земледельцев, а вторая — скифам Северного Причерноморья.

Анализ истории исследования древних погребальных памятников Западной Сибири позволяет прийти к заключению о противоречивой ситуации, сложившейся к нашему времени. С одной стороны, по ряду регионов, особенно южной части Западной Сибири, собран, проанализирован и опубликован достаточно большой материал, с другой — мы не имеем более или менее полного анализа погребальной обрядности древних обитателей края как культурно-исторического явления, раскрывающего многостороннюю духовную жизнь общества, мироощущение человека прошлого. К этому следует добавить неравномерность накопленного материала по районам Западной Сибири. Положение дел усугубляется еще и тем, что подобная ситуация сложилась и в исследованиях погребальной обрядности западносибирских этносов, ныне обитающих в этой части нашей страны. Положение дел

с этой проблемой таково, что мы можем говорить о возникновении кризисной ситуации в исторических исследованиях Сибири — ситуации, которая может быть разрешена только на уровне анализа и синтеза того огромного фактического материала, которым мы располагаем. В какой-то мере приблизить время разрешения этого кризиса призвано настоящее издание.

Глава 2

НЕОЛИТ И РАННЯЯ БРОНЗА

Погребальные памятники известны в истории человечества с глубокой древности. Первые надежно фиксируемые погребения умерших оставлены неандертальцами. Эти погребения крайне редки, в отличие от погребальных памятников эпохи верхнего палеолита, которые встречаются в больших количествах.

На территории Сибири известен один хорошо документированный и исследованный М. М. Герасимовым случай захоронения подростка на стоянке Мальта на берегу Верхней Ангары. Палеолитические памятники Западной Сибири очень немногочисленны. Погребальных комплексов этого времени в пределах Западной Сибири мы не знаем.

В эпоху мезолита хорошо фиксируются многие погребальные памятники в разных районах Старого Света, в частности и на территориях, близких к Сибири. В нашем регионе, а именно в Западной Сибири, мы не знаем достоверных могильников этой поры. Однако такие могильники, как Яйский и Кузнецкий, обликом своей культуры чрезвычайно близки мезолитическому времени. Эти памятники включены нами в группу неолитических захоронений, так как авторы не имеют бесспорных доказательств их мезолитического возраста.

Этими обстоятельствами объясняется то, что погребальная обрядность древнего населения Западной Сибири рассматривается в книге, начиная со времени неолита.

2.1. Источники

В настоящее время на территории Западной Сибири известно около 50 могильников эпохи неолита — ранней бронзы. Несмотря на это, источниковая база для изучения погребального обряда

этого периода сравнительно невелика. Это объясняется следующими обстоятельствами.

1. Небольшое число хорошо и полностью раскопанных могильников. Ранние погребальные памятники не имеют видимых следов на поверхности, поэтому, как правило, они обнаруживаются случайно: либо при археологических раскопках поселений и могильников других эпох, либо местными жителями. В последнем случае памятник обычно бывает разрушен строительными работами или в результате водной эрозии, когда материал вымывается в течение ряда лет. Количество известных разрушенных могильников эпохи неолита — ранней бронзы на территории Западной Сибири достаточно велико.

Исследование многих могильников только начинается. Материалы большого числа памятников не опубликованы.

2. Неудовлетворительная степень сохранности археологических остатков. Мы должны отдавать себе ясный отчет в возможностях археологии. Слишком малый процент «живой» культуры удается зафиксировать археологически даже в случае отличной сохранности археологических остатков (торфяник, слой мерзлоты). Это обстоятельство в первую очередь касается погребального обряда. В лучшем случае исследователь может восстановить форму погребального сооружения, положение умершего, набор погребального инвентаря и некоторые детали ритуала. К сожалению, многие неолитические могильники расположены в песчаном горизонте. Так, в могильнике Хутор Бор IV кости скелета и костяные изделия не сохранились. Челюсти человека, подвески из зубов животных фиксируются в виде остатков зубной эмали. Не мудрено, что многие археологи не в силах признать в этих остатках ранние могилы, считая их хозяйственными ямами. Так, при исследовании поселения Ботай В. Ф. Зайберт указывает: «На дне некоторых, так называемых хозяйственных ям был зафиксирован костный тлен, не поддавшийся определению. Возможно, это были остатки детских погребений» [Рыкушина Г. В., Зайберт В. Ф., 1984, с. 121]. На поселении Дуванское XVII М. Б. Абрамовой обнаружено около 20 ям подпрямоугольной формы, устойчивой ориентацией и размерами напоминающих могильные. Но их содержимое (фрагменты керамики, зубы животных, каменные предметы) «не отвечают нашим представлениям о погребениях» [Абрамова М. Б., 1979, с. 205]. Слишком мало признаков погребального обряда можно проследить на этих материалах. Редко фиксируется положение умершего в могиле, наличие костяного инвентаря и т. д.

3. Незаработанность вопросов хронологии и периодизации неолита Западной Сибири. В настоящее время археологи столк-

нулись к тем, что на большей части Западной Сибири отсутствуют ранненеолитические памятники, а следовательно, нет начальной эталонной точки отсчета в изучении того или иного явления (в том числе и погребального обряда) в развитии. С другой стороны, не исключена возможность открытия среди известных памятников захоронений эпохи мезолита или раннего неолита. Такая попытка предпринята в отношении Яйского могильника [Окладников А. П., Молодин В. И., 1978, с. 20—21].

Большие сложности возникают при определении возраста отдельных могил, их приуроченности к эпохе неолита — ранней бронзы. Положение усугубляется тем, что в переходное время от неолита к бронзовому веку большое распространение получают безынварные захоронения, многие из которых не рассматриваются в связи с возможностью их хронологической идентификации. Обычно на помощь приходят косвенные данные; могила расположена на месте стоянки или могильника интересующего нас времени (лучше, если она находится в ряду могил, время которых определено); наличие признаков погребального обряда, типичных для указанного периода; плохая сохранность костей, в отличие от сохранности костяков последующих эпох. Надежность этих критериев невысока. Определение возраста того или иного могильника затруднено и в связи с консервативностью погребального обряда, особенно в древнейшую эпоху неолита и ранней бронзы. Зафиксированные археологически, признаки погребального обряда не всегда могут показать динамику его развития. Некоторые могильники эпохи ранней — развитой бронзы на основании каменного инвентаря до последнего времени считались неолитическими. Изучение материалов могильника Сопка 2 явилось большим шагом вперед в определении хронологической принадлежности ряда памятников [Молодин В. И., 1985, с. 81—84]. С одной стороны, материалы Сопки 2 позволяют во многих случаях выделить могилы эпохи неолита и могилы доандроновской бронзы. С другой стороны, они ярко показывают, что погребальный обряд кротовской культуры мало чем отличается от погребального обряда эпохи неолита и энеолита лесной и лесостепной полосы Евразии¹. Последнее обстоятельство вызывает необходимость рассмотрения могильников эпохи неолита и ранней бронзы в одном разделе.

4. Незаработанность вопросов культурной принадлежности древних могильников. Так, целый ряд культур позднего неолита — ранней бронзы Зауралья (кошкинская, боборыкинская, лигнинская, шайкульская, андреевская, одинцовский тип памятников)

¹ См. раздел В. И. Матюшенко в настоящей книге, с. 16.

не имеют могильников и известны лишь по материалам поселений [Косарев М. Ф., 1981]. В то же время на этой территории известно несколько могильников. В юго-восточных районах Западной Сибири мы наблюдаем иную ситуацию: кузнецко-алтайская культуры известна только по погребальным памятникам. Поселений этой культуры мы фактически не знаем. Типичной является ситуация, когда «погребения, которые можно было бы достоверно связать с вышеописанными... поселениями, пока неизвестны» [Эпоха бронзы лесной полосы СССР, 1987, с. 263].

5. Неравномерность в изученности различных районов Западной Сибири. Севернее 62° с. ш. не известно ни одного могильника эпохи неолита — ранней бронзы. В лесной зоне между 58 и 62° с. ш. выявлено лишь три могильника: Барсов Городок II, в бассейне Конды погребения на поселении Лева VIII, Степановский могильник в бассейне р. Васюган.

6. Отставание интерпретационного уровня от результатов источниковедческого анализа. Это закономерно. В 1970 г. О. Н. Бадер писал: «Неолитические могильники в Зауралье почти не известны» [Бадер О. Н., 1970, с. 164].

Действительно в последние двадцать лет в Западной Сибири открыто и исследовано более сорока могильников эпохи неолита и ранней бронзы. Осмысление новых материалов — дело будущего. Предлагаемый раздел является лишь первым опытом систематизации накопленных материалов по погребальному обряду эпохи неолита и ранней бронзы Западной Сибири.

2.2. Памятники екатерининской культуры

Памятники екатерининской культуры датируются III — нач. II тыс. до н. э. [Петров А. И., 1986, с. 14—15]. Они занимают обширные пространства западносибирской лесостепи, а также полосу пограничья тайги и лесостепи, включая Среднее Прииртышье, Пришимье, Васюганье и Барабу. До последнего времени могильники в этом районе не были известны. Исключение составляют материалы могильника Усть-Куренга [Чернецов В. Н., 1953]. В 70—80-е гг. археологами Новосибирска и Омска здесь был открыт ряд первоклассных могильников.

В настоящее время известны три могильника в Барабинской лесостепи на берегах р. Омь. Среди них могильник эпохи ранней бронзы Венгерovo IV [Молодин В. И., 1977, с. 43—48], разрушенное энеолитическое погребение у с. Погорелка [Молодин В. И., 1985, с. 16, 25, 26] и могильник Сопка 2 — один из крупнейших систематически изученных некрополей эпохи брон-

зы в Западной Сибири. Его научное значение огромно. Могильник содержит 13 неолитических захоронений, более 200 захоронений, принадлежащих населению кротовской культуры, а также отдельные андроновские и ирменские могилы. Памятник исследован сплошной площадью. Это позволило выявить грунтовой могильник эпохи неолита и поселение Сопка III с хозяйственными ямами и гребенчато-ямочной керамикой байрыцкого типа [Молодин В. И., 1980, 1981, 1983, 1985, 1985а].

Интересны стратиграфические наблюдения, сделанные В. И. Молодиным: неолитические могилы и одна из хозяйственных ям на поселении перерезаны кротовскими захоронениями [Молодин В. И., 1980, с. 222; 1981, с. 198; 1985, с. 82]. В долине р. Тары изучены два могильника Протока [Полосьмак Н. В., Чикишева Т. А., Балужева Т. С., 1989]. Здесь в древней погребенной почве кургана, датированного ранним железным веком, условно выделено 14 погребений эпохи неолита. Захоронены остатки 34 человек. Хорошая сохранность скелетных остатков позволила дать их антропологическую характеристику. На месте могильника выявлены ямы, связанные с поселением байрыцкого типа.

Исследования могильника Окунево VII чрезвычайно перспективны. В настоящее время на памятнике вскрыто более 70 могил времени позднего неолита, ранней и развитой бронзы. [Петров А. И., 1984; Петров А. И., 1986а; Матюшенко В. И., 1987; Матюшенко В. И., Полеводов А. В., 1991]. На Иртыше выявлены два могильника Хутор Бор IV (7 погребений) и Бобровка (3 могилы), а также два погребения на поселении Ямсыса XII [Петров А. И., 1986а; Галкин В. Т., 1980].

Могильники скатерининской культуры обычно расположены на коренной террасе, на высоком возвышенном месте, как правило, на мысу; Окунево VII — на мысу, при выходе р. Тары в иртышскую пойму; Сопка 2 — на останце, при слиянии Тартаса и Оми; Хутор Бор IV — на мысу, Усть-Куренга — при слиянии Куренги и Шиши.

Почти все могильники находятся в местах поселений эпохи неолита — энеолита или недалеко от них. Погребения выявлены в жилищах на поселении Ямсыса XII. Могилы прорезают культурный слой на памятниках Хутор Бор IV, Окунево VII, Бобровка. Очертания могил, как правило, фиксируются в слое уже на глубине 36—60 см, прорезают его и подстилающий материк. В засыпке могил встречаются предметы из слоя (керамика, отщепы, обломки орудий). Правда, следов жилищ выявить не удалось. Однако наряду с могилами встречены ямы и кострища (Хутор Бор IV, Сопка 2, Протока) [Молодин В. И., 1980, с. 222; 1981, с. 198; Полосьмак Н. В., Чикишева Т. А., Балужева Т. С.,

1989, с. 16—17], а на памятнике Окунево VII выявлены рвы, «в заполнении которых найдена только ранняя керамика и каменный инвентарь. Один из рвов окружен рядами столбовых ямок» [Матюшенко В. Н., Полеводов А. В., 1991, с. 60, 61].

Необходимо выяснить, одновременны ли поселения и погребения и, следовательно, характеризует ли наше наблюдение одну из существенных черт погребального обряда. Данные, которые мы имеем, разноречивы. В. И. Матюшенко и А. В. Полеводов предполагают факт существования поселения или стоянки на памятнике Окунево VII до начала функционирования могильника. Одна из ранних могил прорезает ров поселения [Там же]. Это не исключает одновременности их существования в определенный период. Н. В. Полосьмак фиксирует, что на памятнике Протока ямы «перерезают слой погребальной почвы, непосредственно связанный с неолитическими погребениями и стратиграфически явно моложе» [Полосьмак Н. В., Чикишева Т. А., Балуева Т. С., 1989, с. 16—17].

Хронологическое соотношение поселенческих комплексов и ранних погребений на памятниках Сопка 2 и Хутор Бор IV остается неясным. Бесспорна лишь ситуация с погребениями в жилищах на поселении Ямсыса XII. Обращает внимание то обстоятельство, что во всех рассматриваемых случаях поселенческие слои относятся к одному хронологическому горизонту с керамикой байрыцкого и артынского типов [Молодин В. Н., 1980; 1985, с. 16, 22, рис. 4, 1; Петров А. И., 1987; Полосьмак Н. В., Чикишева Т. А., Балуева Т. С., 1989, с. 16—17, рис. 6]. В связи с этим любопытно замечание Н. В. Полосьмак о том, что комплексы погребальной керамики среднеиртышской культуры выглядят более архаичными, чем поселенческие. Погребальная керамика более консервативна [Полосьмак Н. В., Чикишева Т. А., Балуева Т. С., 1989, с. 18, 19, 29]. Налицо существование особого погребального инвентаря. Погребальные сосуды имеют небольшие размеры, они украшены традиционными узорами. Таким образом, нельзя исключить возможность сосуществования погребальной посуды и керамики байрыцкого и артынского типов из поселенческого слоя.

Более поздние могильники расположены недалеко от одновременных им поселений. Могильник Венгерovo IV в 300 м к югу от поселения Венгерovo III [Троицкая Т. И., Молодин В. Н., Соболев В. И., 1980, с. 21]. Степановский могильник эпохи ранней бронзы, генетически связанный с екатерининскими комплексами [Глушков И. Г., 1988, с. 56; Глушков И. Г., Петров А. И., 1984], вероятно, принадлежал жителям одного из поселений эпохи бронзы, отстоящих от него не более чем на 500 м [Кирю-

шин Ю. Ф., Малолетко А. М., 1979, с. 60—66]. Судя по всему, идет процесс формирования могильников отдельно от поселений.

Ранние могильники имеют небольшие размеры: от нескольких могил до 10—15 захоронений. Н. В. Полосьмак предполагает, что могильник Протока мог являться родовым кладбищем. Своими размерами выделяется могильник Окунево VII, площадь которого составляет около 5 тыс. кв. м. Но захоронения, совершенные здесь, относятся к различным периодам конца неолита — начала бронзового века. Иногда погребения с александровской и степановской керамикой прорезают погребения позднего неолита.

Определенных закономерностей в размещении могил выявить не удалось. Иногда захоронения расположены в один ряд, иногда слегка дугообразно: Хутор Бор IV, Степановский могильник [Киришин Ю. Ф., 1978, рис. 1]. Погребения в могильниках Протока и Сопка 2 образуют компактную группу [Полосьмак Н. В., Чикишева Т. А., Балужева Т. С., 1989, с. 11; Молодин В. И., 1985 а, с. 8]. Микротопография могильника Окунево VII сложнее. Выделено 2 группы захоронений: одна на городище Окунево V, в центре ее — богатое ярусное захоронение; другая — за пределами городища, состоит из нескольких скопленных могил, примыкающих друг к другу.

Погребальные сооружения эпохи неолита — ранней бронзы археологически почти не фиксируются. Ранние могилы обычно не нарушают друг друга, что говорит о существовании особых знаков над могильниками. В могильниках Хутор Бор IV и Окунево VII выявлены столбовые ямки, вырытые вертикально. Ямки расположены за пределами нескольких могил у головы погребенного. Столбы отмечали захоронение на поверхности, а возможно, и ориентировали его по солнцу [Петров А. И., 1986 а, с. 121—122]. Столбовые ямки у изголовья погребенного встречаются в захоронениях Урала и европейской части России [Берс Е. М., 1976, с. 197; Халиков А. Х., 1969, с. 88; Цветкова Н. К., 1970, с. 130, рис. 25—9; Крайнов Д. Н., 1973, с. 51]. Остатки каркасно-столбовой конструкции погребального сооружения, представляющего условное жилище умершего, зафиксированы в захоронении I могильника Окунево VII. Столбовые ямки за пределами могилы имеют наклон к ее центру [Петров А. И., 1980]. В могильнике Протока реконструируется наземное погребальное сооружение, вероятно, в виде земляной насыпи. Об этом говорит отсутствие глубоких могил при хорошей сохранности костяков, а также концентрация могил на небольшой площадке [Полосьмак Н. В., Чикишева Т. А., Балужева Т. С., 1989, с. 11, 12, 25, 26, рис. 2].

Глубина могил различна. Основная масса выявлена на незначительной глубине: 1) на уровне материка и выше совершены почти все захоронения в могильнике Протока, часть могил Сопки 2 [Полосьмак Н. В., Чикишева Т. А., Балуева Т. С., 1989, с. 11; Молодин В. И., 1985а, с. 8], несколько захоронений в могильниках Окунево VII и Хутор Бор VI; как правило, очертания могил не фиксируются, хотя иногда могут быть прослежены по прямоугольному пятну охры; 2) могилы, врытые в материк на глубину 20 см (Сопка 2, Окунево VII); 3) захоронения умерших совершались в основном на глубине 20—50 см, хотя имеется несколько могил глубиной 130—190 см.

Могилы имеют прямоугольную или округло-прямоугольную форму, средних пропорций—длина превышает ширину в 2—3 раза. В могильниках Хутор Бор IV и Окунево VII известно несколько узких и вытянутых могил, когда длина превышает ширину в 4 раза и более. Очертаниями они напоминают лодку. Обычно могилы имеют наклонные и отвесные стенки. В могильниках Окунево VII и Хутор Бор IV встречаются могилы с уступами. Остатки обкладки зафиксированы в плане и разрезе нескольких захоронений Окунево VII, Хутор Бор IV в виде полосы темного гумуса прямоугольной формы. Наибольшей мощности полоса достигает в углах, т. е. в местах соединения плах. Судя по высоте и ширине ее заполнения, обкладка сооружалась в виде прямоугольной рамы высотой в одно бревно.

Известно несколько случаев обожженных и потому сохранившихся перекрытий. Перекрытие изготовлялось из расколотых плах, жердей, горбылей. Обычно они уложены вдоль могилы, некоторые легкие жерди расположены (или сохранились) лишь в районе головы и груди умершего. В глубоких могилах настил сооружали над входной ямой (Хутор Бор IV, м. 2; Окунево VII, м. 33). На нем оставляли вещи и сосуды. Сгорая, перекрытие обрушивалось в могилу и фиксировалось в разрезе в виде воронки из двух углубленных линз. В неглубоких могилах перекрытие устраивалось непосредственно над погребением (Хутор Бор IV, м. 4; Окунево VII, м. 9, 11). Интересна правильная округлая форма северной части сгоревшего перекрытия в одном из захоронений могильника Окунево VII. Вероятно, костер разводили на перекрытии, и, как только огонь охватывал его полностью, могилу засыпали. Поэтому перекрытие не было развеяно и раскидано. Такой же обряд реконструирует В. А. Могильников для средневекового кургана у д. Кий [Могильников В. А., 1973, с. 93—95]. Ритуал сожжения погребального сооружения известен у селкупов [Пелих Г. И., 1972, с. 72—74] и кетов. Коллективное по-

гребенне, закрытое жердями, кеты называли «бок кус». «Бок» — огонь, «кус» — чум, жилище [Грачева Г. П., 1972, с. 42—43].

Плохая сохранность костяков в большинстве захоронений, особенно в могильниках Прииртышья, не всегда позволяет выявить положение погребенного. Местонахождение отдельных костей и черепов в могильниках Окунево VII и Хутор Бор IV свидетельствует о вытянутом положении на спине, с вытянутыми вдоль тела руками. Сходное положение зафиксировано и в материалах Сопки 2 [Молодин В. И., 1985 а, с. 8]. В одном захоронении могильника Окунево VII выявлено положение на спине, с подогнутыми ногами. Дно могилы наклонено в сторону ног. Вероятно, такое положение является переходной формой между вытянутыми и скорченными на боку захоронениями, что подтверждается и на материалах Западной Сибири.

Многие погребения являются вторичными захоронениями. Некоторые авторы отмечают неразработанность методики их определения [Чиндина Л. А., 1977, с. 94]. Вероятно, признаками вторичного захоронения являются беспорядочное расположение костей небольшими кучками вместе с черепом, а также наличие анатомического порядка части костяка, при условии отсутствия пор и позднейших нарушений могилы. Этим критериям соответствуют все погребения могильника Протока. Отсутствие следов зубов животных на костях скелета позволило Н. В. Полосьмак сделать важный вывод о том, что трупы до погребения помещались в недоступные для зверя места. На основании отсутствия отдельных костей скелета она ставит вопрос о существовании определенных процедур расчленения трупа [Полосьмак Н. В., Чикишева Т. А., Балусева Т. С., 1989, с. 13—14]. Вторичные захоронения известны и в других могильниках екатерининской культуры: Окунево VII — 12 случаев; Венгерово IV — 5 случаев [Молодин В. И., 1977, с. 47]. Можно предположить существование их и в могильнике Хутор Бор IV. Вторичные захоронения распространены в Прииртышье, Барабе и Васюгане и в последующее время [Матюшенко В. И., Ложникова Г. В., 1969, с. 19; Молодин В. И., 1985, с. 80—81; Кирюшни Ю. Ф., 1978, с. 32].

В могильнике Окунево VII нередко встречаются захоронения черепов. Наиболее любопытны расположенные вдоль продольной оси могилы четыре групповых захоронения мужских черепов. Череп старейшего мужчины в возрасте 40—45 лет в северной ее части. В двух групповых захоронениях (погребения 3, 4) могильника Протока также встречены одиночные мужские черепа [Полосьмак Н. В., Чикишева Т. А., Балусева Т. С., 1989, с. 14—15, рис. 4, 5]. Погребение черепа в специальной яме рядом с безинвентарным захоронением мужчины, зафиксированное на

памятнике Красная Горка близ Омска, по предположению исследователей, может принадлежать ко времени позднего неолита—ранней бронзы [Петрин В. Т., Стефанов В. И., Стефанова М. К., 1980, с. 29—31, 38, 39, рис. 1, 3]. Материалы могильников показывают, что захоронения черепов и основная масса захоронений «вторичников» характерны в основном для мужчин.

Ориентация умерших устойчива. Все погребенные в могильниках Хутор Бор IV, Сопка 2, большинство в могильнике Окунево VII, на памятнике Красная Горка лежат головой на север и северо-восток. В могильнике Протока умершие в основном ориентированы головой на ССЗ. В остальных случаях отсутствие черепа или определенных костей, характерное для могил екатерининской культуры, не позволяет судить об их ориентации. Общая направленность могил по линии северо-восток—юго-запад и север—юг дает основание предполагать, что ориентация погребенных в северном секторе характерна и для них. Четыре захоронения в могильнике Окунево VII ориентированы на запад и северо-запад и пререзают захоронения с ориентацией на северо-восток. Могилы на памятнике эпохи ранней бронзы Венгерovo IV также ориентированы по линии запад-восток, а в погребении 1 умершие лежат головой на запад [Молодин В. И., 1977, с. 47—48, рис. 7].

Судя по всему, местонахождение могильника должно было удовлетворять двум условиям: ориентация погребенного по странам света и по отношению к реке. В могильниках Хутор Бор IV, Протока, Окунево VII, Степаювка умершие ориентированы головой на север, северо-восток и перпендикулярно течению реки и ногам к ней. В могильнике Окунево VII умершие лежат головой к реке. Другая ситуация зафиксирована в могильнике Сопка 2. Судя по плану могильника, погребенные ориентированы головой на северо-восток, но параллельно реке, головой вверх по течению [Троицкая Т. Н., Молодин В. И., 1980, рис. 18].

Характерной чертой погребального обряда являлась засыпка умершего охрой малинового или ярко-красного цвета. Краска была липкой. В некоторых могилах мощность окрашенного грунта достигала 10 см. В могильнике Хутор Бор IV охра присутствует во всех захоронениях, равномерно покрывая могилу в форме прямоугольного пятна. Два отчетливых охристых прямоугольника выявлены и в парном захоронении. Засыпка охрой характерна и для могильников Сопка 2, Окунево VII, погребений на поселении Ямсыса XII, на памятнике Красная Горка. Некоторые предметы из могильника Усть-Куренга покрыты примазками охры. Отдельные могильники не отличаются частым употреблением охры, сплошная засыпка встречается реже, краска покрыва-

ет лишь череп, тазовые и бедренные кости погребенного. Так, большинство захоронений могильника Окунево VII не имеет следов охры. В Окунево VII засыпка могил состоит из черной супеси. На ее фоне окрашенность грунта охрой малозаметна. Засыпка охрой не встречена в могильниках Протока и Венгерovo IV.

В переходное от неолита к бронзовому веку время все большую роль в погребальном ритуале приобретает огонь [Косарева М. Ф., 1980, с. 71]: либо он заменил охру, либо встречался вместе с ней. Отсутствие прокала на стенках и дне могилы указывает на то, что огонь в них не разводили. Угли и обожженные кости от поминального костра или остатки сгоревшего перекрытия часто встречаются в засыпке могил.

Обряд частичной кремации появляется в эпоху ранней бронзы [Молодин В. И., 1980, с. 222; Кирюшин Ю. Ф., 1978, с. 27, 39]. В Степановском могильнике обнаружены остатки крематория, предназначавшегося, вероятно, для сожжения умерших. [Кирюшин Ю. Ф., 1978, с. 28, 31, 32].

Захоронения екатерининской культуры не отличаются богатством инвентаря. Погребения содержат 1—2 предмета, большинство могил — без инвентаря. Особенно это характерно для поздних могильников Венгерovo IV, Окунево VII, Бобровка, Протока. Более насыщенными выглядят материалы могильников Хутор Бор IV и Солка 2, хотя и здесь встречаются безынвентарные могилы.

Комплекс погребальных вещей обладает особой субъективностью, так как является результатом специального отбора, имевшего целью повлиять на тогдашнее окружение [Клейн С. Я., 1978, с. 21]. Погребальный инвентарь екатерининской культуры включает сосуды, фрагменты керамики, тесла из зелено-каменной породы, ретушированные наконечники стрел листовидной формы, подвески медальоновидной формы из красноватого сланца, резцов лоса и бобра. В могильниках с сушеющим грунтом сохранились изделия из кости: наконечники стрел и копий; вкладышевые орудия; подвески, по форме аналогичные каменным; клыки кабана. Большое число нашивных подвесок говорит о том, что умерших хоронили в одежде [Молодин В. И., 1985 а, с. 8]. В могильниках Окунево VII и Усть-Куренга замечено употребление вставных предметов. Это тесла из мягкого песчаника. Тесло из могильника Усть-Куренга изготовлено не из твердого зеленого сланца [Чернецов В. Н., 1953, с. 34], а из мягкого песчаника. Орудие обработано не «крупными сколами», а с помощью точечной оббивки и пиления. Следов употребления не замечено. Погребальная посуда отличается от поселенческой. Она имеет меньшие размеры, диаметр обычно не превышает 15 см. Ряды ямок на

тулове, характерные для екатерининской культуры, отсутствуют. В лучшем случае сохраняется поясок ямок под венчиком. На дне сосудов обычны астральные знаки.

Отметим особое отношение к собаке и лосю. В верховьях Шипа и Тары обнаружены две фигурки собаки (Усть-Куренга) и захоронение собаки (Протока); в погребении 1 могильника Хутор Бор IV на Иртыше в поминальном комплексе найдены челюсть и кости молодого лося, а в могильнике Окунево VII в низовьях р. Тары — две фигурки лося. Возможно, лось и собака были покровителями отдельных коллективов в Прииртышье.

Ввиду плохой сохранности костяков и большого числа вторичных захоронений судить о местонахождении вещей в захоронении сложно. Как правило, большинство вещей расположено у черена: рубящие орудия, сосуды. Украшения находятся на груди. Некоторые сосуды обнаружены в необычном положении: вверх дном или сосуд в сосуде (Хутор Бор IV, Окунево VII).

Для погребального обряда екатерининской культуры характерен обычай умышленной порчи вещей, что подтверждают находки разломанных или обломанных сосудов, наконечников стрел, копий, вкладышей и рыболовных стерженьков, затупленных ножей, долот и тесел.

В трех углах перекрытия (Хутор Бор IV, погр. 2) обнаружены развалы сосудов, принадлежащих поминальному комплексу. Так, в захоронении 33 могильника Окунево VII намеренно разломанными оказались булава и изображения лосей. Разбитое навершие лежало на груди умершего, а фигурки лося, вероятно, были нашиты на одежду. В захоронении 2 могильника Хутор Бор IV — сломанное долото и сосуды.

Несколько захоронений (Хутор Бор IV, погр. 2, 6; Окунево VII, погр. 33) выделяются по ряду признаков:

- обильно засыпаны охрой, иногда двумя слоями;
- имеют перекрытие над входным отверстием могилы;
- обнаруживаются умышленно испорченные вещи;
- над ними находятся ярусные захоронения, которые могут перекрывать основное или располагаться рядом с ним;
- занимают центральное положение в могильнике.

Указанные признаки подчеркивают особую роль этих умерших в обществе, хотя имеющиеся материалы не позволяют говорить о социальном расслоении.

Итак, для погребального обряда населения екатерининской культуры характерны следующие черты: расположение могил на местах поселений, в том числе в жилищах; наличие погребальных сооружений; захоронение умерших на небольшой глубине, нередко на уровне материка и выше; труположение на спине.

вытянуто, головою на ССВ; обычны вторичные захоронения и захоронения черепов; использование охры в обряде; могилы не отличаются богатством инвентаря, встречаются безынвентарные захоронения; распространен обычай умышленной порчи вещей, палочки сосудов в могилах.

Мы дали статическую характеристику погребального обряда, включающую лишь «... анализ отдельных элементов погребальных обрядов в рамках культуры, их взаимосвязь и структуру» [Корякова Л. Н., 1977, с. 135]. При рассмотрении погребального обряда выявлены различия, природа которых обусловлена хронологическими, этническими, социальными причинами, половыми различиями особенностями, различными обстоятельствами смерти. Эти причины, за исключением двух первых, касаются отдельных захоронений в пределах могильника, тогда как различия в обряде выявлены между могильниками. Это позволяет наметить некоторые пути развития погребального обряда в переходный от неолита к веку металла период, связанный с крупными изменениями в идеологии и мировосприятии древнего населения Северной Евразии, т. е. дать динамическую характеристику.

Для захоронений могильника Хутор Бор IV, Сопка 2 характерны ориентация умерших головой на СВ, вытянутое на спине положение, сплошная засыпка могилы охрой, в инвентаре много керамики, сосудов. В могильниках Окунево VII, Протока, Венгерово IV, Степановском наряду с ориентировкой на СВ и С выявляется ориентация на СЗ и С. Наряду с вытянутым положением на спине имеются захоронения с согнутыми ногами, «вторичники»; охра обнаруживается на небольших участках могилы, появилось много захоронений без охры, возрастает роль огня; увеличивается число безынвентарных захоронений; орудия невыразительны, аморфны, сосуды единичны.

2.3. Погребальный обряд

2.3.1. Зауралье

Наиболее ранние погребения в Зауралье могут быть датированы концом неолита и переходным временем от неолита к бронзовому веку. Культурная принадлежность большинства из них не определена. Погребения на поселении Баландино близки к ботайской энеолитической культуре [Татарничева Н. С., 1987а, с. 90; Зайберт В. Ф., 1985, с. 8—9]. В. Ф. Старков сделал попытку обосновать принадлежность ряда захоронений к памятникам с керамикой аятецкого типа [Старков В. Ф., 1980, с. 206—207].

Но наиболее убедительно это сделано лишь для погребения на поселении Кокшарово I.

В настоящее время в Зауралье известны только отдельные погребения, раскопанные на поселениях. На это обратил внимание еще О. Н. Бадер (1970, с. 164, 165). Могильники обнаружены только на Андреевском озере. Это Второй Переймский, расположенный рядом с полужемлянками финального неолита и связанный с ними [Бадер О. Н., 1970, с. 164; Зотова С. В., 1960], и могильник на Большом Андреевском острове, где было раскопано 12 могил, расположенных рядами [Панфилов А. Н., 1986]. Имеются радиоуглеродные даты. Одно из погребений Второго Переймского могильника датируется 4000 ± 130 л. н. (ЛЕ-357) [Старков В. Ф., 1980, с. 207]; погребение 7 могильника на Большом Андреевском острове имеет дату 4734 ± 103 л. н.; а погребение 15— 9835 ± 118 л. н. Последняя явно удревнена [Матвеев А. В., Орищенко А. В., Зах В. А. и др., 1981]. Судя по данным радиоуглерода, время существования могильников на Андреевском озере может быть определено эпохой финального неолита — энеолита. В 80-е гг. в VIII пункте Андреевского озера рядом с раскопом В. Н. Чернецова 1953 г. было обнаружено «три безынвентарных групповых захоронения с плохо сохранившимися костяками» [Жилина И. В., 1984, с. 202]. Захоронения располагались рядом с боборыкинским жилищем и жилищами финального неолита. Судя по обряду захоронения, они также относятся к переходному от неолита к бронзовому веку времени.

В районе Тюменского Притоболья на поселении Сосновый остров рядом с жилищем позднего неолита найдены три погребения, прорезающих жилище [Викторова В. Д., 1968, с. 165—167]. На этом основании В. Ф. Старков относит их к эпохе ранней бронзы [Старков В. Ф., 1980, с. 207]. Однако сосуд, найденный в погребении 2, аналогичен керамике из жилища.

В среднем течении Ишима на поселении эпохи неолита, энеолита и ранней бронзы Баландино найдено грунтовое захоронение [Зантов В. И., 1984; Зантов В. И., Мартынюк О. И., 1986; Татаринцева Н. С., 1987], которое стратиграфически и по палинологическим определениям соотносится с энеолитическим горизонтом [Татаринцева Н. С., 1987 а, с. 88].

Несколько погребений найдено на поселениях, расположенных на р. Конде. На поселении эпохи энеолита — ранней бронзы Лева VIII за пределами жилища обнаружено три захоронения [Визгалов Г. П., 1987; Визгалов Г. П., 1988, с. 47—53], а на поселении эпохи мезолита — ранней бронзы Леуши XIV — еще одно захоронение. Авторы датируют его временем позднего неолита — ранней бронзы [Беспозванный Е. М., Старостина Е. Е., 1986].

Таким образом, рассматриваемые нами погребения в основном обнаружены на местах поселений. Культурные слои или жилища на поселениях принадлежат к той же эпохе, что и погребения. Подобную картину мы наблюдаем и в более западных районах Зауралья на поселениях Кокшарово I, Аятское, Давлеканово [Старков В. Ф., 1970; Берс Е. М., 1976; Матюшин Г. Н., 1970]. Культурные слои эпохи неолита — энеолита зафиксированы в некоторых пещерах Южного Урала, где обнаружены и погребения этого времени [Бибииков С. Н., 1950; Бадер О. Н., 1979]. Захоронения на поселениях характерны и для волго-камского неолита [Халиков А. Х., 1969, с. 87—89; Третьяков П. Н., 1966, с. 52; Бадер О. Н., 1970, с. 168]. В связи с этим интересно замечание А. Х. Халикова об однотипности погребального обряда в Волго-Камье, Зауралье и Западной Сибири [Халиков А. Х., 1969, с. 89]. Захоронения умершего в жилище получили распространение к югу от Среднего Зауралья на территории верхнего и среднего Приишмыя в памятниках ботайской культуры [Зайберт В. Ф., 1985, с. 8, 9; Рыкушина Г. В., Зайберт В. Ф., 1984, с. 121—125], а в последующее время на поселениях петровской культуры [Зданович Г. Б., 1983, с. 53]. На поселении Ботай В. Ф. Зайберту удалось зафиксировать, что одно из захоронений было совершено после того, как жилище перестало функционировать и часть стены заплывла в котловину [Рыкушина Г. В., Зайберт В. Ф., 1984, с. 122—123].

Большинство захоронений в Зауралье засыпаны охрой. Исключение составляют лишь погребения на поселениях Баладино и Сосновый остров². Обильно засыпаны охрой погребения на поселениях Лева VIII, Леуши XIV, на городище Барсов Городок II, в могильниках на Андреевском озере. Мощность слоя охры достигает 25—30 см. Иногда исследователи фиксируют лишь кости или вещи, окрашенные охрой (находка у Иртышского озера, боборыкинское погребение) [Бадер О. Н., 1970, с. 164, 165; Сальников К. В., 1962, с. 38]. В связи с этим любопытно, что засыпка охрой характерна не только для погребений. Начиная с эпохи мезолита слой охры покрывает дно котлованов жилищ [Беспозванный Е. М., 1985]. Засыпка охрой особенно распространена в эпоху неолита — ранней бронзы в жилищах лесного Зауралья [Гаджиева Е. А., Кокшаров С. Ф., 1989, с. 143; Морозов В. М., Стефанов В. И., 1989, с. 156; Матвеева Н. П., 1979, с. 258]. Н. П. Матвеева считает, что

² В последнем случае указывается, что одно из захоронений заполнено коричневой землей [Викторова В. Ф., 1968, С. 165]. Такое заполнение возможно в результате смешения темного гумуса с красной охрой. В темном грунте окрашенность охрой заметна меньше.

засыпка охрой не имела практического значения. Охра как бы захоронена под полом. Возможно, перед нами следы символического погребения, связанного с культом предков [Матвеева Н. П., 1990, с. 135].

Объясняя захоронения без черепов на Аятском поселении, Е. М. Берс предполагает возможность сжигания черепов в очажных ямах жилищ. В пользу этого говорят находки человеческих зубов, одной подвески и пятна охры в очаге жилища 1 Аятского поселения [Берс Е. М., 1976, с. 200]. Пятна охры зафиксированы во многих очагах эпохи неолита — ранней бронзы лесной зоны Западной Сибири. Высказанные предположения хорошо согласуются с распространенным в Зауралье обычаем захоронения на поселениях.

Могильные ямы имеют обычные размеры, длина превышает ширину в 2 и 3 раза (укороченные и удлиненные могилы). В могильнике на Большом Андреевском острове замечено, что в укороченных могилах кости имеют лучшую сохранность (устное сообщение А. Н. Панфилова). Это, вероятно, свидетельствует о более молодом возрасте этих могил. Обращает на себя внимание захоронение на поселении Леуши XIV, имеющее вытянутые очертания (190×40 см, длина могилы превышает ширину почти в 5 раз), напоминающее лодку с заостренным концом и суженной кормой [Беспрозванный Е. М., Старостина Е. Е., 1986 г., с. 35].

Принято считать, что глубина неолитических могил на Урале незначительна, погребения в пещерах и гротах зачастую не имеют могильной ямы, лишь слегка присыпаны землей [Бадер О. Н., 1970, с. 168; Берс Е. М., 1976, с. 197; Бибиков С. Н., 1950, с. 99—114; Сериков Ю. Б.; Серикова Л. В., 1989, с. 159—160; Старков В. Ф., 1980, с. 206]. Опубликованные данные о глубине могил в интересующем нас районе Зауралья немногочисленны. Среди них достаточно глубокие могилы на поселениях Сосновый остров и Леуши XIV, их глубина — 0,95—2,20 м [Викторова В. Д., 1968; Беспрозванный Е. М., Старостина Е. Е., 1986]. Поэтому сказать что-либо определенное о глубине могил трудно. В большинстве случаев могилы ориентированы по линии СВ—ЮЗ, при этом умершие захоронены головой на СВ (Большой Андреевский остров, Баладино, Сосновый остров, Барсов Городок II) либо по антитезе головой на ЮЗ (VIII пункт Андреевского озера). Исключение составляет погребение на поселении Леуши XIV с ориентацией на СЗ перпендикулярно течению реки, головой к реке.

Сохранность костей в могилах плохая. Исследователи фиксируют «полунстлевшие мелкие кальцинированные косточки», «ос-

татки костей». Это не позволяет в ряде случаев судить о положении умершего в могиле, наличии вторичных захоронений.

Характерны два способа захоронения: труположение и трупосожжение. В нескольких случаях (могильники на Андреевском озере, погребение на поселении Леуши XIV) удалось зафиксировать положение на спине с вытянутыми руками, характерное для неолита. Такое положение умерших встречено в соседних с Зауральем районах (погребения в пещерах Урала, бобыркинское погребение, захоронения волго-камской культуры, Ботай, погребения на культовом месте Салин близ Кургана) [Бадер О. Н., 1970, с. 168; Бибиков С. Н., 1950; Сальников К. В., 1962, с. 38; Сериков Ю. П., Серикова Л. В., 1989; Халиков А. Х., 1969, с. 87—89; Рыкушина Г. В., Зайберт В. Ф., 1984, с. 123; Потемкина Т. М., Вохменцев М. П., 1985].

Вызывает интерес погребение на поселении Леуши XIV. Кости человека, кроме нескольких плохо сохранившихся зубов, здесь не обнаружены. Темно-малиновая охра имела явные очертания человеческой фигуры. «Голова» и «ступени ног» выделены мощным слоем охры толщиной до 10 см; «руки», вытянутые вдоль туловища, обозначены охристыми валиками. Исследователи считают, что умерший был засыпан охрой, плотно завернут в шкуру или бересту и помещен в лодку, очертания которой прослежены в удлиненной форме могилы. Это позволило сохранить очертания человеческой фигуры [Беспрозванный Е. М., Старостина Е. Е., 1986, с. 35—36]. Данное наблюдение любопытно. Оно помогает объяснить случай мощной засыпки охрой у головы, валики из охры в районе рук и ног, наличие бересты в могилах (Лева VIII — на р. Канде, погребения на р. Чусовой, Савин на р. Тоболе, Хутор Бор IV на р. Иртыше) [Визгалов Г. П., 1987; Сериков Ю. Б., Серикова Л. В., 1989; Потемкина Т. М., Вохменцев М. П., 1985].

Выделяется и групповое захоронение умерших на поселении Баландино. Руки умерших сложены на животе и под тазом. Положение рук на животе зафиксировано и в погребении на р. Чусовой [Сериков Ю. Б., Серикова Л. В., 1989, с. 159—160]. Вероятно, в Баландино было совершено вторичное захоронение. Свидетельством этому являются повреждения на берцовых костях и отчлененные у всех погребенных стопы ног [Завтов В. И., 1984; Татарнищев Н. С., 1987]. Возможно, вторичное захоронение имеется и на Сосновом острове [Викторова В. Д., 1968, с. 166]. Однако ввиду плохой сохранности костей сказать что-либо определенное нельзя. Особое отношение к черепу выявлено в погребениях на Лятском поселении и в пещерах Южного Урала [Берс Е. М., 1976, с. 197; Бибиков С. Н., 1950].

Наряду с труположением в переходное от неолита к бронзовому веку время появляется трупосожжение. В Зауралье случаи трупосожжения известны на ряде памятников (Барсов Городок II, Второй Переймский могильник, могильник на Большом Андреевском острове, погребение на Аятском поселении). Как правило, это неполное сожжение трупа, совершенное в могиле. Жженые кости человека лежат в анатомическом порядке [Берс Е. М., 1976, с. 197; Бибиков С. Н., 1950, с. 113]. Напротив, Ю. П. Чемякин предполагает, что на Барсовом Городке II трупосожжение производилось на стороне. Об этом свидетельствует небольшое количество обожженных костей в погребении I [Чемякин Ю. П., 1980, с. 276—277]. Огонь присутствует во многих захоронениях, в том числе и с труположением. Это может быть прокаленная почва или угольки в заполнении могилы (Баландино, Леуши XIV), куски обугленной бересты (Лева VIII), полуобгоревшие плахи или жерди (Барсов Городок II, Сосновый остров). Почти во всех захоронениях присутствие огня сочетается с обильной засыпкой охрой. Благодаря огню в погребениях на Барсовом Городке II сохранились остатки двух продольных перекрытий. В более западных районах Урала известны и погребальные сооружения из камня. Это могут быть камни, завалившие могилу (Усть-Катавская пещера), либо каменный ящик, сложенный из плиток (Кокшарово I) [Старков В. Ф., 1970, с. 105]. Обряд погребения в некоторых случаях реконструируется следующим образом: умершего или его останки засыпали слоем охры, возводили перекрытие из дерева или камня, поджигали его либо разводили костер над слоем охры (Барсов Городок II, Аять, Усть-Катавская пещера) [Чемякин Ю. П., 1980, с. 276; Берс Е. М., 1976, с. 197; Бибиков С. Н., 1950].

Для погребального обряда в Зауралье характерны ярусные захоронения (Сосновый остров, Большой Андреевский остров, Кокшарово I, Савин I), как правило, это особенные захоронения. А. Н. Панфилов считает ярусное захоронение на Большом Андреевском острове наиболее богатым (устное сообщение). Каменный ящик в Кокшарово I представляет собой слоеный пирог, состоящий из трех горизонтов, перекрытых каменными плитками [Старков В. Ф., 1970, с. 105]. Особое положение погребенных на культовом месте Савин I также не вызывает сомнений [Потемкина Т. М., Вохменцев М. П., 1985].

Насыщенность погребальным инвентарем в могилах различна. Большое количество безынвентарных могил на поселениях Барсов Городок II, Андреевское озеро VIII пункт, Сосновый остров, Леуши XIV. Из четырех могил на Барсовом Городке II лишь одна могила снабжена инвентарем [Чемякин Ю. П., 1980, с. 276].

Е. М. Беспрозванный и Е. Е. Старостина указывают на взаимосвязь между отсутствием инвентаря и наличием мощного слоя охры в могиле. Эта взаимосвязь не всегда оправдана. Если в случае с Барсовым Городком II она имеет место, то на поселениях VIII пункт Андреевского озера и Сосновый остров безинвентарные захоронения не содержат охры. С другой стороны, зачастую могилы, насыщенные большим количеством инвентаря, также засыпаны мощным слоем охры. В. Ф. Зайберт объясняет отсутствие инвентаря в ботайских захоронениях тем, что «умершие еще не считались обособленными от коллектива» и «могли пользоваться» общими для всех его членов орудиями производства» [Рыкушкина Г. В., Зайберт В. Ф., 1984, с. 125]. Это замечание имеет смысл и для зауральских погребений на поселениях.

Выделяются погребения, обильно снабженные инвентарем. Многие предметы в этих погребениях умышленно обломаны. Особенно часто разломаны наконечники стрел [Папфилов А. Н., 1986; Берс Е. Н., 1976, с. 199]. В погребении 6 могильника на Большом Андреевском острове найдено 60 наконечников стрел, многие из которых преднамеренно поломаны; 262 и 132 лесестковых подвески из красноватого сланца, расположенные двумя группами. Подвески первой группы были нашиты на одежду, остальные, вероятно, на покрывало, брошенное в могилу во время похорон. Остатки богато расшитой одежды выявлены и в более западных районах Урала (Ляль, Усть-Катавская пещера). У колена, лодыжки, запястья одного из погребенных на р. Чусовой зафиксировано 75 просверленных клыков мелких хищников. Во втором погребении пояс украшен резцами бобра; на шапочке погребенного — клык животного; на берцовых костях найдено по четыре костяных утки и овальных костяных подвески [Сериков Ю. Б., Серикова Л. В., 1989].

Много зашлифованных подвесок из зеленоватого офика встречено у пояса погребенных в пещерах Бурановская и Старичный Гребень [Бибииков С. Н., 1950, с. 100—110], 26 костяных подвесок выявлено у шеи погребенного из Боборыкина [Сальников К. В., 1962, с. 38]. Шлифованные сланцевые и костяные медальоновидные подвески с отверстием на конце, костяные бусы, подвески из просверленных раковин, клыков и резцов животных составляют обязательный атрибут многих погребений в Зауралье. Среди орудий труда в погребениях встречаются наконечники стрел и копий, ножи, скребки, ножевидные пластины, грузила. В более западных районах Зауралья найдены вкладышевые ножи и наконечники стрел. Погребения в торфяниках содержат изделия из дерева: весло, лук, черпак [Бадер О. Н., 1970, с. 165; Берс Е. М., 1951; 1959, с. 30—

33], что расширяет наши представления о погребальном инвентаре конца каменного века.

Зауральские погребения эпохи неолита и переходного от неолита к бронзовому веку времени считают бескерамическими [Сальников К. В., 1962, с. 40; Бадер О. Н., 1970, с. 165; Старков В. Ф., 1980, с. 206]. Согласно В. Ф. Старкову, погребения с керамикой появляются в лесном Зауралье, начиная с эпохи ранней бронзы, свидетельством чему является сосуд, найденный в погребении на памятнике Кокшарово I [Старков В. Ф., 1980, с. 207]. Следует согласиться, что керамика в погребениях Зауралья неолита — ранней бронзы встречается сравнительно редко. Однако вряд ли отсутствие керамики является одной из характерных черт погребального обряда в Зауралье в эпоху неолита и энеолита. Погребение с сосудом на поселении Сосновый остров, как показано выше, вероятнее всего датируется неолитом. Фрагменты керамики встречены в погребениях на поселении Леуши X, на р. Чусовой и в районе Мнасса [Беспрозванный Е. М., Старостина Е. Е., 1986; Сериков Ю. Б., Серикова Л. В., 1989; Бадер О. Н., 1970, с. 165].

Заканчивая описание погребального обряда эпохи неолита — ранней бронзы в Зауралье, выделим его особенности.

1. Могилы на поселениях. В двух случаях прослежено, что погребения сооружали после того, как жилище перестало существовать. Вероятно, после смерти человека жилище, а может быть, и поселение покидали.

2. Существуют два способа захоронения: частичное трупосожжение и труположение вытянуто на спине, головой преимущественно на северо-восток.

3. Обильная засыпка охрой сочетается с присутствием огня в могиле.

4. Захоронения совершаются в одежде, расшитой каменными и костяными подвесками.

5. Наличие безынвентарных захоронений.

6. Керамика встречается редко.

7. Выделяются могилы, обильно снабженные инвентарем.

8. Наличие ярусных захоронений.

9. Существует обычай умышленной порчи погребального инвентаря, прежде всего наконечников стрел.

2.3.2. Верхнее Приобье

На обширной территории Верхнего Приобья В. И. Матющенко была выделена верхнеобская неолитическая культура, состоящая из нескольких локальных вариантов: нижнетомский,

верхнетомский, причулымский и новосибирско-барнаульский [Матюшенко В. И., 1973]. Ранний этап верхнеобской культуры представлен стоянками у д. Нагорный Иштан, Дегтяревская, Кузнецким и Яйским могильниками, стоянками киприиского типа в Барнаульско-Новосибирском районе. Поздний этап — могильниками в нижнетомском районе (Самусьский, Томский, могильник на Старом мусульманском кладбище) и стоянками прибрежного типа в Барнаульско-Новосибирском районе [Матюшенко В. И., 1969, с. 60]. М. Ф. Косарев рассматривает верхнеобскую культуру как большую культурную общность, которую он называет новокусовской или протосамусьской. Он оспаривает неолитическую принадлежность ранних памятников в Томско-Нарымском Приобье, выделяя два этапа развития местных культур: новокусовский, который датирует переходным временем от неолита к бронзовому веку (энеолит?) — 2-я половина III тыс. до н. э., и игрековский — эпоха ранней бронзы — 1-я треть II тыс. до н. э. [Косарев М. Ф., 1974, с. 47—67; 1981, с. 63—73].

Памятники верхнеобской культуры, расположенные к востоку от Оби на территории Верхнего Притомья и Причулымья, были объединены М. В. Аниковичем в иную культуру. Основанием для выделения новой культуры послужили особенности погребального обряда и инвентаря известных здесь могильников (Кузнецкого, Яйского, Васьяковского): погребальный обряд не знает трупосожжений, значительное число орудий труда из кости и отсутствие керамики.

Он признает, что отсутствие керамики — пробел в описании культуры [Аникович М. В., 1969, с. 63]. В. И. Матюшенко обратил внимание на то, что в погребальном инвентаре этих могильников в сравнении с нижнетомскими меньше рубящих орудий (тесла и топоры) и больше ножей [Матюшенко В. И., 1973, с. 105]. Стоянки Новосибирско-Барнаульского района, по мнению М. В. Аниковича, относятся к верхнеобской неолитической культуре [Аникович М. В., 1969, с. 63—64].

В. И. Молодин, поддерживая идею выделения самостоятельной культуры, отнес к ней некоторые комплексы Новосибирского Приобья (погребения на памятниках Ордынское I а, Крутиха 5, Усть-Алеус 4) [Молодин В. И., 1977, с. 25]. А. П. Окладников, В. И. Молодин отмечают сходство могильников Усть-Иша и Иткуль на Алтае (раскопки Б. Х. Кадикова) с памятниками выделенной культуры, называя ее кузнецко-алтайской [Окладников А. П., Молодин В. И., 1978, с. 19—20]. Среди ее существенных признаков, помимо названных, выделяют трупоположение на спине с ориентацией головой на северо-восток, вверх по течению реки; отсутствие трупосожжения и вторичных захоронений; в ин-

вентаре — костяные наконечники стрел шигирского типа с биконической головкой; вкладышевые орудия; остроги с упором; подвески из резцов лося, уплощенные двумя срезами в месте крепления; предметы мелкой пластики, изображающие птиц и лося [Молодин В. И. 1977, с. 29; Окладников А. П., Молодин В. И., 1978, с. 19—20; Троицкая Т. Н., Молодин В. И., Соболев В. И., 1980, с. 131—132; Молодин В. И., 1985 а, с. 8; Полосьмак Н. В., Чикишева Т. А., Балуева Т. С., 1989, с. 28—29; Бобров В. В., 1990, с. 27]. Авторы указывают на поразительную близость антропологических материалов кузнецко-алтайской культуры неолиту Прибайкалья [Окладников А. П., Молодин В. И., 1978, с. 20]. Влияние Енисея и Ангары фиксируется и в погребальном инвентаре (вкладышевые кинжалы, рыболовные стерженьки, серовские ножи, стилистическое сходство в изображении лосей и птиц) [Аникович М. В., 1969, с. 63; Окладников А. П., Молодин В. И., 1978, с. 20; Бобров В. В., 1990, с. 28].

На наш взгляд, предметы из кости, в том числе мелкая пластика, характеризуют не столько культурную принадлежность тех или иных памятников, сколько условия сохранности органических материалов в районе. Естественно, что там, где кости умерших сохраняются плохо, орудия и украшения из кости встречаются крайне редко или не встречаются вовсе. Понятным становится, к примеру, отсутствие шигирских наконечников стрел в могильниках Тюменского и Среднего Прииртышья и их распространение в Обь-Енисейском районе. Если принять во внимание это обстоятельство, то большая часть признаков, характерных для кузнецко-алтайской культуры, не будет иметь места, а следовательно, встанет вопрос о правомочности ее выделения.

В. А. Зах обратил внимание на то, что территории верхнеобской и так называемой кузнецко-алтайской культур частично совпадают. В Новосибирском Приобье и Присалаирье в одних и тех же памятниках встречены погребения, различные по обряду захоронения и принадлежащие, как считалось, к разным археологическим культурам. По его мнению, отличия между ними объясняются не различной культурной принадлежностью, а разновременностью их существования [Зах В. А., 1983, с. 64; 1985, с. 27—28]. В. А. Зах выделяет два этапа в развитии верхнеобской неолитической культуры. 1. Изыльинский этап, включающий материалы поселений, расположенных на р. Инь и протоке Старый Чаус в районе р. Оби. К памятникам этого этапа относятся и бескерамические погребения Обь-Енисейского района. Датируется первой половиной — серединой IV тыс. до н. э., а возможно, и V тыс. до н. э. 2. Кипринский этап позднего неолита, к ко-

торому относится ряд поселений в Новосибирском и Томском Приобье, Присалаирье [Зах В. А., 1985, с. 28; 1990, с. 67].

На наш взгляд, В. А. Зах справедливо считает проблематичным существование завьяловского этапа верхнеобского неолита [Зах В. А., 1988, с. 36]. Его выделение соответствует схемам периодизации неолитических культур Урала [Чернецов В. Н., 1968; Халиков А. Х., 1969; Бадер О. Н., 1970; Старков В. Ф., 1980]. Завьяловская керамика, украшенная волнистыми линиями и выполненная прочерчиванием и отступающей палочкой, находит ближайшие аналоги в энеолитической керамике артынского типа.

Эпоха энеолита в Новосибирском и Томском Приобье представлена комплексами ирбинского типа, которые генетически связаны с кипринскими [Молодин В. И., 1977, с. 41—42], совпадают и ареалы распространения ирбинской и кипринской керамики [Зах В. А., 1990, с. 8]. Первоначально В. А. Зах называл верхнеобскую культуру неолитическо-энеолитической [Зах В. А., 1985, с. 28], включая в нее, видимо, и памятники ирбинского типа. Среди них погребения в Самусьском могильнике, на Старом мусульманском кладбище, Батурином острове, на памятниках Ордынское Iа, Заречное I, Крутиха 5 [Зах В. А., 1990, с. 8]. Согласно М. Ф. Косареву, они не одновременны. Могильник на Старом мусульманском кладбище принадлежит к игрековскому этапу, который датируется эпохой ранней бронзы [Косарев М. Ф., 1981, с. 70—73]. Погребальный обряд этих памятников включает два способа обращения с умершими: ингумацию и кремацию; палочки керамики; большое число тесел в могилах; незначительное использование кости для изготовления орудий труда [Аникович М. В., 1969, с. 62].

Идею В. А. Заха о разновременности могильников Обь-Енисейского района и Томского Приобья поддерживает Ю. Ф. Кирюшин [1988, с. 59], а В. В. Бобров не исключает, что памятники кузнецко-алтайской культуры могли стать одним из компонентов в формировании культуры игрековского этапа в Приобье [Бобров В. В., 1990, с. 31]. Как мы видим, схема, разработанная В. А. Захом, мало чем отличается от периодизации верхнеобского неолита В. И. Матюшенко [1969].

Могильники раннего (изылинского) этапа верхнеобской неолитической культуры занимают компактную территорию в долинах р. Ини (Васьково; Заречное I; Лебеди II, III; Трекино), верховьях Яи (Яйский могильник), Томи (Кузнецкий могильник), в верхнем течении Оби (Ордынское I е, Крутиха 5, Усть-Алеус 4). Из них разрушены (Усть-Алеус 4, Трекино, Лебеди III), материалы собраны местными жителями, данных о погребальном обряде

нет. В могильниках, исследованных археологами, многие могилы частично повреждены. Таким образом, несмотря на большое число пунктов, давших погребальные комплексы вещей, сохранились не более двух десятков целых могил.

Место могильников строго определено. Все они расположены на высоких мысах, обычно с широким видом на окрестности. Исключение составляет местоположение могильника Крутиха 5, найденного на южной оконечности острова в Обском море. Характерно, что ни на одном из могильников не выявлено культурного слоя эпохи неолита — ранней бронзы.

Количество погребений в могильнике обычно невелико, не более 5—7 (Лебеди II и Кузнецкий могильник). В трех могильниках (Кузнецкий, Лебеди II, Яйский) погребения расположены в одном ряду, обычно вытянутом с северо-запада на юго-восток [Чернышев Н. А., 1953, рис. 2, с. 337; Матющенко В. И., 1963, с. 98—99; Бобров В. В., 1982].

Могильные ямы прослежены далеко не везде. Их очертания зафиксированы лишь в могильниках Крутиха 5, Ордынское I и Лебеди II. Это подпрямоугольные могилы, иногда с округлыми углами. Их длина обычно в два раза превышает ширину. Могила 4 на памятнике Крутиха 5 [Молодин В. И., 1977, с. 29], видимо, датируется более поздним временем. Об этом говорят следующие факты: аморфная яма укороченных пропорций, невыразительный погребальный инвентарь и отсутствие костяных изделий.

Могильные ямы выкопаны на 40 см и глубже, захоронения на уровне материка и древней поверхности, характерные для других районов, не выявлены. Следов каких-либо погребальных сооружений в могилах не зафиксировано.

Одним из ярких признаков погребального обряда могильников Обь-Енисейского района является труположение на спине, с вытянутыми вдоль тела руками [Зах В. А., 1985, с. 27; Молодин В. И., 1977, с. 28; Бобров В. В., 1982]. В одном случае кисти рук положены на таз погребенного, в другом парном погребении Кузнецкого могильника умершие лежат как бы обнявшись друг с другом [Чернышев Н. А., 1953, рис. 10, 11]. Положение на спине, с руками вдоль тела и кистями рук, уложенными на таз, выявлено недавно в неолите Енисея [Скобелев Г. С., 1988, с. 38].

Особо отметим вертикальное захоронение женщины, совершенное в могильнике Заречное I [Зах В. А., 1985, с. 23]. Единственной аналогией ему на Урале и в Западной Сибири является погребение у с. Пеган [Сальников К. В., 1962, с. 15; Бадер О. Н., 1970, с. 164; Старков В. Ф., 1980, с. 206]. Любопытно, что погребение в могильнике Заречное I совершено с отделенным черепом,

который найден в 40 см на ЮВ от скелета [Зах В. А., 1985, с. 23]. Аналогичную картину мы наблюдаем и в Яйском могильнике. Отдельные обломки черепа найдены здесь к юго-востоку от могилы. В. И. Матюшенко указывает на то, что никаких признаков нарушения могилы в прошлом не выявлено [Матюшенко В. И., 1963, с. 99]. Перед нами, очевидно, как и в случае с Заречным I, особое отношение к черепу. Других свидетельств этого культа в могильниках Обь-Енисейского района нет. Случаи захоронения умершего без черепа встречены в Томском Приобье (Самусьский могильник) и в могильниках у Бийска [Матюшенко В. И., 1973, с. 88—90]. В. И. Матюшенко считает, что подобные захоронения не представляют собой какое-то «исключительное явление, присущее только неолитическому населению лесного и лесостепного Приобья» [1973, с. 89]. Следов вторичных захоронений также не выявлено [Полосьмак Н. В., Чикишева Т. А., Балужева Т. С., 1989, с. 28, 29], если не считать отсутствия позвоночника, большей части ребер, плечевых и тазовых костей в погребении I Яйского могильника, которое В. И. Матюшенко [1963, с. 97] объясняет плохой сохранностью.

М. В. Аникович [1969, с. 63] указывал, что одной из особенностей погребений Обь-Енисейского района является отсутствие трупосожжений. Однако уже В. И. Матюшенко вслед за Н. А. Чернышевым заметил, что в Кузнецком могильнике дно могло быть прокалено, хотя на костях следов сожжения не выявлено [Чернышев Н. А., 1953, с. 336; Матюшенко В. И., 1973, с. 115]. Применение огня в погребальном обряде выявлено и в могильнике Крутиха 5. Заполнение трех могил здесь представлено черной гумусированной супесью со следами угольков [Молодин В. И., 1977, с. 28, 29].

Любопытно, что многие захоронения не содержат и столь характерной для неолита северной Евразии черты, как засыпка погребенного красной охрой. Обильная засыпка охрой, особенно в районе головы и груди умершего, зафиксирована в нескольких случаях: Яйский могильник, погребение 2; Васьковский могильник; Заречное I, погребение I [Матюшенко В. И., 1963, с. 99; Бородин Ю. М., 1967, с. 103; Зах В. А., 1985, рис. 1, 1, с. 23]. Следы охры замечены на костях умершего из погребения 7 могильника Лебеди II [Бобров В. В., 1982, с. 187] и на одном из орудий в погребении на памятнике Ордынское I [Молодин В. И., 1977, с. 27]. Таким образом, засыпка охрой в целом не характерна для этих погребений.

Ориентацию погребенных нельзя признать устойчивой. В могильниках, расположенных на Обском море (Крутиха 5, Ордынское Ie) и на р. Ине (Лебеди II, Заречное I), умершие захоро-

нены в основном головой на северо-восток или север. Правда, на могильнике Лебеди II есть два детских погребения, где умершие лежат головой на северо-запад [Молодин В. И., 1977, с. 27—29, рис. 3, 4; Бобров В. В., 1982; Зах В. А., 1985, с. 24, рис. 1, 2]. Ориентировка на северо-запад обнаружена и в Яйском могильнике [Матюшенко В. И., 1963]. Ориентация в северном секторе не характерна для двух могильников: Кузнецкого, где все погребенные лежат головой на юго-запад, и Васьковского — головой на восток [Чернышев Н. А., 1953, с. 337, рис. 2; Бородин Ю. М., 1967, с. 103]. Кузнецкий могильник отличается от других и в ориентации умерших: перпендикулярно реке, ногами к ней [Чернышев Н. А., 1953, с. 337, 344], тогда как погребения в могильниках Ордынское Ie, Крутиха 5, Заречное I ориентированы параллельно реке, умершие, судя по всему, лежат головой вниз по течению. Ориентация умерших головой вниз по течению реки прослеживается и в Яйском могильнике [Троицкая Т. Н., Молодин В. И., Соболев В. И., 1980, рис. 67, 88; Матюшенко В. И., 1963, рис. на с. 98]. К востоку от Оби на Енисее северо-восточная ориентация умершего параллельно реке, вниз головой по течению обнаружена в погребениях у ключа Гремучего и в урочище Черемушный Лог и д. Байкалово [Хлобыстин Л. П., Шер А. Я., 1966, с. 51; Глусская Э. К., 1963, с. 40]. Последнее погребение Л. П. Хлобыстин и А. Я. Шер считают неолитическим, а Э. Б. Вадецкая относит к окуневской культуре [Вадецкая Э. Б., 1988, с. 46—47]. Жесткая связь ориентации умершего с руслом реки проявлялась в Прибайкалье в глазковское время, где умершие также захоронены вдоль реки, головой вниз по течению [Окладников А. П., 1955, с. 319].

Пожалуй, наиболее характерной чертой могильников Обь-Енисейского района является погребальный инвентарь. Основным признаком для их выделения считают отсутствие керамики [Аникович М. В., 1969; Молодин В. И., 1977, с. 29; Бобров В. В., 1990, с. 27; Зах В. А., 1985, с. 27; Полосьмак Н. В., Чикишева Т. А., Балусева Т. С., 1989, с. 28], что традиционно считается показателем архаичности [Киселев С. В., 1951, с. 22]. Однако при малом числе раскопанных комплексов отсутствие керамики — признак не абсолютный. Раскопки погребения 7 в могильнике Лебеди II дали нам комплекс с маленьким сосудом, украшенным вертикальным зигзагом [Бобров В. В., 1982]. Здесь, как и в неолите—энеолите Зауралья, правильное было бы говорить о редком использовании сосудов в качестве погребального инвентаря.

Обычно могилы снабжены большим числом каменных и костяных орудий труда (в среднем около 6 орудий в могиле). Одежда, головной убор и обувь богато расшиты подвесками из кльков

и резцов медведя, марала, лося, бобра, лисы, волка, медалевидными подвесками из камня и кости. Остатки головных уборов, украшенных зубами мелких животных, резцами бобра или зубами медведя, выявлены в могильниках Лебеди II, Васьково, Ордынское I e [Бобров В. В., 1982; Бобров В. В., 1990, с. 22; Бородкин Ю. М., 1976, с. 103; Молодин В. И., 1977, с. 27, рис. 3]. Остатки обуви зафиксированы в могильнике Лебеди II [Бобров В. В., 1982], а в одном из погребений Яйского могильника подвески найдены у голени и под ступней левой ноги [Матюшенко В. И., 1963, с. 99]. Такая оппозиция «правого» и «левого» видна и в парных погребениях III и IV Кузнецкого могильника. И в том и в другом случае левая сторона костяка вплоть до бедер покрыта большим числом подвесок [Чернышев Н. А., 1953, рис. 5, 10].

В. В. Бобров указывает, что рукава, подол и пояс умерших из погребений 6 и 7 могильника Лебеди II украшены зубами животных [Бобров В. В., 1982, с. 187]. Украшения пояса и подола одежды на уровне колен или чуть выше встречены и в других могильниках (Яйский, погребение I; Кузнецкий, погребение II; Ордынское I e; Васьково). Существовали и нагрудные ожерелья из большого числа подвесок—захоронения ребенка и подростка в могильнике Лебеди II—погребения 3, 4; захоронения взрослых в Кузнецком могильнике—погребение II и Васьково [Бобров В. В., 1982; Чернышев Н. А., 1953, рис. 5; Бородкин Ю. М., 1976, с. 103].

Наиболее насыщены вещами погребение I Яйского могильника, где в ненарушенной части могилы зафиксировано 18 орудий труда, множество подвесок и две фигурки [Матюшенко, 1963, с. 98—100]; и парное захоронение 2 в Кузнецком могильнике—16 вещей и большое число подвесок [Чернышев Н. А., 1953, с. 337—339]. Вместе с тем захоронение 4 в кургане 2 могильника Заречное I не содержит вещей [Зах В. А., 1985, с. 24], немного орудий труда выявлено и в детских захоронениях могильника Лебеди II, хотя в них найдены нагрудные ожерелья из зубов животных [Бобров В. В., 1982].

Характерен достаточно стандартный набор инвентаря: почти в половине могил встречены топоры и тесла, наконечники стрел, остроконечники или массивные лавролистные кинжалы, подвески из зубов животных, отщепы, обычно в каждой четвертой могиле найдены фигурки птиц или животных, каменные ножи, проколки, чуть реже—гарпуны и вкладышевые кинжалы. Размещение орудий труда в неолитических захоронениях Обь-Енисейского района имеет определенные особенности. Больше лавролистные кремневые кинжалы, вкладышевые ножи или гарпуны зачастую

находятся слева у пояса погребенного либо на груди, в районе позвоночника — Кузнецкий могильник, Лебеди II, Крутиха 5 [Чернышев Н. А., 1953, рис. 5, 10; Бобров В. В., 1982, с. 186, 187; Молодин В. И., 1974, рис. 4]. В нескольких случаях справа от черепа расположен наконечник копья — Крутиха 5, погребение 1; Кузнецкий, погребение [Молодин В. И., 1977, рис. 4; Чернышев Н. А., 1953, рис. 11], а слева от черепа могут находиться отщепы — Ордынское Ie; Крутиха 5, погребение 1; Лебеди II, погребение 3 [Молодин В. И., 1977, рис. 3, 4; Бобров В. В., 1982; с. 187]. В могильниках Ордынское Ie, Крутиха 5 и Яйский в районе ног погребенных найдено по 2—3 рубящих орудия, положенных рядом, плашмя [Молодин В. И., 1977, рис. 3, 4; Матюшенко В. И., 1963, рис. на с. 100]. Новые материалы, вероятно, позволят уточнить расположение предметов в захоронениях этого района.

Как и в других районах Западной Сибири, здесь распространен обычай умышленной порчи вещей. Как правило, обломаны острые части или насады колющих предметов (наконечников стрел и копий — Ордынское Ie; Крутиха 5, погребение 1; Кузнецкий, погребение I, III; Яйский, погребение 1; Васьково; Трекино). В этом случае в могиле оставлена большая часть предмета. Вероятно, имел силу известный принцип магии: часть заменяет целое. Реже вещь разломана на несколько частей, которые лежат в могиле. Это наконечник копья, шило и фигурка лося из Ордынского Ie, Кузнецкого могильника. Иногда в могилу клали явно недоделанные вещи. В каждой третьей могиле обнаружены неопределенные костяные орудия или заготовки, а в могильниках Ордынское Ie и Крутиха 5 — подвески без отверстия [Молодин В. И., 1977, с. 27, 29].

В связи с этим обращают на себя внимание фигурки водоплавающих птиц и животных, характерные для этих могильников. В Ордыском Ie и Яйском (погребение 1) могильниках в каждом из погребений найдено по две фигурки. В Ордыском Ie — это лоси; в Яйском могильнике — летящие водоплавающие птицы. Одна из фигурок в погребении закончена мастером и изготовлена в характерной для неолита манере, когда «изображение выполнено реалистично, но с элементами условности» [Бобров В. В., 1990, с. 21]; другая — явно не окончена, как в Ордыском Ie [Молодин В. И., 1977, с. 28], либо выполнена более грубо — Яйский могильник [Матюшенко В. И., 1963, с. 99]. Обычай захоронения парных фигурок животных выявлен и в Среднем Прииртышье — могильник Усть-Куренга в верховьях р. Шиша (изображения собак?) и могильник Окунево VII (лоси). Здесь также одна из фигурок закончена мастером, а другая нет [Черне-

цов В. Н., 1953, табл. XIII—2, 3; Петров А. И., в печати]. Это наблюдение нуждается в дальнейшем изучении.

Фигурки птиц и животных расположены обычно на поясе погребенного либо чуть ниже, на уровне бедер, выше колена: Васьковский могильник — две фигурки медведя со сквозным отверстием, которые найдены на поясе; голова лося у правого бедра [Бородкин Ю. М., 1976, с. 100, 101]; Крутиха 5 — фигурки птиц на поясе, ближе к локтю левой руки; Ордынское I е — фигурки лося между ногами погребенного, выше колен [Молодин В. И., 1977, с. 27, 28, рис. 3, 4]; Яйский — две костяные фигурки птиц, которые закреплялись за отверстие в хвосте, расположены у левого бедра [Матюшенко В. И., 1963, с. 99]. Судя по всему, функцию этих фигурок могли выполнять и другие предметы, также расположенные на поясе: длинные костяные подвески с отверстием на конце — погребения II, III, V Кузнецкого могильника [Чернышов Н. А., 1953, с. 338, 339, 342; рис. 5; 6, 5; 8, 5; 11; 12, 6], такие же подвески есть и в Яйском могильнике [Матюшенко В. И., 1963, табл. II—8, 9], и обломок зашлифованной косточки птицы, обнаруженный в вертикальном захоронении могильника Заречное I [Зах В. А., 1985, с. 24]. Необходимо заметить, что фигурки и предметы, указанные выше, расположены среди обширной группы подвесок (Васьково, Яйский, Кузнецкий, Ордынское I е), указывающих, вероятно, на социальный статус погребенного.

Образ водоплавающей, как правило, летящей птицы является основным для могильников этого района (Яйский, Васьково, Лебеди II, Трекино, Крутиха 5). Фигурки водоплавающих птиц встречены в могильниках, занимающих определенную территорию от верховьев Оби на западе — Крутиха 5, до верховьев Енисея на востоке — погребения у с. Новоселово и ключа Гремячего [Скобелев В. Г., 1988, с. 38; Глусская З. К., 1963, с. 40, 43; рис. 5, 6, 7, 9]. Рисунки водоплавающих птиц обнаружены и на скалах Томской и Новоромановской писаниц, расположенных на этой территории [Окладников А. П., Мартынов А. И., 1972; с. 25, 54, 142; рис. на с. 26, 63], а на западной неолитической стоянке памятника Ордынское I е М. П. Грязновым найдена костяная голова птицы [Молодин В. И., 1976, с. 113; таблицы — рис. 6]. Культовые обряды, связанные с образом птицы, характерны для окуневской культуры. Следы их фиксируются в погребальном обряде (птичий череп с клювом у поясов погребенных, фигурки летящих птиц) и в наскальных изображениях (рисунки танцующих людей-птиц) [Вадецкая Э. Б., Леонтьев Н. В., Максименков Г. А., 1980, с. 68, 69; Максименков Г. А., 1970, с. 71; Окладников А. П., Мартынов А. И., 1972, с. 188].

В Васьковском могильнике встречено три фигурки медведя. Этот образ получил распространение севернее, в районе Томского Приобья [Матющенко В. И., 1973], и бытовал, вероятно, в более позднее время. В Ордынском I и Васьковском могильниках найдены фигурки лосей, распространенные как на западе (Урал, Среднее Прииртышье) [Эдинг Д. Н., 1940], так и на востоке [Окладников А. П., 1966]. Распространение образа птицы и медведя на определенной территории подтверждает гипотезу М. Ф. Косарева [1981, с. 250—257] об их связи с тотемистическим культом.

Вышеизложенные материалы позволяют сделать некоторые выводы об особенностях погребального обряда на раннем этапе развития верхнеобской культуры.

1. Захоронения совершены в стороне от поселений, на высоких мысах и расположены в одном ряду.

2. Отсутствие погребальных сооружений.

3. Трупоположение на спине с вытянутыми вдоль тела руками. Возможны погребения без черепа. Вторичные захоронения и трупосожжения отсутствуют. Не исключено применение огня.

4. Засыпка умершего охрой применялась эпизодически.

5. Преобладает ориентация умерших параллельно реке, головой вниз по течению, и одновременно на СВ или СЗ.

6. Большое число вещей в могилах, керамика встречается редко.

7. Одежда, головной убор и обувь погребенных расшиты большим числом подвесок из зубов животных, реже—медальонообразных подвесок.

8. Распространен обычай умышленной порчи вещей, обычны заготовки орудий или недоделанные вещи.

9. В могилах встречены различные предметы мелкой пластики, иногда парные фигурки. Они расположены у пояса погребенного. Основной образ—водоплавающая птица. Фигурки птиц выявлены в погребениях на определенной территории: от верховьев Оби до верховьев Енисея, что подтверждает их связь с тотемистическим культом.

2.3.3. Новосибирско-Томское Приобье

Могильники или отдельные захоронения с иным погребальным обрядом выявлены в низовьях р. Томи: Самусь I, могильник на Старом мусульманском кладбище, Томский могильник [Матющенко В. И., 1961; Дульзон А. П., 1958; Комаров М. Н., 1952], а также в Верхнем Приобье (Могильники III, погребения на Усть-Киндинском городище, Иштан, Батурицкий остров, Ордын-

ское I е, Крутиха 5) [Белокобыльский Ю. Г., Матюшенко В. И., 1969; с. 9—17; Мец Ф. И., Терехин С. А., 1991; Матюшенко В. И., 1985; Матвеев А. В., 1979; Молодин В. И., 1977, с. 23, 24, 40—42; Зах В. А., 1983] и на р. Ине — погребения в могильнике Заречное I [Зах В. А., 1985]. Объединяющие их признаки — два способа захоронения (ингумация и кремация) и наличие сосудов в могилах. Эталонными памятниками этого типа признаны могильники, исследованные в низовьях Томи, прежде всего Самусьский и могильник на Старом мусульманском кладбище.

Самусьский могильник полностью раскопан В. И. Матюшенко в 1953—1955 гг. На песчаном холме обнаружено 15 могил³, вытянутых дугообразной цепочкой вдоль террасы р. Самуськи. Выделяется две группы могил. Первая — могилы 2, 3, 5, 6, 9, 12, 13, 14, 15, 16, которые В. И. Матюшенко [1961, с. 51] считает одновременными, так как в них встречено много одинаковых предметов. Они не содержат следов охры и, как правило, за исключением могил 5 и 16, присутствия огня; имеется большое число вещей, в том числе целые сосуды, характерен обиходный умышленной порчи погребального инвентаря. Большинство этих могил имеет подпрямоугольную вытянутую форму; могильное пятно чаще всего не фиксируется. Могилы второй группы (1, 4, 7, 8, 10, 11) имеют округлые очертания, содержат следы охры и огня. Это в основном безинвентарные захоронения, сосудов нет (исключение — могила 8, в которой найдено 17 вещей). Благодаря песчаному грунту антропологические материалы и предметы из кости сохранились крайне плохо. Остатки костей черепа выявлены в трех могилах: 8, 12—13, 14; в семи могилах обнаружены только неопределенные мелкие обгоревшие кости, иногда окрошенные охрой. Остальные могилы не содержат костей [Матюшенко В. И., 1961].

Могильник на Старом мусульманском кладбище на окраине Томска исследован А. П. Дульзоном в 1955—1956 гг. Памятник расположен на высоком берегу р. Томи. А. П. Дульзон выделяет здесь 27 погребальных комплексов, вытянутых цепочкой вдоль обрыва в сторону реки [Дульзон А. П., 1958]. Однако ранними могилами можно считать лишь четырнадцать. Это погребения 1, 2, 4—8, 10, 13, 15, 22, 25, 26, 30. Здесь сохранились остатки черепа или костей человека, в нескольких могилах (2, 8, 25, 26, 30) выявлены сосуды. Шесть могил ориентированы по линии 3—В, остальные — в разных направлениях. Глубина погребений от со-

³ Могилы, условно выделенные В. И. Матюшенко под номерами 12 и 13, судя по всему, являются единым захоронением черепов без находок. Они не фиксируются на поверхности в виде пятна, не имеют следов огня или охры:

временной поверхности составляет от 65 до 155 см, более или менее фиксируются очертания могильной ямы. Могилы 11, 12, 16—21, 24, 27—29, 32, вероятно, являются жертвенными комплексами. Обычно в каждом из них найдено по два сосуда, отщепы или предметы, необходимые для изготовления и подправки орудий труда (отбойник, точила, абразивы). Преобладает ориентация по линии СЗ—ЮВ. В основном указанные комплексы расположены в чистой супеси, без угольков и пятен прокала на глубине до 65 см. Отдельные угольки и кусочки обожженной земли зафиксированы лишь в комплексах 17, 21, 29. Один из жертвенных комплексов найден над могилой 22. В его составе свыше 80 отщепов, «лежавших кучками по 20 и 40 штук», большая плитка из глинистого сланца и тесло [Дульзон А. П., 1958, с. 313]. Мнение о существовании здесь культового места разделяет и Ю. Ф. Кирюшин. Он предполагает, что сосуды из комплексов и каменный инвентарь из могил относятся к разновременным памятникам.

Погребения, по мнению Ю. Ф. Кирюшина, датируются первой половиной — серединой IV тыс. до н. э. Основанием для этого являются радиоуглеродные даты из двух могил, расположенных в ярусном захоронении. Могила 6 — 5575 ± 230 л. (СОАН 2393); могила 8 — 5620 ± 100 л. (СОАН 2394). Началом II тыс. до н. э. можно датировать лишь культовые комплексы с плоскодонной посудой [Кирюшин Ю. Ф., 1991, с. 43, 44]. Однако, как показано выше, сосуды находятся и в достоверных могилах, в том числе в погребении 8, обнаруженном в нижней части ярусного захоронения на глубине 155 см.

В сравнении с Самусьским могильником могильник на Старом мусульманском кладбище принято считать более молодым [Матюшенко В. И., 1973, с. 106; Косарев М. Ф., 1981, с. 63—74]. Об этом говорит наличие следующих поздних признаков: плоскодонные сосуды более низких пропорций с астральными знаками на днище; наличие захоронений на боку; практическое отсутствие охры. Судя по описанию, сделанному А. П. Дульзоном, мелкие кусочки охры, выявленные здесь, связаны с красной прокаленной землей.

Восемь ранних погребальных комплексов удалось выделить М. И. Комаровой по материалам раскопок А. В. Андрианова в Томском могильнике на Большом Мысу, проведенных в 1887 г. [Комарова М. Н., 1952].

Количество погребений в могильниках нижнего Притомья достаточно велико. Однако в последнее время на разных памятниках Верхнего Приобья выявлены отдельные погребения, близкие в культурном и хронологическом отношении могильникам Нижнего Притомья: четыре погребения на памятнике Могильни-

ки III [Белокобыльский Ю. Г., Матющенко В. И., 1969]; по два погребения — на Усть-Киндинском городище, в могильниках Иштап и Заречное I [Мец Ф. И., Терехин С. А., 1991; Матющенко В. И., 1985; Зах В. А., 1985]; одиночные захоронения на памятниках Ордынское Iе, Крутиха 5, Батуринский остров [Молодин В. И., 1977; Матвеев А. В., 1979]. Перечисленные памятники, как и могильники ранних этапов верхнеобской культуры, описанные выше, расположены на высоких мысах и, как правило, не связаны с культурным слоем одновременных им поселений⁴. Тем не менее исследователи неоднократно фиксировали скопление находок, обнаруженных на площади могильника вне могил [Матющенко В. И., 1973, с. 117; Косарев М. Ф., 1981, с. 67]. Они описаны выше при характеристике могильника на Старом мусульманском кладбище, выявлены рядом с погребениями в Иштапском и Степановском могильниках, на Батуринском острове [Матющенко В. И., 1985, с. 50; Кирюшин Ю. Ф., 1978, рис. 1, 2, с. 27, 29; Матвеев А. В., 1979, табл. I, с. 27]. Большое скопление находок, обнаруженных в небольшом углублении на памятнике Игреково I, позволяет также поставить вопрос о существовании здесь могильника [Ложникова Г. В., 1972]. Материалы Игреково I близки керамике и каменному инвентарю из могильников у Томска и погребения на Батуринском острове [Синицына Г. В., 1986, с. 108].

Обычно скопления состоят из следующих предметов: сосуды, отщепы, рубящие орудия, резе — ножи, абразивы и наконечники стрел. Обращают внимание находки валунов или крупных камней, найденных рядом с могилами (Иштап — могила 10; Самусь I — могила 6; Старое мусульманское кладбище — могила 22). Сходный состав предметов выявлен вне могил и в материалах Самусьского могильника [Матющенко В. И., 1973, табл. I], что позволяет говорить о возможности существования здесь таких же комплексов. Расположение скоплений вещей рядом с могилами или над ними (могила 22 могильника на Старом мусульманском кладбище) позволяет охарактеризовать большинство из них как поминальные комплексы. Они известны и в Среднем Прииртышье, в частности в могильнике Хутор Бор IV. Обычно поминальные комплексы выше горизонта, связанного с погребениями, иногда на уровне материка.

Погребения в могильниках у Томска вытянуты цепочкой по направлению к реке [Дульзон А. П., 1958, рис. 1; Комарова М. Н.,

⁴ Исключение составляют материалы Усть-Киндинского городища, где выявлен поселенческий комплекс эпохи энеолита [Мец Ф. И., Терехин С. А., 1991].

1952, рис. 3] либо вдоль нее [Матюшенко В. И., 1961, рис. 1]. Обычно могилы имеют небольшие размеры. Так, длина ям редко превышает 150 см (Самусь I, Мусульманское кладбище). Это зависит не столько от возраста погребенных (большинство их в могильнике на Старом мусульманском кладбище составляют подростки и дети), сколько от способа захоронения — трупосожжения [Матюшенко В. И., 1973, с. 85]. Характер захоронения диктует и форму могилы: это короткая овальная яма, длина редко превышает ее ширину в два и более раза (Самусь I, Мусульманское кладбище, Могильники III). Вместе с тем могилы с труположением имеют подпрямоугольные более вытянутые очертания (Иштан, Заречное I, Ордынское Ie). Могильные ямы сравнительно глубокие [Матюшенко В. И., 1973, с. 85]. Глубина от материка, или от уровня фиксации, как в могильнике Самусь I, колеблется от 15 до 70 см. Пожалуй, наиболее глубокие ямы известны в памятниках Могильники III, Ордынское Ie, Заречное I, Батурицкий остров.

В большинстве случаев могильная яма фиксируется в виде пятна черной земли, насыщенной углем, иногда с красно-бурыми пятнами прокала. Это следы костра, который разводился над могилой и, возможно, забрасывался в яму. В результате, по мнению А. П. Дульзона, в некоторых случаях возникала возможность возгорания древесной коры или бересты, покрывавшей погребенного [Дульзон А. П., 1958, с. 323]. Горизонтально распластанные куски обугленной коры или бересты выявлены в погребениях I и 22 могильника на Старом мусульманском кладбище, а также в погребении I Степановского могильника [Дульзон А. П., 1958, с. 312; Кирюшин Ю. Ф., 1978, с. 27]. Считают, что береста могла использоваться в качестве подстилки либо для завертывания покойника перед погребением с целью сохранения тела от исчезновения [Матюшенко В. И., 1973, с. 84, 85; Кирюшин Ю. Ф., 1978, с. 30]. Такой вывод правомерен, если учитывать этнографические аналогии и реконструкцию обряда в памятнике Леуши XIV на р. Конде [Беспрозванный Е. М., Старостина Е. Е., 1986], описанную выше. Однако материалы погребений I и 22 могильника на Старом мусульманском кладбище, на которые ссылаются авторы, не дают оснований для такого вывода. Судя по наблюдениям А. П. Дульзона, кора лишь покрывала умершего [Дульзон А. П., 1958].

Сгоревшие остатки позволяют предполагать наличие каких-то погребальных сооружений. Следы сгоревших столбиков фиксируются в погребении 7 могильника на Старом мусульманском кладбище, а в погребении 22 на горизонте с орудиями выявлен обугленный кусок жерди [Дульзон А. П., 1958]. Крупные куски

обожженного дерева найдены и в погребении 4 Степановского могильника [Кирюшин Ю. Ф., 1978, с. 28].

Засыпка умершего охрой практиковалась редко. Это погребения 1 и 2 в могильнике Могильники III и погребения 1, 8, 10, 11 Самусьского могильника. В. И. Матюшенко полагает, что «захоронение праха производилось в яму, заранее посыпанную охрой», после чего прах умершего дополнительно засыпался красной глиной [Матюшенко В. И., 1961, с. 51]. Возможно, поэтому в захоронениях 1, 4, 7, 8 Самусьского могильника наряду с обугленными косточками встречены мелкие кости, окрашенные охрой. В Самусьском и Степановском могильниках засыпка охрой в могиле всегда сочетается со следами огня. Характерным признаком погребального обряда эпохи энеолита и ранней бронзы в Верхнем Приобье является трупосожжение. Оно встречено в каждой третьей могиле. Трупосожжение наиболее характерно для северных районов, в том числе для Нижнего Притомья: Самусь 1—6 могил из 15; Томский могильник — вероятно, пять могил из 8; Мусульманское кладбище — 2 могилы. Все захороненные в Степановском могильнике в Васюганье подверглись кремации.

Исследуя материалы могильников у Томска, М. Н. Комаров [1952, с. 12, 14] и А. П. Дульзон [1958, с. 66] различали обряд полной и частичной кремации. Количественно преобладают полные трупосожжения. В основном они встречены в Самусьском и Томском могильниках, а также в могильниках Заречное I и Могильники III. Сожжение трупа производилось на стороне. Об этом свидетельствует то, что остатки жженных костей занимают небольшую площадь в могиле, т. е. остатки праха высыпаны в могилу: стенки могил обычно не имеют следов прокала, не обожжены и вещи [Комаров М. Н., 1952, с. 12]. В Могильниковом и Степановском могильниках обнаружены остатки крематориев, заподозненных беспелло-углистой землей с сильным прокалом [Велокобыльский Ю. Г., Матюшенко В. И., 1969, с. 13, 14; Кирюшин Ю. Ф., 1978, с. 28—29]. Прослойки гумусированной земли свидетельствуют о том, что трупосожжение в крематории производилось неоднократно. Ю. Ф. Кирюшин [1978, с. 32] считает, что сожжение производилось не сразу после смерти и не всего трупа, а того, что к этому времени оставалось. Об этом говорят малые размеры выявленных крематориев.

Частичные трупосожжения единичны. В погребениях 1 и 5 Томского могильника сохранились крупные обожженные кости [Комаров М. Н., 1952]. В двух погребениях могильника на Старом мусульманском кладбище обжигание трупа умершего произошло в результате сжигания покрывающей его древесной коры [Дуль-

зон А. П., 1958]. Необычное биритуальное захоронение обнаружено на Батуришском острове, где найдены пережженные кости черепа и остатки трубчатых костей без следов обожжения. Сожжение черепа произошло вне могилы. Горячий череп вместе с угольками был помещен в могилу, что привело к появлению слабого прокала на дне [Матвеев А. В., 1979, с. 24, 28]. Биритуальный одномогильный погребальный комплекс выявлен В. А. Захом в могильнике Заречное I. Это детское парное захоронение, в котором один ребенок полностью кремирован, другой — ингумирован. Он лежит на спине, частично обожжены череп и правая часть скелета [Зах В. А., 1985, с. 24, рис. 1—6]. Наиболее ранние биритуальные захоронения в степной зоне Евразии относятся к неолиту [Хлобыстина М. Д., 1988].

Большая часть умерших была ингумирована. К сожалению, сохранность костяков в Томском Приобье гораздо хуже, чем в Обь-Енисейском районе. По материалам четырех погребений в памятниках Заречное I, Ордынское Ie и Крутиха 5 видно, что погребенные лежат вытянуто на спине. В одном из погребений могильника Заречное I кисть правой руки лежит на тазе умершего [Зах В. А., 1985, рис. 1—4]. Погребение 3 в могильнике Крутиха 5 В. И. Молодин считает вторичным. В остальных могильниках исследователи фиксируют лишь отдельные кости человека, зачастую трудноопределимые. Скудные антропологические материалы могильника на Старом мусульманском кладбище показывают, что в погребении 1 захороненный лежал на правом боку с согнутыми в коленях ногами, что, несомненно, является достаточно поздним признаком. Положение на боку, возможно, существовало и в погребениях 4 и 22. Во всяком случае, череп погребенного лежит здесь на правом виске [Дульзон А. П., 1958].

Вероятно, были распространены вторичные захоронения и захоронения черепов. Последние известны в могиле 12—13 Самусьского могильника. Особое отношение к черепу проявилось и в погребении на Батуришском острове [Матющенко В. И., 1961, с. 49—50; Матвеев А. В., 1979]. Любопытно, что перед сожжением черепа труп был расчленен. Подобная процедура реконструируется Ю. Ф. Кирюшиным и для «крематориев», описанных выше [Кирюшин Ю. Ф., 1978, с. 32]. Судя по описанию А. П. Дульзона, вторичное захоронение совершено в погребении 7 могильника на Старом мусульманском кладбище, где рядом с костями черепа обнаружены бедренные кости [Дульзон А. П., 1958]. Если бы не плохая сохранность костей, таких фактов было бы больше. В пользу этого говорят находки отдельных костей черепа в разных частях могилы, что зафиксировано в Ишганском могильнике — могила 10 и могильнике на Старом мусульманском кладби-

ще — могила 2 [Матющенко В. И., 1985, с. 50; Дульзон А. П., 1958]. Исследователи считают, что на территории Западной Сибири ингумация является наиболее ранним способом захоронения. Кремация появляется позже, в эпоху энеолита [Зах В. А., 1983, с. 61; 1985, с. 28]. В это же время возникают вторичные погребения и связанные с ними захоронения черепов.

М. Ф. Косарев [1981, с. 248] указывает на неустойчивую ориентацию умерших даже в пределах единовременного и единокультурного кладбища. Так, среди пяти одновременных ярусных захоронений в могильнике на Старом мусульманском кладбище (погребения 4, 5, 6, 7, 8) можно встретить разную ориентацию могил: по линиям З—В, СЗ—ЮВ; СВ—ЮЗ; различается и ориентация умерших [Дульзон А. П., 1958]. Данные об ориентации немногочисленны. Большинство погребенных на территории к югу от Томска лежит головой на СВ — Заречное 1 (два погребения); Ордынское 1с; Иштан (могила 9). Ориентация могил по линии СВ—ЮЗ встречена на Батурином острове, Могильничком могильнике (погребение 4). Сходная ориентация выявлена на Старом мусульманском кладбище (погребения 6, 7, 26), Самусьском могильнике (погребение 3). По мнению В. И. Матющенко [1973, с. 86], большинство погребенных в Томском могильнике также ориентировано по линии ССВ—ЮЮЗ. Тем не менее в Нижнем Притоме существует большой разброс в ориентации погребенных. Шесть могил на Старом мусульманском кладбище ориентировано по линии З—В (из них в погребениях 1, 5, 25 — головой на восток, а в погребении 4 — на запад). Кстати, на запад ориентировано и ирбнское захоронение на памятнике Крутиха 5, что является одним из признаков его относительно молодого возраста. Шесть могил в могильниках на Старом мусульманском кладбище и Самусьском ориентировано по линии СЗ—ЮВ, из них три (погребения 8, 15 — Мусульманское кладбище; погребение 14 — Самусь 1), вероятно, головой на СЗ. Из трех могил, ориентированных по линии С—Ю, могила 22 (Мусульманское кладбище) ориентирована головой на север. Отсутствие костных остатков в других могилах не дает возможности для определения ориентации умершего [Дульзон А. П., 1958; Матющенко В. И., 1961]. Неустойчивая ориентация погребенных по сторонам света не позволяет выявить каких-либо закономерностей в ориентации по отношению к реке, на что указывал В. И. Матющенко (1973, с. 86). Отличительными особенностями рассматриваемых могильников являются относительное обилие погребального инвентаря [Матющенко В. И., 1973, с. 117] и наличие керамики. Сосуды найдены почти в половине могил, реже всего они встречались в Самусьском могильнике. Как правило, в могилах найдено

по одному сосуду. Обычно он расположен у черепа, иногда — у ног погребенного.

Наиболее часто в могилы клали рубящие орудия (топоры и тесла), ножи, наконечники стрел, разнообразные абразивы, отщепы. Практически отсутствуют костяные орудия и подвески из зубов животных. Это связано не столько с культурно-хронологическими особенностями, сколько с плохими условиями сохранности костяного инвентаря в песчаном грунте. Где условия позволяют, найдены различные предметы из кости: подвески из зубов марала, медведя, резцов лося и бобра; костяное острие (Заречное I, Ордынское Iе), обкладка лука (Крутиха 5) [Зах В. А., 1985, с. 24; Молодин В. И., 1977, с. 23, 40, 41].

В среднем в каждой могиле найдено около шести орудий. Сказать что-либо определенное о расположении вещей в могиле трудно. Есть безынвентарные захоронения. Они немногочисленны и встречены в основном в Самусьском (могилы 1, 4, 10, 11, 12—13) и Иштанском (могила 10) могильниках [Матюшенко В. И., 1961; Матюшенко В. И. 1985]. С другой стороны, выделяется несколько захоронений, снабженных богатым инвентарем. В Самусьском могильнике это погребения 8, 9, 2, 3, в которых найдено от 10 до 17 предметов; в могильнике на Старом мусульманском кладбище выделяются погребения 4, 6, 7 и 25 (от 9 до 25 вещей), в Томском могильнике — погребение 1. В некоторых из них обнаружены массивные тесла. Богатством инвентаря отличаются погребения на Батуринском острове и Усть-Киндинском городище [Матюшенко В. И., 1961; Дульзон А. П., 1958; Комарова М. Н., 1952; Матвеев А. В., 1979; Мец Ф. И., Терехин С. А., 1991]. Обращает на себя внимание ярусное захоронение в могильнике на Старом мусульманском кладбище, в состав которого входят погребения 4, 5, 6, 7, 8. Верхнее (четвертое) захоронение совершено на глубине 70 см от поверхности; нижнее (восьмое) — на глубине 150 см. Об этом свидетельствует выправитель древков, обломки которого найдены в разных погребениях. Особое положение этих погребений подчеркивается тем, что три из них выделены нами в числе наиболее богатых в могильнике. В погребении 4, кроме того, обнаружен отшлифованный диск с отверстием, а в погребении найдены две фигурки: медведя и рыбы. Последняя выполнена схематично. Изображение медведя расколото на две части, так же расколоты и другие изделия: наконечник колья, тесло. Их обломки лежат в разных частях.

На обычай умышленной порчи вещей в могильниках Нижнего Притомья впервые обратили внимание М. Н. Комарова [1952, с. 14] и В. И. Матюшенко (1960, с. 8). Порча предметов зафиксирована исследователями практически во всех могильниках

(Старое мусульманское кладбище, Самусь 1, Томский, Батуринский остров, Могильники III, Крутиха 5), в том числе и в поминальных комплексах (Иштап). Абразивы, тесла, наконечники копий зачастую разбивались на части, а острие у наконечников стрел обламывалось. Как и в могильниках Обь-Енисейского района, в погребениях часто находят заготовки для орудий труда.

Итак, характерными признаками погребального обряда эпохи неолита и ранней бронзы в Верхнем Приобье, включая Нижнее Притомье, являются следующие.

1. Преобладают сравнительно глубокие могильные ямы небольших размеров, имеющих укороченные пропорции.

2. Наличие черного углеродистого слоя или горизонтально распластанных кусков обугленной коры (бересты) над погребением.

3. Засыпка умершего охрой встречается редко.

4. Характерна полная, реже — частичная кремация. Обычно сожжение трупа производилось на стороне.

5. Имеются вытянутые захоронения на спине, скорченные на боку и захоронения черепов.

6. Вероятно, характерны вторичные захоронения.

7. Наличие биритуальных захоронений.

8. Наличие ярусных захоронений.

9. Неустойчивая ориентация умерших по странам света. Наряду с северо-восточной ориентацией встречается северо-западная.

10. Относительное обилие погребального инвентаря и наличие керамики. Отсутствие костяных предметов объясняется условием их сохранности.

11. Характерен обычай умышленной порчи вещей, часто встречаются заготовки орудий.

12. Наличие поминальных комплексов рядом с могилами.

Большинство отмеченных признаков являются относительно поздними, переходными от неолита к бронзовому веку.

Глава 3

ЭПОХА БРОНЗЫ. ЛЕСНАЯ И ЛЕСОСТЕПНАЯ ПОЛОСА

3.1. Источники

Источниками работы являются сравнительно немногочисленные могильники разных территорий этого региона. Представленность погребальных памятников на этой территории крайне неравномерна, как неравномерна и степень их изученности. Наибольшее число исследованных могильников приходится на андроновскую эпоху (Черноозерье I, Еловский II, Сопка 2). Менее известны могильники поздней бронзы (Еловский II, Сопка 2, Преображенка 3). Еще менее известны могильники доандроновской бронзы. Наиболее изучены могильники Ростовка, Сопка 2; Елуино I, Староалейка 2, Цыганкова Сопка 2 и некоторые другие. Громадный исторический отрезок времени, приходящийся на доандроновскую эпоху, недостаточно полно представлен могильниками. Многие из этих материалов очень скромно освещены в печати или даже совсем не опубликованы [Матюшенко В. И., 1968, 1970, 1973, 1975, 1980, 1981, 1982, 1983; Матюшенко В. И., Коркина И. А., Мельникова Л. В., 1976; Матюшенко В. И., Косых Т. Н., 1977; Матюшенко В. И., Ложишкова Г. В., 1969; Матюшенко В. И., Спицына Г. В., 1988; Матюшенко В. И., Чиндина Л. А., 1969; Молодин В. И., 1976, 1980, 1981, 1982, 1983, 1983 а, 1984, 1984 а, 1985, 1985 а, 1986; Молодин В. И., Мартынов А. И., 1978; Молодин В. И., Соболев В. И., 1975; Полосьмак А. В., 1976; Савинов Д. Г., 1971, 1976, 1981, 1982; Савинов Д. Г., Бобров В. В., 1977; Савинов Д. Г., Полосьмак Н. В., 1985; Соболев В. И., Зах В. А., Сидоров Е. А., Елагин В. С., Матвеев А. А., 1976; Сотникова С. В., 1984, 1986; Троицкая Т. И., 1966, 1969, 1969а, 1973; Уманский А. П., 1962—1963, 1964, 1967]

Степень изученности отдельных могильников также различна. Так, могильники Черноозерье I, Еловский II, Сопка 2, Ростовка, Преображенка 3 изучены наиболее полно, исследованы десятки

и сотни могил. Но есть и памятники, на которых открыты единичные могилы, которые вряд ли могут дать полное представление о характере погребальной обрядности.

Та же неравномерность проступает и при сопоставлении степени изученности памятников лесной и лесостепной полосы. В тяжелой полосе мы практически не знаем захоронений эпохи бронзы, за исключением самой южной кромки тайги (Окунево V, VII), тогда как лесостепь дает основной материал из могильников. Нам неясно, есть ли это отражение степени археологической изученности того и другого региона или в этом факте проступают характерные черты культуры населения этих регионов.

3.2. Двандроновское время

Период двандроновской бронзы в пределах Западной Сибири обычно определяется с начала II тыс. до н. э. до второй половины II тыс. до н. э. Разумеется, эти хронологические рамки весьма условны, и мы не намерены настаивать на указанных датах. Для понимания материалов важно учесть, что в данном разделе уместно характеризовать черты погребального обряда, выявленные в могильниках, предшествующих приходу андроновцев. Нам известны для этого периода самусьская культурно-историческая общность, выделенная некоторыми исследователями кротовская культура (в пределах Обь-Иртышья) и самусьско-окуневский ряд памятников на востоке (в пределах Обь-Чулымского междуречья).

Погребальный обряд кротовцев. Вопрос о выделении кротовской культуры, на наш взгляд, до конца не решен, тем не менее есть резон рассмотреть черты погребальной обрядности, зафиксированные на могильниках, которые относят исследователи к этой культуре. Наиболее обобщенно характеристику погребальной обрядности кротовцев дал В. И. Молодин в монографии «Бараба в эпоху бронзы» [1985 а]. По данным В. И. Молодина, на могильнике Сопка 2 исследовано 220 могил кротовцев (число этих захоронений в настоящее время безусловно увеличилось, так как в последующие годы раскопки продолжались).

Могильник Сопка 2 наиболее всесторонне характеризует основные черты погребальной обрядности кротовцев. Характер могильника определяется наличием курганных насыпей, но эта черта требует ряд уточнений. Так, В. И. Молодин отмечает, что некоторые могилы располагаются вне насыпей, т. е. очевидно «несовпадение ряла кротовских курганных насыпей с кротовскими захоронениями» [1985, с. 75]; часть могил частично перекрыта

насыпями курганов; часть насыпей не содержит захоронений. В. И. Молодин объясняет такую ситуацию тем, что насыпи сооружались после того, как были совершены захоронения [1985, с. 76]. Более того, уже прошло столько времени, что признаки могил были утрачены. Значит, можно предположить, что насыпи возводились наугад, не сообразуясь с расположением могил.

Эти соображения, к сожалению, неубедительны. Чтобы исчезли всякие признаки грунтовых могил, необходимо достаточно большое время. Мы, правда, не знаем, были ли какие-нибудь наземные знаки могил, специально сооруженные, но невысокие земляные холмики, безусловно, должны были остаться. Для того чтобы исчезли всякие следы от этих холмиков, нужно не десятки лет, а скорее всего более сотни. Следы грунтовых могил XVII—XVIII вв. сохраняются и до наших дней на Тыме, Парабели, Васюгане, Таре. Вряд ли сооружения насыпей были отделены на такое продолжительное время от возведения могил. И еще одно соображение. На 200 с лишним могил В. И. Молодин не фиксирует ни одного случая нарушения предшествующей могилы последующей, иначе говоря, во время функционирования могильника жители хорошо знали расположение прежних могил. Наконец, интересен еще один факт. Могилы, располагаясь рядами, образуют группы (мы к этому еще обратимся). Иначе и группы, и ряды могил образовались не одноактным действием, а в течение известного времени, а следовательно, хоронившие хорошо ориентировались в том, в каком ряду и в какой группе могил надлежит сооружать очередную могилу в соответствии с отношением умершего к захороненным в той или иной группе, в том или ином ряду.

Сказанное заставляет нас с осторожностью отнестись к тезису В. И. Молодина о возведении курганных насыпей после того, как уже были сооружены могилы, а главное, что насыпи возводились в известной мере наугад, не сообразуясь с фактическим расположением могил.

На могильнике хорошо выделяются параллельные ряды могил, в пределах которых образуются группы по 5—6 могил. В этих рядах располагаются могилы взрослых (мужчин и женщин) и могилы детей. В этой части погребальный обряд кротовцев не различал умерших по половозрастному признаку.

Интересной чертой является сооружение ям на площади могильника. Ямы не включены в могильные ряды, но и не нарушают могил. Трудно судить, имеют ли они отношение к кротовскому могильнику. О кротовском времени сооружения этих могил нет прямых свидетельств. Многие ямы не содержат находок. Только в некоторых найдены фрагменты и даже целые кротовские сосу-



Рис. 1. Сопка-2, (1, 2), Ростовка (3, 4), Самусь IV (5). 1 — Сопка-2, кург. 20, погр. 1 [Молодин В. И., 1985, рис. 38, 5]; 2 — Сопка-2, кург. 11,

ды. В одном случае в яме обнаружены бронзовая бляха, как отмечает В. И. Молодин, она аналогична тем, которые найдены в кротовских могилах [Молодин, В. И., 1985 а, с. 76, рис. 35-1]. К сожалению, этого недостаточно для утверждения кротовской принадлежности ям. Пожалуй, самое убедительное свидетельство этому — тот факт, что ни одна не тронула кротовскую могилу и наоборот.

Глубина могил разнообразна: от 10 до 190 см. Нет никаких указаний, на основании которых можно было бы установить причины разной глубины могил. В отдельных случаях открыты подбой в могильных ямах. Какой-либо закономерности в сооруженных подбоях не замечено. Стенки могил в этих случаях расширились вниз в ту или иную сторону. Следов деревянной или шпильной конструкции в могилах не найдено (рис. 1, 2):

Различаются два способа захоронений: труположение и трупосожжение. Труположение в могильнике преобладает. Известно только несколько могил с трупосожжением. Положение умершего в могиле по преимуществу на спине, вытянутое. Известно несколько случаев, когда дно могилы было не горизонтальным, а наклонным: головная часть могилы имела меньшую глубину (умершему придавалось полусидячее положение). Достаточно много случаев, когда умерший положен на спину, а колени согнуты вверх. Есть (только три случая) положение умершего на правом боку, скорченное и в нескольких случаях — сидячее.

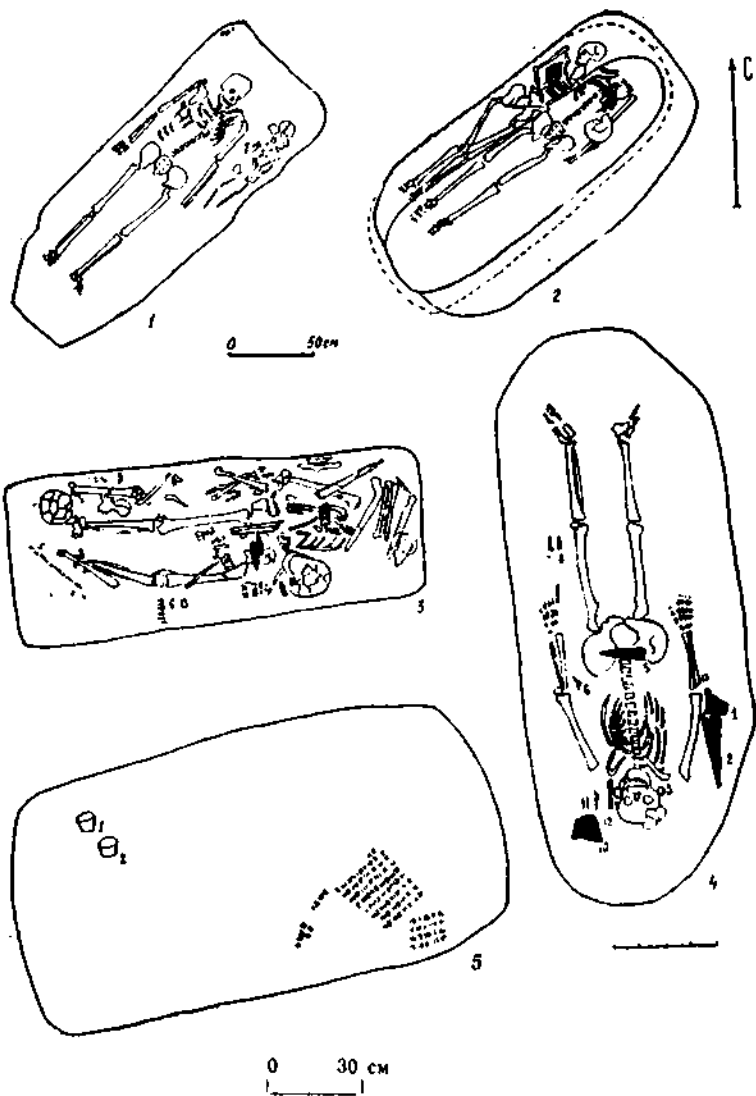
В могильнике имеются коллективные захоронения. В. И. Молодин делит их на две группы. Первая характеризуется тем, что умершие положены рядом на дно могилы, иногда очень плотно друг к другу. В могилах вместе захоронены только взрослые или взрослые и дети (рис. 1, 1, 2). Вторая группа могил — ярусные захоронения, где погребены мужчины с женщинами, мужчины с мужчинами, женщины с женщинами и взрослые с детьми. Погребенные лежали в два яруса один на другом. Есть случаи, когда между погребенными обнаружена существенная прослойка земли.

Вторичные захоронения хорошо известны на Сопке 2. Есть несколько разновидностей этого обряда:

— только берцовые кости умершего, а вместо бедренных — кости ног быка;

погр. 4 [Молодин В. И., 1985, рис. 39, 5]; 3 — Ростовка, м. 8 [Матюшенко В. И., Сивидяна Г. В., 1988, рис. 17]; 4 — Ростовка, м. 31 [Матюшенко В. И., Сивидяна Г. В., 1988, рис. 71]; 5 — Самусь IV, могила [Матюшенко В. И., 1983]

— при двух умерших положены кости третьего компактной кучкой, но в полном беспорядке;

— при костяке одного человека черепа других индивидов. Захоронения голоя и черепов встречаются на могильнике. В этом случае и размеры могилы были очень малы: рассчитаны на захоронение голоя.

Трупосожжения на могильнике редки. Чаще всего сожжение пытались производить в могиле. В этих случаях обгоревшие костяки лежали в определенном порядке. Есть один случай полного трупосожжения на стороне; прах сожженного уложен на дне могилы компактной кучкой [Молодин В. П., 1965 а, с. 81]. В могильнике широко использовалась охра для посыпания умерших.

Ориентация умерших на Сопке 2 очень устойчива — головою на СВ. В. П. Молодин полагает, что такая ориентация может быть объяснена тем, что умерших укладывали параллельно течению реки, а в районе могильника это совпадает с северо-восточной ориентацией.

Снабжение инвентарем — черта, очень характерная для могильника. Можно говорить, правда, что большое число могил инвентаря не имело. Среди могил с инвентарем можно выделить и хорошо снабженных и наоборот. В. И. Молодин в своей книге очень смутно говорит о причинах такого положения. «С одной стороны, это зависит от половозрастных особенностей, с другой — видимо, от социальных» [Молодин В. П., 1985а, с. 81]. Приношения на могильник прослеживаются хорошо по всем могильникам: Сопка 2, Абрамово II, Ордынское I. Особенно хорошо эта черта известна на Сопке 2. Можно говорить о таких фактах, как приношения сосудов и других вещей на могильнике и оставление рядом с могилами. Иногда такие скопления вещей бывают очень многочисленны. Известны захоронения собаки и гуся рядом с могилами, а также захоронение собаки в могиле, под погребением мужчины.

В отдельных могильниках кротовского облика погребальный обряд очень неустойчив. Таков Елунинский могильник I, исследованный Ю. Ф. Кирюшиным [Кирюшин Ю. Ф., 1987]. Три сохранившиеся могилы дают удивительное разнообразие в обрядности. Здесь трупоположение, но и с обожжением; умершие ориентированы и на восток, и на север. Пожалуй, два признака можно считать устойчивыми: умершие лежат на левом боку, скорченно; глубокие могилы в матерке достигают 60 см.

Один из ярчайших примеров коллективных захоронений кротовцев Верхней Оби — могила в Староалейке 2 [Кирюшин Ю. Ф., 1987]. Она подробно описана автором находки, тем не менее хотелось бы обратить внимание на то, что в могиле были захоро-

пены 7 мужчин: один — 25 лет, один — 30 лет и пятеро — 30—40 лет; один юноша; 6 женщин: одна молодая (более точно сказать нельзя), две — 20—30 лет, одна — около 30 лет, одна — до 35 лет, одна — 25—30 лет; двое детей: один — до года, один — около 10 лет. Нам неизвестны подобные захоронения кротовцев в других могильниках. В могильнике Цыганкова Сопка 2 коллективное захоронение исследовано в могиле 2 [Кирюшин Ю. Ф., 1987]. Здесь погребено 5 взрослых человек: двое на левом боку, один на правом, один на спине, наконец, последний — между ногами первых двух. В целом же Староалейка и Цыганкова Сопка 2 дают обычную картину кротовцевских захоронений: групповые ямы глубиной 15—40 см, но имеются и глубиной 85—100 см; труположение одно, другие уложены скорченно, на левом боку, но есть и на правом; встречается охра в могилах.

Погребальный обряд Ростовкинского могильника. Планиграфия могильника характеризуется наличием пяти параллельных рядов, в которых можно различать две группы (ряды 1—3 и 4, 5). Между рядами обнаруживается некоторое пространство, заполненное скоплениями фрагментов керамики, костей животных, каменных изделий. Надмогильные сооружения не обнаружены. Однако мы можем предполагать наличие на площади могильника, по крайней мере в течение его функционирования, каких-либо внешних знаков. Скорее всего это могли быть воткнутые в землю колья, кельты. Такие детали неоднократно фиксировались на площади могильника. Особое место принадлежит открытому на могильнике крематорию.

Он находился в северо-северо-восточном углу могильника и резко выделялся прямоугольным пятном, заполненным сильно обожженной глиной с мелкими остатками пережженных костей. По границам пятна — полоса ярко-красной обожженной сыпучей глины. Размеры 120×300 см при глубине ямы 60 см. Заполнение ямы крематория составляла сильно обожженная глина, содержащая много обломков сгоревших костей. «Крематорий» ориентирован С—Ю. Над крематорием было возведено какое-то сооружение или он был окружен какой-то изгородью; по периметру крематория — 15 столбовых ям. Крематорий являлся органической частью могильника, он был включен в общий его план наряду с другими могилами.

Наличие крематория в комплексах могильников эпохи бронзы — достаточно распространенное явление. Так, На Еловском II могильнике в 1969 г. нами был открыт аналогичный крематорий [Матющенко В. И., 1974, с. 122]. Известен он также и в других комплексах эпохи бронзы [Свеншиков И. К., 1967, с. 197].

Тризна или приношения на площади могильника очень распространены. Они хорошо прослежены по многочисленным скоплениям находок, которые тяготеют к определенным могилам, а именно: у могил 4, 6—10, 14, 15, 17, 20, 21, 24, 25, 27—30, 32, 34. Состав скоплений повторяет инвентарь могил: бронзовые наконечники копий, кельты, ножи, долото, шпилья, каменные ножи, скребла, наконечники стрел, отщепы и другие изделия. В скоплениях встречается и керамика: вероятно, у могилы ставили сосуды, а иногда их и вкапывали, как у могилы 34. Помимо того, в скоплениях у могил находили кости лошади (нижнекоренные зубы *Equus* и резцы *Equus*), быка (нижнекоренные зубы *Bos sp.*), овцы (коренные и молочные зубы *Ovis Sp.*). Обращает на себя внимание и то обстоятельство, что остеологический материал представлен зубами, а среди животных преобладает лошадь. Эти наблюдения позволяют думать, что мы имеем дело с какой-то специфической чертой обряда, требующей именно таких приношений.

Сооружение могилы производилось рытьем ямы, глубина которой в материке достигала 20—50 см (от дневной, современной поверхности — от 40 до 80 см). Возможно, стены могил были укреплены: в плане могилы прямоугольные, с четкими углами и ровными стенками. В могиле 7 найдены остатки деревянной обкладки в виде продольно лежащих сгоревших плах.

Умерших хоронили двумя способами: труположением и сожжением. Первый способ преобладал (31 из 38 случаев). При труположении умершего укладывали головой в основном на восток (из 19 установленных случаев 11 обращены на восток, 4 — на юго-восток, 1 — на юго-юго-восток, 2 — на юго-запад, 1 — на юг; рис. 1, 4). Умершего укладывали, как правило, на спине, вытянуто (8 случаев из 10 установленных). В двух случаях зафиксированы положения на левом боку, скорченно.

В могилу укладывали одного умершего. Только два случая не соответствуют этому правилу. Такова могила 21, где захоронены двое умерших, половая принадлежность которых не установлена, в положении на спине, вытянуто. Могила 8 содержала коллективное ярусное захоронение. Первый умерший лежит на спине, вытянуто, сверху него — второй умерший в положении на левом боку, скорченно. В ногах первого умершего положен третий, но сохранился в виде беспорядочно расположенных костей. И наконец, поверх всех трех умерших было совершенно захоронение четвертого по обряду трупосожжения. Примечательно, что могила имела обычные размеры (рис. 1, 3).

Вероятно, можно говорить о вторичных захоронениях. Так, в могилах 8—11, 14, 15—17, 21—27, 30—33 костяки умерших

были в беспорядочном положении. Нам представляется, в данном случае речь может идти о том, что захоронения умерших производились после того, как труп разложился, а связки разрушились вне могилы. Нам не удалось обнаружить каких-либо следов действия грызунов, которые могли бы нарушить положение костяка умершего. Известен один случай захоронения умершего без черепа, на спине, вытянуто и один случай захоронения одного черепа. Эти необычные случаи составляют исключения.

Трупосожжения совершены в семи могилах (1, 2, 8, 10, 35, 36, 38). Здесь было много углей, прокаленной глины и жженных костей. При этом обряде могилу для захоронения сожженного готовили заранее. Эти могилы (за исключением могилы 36) и размерами, и ориентацией, и положением в общей системе могил не отличались от других. Умершего сжигали на стороне и очень тщательно. Как мы уже отмечали, делали это в крематории. Прах сожженного, скорее всего еще не остывший, вместе с догорающими остатками дерева беспорядочно сыпали в могилу, где тлеющие головешки обжигали дно и стенки могилы.

Из общей картины выпадает могила 36. Она очень мала, не имеет четких прямоугольных форм. Особый случай и в могиле 8, где захоронение сожженного произведено на деревянном перекрытии, под которым находилось уже труп умерших. Едино, на площадке могильника довольно часто разводился огонь. Во многих могилах обнаружены скопления остывших углей, не оставивших никаких следов огня в могилах. Не исключено, что эти угли попали в могилу вместе с засылкой.

Сопровождающий погребальный инвентарь представлен в могилах неравномерно. Так, группа могил 6, 8, 21, 32, 33 снабжена большим набором разнообразного инвентаря (бронзовые и золотые изделия, предметы из нефрита, каменные и костяные поделки). Некоторые из этих могил (8 и 21) выделяются и тем, что рядом с ними сосредоточено много разнообразных вещей. Другая группа могил содержит очень скудный инвентарь или не содержит его вовсе (6, 7, 11—13, 16, 19, 22, 25—28, 35, 36, 38).

Самусьские могилы в Западной Сибири до недавнего времени считались отсутствующими. Суждения об обряде погребения самусьского населения передко делались, опираясь на то, что нам известно у окуневцев и в могильнике Ростовка [Матюшенко В. И., 1979]. В настоящее время положение в некоторой мере изменилось. На могильнике ЕК-II нами открыты могилы, явно выпадающие из общего облика андроновских, которые мы можем назвать самусьскими с известными, разумеется, оговорками. Это могила 202, содержащая самусьский сосуд и другой инвентарь сейминско-турбинского облика, а также могила 205, где рядом

с самусьским сосудом стоял и андроновский [Матющенко В. И., 1980]. Кроме того, ряд могил ЕК-II также имеют черты, не соответствующие более поздним, андроновским, и могут быть связаны именно с самусьским культурным горизонтом.

С учетом этих данных мы можем очень осторожно реконструировать некоторые черты самусьского погребального обряда: захоронения в прямоугольных ямах в материке, в которых поставлены деревянные рамы, имеющие деревянную подстилку и деревянное перекрытие; умерший лежит на спине, вытянуто, хотя это положение не единственное, встречаются и скорченные позы; сопровождающий инвентарь составляли горшки и бронзовые изделия, среди которых были ножи.

Вопрос о наличии окуневских могил в Приобье остается открытым. Достоверных фактов обнаружения их в этом регионе нет. Тем не менее обращают на себя внимание три комплекса на Самусь IV, опубликованные нами в 1989 г. [Матющенко В. И., 1989]. Мы склонны считать все три комплекса погребениями окуневцев. К сожалению, в могильных ямах найти останки умерших не удалось. Ямы имели глубину в материке от 40 до 60 см. В одной из них найдены остатки углей и прокаленная земля [Матющенко В. И., 1983, с. 35, рис. 4, 1]. Могилы снабжены инвентарем: глиняные сосуды, каменные поделки (отбойники, отщепы, грузила и т. п. (рис. 1, 5).

Особое место среди погребальных памятников эпохи бронзы Западной Сибири принадлежит Томскому могильнику на Малом Мысу [Комарова М. Н., 1952]. Этот памятник принадлежит скорее всего времени активного взаимодействия пришлых андроновцев и местного приобского населения. М. Ф. Косарев включает этот могильник в черноозерско-томский вариант андроновских культур. Соглашаясь с этим в целом, мы должны отметить, что в Томском могильнике (Малый Мыс) присутствуют очень архаичные черты, тогда как андроновские проступают слабее. Это позволяет нам рассматривать Томский могильник (Малый Мыс) принадлежащим своим генезисом доандоновскому культурно-хронологическому горизонту.

Томский могильник (Малый Мыс) характеризуется [Комарова М. Н., 1952; Андрианов А. В., 1899; Кузнецов С. К., 1890] четырьмя рядами могил, которые, видимо, были вытянуты в направлении ЮЗЗ—СВВ. Как мы уже отмечали, качество раскопок А. В. Андрианова не позволило М. Н. Комаровой полностью восстановить все могилы, а следовательно, и все ряды. Вероятно, необходимо внести поправку и в наблюдение М. Н. Комаровой, которая отмечает, что ряды вытянуты с запада на восток [Комарова М. Н., 1952, с. 18]. На самом же деле, судя по опубликован-

ному плану могильника [Комарова М. Н., 1952], ряды могил вытянуты ЮЗЗ—СВВ.

Всего выявлено 12 могил, которые ориентированы головами преимущественно на ЮВВ (за исключением трех случаев; два — головою на Ю, один случай — захоронение черепа), положены вытянуто, на спине (только один случай — на правом боку, скорчено). Есть один случай каменной оградки вокруг могилы. Инвентарь достаточно богат: горшки, каменные изделия, пластинчатые бронзовые пожи, бронзовый кинжал, бронзовые бляшки, нашивки. Горшок предпочтительно ставили в головах (из пяти случаев четыре в головах, один — в ногах).

Анализ погребальных черт доандроновского населения Западной Сибири позволяет нам, правда, в самых общих чертах, реконструировать некоторые этапы сложной погребальной церемонии. Наличие очень неглубоких могил (до 10—15 см) сравнительно невелико. Большая часть могил имеет глубину 50—100 см и даже более. Это позволяет некоторым исследователям думать, что захоронения производились, как правило, летом и осенью, когда земля оттаяла и рытье могил не было сопряжено с большими трудностями. Следовательно, какая-то часть умерших зимой сразу не погребалась. Тело умершего могло сохраняться в специально приспособленном жилище или погребалось временно до лета. Этим обстоятельством, вероятно, можно объяснить достаточно частые случаи вторичных захоронений, когда кости умершего беспорядочно уложены в могилу.

Захоронения на спине, в скорченном состоянии (с поднятыми коленями) являются свидетельством интересного элемента погребальной обрядности: умершего до захоронения связывали таким образом, что колени были подняты вверх. Некрополи были, видимо, организованы и спланированы: могильники имеют хорошо улавливаемые ряды. Каждая последующая могила сооружалась так, что предшествующие могилы не нарушались. Остается неясным вопрос о наличии особых надмогильных сооружений. Бесспорно, какие-то внешние признаки могилы сохранялись в течение сравнительно длительного времени, иначе была бы невозможна планировка могил рядами. Вероятно, были и другие отметки. Во всяком случае, и в Ростовке, и в Сопке 2 такие детали прослеживаются в виде ям с инвентарем, в виде оставленных предметов. Бесспорным остается тот факт, что могильник достаточно регулярно посещали оставшиеся в живых: следы приношений и пищи и некоторых вещей неоднократно фиксируются. Мы не можем определить роль огня в погребальной обрядности, но во всех известных нам могильниках огонь применяли для некоторых умерших или в виде сожжения их в крематории, или

путем обожжения могилы. В заключение попробуем выявить общие черты погребального обряда доандроновского времени. Они могут быть сведены к следующему.

Располагались могильники на берегах рек в приметных местах на надпойменных террасах.

Могильное поле содержит несколько параллельных рядов могил, вероятно перпендикулярных коренному берегу реки. Во всяком случае, в таких могильниках, как Ростовка и Сопка 2, это хорошо заметно. А на могильнике ЕК-II самусьские могилы включены в ряды могил андроновского облика, которые также перпендикулярны берегу Оби.

Предпочтение отдавалось труположению перед трупосожжением, которое в разных группах населения играло разную роль. Так, в Сопке 2 оно использовалось очень редко. В Ростовке, известно, значение трупосожжений возрастало. При сооружении могил использовались плахи для обкладки стен, перекрытия. Это хорошо фиксируется в Ростовке и ЕК-II. Но отсутствие следов обкладки и перекрытия в других могильниках, в частности в Сопке 2, следует объяснять, видимо, песчаным грунтом, не сохраняющим органику. В Томском могильнике известен случай каменной обкладки вокруг могилы.

Ориентация умерших во всех могильниках близка к положению умершего головой в восточном направлении или с отклонениями к северу или югу.

Использование охры в захоронениях также различно в разных могильниках: она чаще встречается в Сопке 2, Староалейке 2 и в Цыганковой Сопке 2, чем в Ростовке.

Захоронения черепов или захоронения без черепа встречены в Сопке 2, Ростовке, Томском могильнике и на Верхней Оби.

Коллективные ярусные захоронения известны в Ростовке, Сопке 2, Староалейке 2, Цыганковой Сопке 2.

Вторичные захоронения хорошо известны во всех могильниках.

На площади могильника сооружалась яма (иногда с инвентарем).

Приношение к могилам инвентаря и остатков пищи. Следует обратить внимание на то, что ряд общих черт погребального обряда может быть связан с широким кругом погребальных памятников лесной и лесостепной Евразии эпохи неолита и энеолита. Так, положение умершего на спине, в вытянутом состоянии является древнейшей чертой погребальной обрядности, чертой, постоянно поступающей в неолитических и раннебронзовых захоронениях Прибайкалья [Окладников А. П., 1952, 1974, 1975, 1976, 1978] и Забайкалья [Герасимов М. М., Черных Е. Н., 1975], Яку-

тии [Федосеева С. А., 1980], в немногочисленных захоронениях неолита и энеолита Минусинской котловины [Грязнов М. П., 1957; Хлобыстин Л. П., Шер Я. Н., 1966] и района Красноярска [Глушская З. К., 1953; История Сибири, т. 1], в Томском Приобье [Матюшенко В. И., 1961, 1963, 1974], на Урале [Бадер О. Н., 1960; Матюшин Г. Н., 1970] и в Среднем Прииртышье [Петров А. И., 1986]. То же следует отметить и относительно использования охры в погребальном ритуале эпохи неолита во всех этих регионах.

Не менее примечательна и такая черта, как захоронения одного черепа или захоронение умершего без черепа. Она также является очень древней. Таким образом, мы можем бесспорно утверждать, что погребальный обряд доандроновского населения Западной Сибири сохранил в своем комплексе древнейшие черты.

3.3. Андроновское время в лесостепи

В группу погребальных памятников андроновского времени в лесостепной и лесной зонах Западной Сибири мы включаем могильники, которые бесспорно относятся к федоровским или алакульским памятникам, андроновской культурно-исторической общности. Эта группа насчитывает около 40 могильников, расположенных в пределах южной части Омской области, в Новосибирской и Кемеровской областях и Алтайском крае, а также на самом юге Томской области. Степень изученности этих памятников различна. Есть могильники, где количество захоронений достигает более 200 (ЕК-II) или чуть меньше (Черноозерье I), но имеются и памятники с одной-двумя могилами (Волчиха, Шилуново, Юрт-Акбалык, Заречное I и др.).

Среди этих памятников (могильников и поселений) можно выделить по крайней мере три разные локальные группы, различающиеся своей культурной принадлежностью и генезисом. Наиболее многочисленная из них — федоровская, в которую можно включить большую часть памятников зоны лесостепи. Она протянулась от Прииртышья до Енисея. Другая, представленная меньшим числом памятников, а именно Черноозерье I, ЕК-II, Вахрушево и некоторые другие, объединена в черно-озерско-томский вариант андроновидных памятников, сложившихся в результате взаимодействия местного населения и пришельцев-андроновцев в лесостепную зону Обь-Иртышья [Косарев М. Ф., 1981; Эпоха бронзы ... лесной полосы СССР, 1987]. Наконец, третья группа памятников, имеющая наименьшее число могильников, алакульская группа. Среди них мы знаем только один могиль-

ник алакульского типа в пределах нашего региона — Ермак IV. Мы будем рассматривать погребальный обряд на основании всех погребальных памятников, независимо от принадлежности их той или иной группе. Разумеется, будем обращать внимание и на особенности отдельных районов. Обращает на себя внимание распространенность могильников андроновского времени: чем восточнее от Иртыша, тем они многочисленнее.

Места нахождения могильников не имеют каких-либо особенностей в топографии. Они находятся и в устьях небольших рек (при впадении их в сравнительно большие и небольшие реки: Обь, Иртыш, Иня), и на высоком материковом берегу речки без каких-либо примечательностей: открытые береговые участки без особенностей рельефа. Уловить какую-либо закономерность в выборе мест для могильников не удается.

Курганные и бескурганные могильники. На эти две группы делятся погребальные памятники андроновцев. Какой-либо закономерности в распространении тех или иных видов могильников не улавливается. Так, в Барабинской лесостепи известны только курганные могильники [Молодин В. И., 1985 а, с. 105], на Верхней Оби встречаются еще и грунтовые [Грязнов М. П., 1956; Кирюшин Ю. Ф., 1986]. Те и другие виды могильников известны и в Обь-Чулымском междуречье [Бобров В. В., 1989]. Нет андроновских курганов в районе Черноозерья и Ермака IV на Иртыше и Еловки на Оби.

Насыпи курганов в настоящее время представляют оплывшие всхолмления высотой от 20 см до 1 м при диаметре от 8 до 20 м и более [Молодин В. И., 1985 а, Бобров В. В., Михайлов Ю. П., 1989]. Для Барабинской лесостепи характерно, как отмечает В. И. Молодин, сооружение насыпей из дерновых кирпичей, а во многих курганах Кузбасса под насыпями обнаруживаются каменные кольца [Бобров В. В., 1989]. Под некоторыми курганами Преображенки III найдены разомкнутые ровики. Не исключено, что прав В. И. Молодин, связывающий такие кольца смысловым содержанием их с каменными кольцами, известными в андроновских курганах Казахстана и Минусинской котловины [Молодин В. И., 1985 а, с. 105; Грязнов М. П., 1930; Максименков Г. А., 1978]. Правда, если вместо каменной кольцевой выкладки вынуждены были сооружать дерновую, то вряд ли она выглядела как особая стенка, не отличающаяся от остальной массы насыпи кургана. Вряд ли нужна была оградка из дерна, если вся остальная часть насыпи состоит из дерновых же кирпичей.

Не лучше ли предположить, что в момент возведения кургана сооружалась не насыпь, а дерновая стенка, а внутри оставалось свободное пространство, на котором постепенно возводили

могилы. Только уже позднее дерновые оградки оплыли и превратились в слабо заметные земляные всхолмления. Это тем более кажется вероятным, что в том случае, если группа андроновских могил окружена каменной оградкой, то сохраняется в целом общий облик комплекса, т. е. оградка, внутри которой находятся могилы. Никакой насыпи в этом случае нет. При земляной оградке с течением времени обязательно должна возникнуть небольшая земляная насыпь. При наличии кургана могилы располагались в центре оградки, не всегда образуя какой-либо порядок. Правда, В. В. Бобров обнаружил, что в Кузнецкой котловине в случае устройства нескольких могил над насыпью они располагаются в один ряд по длинной оси кургана [Бобров В. В., Михайлов Ю. И., 1989]. Имеются случаи, когда под насыпью кургана находится одна могила. Расположение могил в ряд под насыпью — черта широко известная в андроновском мире. Чаше всего это объясняется, видимо, сооружаемыми пристройками к первоначальному кургану, что и приводило к появлению ряда могил под одной насыпью.

При отсутствии курганной традиции могилы располагаются параллельными рядами, как правило, перпендикулярно течению реки на (ЕК-II, Черноозерье I, Ермак IV, Кытманово и другие грунтовые могильники) [Матюшенко В. И., 1973 б; Генниг В. Ф., Ещенко И. К., 1973; Сотникова С. В., 1984 а, 1986 а, 1987, 1988].

Сооружение могил. Могилы представляли собой прямоугольные ямы с закругленными углами (рис. 2, 1). Эта форма является основной, самой распространенной. Но имеются также и округлые, и неопределенной формы ямы [Матюшенко В. И., 1973 б, с. 29; Молодин В. И., 1985 а, с. 105; Бобров В. В., Михайлов Ю. И., 1989]. В. В. Бобров и Ю. И. Михайлов отмечают, что могильные ямы ориентированы углами по частям света, а длинной осью — на СВ—ЮЗ. Наверное, в данном случае определяющим является не ориентация могильной ямы, а умерший, положенный в нее. Мы не знаем орудий, с помощью которых вырывались могилы, но А. П. Уманский упоминает следы кельта на стенке одной из андроновских могил [Уманский А. П., 1964].

В сооружении могил широко использовали дерево для изготовления обкладки и перекрытия. В памятниках Верхней Оби деревянная обкладка зафиксирована в большинстве случаев [Матюшенко В. И., 1973 б, с. 31—33]. Известны деревянные обкладки в Прииртышье, Черноозерье [Генниг В. Ф., Ещенко И. К., 1973] и Ермаке IV [Сотникова С. В., 1984 а, 1986 а, 1987]. Имеются также обкладки и в Кузнецкой котловине [Бобров В. В., Михайлов Ю. И., 1989]. Обкладка представляла собой деревянную раму из одного, реже — двух рядов бревен. Каким образом укреплялись



Рис. 2 Андроновские могилы. 1 — Черлоозерье I [Генинг В. Ф., Ещенко И. К., 1973, рис. 1, 3]; 2 — Еловский могильник II, м. 64 [Матюшенко В. И., 1973, рис. 29, 3]; 3 — Еловский могильник II, м. 49 [Матюшенко В. И., 1973, рис. 27, 6]; 4 — Еловский могильник II, м. 6 [Матюшенко В. И., 1979, рис. 19, 6]; 5 — Еловский могильник II, м. 89 [Матюшенко В. И., 1973, рис. 30, 7]; 6 — Абрамово 4, кург. 21, погр. 1 [Молодин В. И., 1985, рис. 55, 1]

бревна рамы, сказать трудно. Правда, М. Г. Елькин указывает, что при раскопках могильника Ур был в одном случае обнаружен сруб [Елькин М. Г., 1967], но характер сруба остался неясным. Широкое распространение деревянной обкладки в Кузнецкой котловине отмечают Бобров В. В. и Ю. И. Михайлов [Бобров В. В., Михайлов Ю. И., 1989]. Они же сообщают, что в могильнике Тагай I на концах длинных бревен сделаны вырубki для укладки поперечного бревна. Никаких следов деревянных обкладок не обнаружено в Барабинской лесостепи [Молодин В. И., 1985 а, с. 105].

Другим элементом могильного сооружения является покрытие (или перекрытие). Обычно при раскопках и обкладка, и покрытие прослеживаются в тех же районах. Покрытие имеет простую конструкцию: в ногах, в головах и посредине уложены на обкладку поперечные плахи, а поверх них, но не поперек, а вдоль могилы укладывались тонкие плашки. В. В. Бобров и Ю. И. Михайлов обнаружили в Кузнецкой котловине несколько иную конструкцию: плашки перекрытия сплошь покрывали могилу, опираясь на бревна обкладки, иногда перекрытие опиралось на выступы стен [Бобров В. В., Михайлов Ю. И., 1989]. Во всех случаях не обнаружено никаких следов скрепления перекрытий с обкладкой. В Барабинской лесостепи В. И. Молодин отмечает отсутствие каких-либо следов обкладки и покрытий [Молодин В. И., 1985 а, с. 105].

В Кузнецкой котловине отмечено неоднократное использование бересты для застилания сверху покрытия. Эти случаи зафиксированы в Тагае I трижды, а в Титово — дважды [Бобров В. В., Михайлов Ю. И., 1989]. В этом же районе выявлено покрытие дна могилы камышом [Бобров В. В., Михайлов Ю. И., 1989]. В других местах рассматриваемого региона подобие использование камыша неизвестно, хотя для покрытия дна камыш часто использовали в западных областях распространения андроновцев (Андроновская культура I).

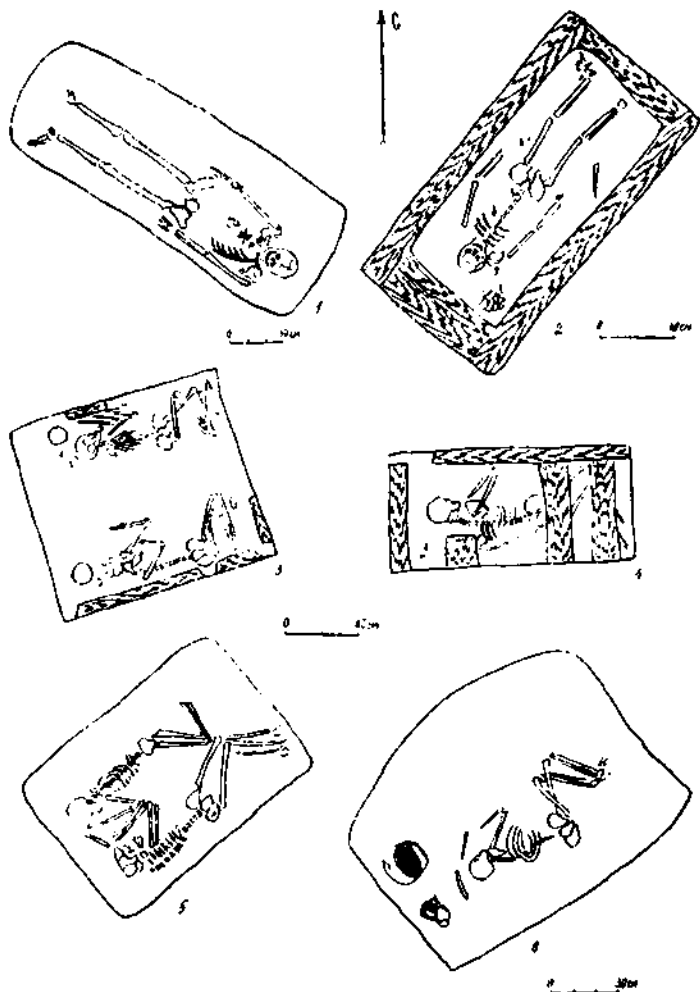
Размеры могильных ям определялись, видимо, возрастом умерших. Длина детских захоронений составляет 70—90 см. Могилы взрослых имеют длину 1,3—3 м, ширину 0,8×2,95 м. Даже в тех случаях, если умерший захоронен по обряду труносожжения на стороне и прах его был, видимо, уложен в какой-то мешочек, размеры могилы соответствуют тем, которые обычны для могил взрослых.

Глубина могил — показатель недостаточно ясный, так как она могла зависеть от разных причин. Так, в ЕК-II глубина в материке составляет 60—90 см, в Кузнецкой котловине — 130—160 см, а в Барабинской лесостепи — 70—150 см. Примечатель-

но, что андроновские могилы никогда не сооружались на поверхности, без ямы. Самые мелкие по глубине могилы зафиксированы в ЕК-II — 40—45 см от поверхности, что свидетельствует о том, что могила была сооружена в яме, вырытой в черноземе, до уровня материка [Матюшенко В. И., 1973б, с. 29]. Такие же могилы известны и в Ермаке IV. Всего в ЕК-II учтена глубина 263 могил андроновцев, из них только 17 сооружены на материке. Положение умершего в могиле в андроновских могилах стандартно: на левом боку, скорченно, головой на ЮЗ. Редко, но встречаются и отклонения. Несколько иная картина в Ермаке IV. Из 94 случаев только около 40 имеют ориентацию ЮЗ или ЮЗЗ. Эта картина устойчива почти во всех могильниках региона. Так, в ЕК-II из 261 андроновской могилы скорченно, на левом боку лежат 169, на правом — 15, на спине — 21, а по ориентации головой на ЮЗ—128, ЮЮЗ—44, З—21, т. е. юго-западная ориентация безусловно преобладает. Такая же ориентация, а именно головой на ЮЗ, хорошо устанавливается и в могильниках Кузнецкой котловины (рис. 2, 2—6).

Парные и коллективные захоронения хорошо известны в андроновских могилах, но в отдельных регионах они представлены в разных количествах. Так, в ЕК-II парные захоронения составляют 18 из 271, а 6 случаев — захоронения троих и более [Смирловская О. Н., 1989]; в Кырманове 9 парных случаев из 35 захоронений [Матюшенко В. И., 1973б], а в Кузнецкой котловине из 35 установленных случаев 8 парных и 2 — захоронения троих [Бобров В. В., Михайлов Ю. И., 1989]. В Преображенке 3 одно парное захоронение, а в Абрамово 4 — пять трупосожжений в одной могиле [Молодин В. П., 1985а, с. 109, рис. 2, 3, 5]. Достаточно часто встречаются парные захоронения и в Ермаке IV: 5 случаев на 94 могилы.

Коллективные захоронения интересны тем, что большая часть парных — это захоронения взрослого и ребенка, но есть и совместные захоронения мужчины и женщины. Среди коллективных захоронений необходимо отметить и такие случаи, как захоронения по обряду труположения и трупосожжения. Интересные коллективные захоронения зафиксированы в могильнике Ермак IV: ярусные, аналогичные тем, что известны в кротовских могильниках. Таких могил 10 из 94: могилы 2, 4, 16, 33, 37, 49, 75, 77, 80, 92. Некоторые могилы включают не двух умерших, а больше: троих и даже шестерых (могила 92). Подобной картины мы не знаем в андроновских могильниках региона.

Проблема специальных детских кладбищ. Существование у андроновцев специальных детских кладбищ предвелага М. П. Грязнов на основании исследования могильника

Ближние Елбаны XIV. Он считал даже, что можно говорить если не о повсеместном, то во всяком случае о широком распространении у адроновских племен обычая хоронить младенцев отдельно, на особых кладбищах [Грязнов М. П., 1956, с. 16, 17]. Подобное предположение, однако, вряд ли можно подтвердить другими материалами. Так, в ЕК-II дети захоронены наряду со взрослыми. В Кытманово и Нижней Суетке также захоронены дети вместе со взрослыми [Матющенко В. И., 1973 б, с. 35]. В Ермаке IV взрослые захоронены с детьми, количество которых существенно больше, чем взрослых: в 66 могилах из 94 был захоронен ребенок [Сотникова С. В., 1984 а, 1986, 1987].

Мысль о существовании у адроновцев особых детских кладбищ развивает В. И. Молодин [Молодин В. И., 1984, 1985 а]. Эта мысль получает якобы подкрепление в могильнике Преображенка 3. Вероятно, прав В. И. Молодин, выделяя три разновидности захоронений детей под курганными насыпями:

1. Группа могил, над которыми возведена насыпь. В Преображенке 3 открыто 5 таких курганов, под которыми содержалось 16 могил (по данным работы 1984 г.) [Молодин В. И., 1984] или 21 могила (по данным работы 1985 г.) [Молодин В. И., 1985].

2. Одна могила в центре кургана. Таких случаев открыто 0.

3. Детские могилы находятся под одной насыпью с могилой взрослого, которая всегда в центре, а детские захоронения — на периферии. Таких курганов в Преображенке 3 известно 6, под которыми открыто 8 могил (по данным работы 1984 г.) [Молодин В. И., 1984] или 18 (по данным работы 1985 г.) [Молодин В. И., 1985].

Эти факты, как справедливо отмечает В. И. Молодин, отражают явную тенденцию отделения детских захоронений от захоронений взрослых. Разумеется, прав В. И. Молодин и тогда, когда говорит о существовании у адроновцев грунтовых и курганных детских захоронений. Вероятно, следует согласиться и с тем, что среди детских захоронений имеется группа, принадлежащая особо почитаемым детям. Но вряд ли все эти наблюдения достаточны для того, чтобы утверждать о существовании особых детских кладбищ. Скорее всего, на кладбищах адроновцев выделялись какие-то участки, где преимущественно погребались дети. Разумеется, в погребальной обрядности детей выделяются некоторые особенности. Среди этих особенностей следует назвать обильное снабжение умершего бронзовым инвентарем. Снабженность инвентарем детских могил более высока, чем снабженность могил взрослых. В. И. Молодин для Барабы выделяет следующие виды детских захоронений:

1. Труположение на боку, в скорченном состоянии, головой на ЮЗ, реже на З, СВ и СЗ). Эти могилы встречаются под насыпями и вне насыпей, в грунтовых ямах, со взрослыми и без взрослых.

2. Вторичные захоронения, наличие которых В. И. Молодин предполагает потому, что в могилах присутствуют не полностью костяки (возможность истлевания или исчезновения части скелета он исключает). Думается, это вполне можно принять, так как частично сохранившиеся костяки во вторичных захоронениях взрослых не редкость.

3. Погребения в виде ямы без остатков скелета, но с горшками.

4. Захоронения только головы умершего (обнаружение только черепа в могиле). Этот вид захоронений известен не только для детей, он имеет достаточно широкое распространение в археологии Сибири, только в андроновских могильниках известны: в Исаковском андроновском могильнике [Андроновская культура, с. 30], в Жамбай-Карасу [Маргулин А. Х., Акишев К. А., Кайдырбаев М. К., Оразбаев А. М., 1966, с. 143]; в ЕК-II [Матющенко В. И., 1973, с. 84, 96 и полевые материалы 1979—1980 гг.].

В. И. Молодин приводит известные, но редкие случаи кремации детей в андроновских могильниках: Соленоозерское I [Максименко Г. А., 1978, с. 20], Погромное, Герасимовка I, совхоз им. Свердлова [Федорова-Давыдова Э. А., 1966], Бугулы I [Мардонан А. Х., Акишев К. А., Кайдырбаев М. К., Оразбаев А. М., 1966, с. 76]. Думается, у андроновцев по отношению к детям применялась та же погребальная обрядность, которая известна во всех других случаях. Ни один из видов захоронений детей, описанных нами вслед за В. И. Молодиным, не является чем-то особенным, не находящим параллели в общей андроновской обрядности.

Снабженность инвентарем захороненных является одним из показателей погребального обряда. Общеизвестно, что андроновские могильники в большинстве случаев не отличаются особенно богатой насыщенностью погребального инвентаря [История Сибири, I]. Но в этом отношении регионы имеют определенные отличия. Самым распространенным предметом в могиле является горшок. Он стоит чаще всего в головах, в юго-западной половине могилы. Разумеется, встречаются горшки и в других частях могилы, но преобладает месторасположение в головах. В ЕК-II у головы стоят сосуды в 91 случае, у ног — в 15, в других местах — в 14 [Свиридовская О. Н., 1989]. Эта черта общеандроновская, она уже устойчива и в могильниках нашего региона. Многие могилы имеют по несколько сосудов. Так, эти случаи из-

вестны практически во всех могильниках региона: в Барабинской лесостепи [Молодин В. И., 1985 а, с. 107], в Прииртышье [Генинг В. Ф., Ещенко Н. К., 1973; Стефанова С. К., 1984 а, 1986 а, 1987], в Кузнецкой котловине [Бобров В. В., Михайлов Ю. П., 1989, в ЕК-II. Так, в ЕК-II из 271 могилы по одному сосуду было в 117 могилах, по два — в 38, по три и более — в 12 могилах [Свиридовская О. И., 1989].

Что касается бронзового и костяного инвентаря, то в этом отношении мы обнаруживаем в некоторых памятниках определенное своеобразие. Так, в Барабинской лесостепи бронзовый инвентарь в могилах составляли только украшения [Молодин В. И., 1985 а, с. 102—103]; то же следует сказать о могильниках Верхней Оби [Грязнов М. П., 1956], Обь-Чулымского междуречья [Бобров В. В., 1989]. М. П. Грязнов подчитал, что только 2% могил содержали орудия труда (кинжал, шилья, иглы, наконечники стрел, костяные орудия).

В ЕК-II ситуация несколько иная. Из 271 могилы 66 содержали орудия труда (топор, нож, шило, игла, долото, игольник, бритва и др.), а в 19 могилах было оружие. Это обстоятельство резко выделяет ЕК-II среди других памятников андроновской общности. Несколько близок к этому и могильник Ермак IV, где погребальный инвентарь достаточно разнообразен, но интересно, что в могилах Ермака IV найдены бронзовый кинжал, бронзовый наконечник стрелы и костяные наконечники стрел.

Особенно надо отметить такие находки в могилах, как альчики бараньи. В ЕК-II альчики встречаются в 11 могилах [Свиридовская О. И., 1989]. Есть случаи, когда в могиле положены многочисленные альчики, которые в свое время были, вероятно, в мешочке.

Интересен факт неоднократных находок сверленных фаланг в могилах. Эта черта свойственна только ЕК-II, где они встречаются в 31 могиле. В двух случаях они составляли особенно многочисленные серии: 247 и 175 экз. Во всех остальных они обнаружены по 1, 2, 3, 7 экземпляров в могиле. В тех случаях, когда они найдены в большом количестве, фаланги лежали компактной кучкой, что явно указывает на то, что их носили в могилу в мешочке.

Обычно, говоря о погребальном обряде, исследователи дают подробную характеристику украшений, обнаруженных в могилах. Действительно, в могилах андроновцев украшения составляют заметную категорию находок. Это бронзовые серьги, височные кольца, нагосники, бляшки, бусы, браслеты, серебряные кольца, бронзовые кольца, покрытые золотой фольгой [Матюшенко В. И., 1974, с. 17—23; Молодин В. И., 1985 а, с. 102—104; Бобров В. В.,

Михайлов Ю. П., 1989; Сотников С. В., 1988]. Все эти изделия скорее всего являются украшениями головы, одежды, головных уборов, обуви. В силу этого эти вещи не могут быть рассмотрены как самостоятельные объекты, значение и смысл их можно рассматривать только с учетом этого обстоятельства.

Трупосожжения и применение огня в погребальной обрядности. Трупосожжение в андроновских могильниках нашего региона не является распространенной чертой, хотя в некоторых могильниках они составляют основной обряд. Так, в ЕК-II на 200 случаев приходится только 11 трупосожжений и два случая обжигания трупа. Зато в могильниках Ур, Таныя I преобладают трупосожжения [Елькин М. Г., 1967; Бобров В. В., Михайлов Ю. П., 1989], а в могильнике Вахрушево все захоронения совершены по обряду трупосожжения [Тронцкая Т. П., 1969]. Трупоположения и трупосожжения с явным преобладанием первых хорошо известны и в Барабинской лесостепи (Преображенка 3, Абрамово 4).

Трупосожжения совершались явно на стороне, вне могилы. Об этом свидетельствует тот факт, что в могилах с трупосожжениями нет заметных следов обожжения дна могилы, а также в то, что прах сожженного уложен компактной кучкой, а не рассыпан по всей могиле. Мы не можем сейчас предложить какого-либо удовлетворительного объяснения причин трупосожжения в обряде андроновцев. Могилы с трупосожжениями включены в общие ряды без выделения их в особые группы на кладбище (ЕК-II), они встречаются под насыпями курганов, где располагаются и трупоположения. Размеры могил соответствовали возрасту умерших: для взрослых — обычных размеров, для детей — небольшие могилы [Молодин В. П., 1985а, с. 112]. Встречены также в одной могиле трупоположение и трупосожжение. М. П. Грязнов в свое время высказал мысль о том, что при погребении праха сожженного изготавливалась кукла человека, у которой вместо внутренних органов был мешочек с прахом сожженного. В таком виде и производилось погребение. В этом случае понятно, почему и размеры могилы обычны, и сосуды поставлены в головах, а именно в юго-западной части могилы.

Известно, что у федоровцев трупосожжения составляют заметную долю в общем погребальном обряде. Отметим общепризнанный факт: принадлежность андроновцев этого региона к федоровцам. Вероятно, это обстоятельство объясняет присутствие трупосожжений в погребальном обряде нашего региона.

Вторичные захоронения достаточно хорошо известны у андроновцев лесостепи Западной Сибири. В. П. Молодин описывает их для детей в Барабе [Молодин В. П., 1985а;

с. 110-111]; зафиксированы также случаи в Ермаке IV [Сотникова С. В., 1986], но они встречаются и среди взрослых. Хорошо известны вторичные захоронения и в ЕК-II. В некоторых случаях это погребение, в котором нет никаких следов его позднего нарушения, но при полном наличии костяка он находится в таком хаотическом положении, что становится ясным: останки умершего положены уже после того, как сухожильные связки полностью были разрушены.

Пища, поставленная в могилу, была, вероятно, явлением достаточно частым у андроновцев лесостепной полосы Западной Сибири. Так, в ЕК-II из 271 могилы в 77 найдены кости домашних животных: овцы, лошади (череп, кости ног, бабки, алычки и др.) [Матюшенко В. П., 1980, 1981, 1982; Свиридовская О. Н., 1989]. В двух могилах на Уре найдены кости овцы, в двух могилах Нижней Суетки — череп и рога быка, череп лошади [Матюшенко В. П., 1974, с. 51; Уманский А. П., 1964], а в могильнике Кырманово в трех могилах обнаружены кости лошади, овцы и быка [Уманский А. П., 1963]. Обнаружены кости овцы и лошади в Черноозерье I, а также в могильниках Барабы (Преображенка 3, Абрамово 4) [Молодин В. И., 1985 а]. Кости быка, лошади, овцы встречены неоднократно и в Ермаке IV [Сотникова С. В., 1986, 1987]. О находках костей домашних животных в могилах андроновцев Обь-Чулымского междуречья сообщают В. В. Бобров и Ю. И. Михайлов (1979).

Это дает нам основание полагать, что такой элемент обряда был широко распространен у андроновского населения. Разумеется, в этой связи следует расценивать и находки горшков в могилах: эти горшки за редкими исключениями были заполнены, вероятно, тоже пищей для умершего. Об этом, хотя и косвенно, свидетельствует такая деталь, как вертикальное положение горшка в могиле. Положение горшка в могиле на боку очень редко, и почти нет случаев, когда горшок опрокинут дном вверх. Так, в ЕК-II из 167 могил, содержащих сосуды, в 154 сосуды стояли вертикально, и не было ни одного случая, когда сосуд перевернут дном вверх. Следует обратить внимание на то, что на площади могильников, как грунтовых, так и курганных, встречаются ямы, которые содержат и кости животных, а иногда и сосуды. В некоторых ямах обнаруживаются угли. Остатки трюны или помпальные приношения в курганах встречаются редко: остатки какой-то пищи (кости животных), иногда горшки, видимо, бывшие когда-то с пищей. Во всяком случае, в сравнении с доандроновскими временами положение существенно меняется в сторону уменьшения случаев такого приношения. Правда, есть и исключения. Так, в Ермаке IV найдена яма, углубленная в ма-

терник на 20 см, в которой на дне лежали череп и кости передних и задних конечностей крупного рогатого скота, а сверху — 6 скелетов мелкого рогатого скота, а на кости конечностей нижнего животного уложены 5 черепов мелкого рогатого скота и 1 череп крупного животного.

Некоторые наблюдения о динамике изменения отдельных черт погребальной обрядности андроновцев. Исследуя ЕК-II, нам удалось обнаружить интересное явление в истории формирования этого комплекса. Прибрежная, центральная, самая древняя часть могильного поля содержала и самые древние могилы, а именно могилы с самуьским обликом материала. Л. И. Погодин, специально занимавшийся планиграфией могильника, пришел к выводу: «Вначале захоронения производились в западной прибрежной части, где находятся могилы 196, 202, 204, 206 ... Затем формирование могильника идет полукругом от исходной части на запад, север и восток. Незадолго до появления еловцев, как таковых, могилы сооружаются уже только в направлении восток и северо-восток» [Погодин Л. И., 1987, с. 27—28]. Это наблюдение для нас очень важно тем, что обнаруживается механизм формирования рядов могил, которые заполнялись могилами, видимо, не поочередно: формирование нескольких рядов происходило одновременно, а значит, каждый ряд содержит могилы чем-то обособленной группы населения. Эти наблюдения и дают нам возможность попытаться в пределах одного могильника, существовавшего достаточно длительное время, уловить динамику черт погребального обряда.

Относительно глубины андроновских могил следует упомянуть бесспорно интересные наблюдения Л. И. Погодина на ЕК-II: глубина андроновских могил в материке постепенно уменьшается по мере приближения к группе еловских могил [Погодин Л. И., 1987, с. 28—31]. Иначе говоря, глубина могил андроновцев не является неизменным качеством, она имеет тенденцию к уменьшению.

Такая же картина изменений фиксируется и в ориентации умерших. Так, ориентация могил З-В и ЮЗЗ-СВВ характерна для андроновской части могильника, а периферийные могилы ориентированы несколько иначе: ЮЮЗ-ССВ, С-Ю, ЮЮВ-ССЗ, СЗ-ЮВ, ЮВВ-СЗЗ. Подобная картина установлена и для ориентации умерших: постепенно нарастает количество умерших, положенных головой на ЮЮВ и ЮВ [Погодин Л. И., 1987, с. 31—32].

Соотношение количества захороненных на спине, скорченно на левом боку и скорченно на правом боку в различных могильниках ничего не дает. В случае с ЕК-II удастся обнаружить интересную

динамику соотношения этих видов захоронений: наибольшее число захоронений на спине приходится на наиболее древнюю часть могильника, а по мере удаления могил от этой части могильника уменьшается и наконец полностью исчезает. Захоронения же на правом боку увеличиваются от древней части к периферии [Погодин Л. И., 1987, с. 28—29]. Уловить эти тенденции изменений оказалось возможным только потому, что в одном комплексе могильника располагаются андроновские и еловские могилы. В пределах только андроновской части могильника подобные исследования вряд ли бы оказались возможными.



При сопоставлении погребальной обрядности андроновцев с предшествующими культурами можно заметить ряд сходств и различий. Попробуем свести их в единую систему.

Сходства. Местонахождение могильников обеих эпох не обнаруживает различий: и в первом и во втором случае могильники располагались в местах, не имеющих каких-либо особенностей. Это открытые участки берега реки.

Возможно существование курганных насыпей в могильниках обеих групп, хотя наличие курганов у кротовцев вызывает определенное сомнение.

Наличие погребенных, положенных на спину в вытянутом состоянии с определенной тенденцией постепенного уменьшения их доли и постепенное увеличение доли уложенных в скорченном состоянии.

Положение умершего в скорченном состоянии на левом боку; эта черта, как известно, обнаруживается в эпоху, предшествующую кротовской. В доандоновское время она утверждается постепенно, а в андроновское время становится господствующей, но не единственной позой умершего.

Захоронение в грунтовых ямах при разной глубине могил сохраняется в андроновское время. Эта черта погребальной обрядности также сложилась еще в глубокой древности и не утрачена в андроновское время.

Вторичные захоронения встречаются в могильниках обеих эпох, что также сближает их.

Захоронение одних голов, отчлененных от туловища, также сближает обе эпохи. И эта черта, как известно, уходит своими истоками в глубокую древность, ко времени неолита.

Расположение могил рядами на могильном поле сближает бескурганные андроновские могильники не только с кротовскими,

но и с могильником Ростовка. Эта черта хорошо известна и в период развитого и позднего неолита.

Традиция сооружения деревянной обкладки и перекрытия в андроновских могилах также имеет давние корни и хорошо известна не только в доандроновских могилах, но и значительно раньше.

Применение огня в погребальном обряде составляет единую черту обеих эпох. Правда, мы не должны рассматривать эту черту как свидетельство какой-то генетической связи андроновцев со своими предшественниками. Использование огня в погребальном обряде у андроновцев имеет очень давнюю традицию, возникшую независимо от коренного населения лесной и лесостепной полосы Западной Сибири.

Снабженность инвентарем умерших в некоторых андроновских могильниках явно имеет древние корни. Как известно, во многих андроновских могильниках практически отсутствует достаточно богатый инвентарь в могилах. Он представлен за редким исключением только деталями убранства одежды, обуви и личных украшений. В ЕК-II и Черноозерье I в могилах присутствуют помимо этих изделий и достаточно многочисленные орудия труда и оружие. Наличие этих последних в могилах — черта для андроновского времени архаичная, восходит не только к его кануну, но и широко распространена и в период неолита и перехода к бронзовому веку.

Различия. Отсутствие у предшественников андроновцев курганных захоронений, хотя эту черту и нельзя считать столь яркой, так как не исключено появление курганов у кротовцев.

Сокращение случаев жертвоприношений, которые в андроновское время становятся спорадическими.

Постепенное утверждение захоронений на боку, по преимуществу на левом, с ориентацией головой на юго-запад.

Резкое сокращение коллективных, в частности ярусных, захоронений в андроновское время, хотя они и не исчезают полностью.

Утверждение тенденции к уменьшению среди погребального инвентаря оружия и орудий труда (мы говорим в данном случае только о тенденции и не более того).

Учитывая все эти наблюдения, нетрудно заметить, что погребальная обрядность андроновцев Западной Сибири имеет в сравнении с доандроновским временем гораздо больше сходств, чем различий. В данном случае мы не намерены пока решать вопрос о значимости этих черт сходства в генезисе культуры андроновцев нашего региона. Это требует особого и более углубленного исследования.

3.4. Поздняя бронза

Эпоха поздней бронзы в Западной Сибири представлена культурами еловской, ирменской, черкаскульской, красноозерской, сузгунской, где имеются погребальные памятники, к сожалению, представленные в различных регионах в разных количествах. Некоторые из этих культур представлены только поселенческими памятниками [Генинг В. Ф., Гусеница Т. М., Кондратьев О. М., Стефанов В. И., Трофименко В. С., 1970; Эпоха бронзы лесной полосы СССР, 1987].

Дадим сводную характеристику погребальной обрядности на основании изученных памятников в разных районах нашего региона.

Погребальный обряд еловцев мало чем отличается от андроновского. Попробуем охарактеризовать его по материалам Еловских могильников I и II и некоторых других. Однако надо заметить, что еловские памятники известны нам в Верхнем Приобье. Ни в Барабинской лесостепи, ни в Прииртышье, ни севернее Чулымского Приобья еловские погребальные памятники пока не найдены.

Расположение на местности еловских погребальных памятников принципиально не отличается от такового андроновского времени. Можно только отметить одно обстоятельство. Могильник Пачанга в окрестностях с. Молчаново Томской области занимал не самое живописное место [Дульзон А. П. 1955]. Однако если учесть, что и ЕК-I, и ЕК-II, располагаясь на высоких берегах Симаха, занимают малоприметные участки, то нет ничего удивительного и в топографии Пачанги.

Вопрос о возведении курганов еловцами недостаточно ясен. Мы знаем только один могильник (ЕК-I), где явно видны курганные вехолмления. Они плохо заметны, достигают высоты 15—20 см, с очень ровной поверхностью. Во всех других случаях ничего подобного нам не известно. В свое время В. И. Матющенко пришел к выводу, что в еловское время, вероятно, возводились какие-то земляные сооружения над могилами. Можно думать, что курганные насыпи как таковые не возводились, хотя в наше время они хорошо прослеживаются в ЕК-I и Пачанге. Скорее всего вокруг могил сооружались земляные оградки из дерновых кирпичей, что делалось и в андроновские времена [Матющенко В. И., 1974]. Правда, не исключено, что места для группы могил выбирали на возвышенностях, вехолмлениях. Мы не можем выяснить высоту оградок из дерновых кирпичей. Со временем эти стенки разрушались, образовался аморфный холм,



Рис. 3. Позднебронзовые могильники. 1 — Еловский могильник, I, еловский, м. 95 [Матюшенко В. И., 1974, рис. 63, 3]; 2 — Еловский могильник, II,

который в ходе выветривания сгладился и превратился в сильно оплывшее, сферической формы земляное всхолмление.

Судя по топографии ЕК-1 и Пачанги, такие места для курганов выбирали на гриве, вытянутой на 50—100 м и чуть возвышающейся на общей местности. В пределах кургана могилы располагались без какого-либо определенного порядка. Среди них не выделялось центральных или периферийных могил. На ЕК-II не фиксируется каких-либо всхолмлений. Однако интересно то, что могилы еловцев локализовались на естественных всхолмлениях, а ложбинки и углубления оставались не занятыми могилами. С. С. Тихонов, проводя анализ особенностей микрорельефа ЕК-II, пришел к заключению, что могилы сооружались на естественных всхолмлениях. В результате того, что над могилами были возведены небольшие холмики земли, с течением времени небольшие всхолмления сглаживались и в целом рельеф памятника приобретал большую выразительность: всхолмления становились более заметными [Тихонов С. С., 1987, с. 23—25].

Еловские могилы на ЕК-II образовывали длинные ряды, вытянутые от берега в глубь поля. Эти ряды являлись продолжением тех, что образовывались андроновскими могилами.

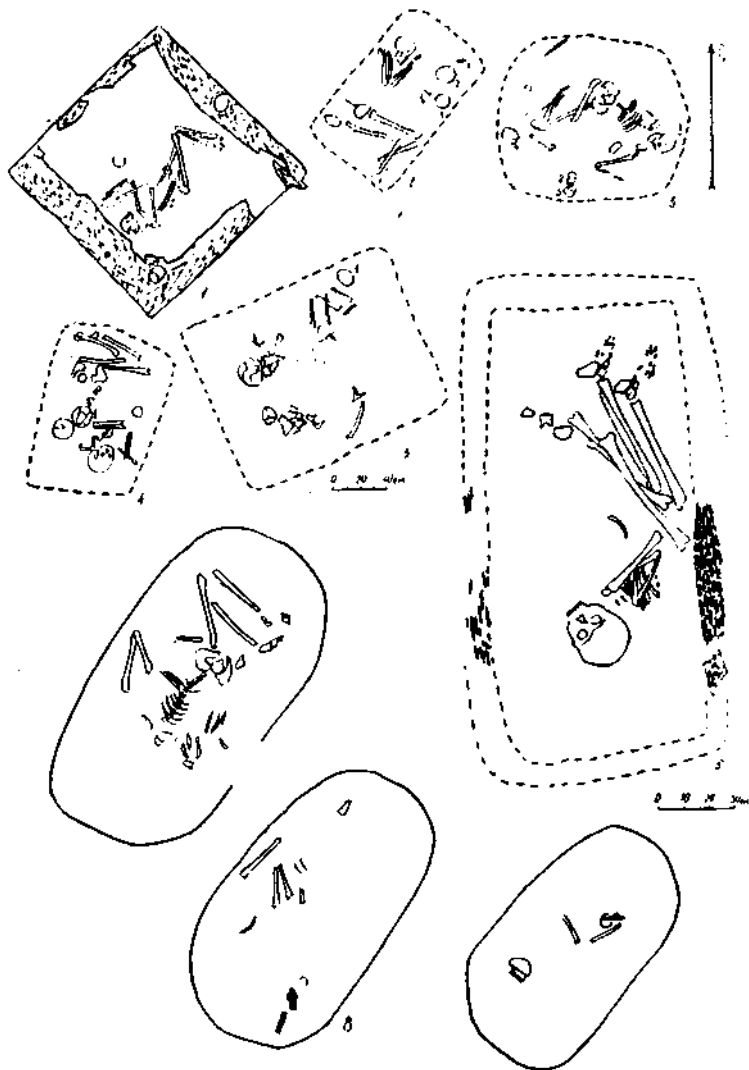
Глубина захоронений в еловское время не была устойчивой. Сейчас мы фиксируем эту величину относительно материка. Так, в могильнике Пачанга все восемь могил сооружены в материке, ниже чернозема. Некоторые соображения позволяют видеть в Пачанге один из наиболее ранних памятников еловцев Приобья, возможно даже синхронный Томскому могильнику (Малый Мыс). В ЕК-II еловская ситуация иная: из 126 могил 55 сооружены в материке, 38 — на материке и 33 — выше материка [Свиридовская О. В., 1989].

Ранее мы уже отмечали, что тенденция к уменьшению глубины могилы обнаруживается уже в андроновское время на ЕК-II. В ЕК-1 количество могил, не углубленных в материк, представлено единицами.

Сооружение могил производилось путем рытья неглубокой прямоугольной ямы или возведением на поверхности дерновой обкладки по периметру могилы. Размеры таких сооружений соот-

еловский, кург. 12, м. 3 [Матюшенко В. И., 1974, рис. 53, 3]; 3 — Еловский могильник, II, армянский, кург. II, м. 5 [Матюшенко В. И., 1974, рис. 51, 5]; 4 — Еловский могильник, II, армянский, кург. 12, м. 6 [Матюшенко В. И., 1974, рис. 81, 6]; 5 — Еловский могильник, II, еловский, м. 117 [Матюшенко В. И., 1974, рис. 64, 5]; 6 — Еловский могильник, II, армянский, кург. 6, м. 2 [Матюшенко В. И., 1974, рис. 77, 1]; 7 — Осинкино, м. 1 [Савинов Д. Г., 1975, рис. 1, 1]; 8 — Осинкино, м. 7 [Савинов Д. Г., 1975, рис. 1, 7]; 9 — Осинкино, м. 4 [Савинов Д. Г., 1975, рис. 1, 3]

ветствовали росту умершего. Во всяком случае, все детские могилы имеют соответственно небольшие размеры (рис. 3, 1, 2, 5). В свое время мы предположили, что могилы вначале не обязательно зарывали землей, но оставляли на какое-то время открытыми, что, видимо, и послужило причиной их нарушения дикими животными [Матюшенко В. П., 1974, с. 119—120]. Думаем, что это предположение вряд ли утратило силу.

Деревянные конструкции в могилах представлены обкладкой и перекрытием. Разумеется, деревянные конструкции в могилах сохранились далеко не всегда. Так, на Пачанге не удалось обнаружить остатков этих конструкций. В ЕК-I их достаточно много. В ЕК-II из 126 случаев зафиксировано 22 случая деревянной обкладки и 5 случаев перекрытия (рис. 3, 1). Налицо заметное уменьшение сохранившихся деревянных конструкций в могилах еловцев в сравнении с андроновцами на ЕК-II. Из 261 могилы 134 имели обкладку, а 60 — перекрытие [Свиридовская О. В., 1989]. Причина тому как будто ясная: еловские могилы расположены значительно ближе к поверхности, чем андроновские, и потому дерево сохранилось значительно хуже. Материалом для сооружения обкладки и перекрытия служила сосна обыкновенная — *Pinus sievestris* (определение В. Д. Нащокина по остаткам дерева из могилы 2 курганов 12 и 18 ЕК-II).

Процесс укладки, мы предполагаем, шел таким образом. Вокруг умершего укладывали деревянные плахи в виде четырехугольной рамы: два продольных бревна, а в головах и ногах — по одному поперечному бревну. Затем сверху клали три поперечных плахи, служивших опорой для продольных жердей, которыми закрывали всю могилу.

Положение умерших в еловских могилах не стабильно. Так, в Пачанге все умершие лежали вытянуто на спине, с руками вдоль туловища [Дульзон А. П., 1955]. В ЕК-II из 72 установленных случаев 57 умерших лежали скорченно на левом боку, 7 — скорченно на правом боку и 8 — на спине вытянуто [Свиридовская О. В., 1989]. В ЕК-I из 17 установленных случаев 6 умерших захоронены на правом боку, 10 — на левом, 1 — вытянуто на спине [Матюшенко В. П., 1974, с. 120]. Очевидно, что захоронения на спине и на боку постепенно исчезают и роль их в общем погребальном обряде ослабевает.

Ориентация умерших в еловских могильниках неустойчива. Так, в Пачанге зафиксировано положение умершего головой на ЮЗ, СЗ и ССВ. Это при том, что всего умерших только 8. Но вот в ЕК-II среди еловских могил из 108 зафиксированных случаев 77 умерших ориентированы головой на ЮЗ, З, ЮЗЗ и ЮЮЗ. Ориентация умерших в ЕК-I менее устойчива. Так, из 18 установленных

случаев 8 умерших ориентированы головой на ЮЗЗ или ЮЗ, 5— на ЮЮВ или ЮВ, 2— на СВ и 3— на Ю; 1— на В. Надо думать, что такая неустойчивость в ЕК-I объясняется отсутствием в этом могильнике какого-либо определенного порядка в размещении могил, тогда как в ЕК-II могилы образуют устойчивые параллельные ряды.

Огонь и трупосожжения в еловской обрядности встречаются, но не очень часто. Если в Пачанге нет никаких следов огня в могилах, то в ЕК-II еловском на 100 случаев трупоположения известно 5 случаев обожжений. Трупосожжения совершались на стороне, а если огонь разводился в могиле, то мы имеем случай трупобожжения.

Интересна находка крематория на площади могильника. Он находился на уровне верхнего горизонта материка, имел размеры 235×180 см и толщину слоя 35 см. Вся толща крематория была насыщена прокаленной землей, углями, жжеными костями, среди которых встречены и обломки человеческих костей (фаланги, позвонки). Видимо, крематорий функционировал достаточно длительное время. Думается, что крематорий принадлежит еловскому комплексу могильника. Об этом свидетельствует не только то, что он находился на площади еловской части могильника, но и обнаружение в его толще двух горшков, один из которых совершенно определенно еловский: слабопрофилированный, орнаментированный елочкой, разделенной рядами ямочек. В крематории найден и пластинчатый бронзовый нож с уступом между лезвием и рукоятью [Матюшенко В. И., 1974, с. 127].

В ЕК-I мы не знаем случаев сожжения умершего на стороне. Зафиксировано три случая частичного обожжения умершего, а также присутствие углей в одной могиле, где, видимо, разводили очень слабый огонь, следы которого прослежены на костяке [Матюшенко В. И., 1974, с. 122—123].

Парные захоронения в еловских могилах известны, но они составляют сравнительно небольшую группу. Так, в ЕК-II еловском на 89 случаев одиночных захоронений имеется 5 парных и 2 случая с тремя умершими [Свиридовская О. В., 1989]. Известны парные захоронения в ЕК-I. А в могиле 4 кургана 13 открыто захоронение двоих умерших и, кроме того, третьего черепа: один череп на месте, другой— на грудной клетке второго костяка и третий череп— в стороне от костяков у западной стенки могилы [Матюшенко В. И., 1974, с. 124].

Известны также случаи захоронений без черепов и захоронений только одних черепов.

Снабженность инвентарем умерших—наследованная от прошлых эпох черта. Среди могил этого времени выделяются

случаи, когда в могилу поставлено более одного сосуда. Так, в ЕК-1 8 могил имели 2—5 сосудов. В ЕК-II еловском таких могил 28, из них в 12 могилах было 3 и более сосудов. Среди захоронений еловцев не заметно особой дифференциации по количеству и характеру инвентаря, хотя и можно говорить о некоторых из них. Так, могила 87 ЕК-II еловского отличалась тем, что здесь найдены 5 глиняных сосудов, бронзовая пуговица, покрытая листовым золотом, золотая гривна, бронзовый нож и 2 бронзовых наконечника стрел [Матюшенко В. И., 1974, с. 123]. То же надо сказать и о могилах 112, 117. А в могильнике ЕК-I такой «богатой» могилой была могила 4 кургана 14.

В могилах еловцев мы не знаем случаев обильного снабжения умерших мясом. Так, в ЕК-II еловском кости животных найдены только в 13 могилах (всего 126 еловских могил): в 1 случае кости найдены на краю могилы. Эти кости принадлежали овце (1 случай), лошади (5 случаев) и в 9 случаях другим животным [Свиридовская О. В., 1989]. В этом отношении еловские могилы существенно отличаются от могил андроновцев, кротовцев и других доандроновских захоронений.

Нужно отметить, что на площади Еловского могильника ЕК-II открыто много ям. Некоторые из них были совершенно пустыми, без каких-либо находок. Другие содержали горшки (иногда до 7 сосудов) и обработанный камень. Эти ямы можно было бы принять за могилы-кенотафы, но они не всегда связываются с рядами могил, часто выбиваются из их рядов. Мы склонны считать эти ямы поминально-жертвенными комплексами, а другие, возможно, возникли при возведении над могилами земляных холмиков, для чего из ям и была взята земля.

Погребальный обряд ирменцев. Погребальных памятников ирменского этапа сравнительно с еловскими во много раз больше. Так, если для еловского времени мы располагали только ЕК-I, ЕК-II и Пачангой, то для интересующего нас ирменского можно назвать по крайней мере около двух десятков могильников, среди которых наиболее представительные ЕК-II ирменский (59 могил), Прображенка 3 (113 могил). Но встречаются и могильники, на которых открыто по 1—2 могилы. Имеются и разрушенные могильники на берегах Обского водохранилища [Момот Б. П., Бергман Э. Д., 1973; Грязнов М. П., Троицкая Т. Н., Уманский А. П., Севастьянова Э. А., 1973]. Интересно также и то, что погребальные памятники ирменцев неизвестны западнее Барабинской лесостепи. Все они сосредоточены в восточном районе расселения ирменцев.

Расположение могильников ирменцев не отличается чем-либо особенным в сравнении с андроновскими или еловскими. Это на-

глядно подтверждается тем, что многие из них находятся там же, где и андроновские или еловские: Преображенка 3, Сонка 2, Гандичевский совхоз, БЕ-IV, ЕК-II и др. Встречаются могильники, возведенные на местах, где до сих пор не было никаких других могильников: Иштанский [Матюшенко В. И., 1984], БЕ-IV [Грязнов М. П., 1956], Бурмистрово I [Момот В. П., Бергман Э. Д., 1973], Долгая Грива [Членова Н. Л., 1970], Милованово I [Рязнов М. П., Троицкая Г. Н., Уманский А. П., Севастьянова Э. А., 1973], Осинки [Савинов Д. Г., 1978] и некоторые другие.

Сооружение курганных насыпей составляет общую черту ирменских погребальных памятников. Насыпи в настоящее время представляют собой достаточно сглаженные сферической формы всхолмления, достигающие иногда 20 м в диаметре (но средняя величина насыпи 13—15 м), при максимальной высоте до 2 м (средняя высота 1 м). Курганные насыпи располагались, как правило, на возвышенных дюнах или грядах. На таких местах возведенные погребальные комплексы постепенно разрушались и образовывали затем всхолмления, под которыми находились ирменские могилы (рис. 4, 5). Эти наблюдения сделали в свое время В. И. Матюшенко, Д. Г. Савинов и В. В. Бобров [Матюшенко В. И., 1974, с. 120; Савинов Д. Г., Бобров В. В., 1981, с. 130]. Земляные насыпи известны повсеместно в районах расположения ирменских могильников [Молодин В. И., 1985 а; Матюшенко В. И., 1974; Грязнов М. П., 1948; Савинов Д. Г., Бобров В. В., 1978, 1981; Членова Н. Л., 1973, 1974; Мартынова А. И., 1964, 1966; Матюшенко В. И., 1984].

Все насыпи ирменских курганов имеют на разрезах однообразный плотный черный или темно-серый цвет. Не всегда прослеживается погребенная почва, уровень ее приходится восстанавливать.

В ирменских курганах открылся ранее неизвестный элемент: канавки под насыпями. Они открыты в ирменских курганах ЕК-II [Матюшенко В. И., 1974, с. 115—117], Абрамово 4, Преображенка 3 [Молодин В. И., 1985 а, с. 133].

Сооружение могил довольно существенно отличается от того, что мы знаем по андроновским и еловским могильникам. Самым типичным и было сооружение могилы на древней поверхности или при очень незначительном углублении в почву до уровня материка (рис. 3, 3, 4, 6). Это установлено на таких памятниках, как Преображенка 3, Венгерово I, ЕК-II, Титово на Инге, на Верхней Оби [Матюшенко В. И., 1974; Молодин В. И., 1985 а; Савинов Д. Г., Бобров В. В., 1978, 1981; Мартынов А. И., 1964, 1966; Грязнов М. П., 1956; Уманский А. П., 1972; Членова Н. Л., 1973,



Рис. 4. Титовский могильник. 1 — кург. 3, погр. 3 [Савинов Д. Г., Бобров В. В., 1978, рис. 3]; 2 — кург. 5, погр. 5 [Савинов Д. Г., Бобров В. В., 1981, рис. 2]; 3 — кург. 1, погр. 5 [Савинов Д. Г., Бобров В. В., 1981, рис. 1]; 4 — кург. 5, погр. 9 [Савинов Д. Г., Бобров В. В., 1981, рис. 2]; 5 — кург. 5. План и разрез кургана [Савинов Д. Г., Бобров В. В., 1981, рис. 1]

1974]. Встречаются единичные случаи, когда могила несколько врезана в материк. В Иштанском могильнике встречено 6 могил выше материка, некоторые из них выше на 40—60 см [Матющенко В. И., 1984, с. 67].

Размеры могил соответствуют возрасту умершего. Вместе с тем надо отметить небольшое число детских захоронений среди всех взрослых. Единичные детские захоронения выявлены на ЕК-II ирменском, в Барабе, в Титовском могильнике и в других памятниках. В. И. Молодин обратил внимание на это обстоятельство.

Сооружение деревянной обкладки по стенкам могилы составляет достаточно широко распространенную черту. Они известны в Обь-Чулымском междуречье, на Верхней Оби, в ЕК-II ирменском (рис. 3, 6), но почти неизвестны в Барабинской лесостепи, за исключением одного случая (Преображенка 3, курган 100, погребение 3) [Молодин В. И., 1985, с. 135]. Бревна обкладки в один слой укладывались впритык, образуя раму, углы которой не были скреплены. Иногда можно обнаружить, что концы плах затесаны на угол [Савинов Д. Г., Бобров В. В., 1978, с. 58, рис. 4, 1, 2, 3]. Мы не видим принципиальных различий в технологии сооружения рамы обкладки и перекрытия ирменцами в сравнении с еловцами. Ирменцы использовали такие продольные перекрытия из деревянных плах. В Титовском могильнике зафиксирован случай покрытия могилы берестой (курган 5, могила 5) [Савинов Д. Г., Бобров В. В., 1981, с. 124—125].

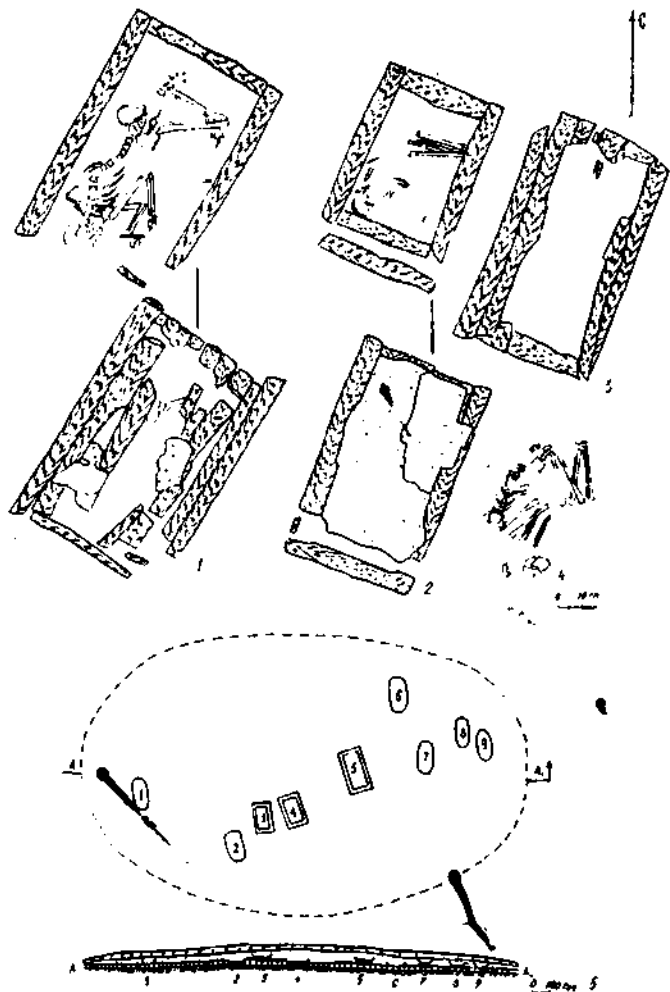
Помимо деревянных известны и каменные обкладки. Они найдены в Титовском могильнике, в Пьянково на Ине. Вероятно, правы те исследователи, которые связывают существование таких обкладок с андроновским наследством и влиянием карасукского мира.

Умерших хоронили двумя способами: труположением и трупосождением. Труположение было основным способом захоронения.

Положение умершего в могиле. Самой распространенной и характерной является поза скорченного на правом боку, с руками перед лицом. Такое положение является единственным в ЕК-II ирменском [Матющенко В. И., 1974, с. 120], в Титовском могильнике [Савинов Д. Г., Бобров В. В., 1981, с. 131, рис. 1, 1, 2, 4], в Барабе [Молодин В. И., 1985 а, с. 134], в Пьянково [Мартынов А. И., 1964, 1966], на Верхней Оби [Грязнов М. П., 1956; Членова Н. Л., 1973, 1974]. Из 16 могил Иштанского могильника только в одной умерший лежал на левом боку [Матющенко В. И., 1984]. Эта поза умершего, как мы уже отмечали, постепенно внедрялась еще в еловское время, когда мы встречали единичные случаи подобного положения в еловских погребениях. Теперь это стало единственным положением.

Ориентация умерших. Преобладающим является положение умершего головой на ЮЗ или Ю. Так, в 36 установленных случаях ЕК-II ирменского 17 уложены головой на ЮЗ, ЮЗЗ; 8 — на Ю, 3 — на СЗЗ, 7 — на ЮВ и 1 — на С [Матюшенко В. И., 1974, с. 121]. В Барабе из 55 установленных случаев 35 умерших ориентированы на Ю, 17 — на ЮЗ, 2 — на ЮВ, 1 — на З [Молодин В. И., 1985 а, с. 134]. В Иштанском могильнике из 12 установленных случаев ориентации 10 — головой на Ю [Матюшенко В. И., 1984]. Еще более устойчива картина в Титовском могильнике: все умершие ориентированы на ЮЗ или ЮЗЗ [Савинов Д. Г., Бобров В. В., 1981, с. 131]. Эта ориентация умерших сложилась еще в андроновское и еловское время, и мы отмечаем, что она постепенно становится более распространенной, а в ирменское время — господствующей.

Трупосожжение встречается редко, но значительно чаще, чем в еловское время. Так, если в ЕК-I и в ЕК-II еловском случаи обожжения умерших очень редки, имеется только 5 трупосожжений в ЕК-II словском, то в ЕК-II ирменском на 59 случаев приходится 18 полных трупосожжений. Есть даже случаи такого тщательного трупосожжения, что в могиле оказалась только незначительная кучка дупла [Матюшенко В. И., 1974, с. 122—123]. На 16 могил Иштанского могильника 1 полное и тщательное трупосожжение [Матюшенко В. И., 1984]. Для других районов ирменских захоронений применение огня не характерно, хотя изредка и встречается. Так, в Преображенке З В. И. Молодин зафиксировал только 1 случай трупосожжения, а в нескольких могилах известны следы огня на костях погребенных [Молодин В. И., 1985 а, с. 135]. Два случая обожжения умерших известно на БЕ-IV [Грязнов М. П., 1956].

Вопрос о коллективных захоронениях ирменцев для нас совсем ясен. Отметим такие черты этого обряда. Коллективные захоронения встречаются сравнительно редко. Они известны в Преображенке З [Молодин В. И., 1985 а], в ЕК-II [Матюшенко В. И., 1974], в Тарасово на Ине [Мартынов А. И., 1966], в Иштанском могильнике [Матюшенко В. И., 1984]. Эти захоронения ничем примечательным не отличаются от других. Следует обратить внимание на то, что во всех случаях парных и коллективных захоронений умершие лежат в одной позе (на правом боку, скорченно) и ориентированы головой в одном направлении.

Возможность вторичных захоронений ирменских могильников не исключена. Все случаи таких захоронений описаны В. И. Молодиным в Барабе [Молодин В. И., 1985, с. 134—135]. Не исклю-

чают таких захоронений в Титовском могильнике Д. Г. Савинов и В. В. Бобров [Савинов Д. Г., Бобров В. В., 1978, с. 50].

Снабженность инвентарем ирменских могил имеет свои особенности в сравнении с словскими, а особенно с андроновскими. Уже в словское время стало заметно уменьшаться количество инвентаря производственного назначения в сравнении с андроновским временем. В ирменских могилах эта тенденция усиливается. Ирменские могилы значительно беднее словских, а тем более андроновских. Только один вид инвентаря остается таким же частым в могилах, как и прежде, это глиняные горшки. Эта последняя деталь проступает во всех могильниках ирменцев. Среди ирменских захоронений возрастает количество захоронений без инвентаря. В. И. Молодин отмечает одну особенность ирменских погребений Барабинской лесостепи, а именно сравнительную бедность этих могил бронзовым инвентарем и золотыми изделиями [Молодин В. И., 1985 а, с. 136], которые достаточно многочисленны на Верхней Оби [Грязнов М. П., 1956; Членова Н. Л., 1972, 1973, 1974; Уманский А. П., Дёмин М. А., 1974], в Обь-Чулымском междуречье [Мартынов А. И., 1964, 1966; Савинов Д. Г., Бобров В. В., 1975, 1981], в Томском Приобье [Матюшенко В. И., 1974]. Вместе с тем интересно и то, что Иштанский могильник, расположенный довольно близко к ЕК-II ирменскому, также очень беден инвентарем [Матюшенко В. И., 1984].

Приношения и трезны в обряде ирменцев имели место. Это проявляется как в том, что в насыпях курганов обнаруживается несколько кострищ [Молодин В. И., 1985, с. 133], так и в том, что у могил ставились горшки, найденные сейчас практически во всех могильниках ирменцев. Встречаются и костяки животных в насыпях курганов (лошади, быка, овцы). Иногда это разрозненные единичные кости [Савинов Д. Г., Бобров В. В., 1975, с. 50; Молодин В. И., 1985 а, с. 133], но иногда в насыпях курганов открывается удивительная картина их скопления. Так, в кургане 3 ЕК-II ирменского открыто три таких скопления костей животных. Одно в северо-западной части кургана занимало 14 кв. м при толщине слоя 20 см. Здесь сплошным слоем лежали кости коровы и лошади, изредка встречались кости лося. Второе скопление костей залегало в той же части кургана и имело площадь 4,5 кв. м, а третье — 1 кв. м. [Матюшенко В. И., 1974, с. 125]. Подобное крупное скопление костей открыто в кургане 31 и в Камышенке. Оно имело площадь 22 кв. м [Членова Н. Л., 1972].

Эпоха поздней бронзы Зауралья почти не знает погребальных памятников. Поэтому только очень скурые сведения о погребальном обряде черкаскульцев можно почерпнуть из материалов двух

могильников, исследованных сравнительно недавно. Это Березки V и Перевозный Iа в Челябинской области [Дрябина Л. А., Крутских Н. А., Шорин А. Ф., 1977; Дрябина Л. А., Жилина И. В., Крутских Н. А., Шорин А. Ф., 1978; Шорин А. Ф., 1980]. Могильники представляли собой каменные оградки — кольца из необработанных камней, в которых находилось по одной (иногда по две) могильной яме подпрямоугольной (или овальной) формы. Глубина могил 40—80 см. Умершие лежали на правом боку, скорченно, головой на В (иногда на ЮВ и СВ).

Известно одно захоронение на стоянке Кокшарово I [Старков В. Ф., 1970], которое имеет существенные отличия от других описанных могильников. Правда, мы можем судить об этом с большой осторожностью: на Кокшарово I открыта только одна могила. Она имеет прямоугольные очертания, ориентирована З—В, содержала остатки погребенного в большом кострище, а ниже — земляную вымостку, на которой находился погребальный инвентарь.

Сузгунские погребальные комплексы нам известны только по могилам на Потчеваше [Стефанов В. И., 1979]. Открытые здесь две могилы находились сразу под дерном, были в плохой сохранности, головами ориентированы на СВ и С. Следов могильной ямы не обнаружено. Снабженность инвентарем скудная: одна могила содержала два сосуда, а другая была без инвентаря.

Своеобразное место в ряду могильников еловско-ирменского времени принадлежит Осинковскому могильнику [Савинов Д. Г., 1971, 1975]. Мы согласны с исследователем памятника в том, что могильник относится, видимо, к эпохе поздней бронзы. В инвентаре памятника обнаружено много изделий, которые имеют параллели в Ростовке, в еловских материалах и в раннеананьинских комплексах. Такое сочетание разнокультурных и разновременных черт в материальной культуре могильника для нас особенно интересно с учетом погребальной обрядности. Так, восемь могил не имели внешних признаков, располагались на дюне двумя рядами (цепочками, по терминологии Д. Г. Савинова), вытянутыми СВ-ЮЗ. Могильные ямы неглубоки (30—70 см), неопределенной формы, без каких-либо сооружений внутри. Сохранность могил очень плохая (рис. 3, 7, 8, 9). Есть один случай захоронения без черепа (могила 1). В этой могиле умерший лежал на левом боку, скорченно; остальные могилы не дают возможности восстановить позу умершего. Характерно для могильника обильное снабжение умерших производственным и военным инвентарем: наконечники стрел (каменные и костяные), костяные гарпуны, бронзовые наконечники копий, клижал, нож, долото, а также бытовой инвентарь: браслеты, височные кольца,

бляшки, подвеска, застежка и др. Все эти черты выделяют могильник из еловских и ирменских погребальных комплексов.

3.5. Краткие выводы

Анализ погребальной обрядности эпохи бронзы Западной Сибири выявляет ее сложный характер, ее многокомпонентность. Можно выделить ряд таких компонентов, которые имеют различную природу и происхождение, и в первую очередь автохтонный компонент. На наш взгляд, он включает в свой состав проявления, восходящие к разной ступени древности. Например, такая черта, как положение умершего в могиле на спине в вытянутом состоянии, на протяжении бронзового века постепенно слабеет и почти исчезает в эпоху поздней бронзы. Разумеется, автохтонность этой черты нельзя рассматривать в узком смысле: в эпоху неолита и ранней бронзы она имела широкое распространение в Северной Евразии от Балтики до Тихого океана.

Расположение могил в грунтовых могильниках рядами с определенной ориентацией этих рядов по отношению к течению реки или частям света, черта, хорошо представленная в эпоху ранней бронзы, постепенно исчезает к концу периода, но еще отчетливо заметно в еловских грунтовых могильниках.

Захоронение отдельно голов или умерших без голов, черта, известная со времен позднего неолита (а возможно, и древнее), не изживается окончательно в погребальной обрядности поздней бронзы, присутствует и в доандроновское и андроновское время. Использование огня в погребальном обряде как будто тоже можно отнести к числу автохтонных, но решить это, пожалуй, не так просто. Дело в том, что огонь в погребальной обрядности в глубокой древности широко использовался не только в Северной Евразии, но и во многих других районах. Поэтому присутствие этой черты в погребальном обряде эпохи бронзы в Западной Сибири не обязательно можно объяснить включением ее из культуры аборигенного населения лесной полосы. Примерно так же можно оценивать и использование охры, черты, несомненно, очень древней, но тоже широко бытовавшей в погребальной обрядности очень многих древних культур Евразии.

Кроме того, известен и компонент пришлестенный, южный. Он восходит к степным (а может быть, и более южным) областям и представлен такой чертой, как скорченность умершего и положение его на боку (на левом или правом). Эта черта появилась в культуре населения Западной Сибири в период ранней

бронзы и постепенно получила повсеместное распространение, вытесняя традиционное положение умершего на спине.

Возведение достаточно заметных надмогильных сооружений, которые дошли до нас в виде земляных всхолмлений, не находит объяснений из традиционной местной погребальной обрядности, а следовательно, может быть связано с миром степных культур, где возведение курганов является одной из древнейших черт. С миром степных культур надо связывать и такой элемент, как сооружение канавок на месте возводимого кургана. Мы не знаем (или еще не обнаружили при исследовании погребальных памятников Западной Сибири) такой черты в глубокой древности лесной и лесостепной зон. Некоторые черты погребальной обрядности Западной Сибири являются общераспространенными. К таким чертам мы можем отнести следующие. Прежде всего, снабжение умершего погребальным инвентарем. Изменение характера погребального инвентаря в разных памятниках отражало или эпохальные, или локальные различия групп населения. Возможно, что положение в могилу нескольких (иногда даже 6—7) сосудов представляет собой черту, истоки которой надо искать в периоде неолита и самого раннего этапа бронзового века. Сооружение деревянных (а в некоторых районах—каменных) обрядовых кладок также относится к числу именно таких черт, которые являются общераспространенными. К этому числу надо добавить приношения и тризны на могильниках. Вряд ли можно обнаружить такие могильники первобытности, которые не имели бы следов действий оставшихся в живых.

Глава 4

ПЕРИОД РАННЕГО ЖЕЛЕЗА

4.1. Урало-Иртышская лесостепь

Освоение железа на обширных пространствах Евразии, несмотря на неравномерность, произошло относительно быстро, вызвав серьезные изменения во всех сферах человеческой деятельности. Предпосылки культурной трансформации, послужившей внешним выражением этих изменений, стали видны уже в эпоху бронзы, предопределив многие явления, характерные для начальной стадии железного века. Вслед за распространением производящих отраслей экономики, в первую очередь металлургии, колесного и верхового транспорта, вслед за растущей активностью межплеменного общения, включая все его формы, в том числе военные и торговые, происходило столь же быстрое освоение идей и открытий в духовной сфере.

Поэтому уже в конце эпохи бронзы складываются обширные зоны с относительно близкими культурными стереотипами. Внутри таких зон каналы информационных связей насыщались быстрее и стабильнее, вследствие чего образовывались области с повышенным уровнем этнической и культурной консолидации. Оформившиеся в эпоху бронзы историко-культурные области и провинции, рамки которых изначально были заданы природными условиями, диктовавшими выбор хозяйственной специализации населения, фактически сохранились и в раннем железном веке. Климатические изменения, цикличность которых не подвергается сомнению, могли на время смешать абрис историко-культурных областей, вызывая нарушения баланса между внутренними и внешними факторами их развития. Поскольку ни одна область не была изолированной, события или явления в одном регионе так или иначе сказывались в другом.

Примером такой взаимосвязанной территориально-экономической системы может быть территория, включающая Среднюю Азию, Казахстан, Урал, Западную Сибирь. Как показывает архео-

логический и этнографический материал, несмотря на смену этносов в пределах этой большой зоны, исторические процессы в различные эпохи имели много общего, как бы повторяясь с определенной цикличностью. В эпоху бронзы роль связующего фактора принадлежала андропольскому миру, в эпоху раннего железа она перешла к кочевым культурам. С появлением государств система усложнилась, стала более динамичной, что не замедлило сказаться и на той части культуры, которая нашла отражение в памятниках погребальной обрядности, о чем речь пойдет ниже.

Прежде определим пространственно-временные рамки исследования. Территориально нас будет интересовать Тоболо-Иртышская провинция, приуроченная к лесостепи от Урала до Барабы. Лесостепные культуры были как бы северным оазисом степного мира, подобно среднеазиатским, развивающимся на юге большой метакультурной зоны. Тоболо-Иртышская провинция вместе с Верхнеобской, Южно-Уральской, Северо-Казахстанской входила в юго-западносибирскую культурно-историческую область, в культурах которой было много близких элементов. На севере к ней примыкала обширная Обь-Иртышская культурно-историческая область, связанная в основном с лесными ландшафтами. Между этими областями существовали районы интерференции, определявшей смешанный характер культур на их территории.

Решающее значение в становлении Тоболо-Иртышской культурно-исторической провинции имели включение западносибирской лесостепи в сферу андропольского влияния и ориентация на скотоводческий характер производящей экономики. Положение на стыке с сильным и устойчивым миром лесных культур, с одной стороны, и с динамичным, постоянно пульсирующим и чутко реагирующим на любые изменения миром степей — с другой, а также отсутствие серьезных ландшафтных преград, речная сеть, соединяющая фактически всю Западную Сибирь, Казахстан, Урал и Алтай, — все это способствовало выработке уникального гибкого механизма культурогенеза. Он позволял синтезировать инновации без серьезного ущерба местной самобытности. Яркий пример — андропольные культуры.

Исследования последних лет со всей очевидностью показали, что историко-культурной доминантой Тоболо-Иртышской провинции в I тыс. до н. э. была саргатская культура, которая как устойчивая система сформировалась к V в. до н. э. Ее расцвет полностью совпал с широким внедрением железа в производственную практику местного населения. Саргатские истоки лежали в переходном периоде, в недрах которого происходила трансформация систем, основанных на цветной металлургии, и закладывалась база новых хозяйственных структур, связей и отношений.

Под определенное саргатское влияние попали не только лесостепные культурные образования, но и те, что находились в южной тайге. Вокруг основной территории (Средний Тобол, Средний Ишим, Средний Иртыш) образовалась своеобразная саргатская «вуаль», плотность которой была различной в зависимости от того, на какие культуры она наложилась.

Мы считаем нужным различать понятия собственно саргатской культуры, определяемой комплексом черт керамики, погребальной обрядности и домостроительства, и понятие саргатской общности, подразумевая под последней совокупность культурных образований в провинции и на ее окраинах в рамках ранней и средней стадий железного века. Период, который традиционно относят к раннему железному веку, хотя он таковым не является, мы называем переходным, время с V в. до н. э. по II—III вв. н. э. охватывает раннюю и среднюю стадии железного века, III—V вв. н. э. знаменуют собой переход к поздней стадии железного века⁵ [Корякова Л. Н., 1991]. Саргатская общность сложилась вследствие синтеза культурных традиций, имеющих различные источники. Именно поэтому, кстати, бессмысленно решать вопросы ее происхождения с позиции моноцентризма.

В последние века II тыс. до н. э.— начале I тыс. до н. э. лесостепь Западной Сибири была занята населением, чья культура нашла отражение в памятниках межовско-ирменского культурно-хронологического пласта, явившегося завершением андроновской линии развития. В степях Казахстана и Средней Азии это время (XII—VIII вв. до н. э.) было представлено восточным ареалом массива культур валиковой керамики. К VIII—VII вв. до н. э., вырастая из недр этой суперсистемы, обозначились контуры будущего скифо-сакского мира, найдя отражение в комплексах его аржано-черногородской фазы [Грязнов М. П., 1983, с. 3—18]. Судя по немногочисленному пока материалу «киммерийско-карасукского» облика в лесостепи, в VIII—VII вв. до н. э. она была еще слабо связана с формирующейся сакской культурой, в ней продолжали развиваться собственные традиции поздней бронзы. Кроме того, лесостепь испытала довольно сильное воздействие с севера в виде проникновения населения или традиций, ориентированных на лесной хозяйственно-культурный потенциал.

Природно-климатическая нестабильность, вызванная гетерохронностью водного режима в гумидной и аридной зонах в IX—VII вв. до н. э. [Корякова Л. Н., Сергеев А. С., 1986, с. 92],

⁵ В лесной зоне наблюдалась близкая картина, но там развитие шло под знаком кулайской культуры и с некоторым хронологическим смещением (обьиртышская культурно-историческая общность).

с одновременным воздействием с севера и юга привели к распаду культур межовско-ирменского пласта. Внутренние связи между ними ослабли, образовались лакуны, которые стали заполняться либо лесными, либо степными генерациями. В результате изменилась культурно-территориальная карта западносибирской лесостепи. VIII—VII вв. до н. э. можно считать начальной фазой переходного периода к новой эре, когда еще преобладали традиции эпохи бронзы. В VII—VI вв. до н. э. этот период заканчивается, принося с собой уже новые явления, новые культурные образования. В горно-лесной полосе Урала наряду с появившимися там в результате общего сдвига крестовых культур гамаянскими поселениями возникают иткульские (около VIII—VII вв. до н. э.). На базе иткульской культуры вырастает мощный очаг цветной металлургии, который становится серьезным ареалообразующим фактором в западной части провинции, обеспечивая металлом и лесостепное, и лесное население, причем, последнее долго сохранило иткульские навыки металлообработки.

В Зауралье в рамках VII—V вв. до н. э. известны такие культурные типы, как носилковский, воробьевский, зеленомысский, бантовский, различающиеся, главным образом, отдельными чертами, характеризующими керамику. По нашим представлениям, первые три типа составляют с иткульской культурой единую ассоциацию (или единую семью) (мы называем ее исетской). Ее племена расселялись по берегам Среднего Тобола и его левых притоков, в том числе и в лесной зоне. Территория Среднего Ишима и Тобола-Ишимского междуречья была зоной обитания бантовских племен, которые были тесно связаны с вышеотмеченными, живя с ними чересполосно по правобережью Тобола. Часть бантовских племен расселилась и в южно-таежной зоне. Имеющийся в настоящее время материал пока не дает оснований для детальной хронологии указанных групп, однако он не позволяет сомневаться в их ранней позиции и преемственности с культурами межовского и бархатовского облика.

Межовско-саргаринской генерации, судя по всему, принадлежит гороховская культура, памятники которой широко встречаются в лесостепном Зауралье, а также в горной части Урала. Гороховская керамика (ее отличают обильная примесь талька, грубый «размашистый орнамент»: резной или в виде оттисков гладкого штампа) на большинстве памятников залегает вместе с керамикой других местных типов: иткульского и воробьевского, иногда бантовского и носилковского. Большее количество известных комплексов датируется V—II вв. до н. э., точнее IV—III вв. до н. э. Нижняя и верхняя даты остаются достаточно неопределенными. Если культурные группы исетской ассоциации

известны только по поселениям, то среди гороховских древностей есть также и могильники, ранние из которых, судя по инвентарю, относятся ко времени не ранее конца VI, а скорее всего V в. до н. э. Гороховские городища, кстати, наиболее развитые и сложные, не заходят южнее Миасса, который, очевидно, был границей гороховских земель и территории обитания южноуральских кочевников, находившихся в VII—VI вв. до н. э. в тесных связях с сакской конфедерацией [Таиров А. Д., 1988, с. 149] (подробнее об этом ниже).

На западе провинции в переходное время приоритет в культурогенетическом развитии принадлежал иткульскому кругу традиций, на которые наслонились бантовские и затем гороховские, стимулируемые южноуральской кочевой средой. На востоке аналогичные по содержанию (не по форме) процессы шли на ирменской основе с активным участием других компонентов. Ирменской генерации, как известно, принадлежат саргатская, большереченская, частично завьяловская культуры [Полосьмак Н. В., 1988, с. 92; Троицкая Г. Н., 1981, с. 12]. Взаимодействие в условиях ослабления внутренних связей с культурными образованиями различной ориентации, ставшим вместе с позднейрменскими субстратной основой новых групп, послужило причиной появления нескольких исторических линий развития. Формирование саргатской керамической традиции шло совершенно естественно в русле одной из них, но не в одном каком-то районе, а на относительно широкой территории, включающей частично Барабу, Припиртышье, может быть, отдельные участки Пришимья. По мнению А. Л. Труфанова, в Припиртышье главным фактором было сузгунско-ирменское взаимодействие [Труфанов А. Я., 1990, с. 13]⁶. Вполне вероятно, что свой след в становлении саргатского гончарства оставила и красноозерская традиция, но она довольно быстро угасла. Весьма важным представляется значение саргаринского компонента, особенно для районов южной лесостепи.

К сожалению, мы вынуждены констатировать, что культуры VII—VI вв. до н. э. в восточных районах Тоболо-Пиртышской провинции отличаются столь же нечетким обликом, как и на западе. Их основным свойством можно считать способность к существованию в условиях культурного многообразия (во всяком случае, внешнего) и дисперсного состояния.

К V в. до н. э. относится появление гороховского комплекса на западе и саргатского — на востоке, причем последний очень быстро распространился на широкую территорию, в том числе

⁶ Интересным кажется одно наблюдение этого исследователя. Оно касается появления в Припиртышье в рамках красноозерской культуры гаманно-иткульской керамики и ашанинских кельтов [там же, с. 12].

и в Зауралье. Возможно, этот процесс начался еще в переходное время. В районах, занимающих пограничное с лесом положение, появились культурные образования смешанного облика, к числу которых относятся выделенные недавно, но пока еще слабо исследованные богочаповские комплексы [Полосьмак П. В., 1988; Данченко Е. П., 1991].

Таков в общих чертах культурно-археологический фон начальной поры железного века указанной территории.

4.1.1. Памятники

Еще недавно, каких-нибудь 100 лет назад, пейзаж западно-сибирской лесостепи был немыслим без многочисленных курганов, разбросанных по берегам рек. В этом нас убеждают сведения первых исследователей Западной Сибири. Раскопки могильников на ее территории имеют более чем вековую историю⁷ (если не считать получивших в XVIII в. массовое распространение грабительских работ бугровщиков, от которых остались лишь отдельные безымянные предметы и знаменитая коллекция Петра I). Но более систематический характер они приобрели в 20—50-х гг. XX в. Первый удачный опыт анализа накопленных к тому времени материалов был сделан П. А. Дмитриевым [1929], В. Н. Чернецовым [1953], К. В. Сальниковым [1961, 1960]. До сих пор идеи В. Н. Чернецова сохраняют свою значимость и лежат в основе многих современных концепций этнокультурного развития Западной Сибири.

В русле развернувшихся в 1960—70-х гг. исследований по атрибуции вновь открытых памятников, число которых выросло во много раз, могильники привлекались для решения вопросов хронологии, для выявления локального своеобразия отдельных районов. По сути дела, весь хронологический каркас существующей ныне в западносибирской археологии культурологической модели раннего железного века базируется на материале могильников. Однако поскольку метод аналогий, как известно, допускает изрядную долю подвижности устанавливаемых с его помощью дат, то любая периодизация, даже построенная на статистической основе, в определенной мере условна. В дальнейшем изложении мы постараемся об этом не забывать.

Крупные достижения в изучении погребальных памятников в 1960—70-х гг. связаны с именами В. А. Могильникова,

⁷ Подробный обзор этих работ сделан В. Е. Стояновым в его диссертации, материалы которой, к сожалению, опубликованы лишь частично [Стоянов В. Е., 1972, с. 233], а также в диссертации Н. П. Матвеевой (1988).

В. Е. Стоянова, В. Ф. Генинга, М. Г. Мошковой⁸. Работы 1980—90-х годов получили осязаемый импульс вместе с активизацией новых научных центров. Больше материалов нашли отражение в исследованиях Н. В. Полосьмак [1988], А. В. и Н. П. Матвеевых [Матвеева Н. П., 1985; Матвеев А. В. 1985; Матвеева Н. П., 1988], Л. Н. Погодина, А. Я. Труфанова (результаты их работ практически не опубликованы).

К настоящему времени источниковая база западносибирской археологии, в том числе, начала железного века, неизмеримо выросла. Заметно, правда, что ее количественное увеличение пока слабо сказывается на качественном уровне, поскольку объем неиспользуемой информации из-за отставания в методике не только не уменьшается, но имеет тенденцию к росту. Сказанное в полной мере относится к памятникам погребальной обрядности. Информация об источниках разбросана по многочисленным статьям, тезисам, обилие, краткость изложения которых, слабая методическая сопоставимость мешают проведению серьезного анализа и реконструкции системы тех сторон исторической действительности, которая нашла отражение в могильниках.

При написании очерка были использованы наиболее крупные работы К. В. Сальникова, В. Н. Чернецова, В. Е. Стоянова, В. А. Могильникова, Н. В. Полосьмак, А. В. и Н. П. Матвеевых, М. Х. Хабдуллиной⁹. Основой послужил анализ саргатской погребальной обрядности, результаты которого излагались нами ранее. Как показал опыт, увеличение количества раскопанных могильников не меняет кардинального соотношения их главных признаков в пределах обозначенной территории. В обобщающей работе 1960-х годов, подготовленной В. Е. Стояновым, было учтено более 80 курганов и 150 погребений. В этом очерке использованы данные о более чем 700 погребениях, хотя и он не претендует на полный охват всех аспектов темы.

Могильники VII—VI вв. до н. э. (Предсаргатский этап). Это время имеет переходный характер, будучи отмеченным угасанием традиций поздней бронзы и зарождением традиций железного века. Отсюда цестрота культурных проявлений, отражающихся прежде всего в керамике. Могильников, достоверно относящихся к VII—VI вв. до н. э., очень немного. В большинстве это невыразительные наборы предметов, найденные либо случайно, либо в составе с более поздними комплексами, либо в единичных

⁸ Обзор этих работ был сделан нами ранее [Корякова Л. П., 1982].

⁹ Считаю своим долгом еще раз поблагодарить моих коллег в Свердловске, Омске, Тюмени, Новосибирске, Петропавловске, Челябинске за предоставленную возможность ознакомиться с их материалами и искреннюю заинтересованность в обсуждении многих проблем.

погребениях с широкой датой. Несмотря на грандиозный размах раскопок в последние годы, число комплексов этого времени увеличилось очень незначительно. До сих пор неизвестны могильники, которые могли бы быть сопоставлены с иткульскими, посиловскими, воробьевскими, бантовскими поселениями. Изредка в курганах, относящихся, как правило, к саргатской культуре, встречаются сосуды позднебронзового облика, оставшиеся, видимо, от более ранних, но разрушенных погребальных комплексов (Иткульский, Абатский).

К VI—V вв. до н. э. В. Е. Стоянов отнес ряд предметов из Китайских могильников, раскопанных до революции [Стоянов В. Е., 1969, с. 171—172]. В Приговском I могильнике на р. Исети в курганах 4, 10 были обнаружены остатки разрушенных погребений, в которых были найдены двулопастной втульчатый с ромбической головкой и трехгранный со сводчатой головкой наконечники стрел, а также бронзовый черешковый трехлопастной, датируемые в диапазоне VII—V вв. до н. э. С последним предположительно связан сосуд иткульского облика [Стоянов В. Е., 1969, с. 173—175]. Сказать что-либо определенное о погребениях с описанными вещами трудно.

К началу железного века В. А. Могильников отнес раскопанный им комплекс 3 погребений в группе Калачевка II на Иртыше. В одном из них обнаружен бронзовый двулопастной наконечник стрелы с шипом на втулке VII—VI вв. до н. э. Автор допускает возможность вторичного захоронения, указывая на наличие лишь черепа и длинных костей. Захороненный в погребении 2 лежал на спине, головой на СЗ, с чуть согнутыми ногами; каких-либо находок нет. В центре кургана, имеющего невысокую насыпь, находилось парное погребение 4 в широкой, стоящей на древней поверхности деревянной раме в одно бревно. Внутри нее вместе с разрозненными костями обнаружены сузгунский сосуд и бронзовый нож с круглым завершем рукоятки. Это погребение считается наиболее ранним, относящимся к VIII—VII вв. до н. э. [Могильников В. А., 1968, 1984].

А. Я. Труфанов включает этот и еще один раскопанный им курган 3 Калачевского могильника в число поздненурменских, подчеркивая типичность их черт, хотя третий курган он датирует более ранним временем. В отмеченном кургане выявлено три погребения, они расположены в ряд внутри четырехугольного яма. Центральное было сильно разграблено. Могила 2, находившаяся ЗСЗ от него, была устроена на древней поверхности и содержала кости четырех погребенных, ориентированных головами на юг. Умершие лежали на правом боку с подогнутыми руками и ногами со следами огня. Вместе с ними в могиле обнаружены два сосуда

без орнамента, две гвоздевидные подвески, бронзовая круглая бляшка и две бусины. В третьей могиле — также на древней поверхности — по аналогичному обряду был погребен один человек [Труфанов Н. Я., 1991, Приложение]. По мнению В. А. Могильникова, VI—V вв. до н. э. может быть датирована курганный группа у д. Окузево на Иртыше. Она состояла из пяти маленьких насыпей диаметром от 6 до 12 м. В одном из раскопанных двух курганов на древней поверхности обнаружены остатки трупосожжения с бронзовым ножом, имеющим кольчатое навершие, и фрагментом сосуда с накольчатым орнаментом [Могильников В. А., 1970, с. 174—175].

На Ишиме в Фоминцевском могильнике (курган 2, погребение 7) обнаружено разрушенное погребение (в яме с заплечиками), ориентированное по линии ЗВ. Среди обожженных костей был найден бронзовый трехлопастной черепковый наконечник стрелы со сводчатой головкой [Генинг В. Ф., Голдина Р. Д., 1969]. В ходе исследования Абатского III могильника в кургане I Н. П. и А. В. Матвеевы обнаружили 2 погребения, содержащих инвентарь и фрагменты керамики позднебронзового облика (красноярские). Одно из них находилось в центре, другое — в юго-западном поле: оба были очень неглубокими, без четких очертаний, содержали остатки скелетов плохой сохранности, предположительно лежащих на спине головой на СЗ и ЗСЗ, в сопровождении плоских бронзовых ножей [Матвеева Н. П., 1988].

Перечисленные комплексы, по сути дела, исчерпывают весь набор погребений предсаргатского времени. К тому же в подавляющем большинстве они разрушены, не содержат сосудов, поэтому сказать что-либо определенное о погребальных традициях этого периода трудно. Можно сделать лишь самые общие выводы. Бесспорно, что описанные комплексы имеют связь с местными традициями поздней бронзы, прежде всего в керамике, инвентаре, правда, эта связь не прямая и прослеживается не везде. Относительно удовлетворительно она прослеживается на Среднем Ишиме и на Иртыше, территория которых была зоной распространения поздней ирменской и красноозерской культур. Погребения, соответствующие бархатовской культуре, пока не выявлены. Межовские могильники известны в основном в Приуралье, если не считать одного неопределенного захоронения, открытого среди черкаскульских могил Березки VI. Справедливости ради нужно отметить, что ряд черт межовской погребальной атрибутики некоторым образом перекликается с чертами саргатской [Обыденнов М. Ф., 1986, с. 22—23].

В целом как для межовской, так и для ирменской погребальной традиций (в широком смысле) характерны подкурганный

способ захоронения, неоднократность погребения под одной насыпью (при наличии и одномогильных комплексов), те или иные формы использования огня, присутствие вторичных захоронений. Положение и ориентировка умерших различны: в межовских — восточная и западная [Обыденнов М. Ф., 1986], в ирменских — южная [Молодин В. И., 1985, с. 134—135]. Для обеих культур характерна небольшая глубина ям (или же последние вообще только слегка углублялись в древнюю почву).

Ирменская линия развития погребальной обрядности хорошо прослеживается в большереченской культуре [Молодин В. И., 1985, с. 171]. Связь этой линии с саргатской, видимо, не столь прямая, хотя отрицать ее нельзя. Скорее всего, она осложнена другими компонентами, о которых мы будем говорить ниже. Межовское наследие также чувствуется в погребальной обрядности уральского населения, но связывать его напрямую с более поздними традициями, очевидно, нелогично. То, что мы фактически не знаем, каков был обряд погребения в переходную пору у иткульских, носиловских, бантовских племен, которые считаются в известной мере потомками межовско-бархатовских, свидетельствует о его отличном, нежели в последующее время, характере.

Одно любопытное, но, к сожалению, не очень определенное наблюдение: в 1976 г. в Упоровском районе Тюменской области нами были исследованы несколько необычных погребальных сооружений — «колец». Они представляли собой невысокие земляные кольцевые валы, с наружной стороны которых прослеживалась неглубокая канавка. Валы были сложены из дерна. В центре площадки находилось по одному парному погребению (все они до основания разграблены). Насыпи не было. Рядом с кольцами располагались небольшие (диаметром 4—6 м) курганы с одиночными погребениями. Единичные фрагменты керамики из них отдаленно напоминали носиловские. Из-за разрушений трудно было определить культурную принадлежность этих памятников, однако мы склоняемся все же к тому, что они принадлежат переходному времени, так как явной гороховской или саргатской керамики там не встречено, как и явной позднебронзовой [Корякова Л. Н., Стефанова Н. К., 1977, с. 112]. Так или иначе, погребальные сооружения в виде колец в окружении мелких курганов представляют собой совершенно оригинальный тип, пока неизвестный в других районах.

Забегая вперед отметим, что погребальная обрядность населения Урало-Иртышской лесостепи изучена главным образом по гороховским и саргатским могильникам. Она имеет довольно четкое и на редкость стандартное выражение: курганный способ захоронения, ингумации в ямах вытянуто на спине, в основном

головой в северный сектор, деревянные камеры, перекрытия, кости животных, сосуды, разнообразное использование огня, иногда подсыпок. Эти черты в целом не характерны для VII—VI вв. до н. э., хотя отдельные элементы преемственности, конечно, есть.

Более близкие параллели (не отдельным чертам, а их сочетаниям) можно отыскать на других территориях, в частности на Южном Урале и в Северном Казахстане. По данным М. К. Хабдуллиной, погребения VIII—V вв. до н. э. в последнем регионе преобладают, более поздние комплексы количественно им уступают. Памятники представлены малыми, средними и крупными курганами, в большинстве земляными, с различными деревянными конструкциями объемного плана, опирающимися на древнюю поверхность. Доминирует ориентировка по линии СЗ—ЮВ. Форма перекрытий — прямоугольная или многоугольная. При строительстве широко использовались дерево, хворост, береста, камыш. Многие курганы окружены рвами с одним или двумя входами. Ямы в основном простые, но встречаются подбой. Кроме ям, употреблялись наземные погребальные постройки. 45% курганов имеют следы огня. Ведущая ориентировка умерших — на запад и северо-запад. Заметим, что у саргатских племен позднес преобладают эти же ориентировки, правда, их соотношение обратное. Погребальный инвентарь: жертвенники, сосуды, предметы сакского вооружения, кости животных.

М. К. Хабдулина вполне обоснованно считает, что описанные традиции имеют истоки в круге саргаринских племен этой территории [Хабдулина М. Г., 1986, с. 6—21]. Очень важным нам представляется то обстоятельство, что североказахстанские погребения, с одной стороны, тяготеют к традициям тасмолинского облика, с другой — указывают на преемственную связь с лесостепью. Причем эта связь более ощутима в комплексах VI—V вв. до н. э. (Кенес, Берлик), чем в памятниках более позднего времени.

В Южном Зауралье А. Д. Таиров учел около 22 погребений VII—V вв. до н. э. Большинство из них — основные, то есть и вводимые в курганы эпохи бронзы. Могильники в виде бессистемных групп, цепочек или одиночных курганов содержали погребения под земляными или с употреблением камня насыпями, окруженными рвами или каменными кольцами. Есть курганы «с усам». Ямы преимущественно простые, но встречаются подбой. Положение погребенных вытянуто на спине, головой на С—З. Инвентарь — оружие, жертвенники, зеркала, украшения. А. Д. Таиров выделяет погребения воинов и женщин-жриц. Только с мужскими погребениями связаны ямы с подбоями, рвы вокруг насыпи, следы огня. Сопутствующие предметы представлены типами, характерными

для VIII—VI вв. до н. э. восточных районов степной Евразии [Гаиров А. Д., 1990, с. 70—83].

В итоге и погребальный обряд, и инвентарь позволяют исследователям включать североказахстанские и южноуральские могильники в состав сакских, причем наиболее близки им погребения Центрального, Северного Казахстана и Приаралья. М. Г. Мошкова считает, что Зауралье в VII—VI вв. до н. э. являлось периферией расселения племени тасмолинской культуры, одним из признаков обрядности которой служит СЗ ориентировка [Мошкова М. Г., 1990, с. 19], ставшая впоследствии типичной для лесостепной зоны Тоболо-Иртышского междуречья. О чем свидетельствуют приведенные факты? Несомненно, о том, что в южных районах погребальная обрядность в том виде, в каком она характерна для начала эпохи железа, сформировалась раньше. Лесостепное население в VII—VI вв. до н. э. постепенно меняло свою погребальную практику, в которой появились курганный обряд захоронения, вытянутое на спине положение, северные ориентировки, но цельной системы мы пока не видим.

В принципе, если оценивать ситуацию этого времени с общенеторических позиций, то она будет выглядеть вполне логичной. VII—VI вв. до н. э. в лесостепи — это время, когда еще доминируют культурные традиции, берущие начало в предыдущем периоде. Все производство базируется еще на цветной металлургии, успехи которой служат предпосылкой для быстрого перехода на новое сырье, к тому времени уже известное. Создаются условия культурной и хозяйственной трансформации, но при этом увеличивается неравномерность развития региона. Внутренние связи слабеют, климатические изменения повышают общую нестабильность. Возможно, понижается рождаемость как следствие всех отмеченных явлений. Все это приводит к появлению в лесостепи нового населения, с одной стороны, лесного по своей генетической природе (красноозерского, позднесузгунского), с другой — степного (вначале — саргаринского, а затем сакского). Вот почему нельзя искать какой-то один источник новой культуры. Лесостепь была в то время зоной взаимодействия, возможно, вынужденного, различных групп населения, связи между которыми только начинали налаживаться.

Относительно большое количество погребений VIII—V вв. до н. э. в районах Северного Казахстана¹⁰ может свидетельствовать о том, что они использовались как летоки определенных кочевых групп сакской конфедерации. Сюда попадали и выходцы из

¹⁰ В целом погребений VIII—VII вв. до н. э. в степи немного, но комплексов VI—V вв. до н. э. уже больше.

лесостепи, что, кстати, неплохо видно на примере комплексов последовского и бантовского типов (пос. Карлуга, Борки II в Сев. Казахстане). Так или иначе в рамках VII—VI, а более интенсивно в V—IV вв. до н. э. в условиях широких изменений культуры происходило знакомство (прямое и косвенное) лесостепного населения с новым большим миром, формирующимся по соседству. Керамика, как более органичная часть бытовой сферы, скорее отреагировала на изменения, поэтому мы фиксируем довольно заметную смену гончарных стереотипов. Погребальная обрядность как часть мировоззренческой сферы сохраняла дольше старые обычаи. (Для сравнения вспомним, что от введения христианства на Руси до его утверждения прошло несколько столетий, и это при том, что его внедрение стимулировала хорошо отлаженная система — церковь). В степи новая культура оформилась раньше, так как новый тип хозяйства и новый образ жизни возобладали там еще в недрах саргаринской общности. Лесостепному населению понадобилось около двух-трех веков, чтобы в сознании его представителей закрепились новые взгляды на жизнь.

4.1.2. Погребальная обрядность саргатской общности

4.1.2.1. Предпосылки формирования. Зауральский металлургический очаг, выросший на базе иткульской культуры, достиг своего расцвета в V—IV вв. до н. э. благодаря неиссякаемой потребности в металле, который нужен был кочевникам. Очаг связал в тугую узел судьбы лесостепного и степного населения. Через соседние, возможно, в какой-то степени родственные лесные группы (кульминские, богочановские) продукция и навыки иткульских металлургов попадали в тайгу, достигая Иртыша и Оби. С другой стороны, потребность в индустрии приводила иткульских металлургов на Алтай, в Восточный Казахстан, связывая Зауралье с тагарским миром [Бельтикова Г. В., 1991].

Ряд событий, происшедших в степи: завоевательная политика Ахеменидов в Средней Азии, в частности известный поход Дария на саков в 518—519 гг., появление Хорезмского государства в непосредственной близости от родовых территорий кочевников, — привели к перераспределению сил внутри еще не совсем окрепшей сакской общности. Саки, кочевавшие в VII—VI вв. до н. э. между Хорезмом и Южным Уралом, вынуждены были перенести свою столицу на север, изменив маршруты передвижения [Таиров А. Д., 1991, с. 140—141]. В результате в V в. до н. э. в Южном Зауралье образовался сильный племенной союз, который не мог относиться безразлично к своим северным соседям.

В восточной части Казахстана также отмечается проникновение кочевников на север и восток. Около VI—V вв. до н. э. заметна миграция с Алтая и Восточного Казахстана в Минусинскую котловину. А на Алтае формируется мощный центр кочевой культуры — пазырыкский союз [Руденко С. И., 1960]. Повсеместно на всей территории распространения кочевников увеличивается число дружинных курганов. Улучшение климата в сторону увлажнения способствует росту численности населения, избыток которого, как это было и в позднее время, вытескивался в более «спокойные» и привлекательные районы: оазисы, лесостепь.

V в. до н. э. датируются ранние погребальные комплексы с более или менее отчетливым материальным выражением степного облика в Зауральско-Западносибирской лесостепи. В ее западной части они связаны с керамикой гороховского типа, на востоке — с саргатской. К IV—III вв. до н. э. таких погребений становится значительно больше. К этому времени относится подавляющее число «шатровых» курганов, являющихся маркером высокого статуса их владельцев. Это еще раз подтверждает уже высказанное в литературе мнение, что заимствования престижного плана раньше всего проникают в элитарную культуру [Арутюнов С. А., 1989, с. 177; Таиров А. Д., Гаврилюк А. Г., 1988, с. 149—152]. Вероятно, в начале V в. до н. э. происходит становление гороховского племенного союза, скорее всего достаточно аморфного, но охватившего своим влиянием воробьевские, часть бантовских, иткульские союзы. Одним из компонентов, стоящих у истоков гороховского союза, были южноуральские кочевники, принесшие в Зауралье свои погребальные обычаи и некоторые градостроительные «секреты», заимствованные в Средней Азии. В Зауралье увеличивается поток южного импорта: хорезмийская гончарная посуда, золото, предметы, выполненные в зверином стиле. Благодаря возникшему симбиозу (естественному или вынужденному) часть лесостепного населения приняла участие в формировании прохоровской культуры, принося туда свои гончарные традиции.

На востоке, в районах Барабы, Среднего Иртыша и Петропавловского Приишмыя, где в это время происходили аналогичные по содержанию процессы, оформляется ядро будущего саргатского племенного союза в лице местных западносибирских групп и кочевников, чьи летовки находились в южной лесостепи. Длительное соседство в предшествующее время сделало свое дело. Естественно предположить, что катализатором этого процесса стало социальное напряжение в среде кочевников, у которых общественная дифференциация зашла довольно далеко, а увеличение населения неизбежно должно было продуцировать «новых вождей», нуждающихся в своей территории. Заметим, что подоб-

ным образом происходило проникновение в лесостепь потомков различных враждующих кочевых родов в XIV—XVI вв. [История Сибири, 1968, с. 364—366].

Если допустить, что гипотеза А. И. Мартынова о появлении в V в. до н. э. элементов государственности у степных кочевников хотя бы отчасти верна [Мартынов А. И., 1988, с. 27], то возникновение саргатской культуры с четким обликом погребальной практики, отражающей с самого начала социальную неоднородность населения, выглядит вполне закономерным. Его можно рассматривать как результат стимулированной трансформации [Арутюнов С. А., 1989, с. 168; Массон В. М., 1990, с. 25]. В этой связи интересным выглядит то обстоятельство, что многие из ранних погребений в саргатских курганах (V—III вв. до н. э.) являются центральными, как правило, большими и, судя по остаткам инвентаря, отнюдь не бедными. Они как бы демонстрируют особое положение погребенных, их причастность к культуре предков.

Погребальные обряды, как известно, связаны с религиозными представлениями населения и не могут быть результатом торговых и опосредованных культурных контактов. Их появление может быть следствием инфильтрации носителей традиции [Каспарова К. В., 1938, с. 68]. Потребовалось время, чтобы западно-сибирское население выработало новую идеологию, воплощенную в погребальной обрядности с тотальным господством курганного способа захоронения. Можно полагать, что этот способ отражал представления о трехчленной структуре мира (в случае с подземным видом захоронения), где подкурганное пространство могло мыслиться как мир предков, поверхность площадки — средний мир, куда люди приходили для совершения обрядов поминования, тризны и т. п., а курганная насыпь, венчавшая погребальный комплекс, олицетворяла собой небесную сферу. Курганы, содержащие погребения на древней поверхности, более характерные для переходного времени, можно интерпретировать как проявление двухчленной модели мира. Разумеется, эти рассуждения лишь догадки, поэтому их не стоит абсолютизировать.

Погребений V в. до н. э. в целом также немного. Их особенность — отсутствие или редкая встречаемость сосудов, что, кстати, может служить дополнительным аргументом в пользу того, что местная традиция, воплощенная в гончарстве, и новая, отраженная в степной модели погребального обряда, синтезировались не сразу. Они существовали вначале параллельно.

Таким образом, мы считаем, что как системы гороховская и саргатская культуры складываются в пределах V в. до н. э., имея одинаковый механизм образования. Погребальная обрядность той и другой имеет много общего в обрядовой практике и, очевидно,



Рис. 5. 1 — картосхема распределения могильников и отдельных признаков погребальной обрядности. А — саргатские, Б — гороховские, В — курганы, содержащие иткульские сосуды, Г — воробьевские сосуды, Д —

в мировоззренческой сфере. Отдельные различия, о которых мы будем говорить ниже, отражали локальные особенности групп родственного населения. Причем различия были больше характерны для раннего этапа, позднее они стали менее заметными. Распространение саргатских стереотипов в места обитания байтовских, гороховских, иткульских племен способствовало общей инвентаризации культуры, а становление потестарной структуры — этнической консолидации населения в рамках саргатской общности. Периодизация ее истории определяется нами в следующем виде: V—III вв. до н. э. — саргатско-гороховский этап, конец III в. до н. э. — II—III вв. н. э. — собственно саргатский, III—V вв. до н. э. — позднесаргатский (распад системы).

Гороховский союз на территории Зауралья, видимо, вошел в состав саргатской общности уже в III в. до н. э. Поэтому ниже мы даем суммарную характеристику ее погребальной обрядности.

4.1.2.2. Гороховская культура. Ареал гороховских могильников охватывает бассейн Исети с правыми притоками, Средний Тобол с его левыми притоками (рис. 5, 1). Южные памятники встречаются в районе Челябинска. В. Е. Стоянов отмечает одно погребение с гороховским сосудом в кургане 3 Соколовокого I могильника [Стоянов В. Е., 1969, с. 229]. Известны ош и в горно-лесной части Урала (оз. Куртугуз, о. Малый Вишневый, пос. Березки 5е, Кадыровский). Многие могильники Исети и Тобола имеют смешанный характер, так как содержат гороховские и саргатские сосуды. Поскольку число гороховских могильников намного меньше, чем саргатских, и они менее выразительны, мы даем им описательную характеристику, опираясь на сохраняющие свою актуальность выводы В. Е. Стоянова. Не останавливаясь специально на вопросах хронологии, ибо она не входит в задачи настоящего очерка, отметим лишь, что ранние гороховские могильники, относящиеся в целом к концу VI—IV вв. до н. э., могут показывать лишь условное время, так как даты достаточно широки.

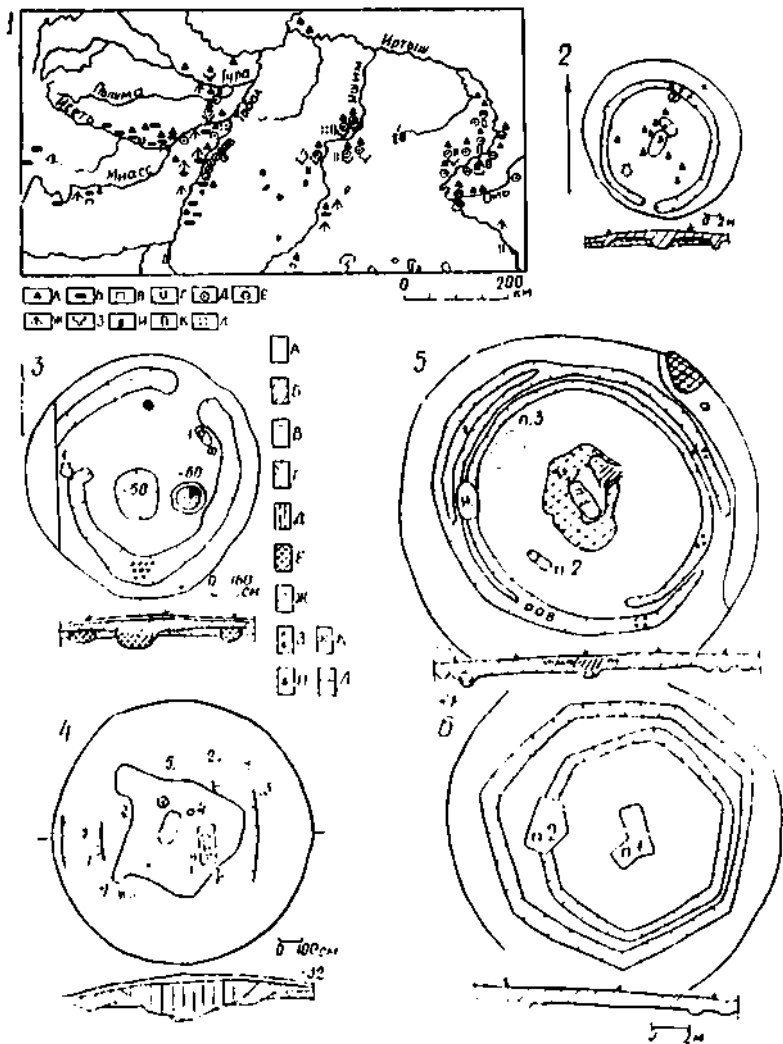
многомогильные курганы, *Е* — курганы с глиняными площадками, *Ж* — курганы с деревянными «шатровыми» сооружениями в насыпи, *З* — могилы со ступеньками, *И* — могилы с перекрытиями, *К* — могилы с деревянными рамами, *Л* — могилы со столбовыми конструкциями. (Карта составлена В. Е. Стояновым, дополнена Л. Н. Коряковой); 2 — Макушинский могильник, кург. 1 (по В. Д. Викторовой); 3 — Андreesкое озеро II, кург. 1 (по В. Д. Викторовой); 4 — Воробьевский I могильник, кург. 8; 5 — Тютринский могильник, кург. 1; 6 — Тютринский могильник, кург. 5 (по А. В. и Н. П. Матвеевым).

Условные обозначения: *А* — дерн, *Б* — насыпь, *В* — пестчатые очертания, *Г* — погребенная почва, *Д* — заполнение грабительских ям, *Е* — заполнение могил, *Ж* — песок, *З* — уголь, *И* — керамика, *К* — кости животных, *Л* — глина в насыпи



Рис. 6. План курганов Ишим и Иртыша. 1 — Абатский I могильник, кург. 2: А — граница глиняной «пандиры»; 2 — Абатский I могильник, кург. 1: А — граница глиняной площадки, Б — прокол, В — сильный прокол; кург. 2: А — очертания глиняных выкходов, Б — очертания прокала, В — очертания сильного прокала; 3 — Могильник Берлик, кург. 1: А — насыпь, Б — погребенная почва, В — дерево, Е — кости животных, Д — заполнение могильной ямы; 4 — Колоновский могильник, курган: А — насыпь, Б — глина, В — дерево; 5 — Колоновский могильник, кург. 3: А — дерн, Б — насыпь, В — глина,

Среди ранних — погребение I Раскатихинского могильника. В нем умерший находился на спине, в вытянутом положении, головой на С в неглубокой широкой яме, на края которой опиралось двухъярусное бревенчатое перекрытие. На нем стоял сосуд с тальком. Слева у ног погребенного лежал деревянный колчан, обтянутый кожей, с тремя костяными и 18 бронзовыми наконечниками стрел. На поясе—бронзовая пряжка, у ног—железный нож [Потемкина Т. М., 1966]. Значительную часть гороховских погребений можно отнести к IV—III вв. до н. э. Некоторые датируются более поздним временем, находясь в составе саргатских или смешанных могильников.

Как уже отмечалось, основной способ захоронения гороховского населения — курганный (рис. 6). Курганы различаются размерами, составом, деталями устройства. В подавляющем большинстве они земляные, но в горной части в их сооружении употреблялся камень. Преобладают малые и средние, но встречаются большие «царские» или «дружинные» курганы. И те и другие изначально насыпались над одним погребением, которое устраивали в неглубокой квадратной или прямоугольной яме. Ориентировка костяков — в северном секторе, причем больше даже строго на север (рис. 7, 5). Встречаются курганы с круглыми неглубокими рвами и валиками из глины вдоль внутренней границы рва. Большие курганы все окружены глубокими рвами. В устройстве некоторых могильных ям применялось дерево в виде облицовки стен горизонтальными плахами и поперечных перекрытий, опирающихся на край ямы (на древнюю поверхность). Во многих могильниках — следы огня в пазухах, над могилами, на перекрытии. В кургане на 2-й верете Мнасекого тракта отмечены следы сожжения [Смирнов К. Ф., 1964, с. 100]. Поскольку сосуды ставили в ранние погребения не всегда, культурная атрибуция некоторых из них вызывает затруднения.

Сопровождающий инвентарь погребенных: у мужчин — оружие (части костяного панциря, мечи, кинжалы, колчаны со стрелами, среди которых доминируют бронзовые), ножи, кости животных, у женщин — украшения (бусы, серьги), зеркала, пряслища, изредка стрелы, кости животных. Иногда встречаются курительницы из талькового камня. Сосудов мало, там, где они есть, не более 1—2.

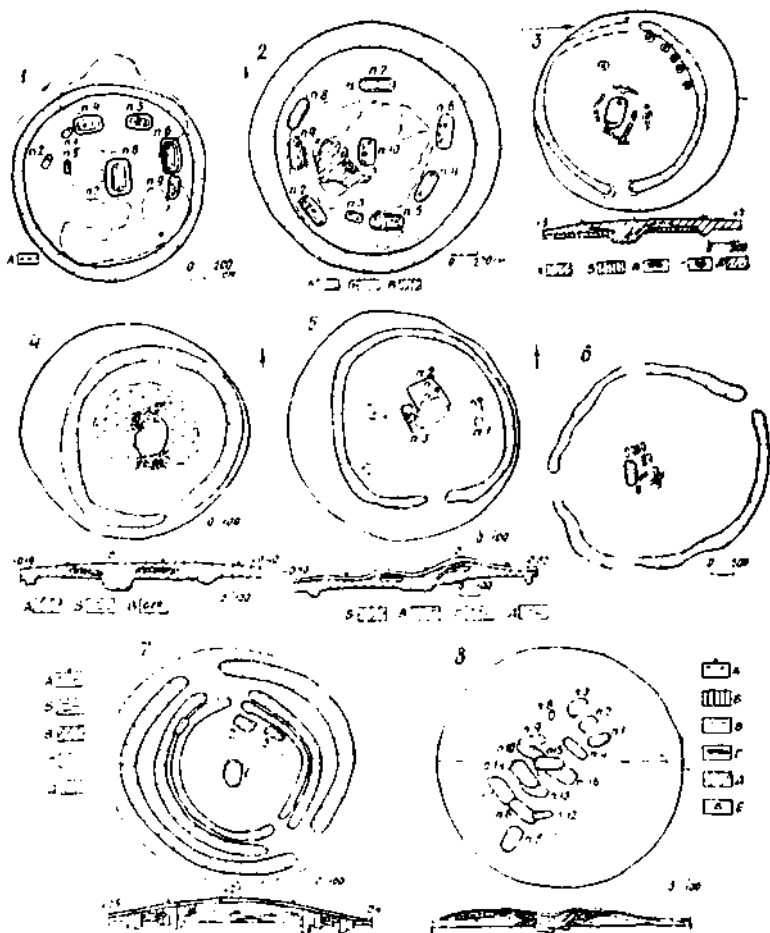
Д — зола, *Г* — уголь; *б* — Явлека, кург. 1 (по Г. Б. Здановичу); 7 — Могильник Усть-Тартае, кург. 7 (III); *А* — дерн, *Б* — черно-серый суглинок, *В* — желтый суглинок, *Г* — ярко-желтый суглинок, *Д* — черный суглинок; 8 — Могильник Венгерова-7, кург. 2: *А* — дерн, *Б* — светло-коричневая супесь, *В* — темная супесь, *Г* — погребенная почва, *Д* — прокол, *Е* — керамика



Рис. 7. Планы погребений: типы могильных ям, расположение костяков, виды перекрытий. 1 — Воробьевский I могильник, кург. II, погр. 1—2: 1 — височные подвески, 2 — бусы, 3 — обломки пожа, 4 — острие, 5 — наконечники стрел, 6 — песчаниковая плита (р. Исеть); 2 — Воробьевский I могильник, кург. V, погребения (Исеть, по В. Е. Стоянову); 3 — Тютринский могильник, кург. 2, погр. 2: 1, 2 — сосуды, 3 — деревянная лошадка (серебень), 4 — керамический стержень, 5 — серьги, 6 — ожерелье, 7 — стеклянные бусы, 8 —

Остановимся подробнее на некоторых гороховских погребениях. В Прыговском I могильнике, что на левом берегу Исети, недалеко от устья р. Миасс, состоящем из большого числа невысоких насыпей, к числу гороховских относилось погребение I кургана 3 (IV—III вв. до н. э.). Оно совершено в центре насыпи в неглубокой прямоугольной яме с отвесными стенами. Лежащий вытянуто на се две неполный скелет женщины был ориентирован головой на ССЗ. Слева за черепом находились каменная плита и часть намеренно разломанного зеркала. Около черепа — кости барана и обломок (!) железного ножа. На висках — золотые серьги, под черепом — остатки ожерелья из стеклянных бус. На ру-

браслеты из бус, 9 — железный перстень, 10 — бронзовое пряслице, 11 — железный предмет в обломках, 12 — кость животного (Исеть); 4 — Тютринский могильник, кург. 3, погр. 7: 1, 2 — сосуды, 3 — мел, 4 — костяной предмет, 5 — обломок бронзового зеркала, 6 — бисер, 7 — железный нож, 8 — костяная проколка, 9 — костяная трубочка, 10 — кость животного (Исеть, по А. В. и Н. П. Матвеевым); 5 — Могильник Шатрово I, кург. 3, погребение: 1, 2 — сосуды, 3 — бусы, бисер, 4 — кости барана, 5 — кусок талька, 6 — сланцевая плита, 7 — пряслище, 8 — костяные тулики (р. Миасс); 6 — план перекрытия и погр. 5 в Богданово I, кург. 1: 1 — бронзовая гривна, 2 — гончарный сосуд, 3 — железный нож, 4 — костяной наконечник стрелы, 5 — железный наконечник стрелы, 6 — железная пряжка, 7 — бронзовая пряжка, 8 — железный меч, 9 — копьё, 10 — удила, 11 — кинжал, 12 — накладки лука, 13 — бронзовый котел, 14 — костяная пряжка, 15 — ланной сосуд, 16 — кость животного, 17 — костяной предмет, 18 — бронзовые пряжки; 7 — Лихачевский могильник, кург. III, погр. 3: 1 — накладки на лук, 2 — костяные наконечники стрел, 3 — пряжки пояса, 4 — кинжал, 5 — оселок, 6 — остатки пояса, 7 — тесло, 8 — камни, 9 — лопатка животного, 10 — железный предмет; 8 — Лихачевский могильник, кург. III, погр. 4: 1 — сосуд, 2 — бусы, 3 — серьги, 4 — браслеты; 9 — Берлик, кург. I, погребения: 1 — костяной наконечник стрелы, 2 — камни, 3 — череп лошади, 10 — Богданово I, кург. 3, погр. 4, план перекрытия и погребения: 1 — остатки берестяного сосуда, 2 — сосуд, 3 — бусы, 4 — бронзовый предмет, 5 — бронзовая серьга, 6 — гривна, 7 — бронзовое кольцо, 8 — железный предмет, 9 — камень; 11 — Сидоровский могильник, кург. I, погр. 2: 1 — фрагмент сосуда, 2 — отдельные кости скелета, 3 — гончарная фляга, 4 — малый бронзовый котел, 5 — большой бронзовый котел, 6 — серебряные фалары, 6а — железный пластинчатый доспех, 7 — серебряные пряжки, 8 — серебряная чаша, 9 — кожа с росписью, 10 — золотые пряжки, 11 — железный меч, 12 — остатки железной курительной трубки, 13 — золотые поясные пластины, 14 — серебряная поясная пряжка, 15 — золотая гривна, 16 — золотые пронырки на черепе, 17 — остатки парчи, 18 — остатки парчи от отделки колчана, 19 — кости лошади, 20 — концевая накладка на лук, 21 — железный кинжал, 22 — глазчатая бусица от завершая кинжала, 23 — железный топор, 24 — большая железная пряжка, 25 — малая железная пряжка, 26 — золотая серьга, 27 — серебряные обоймочки, 28 — развал глиняного сосуда, 29 — чубук курительной трубки, 30 — обломок железных удили, 31 — бронзовый наконечник; 12 — Венгерово-7, кург. 2, погр. 8 (Бараба, по Н. П. Полосьмак): 1 — сосуд, 2 — кость животного

как — также пилка бус и браслет. У ног — два сосуда, в одном из них лежала тальковая плитка.

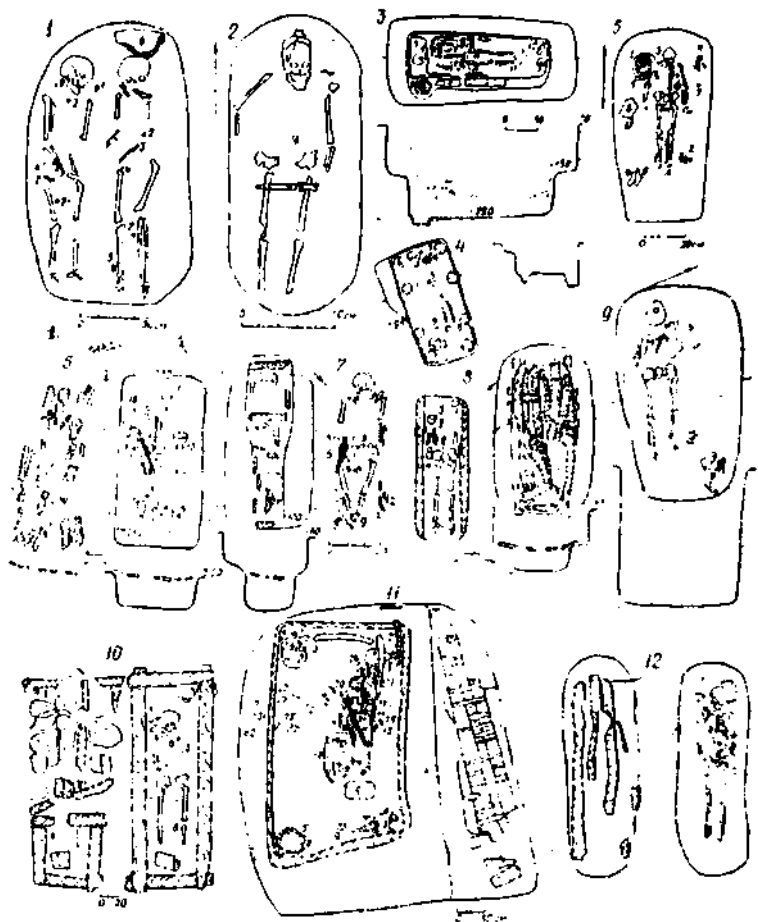
Курганы с гороховскими сосудами составляли основу могильника Увал I, раскопанный В. А. Могильниковым в Белозерском районе Курганской области. Все исследованные курганы (их 15) маленькие, высотой 30—60 см, содержали по одному погребению. Половина ям перекрыта продольными деревянными накатами, лежащими на древней поверхности и имеющими следы огня. Все погребения, за исключением одного, ориентированного на запад, расположены в меридиональном направлении. Только в двух курганах зафиксированы остатки неглубоких ровиков. Инвентарь умерших беден: сосуды, числом не более трех, принадлежности одежды, ножи, кости животных [Могильников В. А., 1979]. Это типичный рядовой могильник IV—II вв. до н. э. западного ареала саргатской общности, в котором большую роль играло гороховское население. Бедные, разрозненные, устроенные наспех в скальном грунте погребения, такие, как на оз. Куртугуз (разведки В. И. Стефанова), возможно, оставлены еще более обездоленным населением.

Самым западным могильником гороховской культуры является Кадыровский, раскопанный в 1990 г. уфимскими археологами¹¹. Он находился в Бураевском районе Башкирии на правом берегу р. Ай, восточного притока р. Белой. В его состав входило более двух десятков курганных насыпей диаметром 4—5, высотой 0,1—0,5 м. По обрядным признакам могильник аналогичен предыдущим. Курганы одномогильные, умершие лежат на дне неглубоких ям вытянуто на спине (за исключением одного, скорченного) головой на С и СЗ в сопровождении сосудов и небогатых наборов погребальной утвари. В насыпях — следы прокалов, угли. Могильник датируется IV—III вв. до н. э. [Гарустович Н. Г., 1990].

Отдельные погребения, случайно уцелевшие от ограбления, указывают на существование других видов погребальных обрядов, отличающихся сложностью и богатой атрибутикой. Одним из них является погребение в кургане 6 Шикаевского могильника, исследованного Т. М. Потемкиной в 1969 г. [Потемкина Т. М., 1970]. Курган диаметром 30 м, высотой 1,2 м был насыпан над двойным ярусным погребением, верхнее оказалось разграблено, сохранив тем самым нижнее. Выкид из ямы, состоящий из желтой глины, лежал вокруг в виде прямоугольного валика высотой до 40 см. В заполнении прямоугольной ямы было много щепы, углей. Верхнее

¹¹ Пользуюсь случаем выразить благодарность В. И. Иванову и Н. Г. Гарустовичу за возможность ознакомиться с неопубликованными материалами.

погребение содержало остатки двух скелетов, предположительно ориентированных на С, костяные панцирные пластины, обломки железных предметов, блюдо из красного песчаника, сосуд-журильницу из талькового камня. От внутренней облицовки и перекрытия ямы сохранились лишь остатки дерева.

Нижнее погребение располагалось сразу под предыдущим, отделяясь от него полоской чистой глины. По дну угадывалась прямоугольная яма, на дне которой на подстилке из кошмы лежал скелет женщины головой на С. В южном конце ямы находилось скопление углей. На черепе — остатки головного убора из кошмы, с золотыми бляшками, по форме и технике выполнения напоминающими сакские. Серьги в виде длинной золотой цепочки также имеют аналоги в этом круге памятников [Акишев К. А., 1978, рис. 44—46]. Севернее черепа на обломке дерева лежала фигурка птицы-грифа из золотой фольги. Судя по всему, у нее была деревянная основа. Можно допустить ассоциацию этой фигурки с золотыми изображениями птиц на головном уборе погребенного в Иссыкском кургане. Т. М. Потемкина реконструирует головной убор в виде расширяющегося кверху цилиндра, увенчанного изображением грифа. На шее погребенной была надета золотая гривна. Около правой руки в футляре из березовой коры лежало бронзовое зеркало с плоской ручкой. Вдоль берцовой кости левой ноги лежала нанизка крупных глазчатых бус. Рядом с левой рукой находилась бронзовая круглая бляшка, маленький золотой крючок и непонятный железный предмет. По совокупности предметов погребение относится к V—IV вв. до н. э., явно указывая на неординарность положения умершей и на ее связь с миром сакской культуры. Попутно заметим, что такие двойные (ярусные) погребения изредка попадаются в западно-сибирских курганах, и каждый раз внизу находится богатое погребение.

Еще один вид погребального обряда гороховского населения представлен в больших и средних «шатровых»¹² курганах, расположенных вдоль края высокого коренного берега Тобола и Исети (рис. 8). Могильники с подобными курганами находились обычно на значительном расстоянии. Есть и одиночные курганы. Первые из них были открыты еще в XIX в. близ Шадринска и Ялutorовска.

В 1893 г. А. Гейкель раскопал курган высотой до 2 м, под которым были обнаружены слои бересты и древесного тлена, остат-

¹² Термин «шатровый» достаточно условен и его не следует понимать буквально. Он объединяет все объемные надмогильные конструкции, в основании которых лежит круг или многоугольник.

ки жердей, лежащие по направлению к центру. Эта конструкция диаметром около 10 м опиралась на слой глины, под которой фиксировался еще один слой бревен и глины [Стоянов В. Е., 1969, с. 231]. Один из самых больших — Царев Курган, исследованный



Рис. 8. «Шатровые» курганы: планы и варианты реконструкции. 1 — Царев курган (по К. В. Салонкову; 2—4 — варианты реконструкции различных стадий сооружения «шатровых» курганов; 5 — Шыаковский курган 4 (по В. Ф. Гешингу); 6 — погребение Царева кургана; 7 — курган Кенес (по М. К. Хабдуллиной)

К. В. Сальниковым, на левом берегу Тобола вблизи г. Кургана (рис. 8, 1). Он имел в высоту более 8 м и диаметр 80 м. Курган был окружен валом и рвом с двумя проходами в западном и восточном секторах. Центр подкурганной площадки занимал настил из нескольких слоев сосновых и березовых бревен, расположенных радиально и под углом к поверхности площадки. Как пишет К. В. Сальников, бревенчатое сооружение было высотой 1,5 м в центре и диаметром 34 м. Его первоначальная высота достигала, видимо, 3 м. Под ним находилась глубокая могильная яма, в которой вместе с остатками погребения сохранились фрагменты деревянной конструкции, включавшей столбы, перекрытие из плах, пары, бронзовый наконечник стрелы IV—III вв. до н. э., обломки деревянного совка, часть колеса от колесницы. В центре на дне ямы располагалось обширное кострище [Сальников К. В., 1959, 1960, 1962].

Курган 5 Шмаковского могильника, исследованного в 60-х годах УАЭ, содержал в насыпи остатки «шатровой» конструкции, был ограничен глубоким рвом с валиком по внутренней стороне. В центре по линии С—Ю находилось погребение в глубокой прямоугольной яме под двухъярусным поперечным бревенчатым накатом, уложенным на древней поверхности и поддерживаемым двумя столбами. После ограбления остались лишь обломки сосуда, длинного меча и шлема, золотая нить и заколки для волос, кости барана, железные и два бронзовых втульчатых наконечника стрел. Над погребением был возведен шатер, опирающийся на цоколь из глины, перекрывшей погребение. Он был ограничен многоугольником из бревен, на которые радиально опирались другие бревна и жерди, поверх лежали ветви. Идентичную конструкцию имел курган 6, датируемый, как и вышеописанный, IV—III вв. до н. э. (рис. 8, 5) [Генинг В. Ф., 1961, 1962].

В Зауралье сейчас известно не менее семи подобных памятников. Как заметил В. Е. Стоянов, они состоят из двух частей: земляной (глиняной) основы с деревянным креплением или без него и «шатра» из бревен, возведенного в виде дополнительной крыши над уже перекрытой плоским накатом могилкой [Стоянов В. Е., 1969]. В ряде случаев эта крыша могла иметь вид усеченной пирамиды.

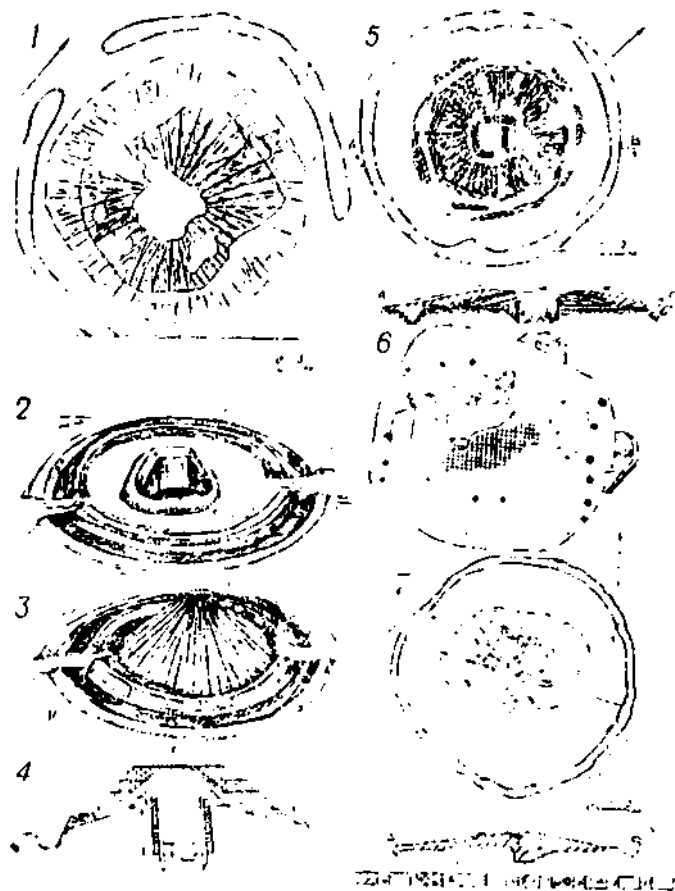
Заканчивая описание атрибутики гороховского погребально-го обряда, еще раз подчеркнем, что ее отличительными признаками являются: парные или индивидуальные ингумации под центром курганных насыпей, северная ориентировка умерших, спровождение их личным имуществом в соответствии с общественным статусом, полом и возрастом, небольшое число сосудов, заупокой-

ная пища, избирательность строительства рвов и употребления огня, вплоть до кремации, маркировка особого положения умершего сложными архитектурными конструкциями. В целом гороховские погребальные традиции выглядят менее разнообразными в сравнении с саргатскими, и это вполне естественно, так как последние стали доминировать до того, как сформировалась устойчивая система обрядности у гороховских племен, которые, кстати, были далеко не единственными в составе зауральского населения середины I тыс. до н. э. Воробьевские, иткульские, бантовские соплеменности, несмотря на тесное общение с гороховскими, фактически не восприняли его ритуальную практику или, во всяком случае, восприняли ее весьма незначительно.

4.1.2.3. Саргатская культура. Ареал саргатских могильников занимает огромную территорию от восточных склонов Урала до среднего течения Оки, захватывая южную полосу тайги, встречаясь в районе Тобольска, достигая на юге сухого пояса степей. Количественно они превосходят все известные в настоящее время в лесостепи памятники не только раннего железного века, но, пожалуй, и других эпох (рис. 5, 1) [Могильников В. А., 1972; Корякова Л. П., 1977, 1988; Матвеева П. П., 1990].

Саргатские погребальные комплексы располагаются группами, цепочками или одиночно, чаще по высоким берегам Иртыша, Пшима, Оки, Тобола, Иети, Миасса, Пышмы, Туры, Ницы и некоторых озер. Преобладают малые и средние по размеру земляные насыпи 7—20 м в диаметре. В меньшем количестве встречаются большие (выше 20 м в диаметре). По некоторым наблюдениям, насыпи, во всяком случае большие, выкладывались из кусков дерева и имели ступенчатую или пирамидальную форму. Очень редко, но встречаются курганы эпохи бронзы, возведенные на насыпи. Около трети курганов Иртыша, Пшима содержат в насыпях площадки из глин или песка (рис. 6, 1, 2, 3, 4). С функциональной точки зрения они могут сопоставляться с площадками или каменными набросками некоторых сакских, раннесарматских, а также андроновских памятников. Кроме того, песчаные площадки отмечаются исследователями в черкаскульских и межовских могильниках, правда, в весьма ограниченном количестве [Обыденнов М. Ф., 1986, с. 20].

В сооружении таких площадок просматривается некоторая вариабельность, пока с трудом поддающаяся анализу. Вот некоторые наблюдения. В ряде малых курганов площадки отсутствуют. Поверхность вокруг могилы посыпалась материковым грунтом из ямы (иногда в виде полукруга, иногда в виде линии). В средних и больших курганах площадка могла быть насыпана над пе-

рекрытием центрального погребения, уплотнена, иногда обожжена. В отдельных случаях глина использовалась для возведения над центральной могилой подобия склепа (?) в виде прямоугольного или многоугольного в плане вала, в котором закреплялись деревянные части конструкции (Стриженов II, курган 6, погребение 4; Исаковка III, к. 1, п. 3 — раскопки Л. И. Погодина). Можно допустить, что подобное сооружение было объемным и возвышалось какое-то время над окружающей поверхностью.

Во всех районах в ряде могильников встречаются многослойные сооружения из бревен, веток, камыша или травы ($6,3 \pm 1,9\%$), подобные тем, что обнаружены в гороховском ареале. К примеру, курганы у с. Татарка Омской области, диаметром 80 м, окруженные рвами с двумя входами, имели в центре над погребальной камерой многорядовый настил в виде многоугольника, покрытого жердями, ветками, камышом [Корякова Л. Н., 1988, рис. 6]. Постройка шатровой формы была расчищена под насыпью кургана 6 могильника Берлик на Ишиме. В центре площадки вначале было сделано черноземное возвышение диаметром 9, высотой 0,5 м. На него уложен слой глины, а сверху — бревна радиальной выкладки, основание которой упиралось в деревянную многогранную раму, ограничивающую возвышение. Диаметр многоугольника около 13 м [Хабдулина М. Г., 1987, с. 13].

Аналогичные конструкции с некоторыми вариантами известны в могильниках VII—III вв. до н. э. в степной полосе Евразии. Интересно, что подобного рода сооружения распространяются у скифов и лесостепных племен Восточной Европы также в V—IV вв. до н. э., будучи признаком богатых захоронений [Степи европейской части СССР в скифское время, 1989, с. 54—57, 69—70, табл. 23-15, 15 а; 19-7]. Как мы уже отмечали, в Северном Казахстане наиболее ранние «шатровые» курганы относятся к VI—V вв. до н. э., поздние — к IV—II вв. до н. э. [Зданович Г. Б., Иванов И. В., Хабдулина М. К., 1984, с. 41—43].

Половина известных курганов окружена округлыми, овальными или многоугольными рвами. На Иртыше и Тоболе чаще встречаются замкнутые рвы (рис. 5, 6), среди которых есть двойные и даже тройные. На Ишиме зафиксировано больше рвов с двумя входами (рис. 7, 8). Думается, что при поиске аналогий этому явлению правомерны параллели с каменными кольцами и оградками курганов эпохи бронзы, савромато-сарматских, сако-усульских и т. д. Скорее всего, они полифункциональны: ограждают место захоронения и имеют определенную смысловую нагрузку. Можно допустить, что рвы каким-то образом укреплялись, свидетельством чего является довольно четкий профиль некоторых из них.

Относительно времени выкапывания рва в последовательности действий нет какой-либо ясности. Иногда выкнд у рва лежит на погребенной почве изнутри (чаще всего), иногда — на насыпи, иногда не прослеживается вовсе. Трудно сказать, был ли ров началом подготовки места захоронения или служил его завершением.

Н. П. Матвеева считает, что ров выкапывался после совершения захоронения, проведения тризны и покрытия могилы накатом. При этом памятник оставался открытым какое-то время, когда под перекрытие могил производился подхоранивания [Матвеева Н. П., 1990, с. 42, 43]. Это допущение вполне правомерно, но очевидно, что оно не исчерпывает все варианты возможных последовательностей действий по сооружению памятника. Что касается ареала обычая ограждения рвами, то он достаточно широк, встречается, в частности, в похожем виде у большереченского населения, особенно в новосибирском варианте его культуры [Троицкая Т. Н., 1981, с. 15], а также в ряде районов скифской культуры [Степи европейской части, 1989, с. 54—57].

Среди саргатских курганов выделяются одномогильные, а также многомогильные, в которых вокруг центральной могилы, крушой и глубокой, располагаются от одного до пятнадцати погребений группами в ряд или по кругу (рис. 6, 2, 8). Случаи взаимовхождения могил довольно редки. Есть несколько погребений во рвах. Способ захоронения — ингумации в ямах под курганами — один практически на всей территории, однако повсеместно в небольшом количестве встречаются захоронения, не связанные с насыпями. Могильные ямы — нескольких типов: 1) с отвесными стенками (рис. 7, 9), 2) с наклонными, 3) с заплечиками (рис. 7, 4, 7, 8), 4) с нишами (рис. 3, 3). Подтипы определяются формой ямы в плане (как правило, она прямоугольная), разновидностями — деталями конструкции. В ряде могильников, в частности в Богдановском, Тютринском и Нечунаевском, обнаружены ямы с канавками на дне, которые сочетались либо с отвесными стенками, либо с заплечными, либо со столбовыми конструкциями [Могильников В. А., Колесников А. Д., Куйбышев А. В., 1977, с. 255; Матвеев А. В., Матвеева Н. П., 1987, рис. 3]. Канавки, судя по всему, служили для закрепления стенок деревянной рамы или облицовки, создавая для погребенного своеобразное «ложе», которое иногда застилалось коимой, берестой или деревянными плашками. На Иртыше тоже был распространен способ крепления бревен рам с помощью вертикальных столбиков или пазов. Иногда здесь торцовые стенки могилы укреплялись вертикальными плахами, а продольные — горизонтальными.

Размеры ям варьируются в зависимости от социального положения, возраста и количества погребенных. Большие могилы (4,5×2,5 — 4 м) составляют около 13%, малые (0,8—1,5×0,3—0,6 м) — 11%, средние — 76,7%. Обширные, глубокие ямы, как правило, центральные; среди вводных много слабо углубленных в грунт или находящихся в насыпях. Кроме прочих, немало ям неопределенного типа. Интересно, что каждый могильник отличается как бы своим стандартом могил. Среднее соотношение ширины и длины ямы выражалось в пропорциях от 0,5 до 0,9, т. е. ширина могла быть в диапазоне от 0,3—0,4 до 0,9—1 от длины могилы. Увеличение пространства могилы происходило за счет ее расширения и в меньшей мере — удлинения. Обычно богатые погребения имеют максимальные отношения ширины и длины.

Можно считать достоверным вывод о том, что подавляющая часть, скажем, небедного населения хоронилась в ямах, так или иначе оборудованных деревом. Оно содержится в половине или двух третях погребений. Перекрытия могил обычно делались из одного, двух или трех слоев бревен (рис. 7, 6, 8, 10, 12), по форме их укладки можно различить поперечные, продольные, продольно-поперечные или, наоборот, поперечно-продольные. Иногда между рядами бревен, иногда сверху выкладывался слой травы, хвороста, бересты. Для перекрытия использовались либо целые, либо полубревна, либо плахи шириной от 10 до 20 см. Среди относительно сохранившихся перекрытий выделяются несколько видов: 1) на заплечиках, иногда двойные (около 18%); 2) на краю могилы (70%), иногда в сочетании с первым; 3) на столбах (7%); 4) на срубе или деревянном ящике (6%); 5) на кладке из камня или глины. Очевидно, что могилы с заплечиками всегда были с деревянными перекрытиями. На Иртыше эта связь практически полная (86%). Дерево содержалось в трети ям 1-го и 2-го типов, а также в 40% ям неопределенного типа.

Могилы делятся на две большие группы: открытые и закрытые. Среди последних можно наметить несколько видов: 1) простые (яма+сверху перекрытие); 2) камерные — когда погребенный укладывался в яму, отделенную от входной перекрытием, лежащим или на заплечиках, или на раме, или на ящике. Во всех этих случаях умерший как бы получал особое «помещение». Есть основание полагать, что способы устройства деревянных сооружений в могилах в значительной мере повторяют технические приемы строительства жилищ. Некоторые из них представляют собой уменьшенные копии жилых построек. Такие же наблюдения едланы Н. П. Матвеевой при исследовании Абатского 3 могильника [Матвеева Н. П., 1991, с. 17]. Каждый могильник имеет свои особенности в устройстве погребальных конструкций.

В Прииртышье основной тип могил — яма с отвесными стенками, перекрытиями и облицовкой. Этот район выделяется также наличием в могилах деревянных ящичков, рам и срубов. В барабинских погребениях дерева мало [Полосьмак Н. В., 1987, с. 15]. Для Приишимья характерны ямы с заплечиками, уступами различной конфигурации, с нишами, с деревянной облицовкой и перекрытиями. Группа могильников Среднего Приоболья отличается повышенной концентрацией могил со столбовыми конструкциями. Такое разнообразие, проявляющееся на уровне способов реализации в основном близких ритуалов, свидетельствует о существовании этнографических различий между отдельными группами населения саргатской общности. Выявить эти различия — дело будущего.

Преобладают индивидуальные погребения (рис. 7, 1), парные и коллективные составляют около 12% (интересно, что похожее соотношение отмечено у скифов Приднепровья [Степи..., 1989, с. 57]), около 7—8% — в прохоровской группе Южного Урала [Пшенищюк А. Х., 1983, с. 104]. Среди коллективных и парных — захоронения мужчины и женщины с ребенком, мужчины с ребенком, бывают и однополые погребения, как женские, так и мужские [Полосьмак Н. В., 1987, с. 27]. Коллективные погребения есть, но их характер трудно определить однозначно.

В этой связи интересен могильник у с. Горная Бития. В кургане 1 в центральном погребении находились остатки обезглавленных костяков, а череп, один из которых имел пробояну, обнаружены вблизи могилы на уровне материка. В кургане 4 в погребении, расположенном под полой, были захоронены обезглавленные или изуродованные люди [Могильников В. А., 1969]. Умершие лежат вытянуто на спине. Отклонения от этого положения единичны. В небольшом количестве обнаружены скорченные костяки. В Михолевском могильнике (курган 2, погребение 2) вместе с мужчиной, лежащим вытянуто на спине, находилась женщина в сильно скорченном состоянии [Буслова М. А., Дрябина Л. А., Зах Е. М., Матвеев А. В., 1989, рис. 2]. Погребенных укладывали на дно могилы, на котором в ряде случаев удалось зафиксировать следы какой-либо подстилки (кошмы, бересты, травы) или деревянного пола. Иногда умершего заворачивали в бересту или накрывали ею [Матвеева Н. П., 1991, с. 43]. В ориентировке погребенных доминируют северные направления. Южные и широтные ориентировки встречаются чаще в могильниках южных и восточных районов. Центральные захоронения в основном направлены на север или северо-запад.

Результаты применения методики определения традиции ориентировки умерших, предложенной В. Ф. и В. В. Генингами [Генинг В. Ф., Генинг В. В., 1985, с. 136—152], позволяют допустить, что саргатское население хоронило своих соплеменников головой на север, руководствуясь при этом заходом солнца. Менее заметная тенденция выражается в ориентировке головой на запад. Однако эти выводы нуждаются в дальнейшей проверке, ведь возможен и иной вариант. Если предположить, что похороны происходили днем, а это, вероятно, так и было, и стороны света определялись по солнцу, то доминирующими следует признать южные ориентировки, так как в северном секторе солнца находится вечером. Тогда получается, что умерших хоронили ногами на юг. Северные и северо-западные ориентировки, как известно, встречались довольно широко у тасмолинских племен [Древняя культура Центрального Казахстана, 1966, с. 311—370], у приднепровских скифов [Степи..., 1989, с. 57], у лесостепных племен Скифии [Там же, с. 79]. Она становится ведущей в памятниках позднесарматской культуры [Пшеничнюк А. Х., 1983, с. 121], сменяя южную.

Несмотря на некоторую варибельность, основные элементы погребальной обрядности фиксируются во всех районах саргатской культуры, а также в гороховском ареале. Различия между ними проявляются заметнее при рассмотрении деталей ритуала и погребальной атрибутики. Выделяются погребения с остатками костров, подсыпками и без них. Следы огня встречаются в полонине курганов. Преобладают комплексы с остатками костра в насыпях. Они составляют в восточных районах 50—60%, в Притоболье — около 40%. Угли в насыпи — довольно распространенное явление, наблюдаемое в саргатских курганах. Однако известно немало комплексов, где следы огня не обнаружены. Непосредственно при захоронении умершего огонь применялся по-разному. В могилах встречаются продукты горения, минеральные подсыпки, мел. На Иртыше значительно больше, чем в других районах, погребений с углями и золой, с мелом и углями. В Северном Казахстане зафиксированы случаи, когда могила засыпалась остатками еще не остывшего костра (Явленка, Берлик).

Погребения с обугленными перекрытиями — еще один вариант огненного ритуала, который встречается и в гороховском, и в саргатском ареалах. В ряде могил на костях скелетов отмечены следы огня. Близкие формы использования огня находим в сакской, скифской и савромато-сарматской среде. К примеру, по данным К. Ф. Смирнова, в савроматских памятниках погребения с различными остатками огня составляют около 27% [Смирнов К. Ф., 1964, табл. 6], в саргатских — 18,5%. Такие признаки, как

наличие огня в могиле, обгорелое перекрытие, следы огня на костях распределены в обеих выборках примерно одинаково. По наличию мела саргатские комплексы намного уступают кочевническим.

Саргатский погребальный инвентарь представлен широко распространенными в то время предметами. Однако немногим менее половины погребений вещей не содержат. Если учесть разрушенность комплексов, этот показатель можно снизить до трети. Безинвентарные погребения чаще встречаются в насыпях и во рвах. Много могил с остатками заупокойной пищи: кости животных, которые находятся у плеча, у пояса умершего или же у него в ногах. Вместе с костями нередко встречаются ножи. Таких погребений более 21%. Преобладают кости лошади, мелкого рогатого скота, реже попадаются кости диких животных и птиц (в основном в составе надмогильных тризн в насыпи). Сосуды содержатся в 53,4% могил, причем близкая пропорция наблюдается во всех районах. Больше всего погребений с одним сосудом (48,6%), чуть меньше — с двумя (44,4%), очень мало — с четырьмя или пятью (4,1%). Самое распространенное положение сосуда — у головы умершего (22,7% случаев). Такие погребения часты на Тоболе. Там меньше могил с сосудами, стоящими в ногах, в отличие от ишимских курганов, где они составляют 21,3%.

В насыпях многих могильников фиксируются следы тризны и жертвоприношений в виде костей животных, сосудов в ямках (или рядом с могилами, или во рвах). Жертвенные комплексы содержат черепа лошадей, быков, баранов или собак. Иногда они представлены целыми костяками, как и Дуванском могильнике. Свидетельствами поминальных действий являются разрозненные кости животных, птиц, обломки керамики и целые сосуды во рвах и верхних слоях насыпей. Судя по всему, какие-то действия, связанные с оставлением костей, сосудов и иных вещей, происходили неоднократно. В Ипкульском могильнике раскопан курган поминального назначения, в котором обнаружено много больших сосудов, расположенных по кругу. Погребения как такового не было. Возможно, некоторые курганы Прыгонского могильника аналогичны по назначению, поскольку в них много сосудов в насыпях без особой привязки к погребениям.

4.1.2.4. О погребальной обрядности культур с саргатским влиянием. Почти тысячелетнее существование саргатских культурных стереотипов в Тоболо-Иртышском междуречье оказало влияние на облик культуры районов, примыкавших к лесостепи. Вдоль левого берега Нижнего Иртыша и в Северной Барабе с середины I тыс. до н. э. жило население, которое по-разному реагировало

на южное соседство. Данное обстоятельство нашло выражение в образовании «саргатской вали», характерной для культур контактной зоны, располагающейся между Обь-Иртышской и саргатской общностями. К сожалению, эти зоны изучены весьма и весьма слабо, поэтому мы можем лишь сделать ряд наблюдений, опираясь на редкие публикации.

Погребальные памятники известны в очень небольшом количестве. На востоке это могильник Новочкино 2, который Н. В. Полосьмак относит к одноименной культуре V—III вв. до н. э. В лесном Прииртышье выделены в настоящее время комплексы с керамикой журавлевского и богочановского типов [Труфанов А. Я., 1987, с. 127]. В их арсале встречаются отдельные курганные захоронения невыразительного облика с бедным инвентарем, напоминающие рядовые саргатские (одна могила, северные ориентировки, следы огня, посуда). Причем в комплексах попадаются сосуды как богочановского, так и саргатского облика.

Основные черты могильника Новочкино 2 характеризуют его как памятник смешанного типа: курганный обряд захоронения, неглубокие прямоугольные ямы, положение умерших вытянуто на спине головой на С и СЗ, следы огня на древней поверхности [Полосьмак Н. В., 1987, с. 105]. Инвентарь сугубо местный, часть его обнаружена в насыпи. Это бронзовые кельты западносибирского типа, кулайские наконечники стрел. У всех погребенных были железные ножи, лежащие у правого бедра, у мужчин еще встречены резцы бобра. Сосуды, за исключением одного, стояли в насыпях. Другой могильник — Бергуль — с сосудами новочкинского облика, расположен в лесостепной Барабе [Полосьмак Н. В. 1987, с. 66—67]. Исследования в южнотасижном Прииртышье могильники Михайловский и Богочаново II характеризуются следующими чертами: подкурганный способ захоронения, труположение в неглубоких материковых ямах или на древнем горизонте и использование огня, остатки которого обнаружены в насыпях. В одном из михайловских курганов обнаружен кольцевой ров. Инвентарь очень беден. В. М. Данченко допускает возможность человеческих жертвоприношений в обрядовой практике населения, оставившего памятники с богочановской керамикой [Данченко Е. М., 1991 с. 9]. Если судить по этим крайне немногочисленным комплексам, можно надеяться, что дальнейшие исследования дадут дополнительное представление о культуре населения контактных районов.

4.1.3. *Общий анализ*

После общего обзора основных черт погребальной обрядности в ее археологическом варианте резонно поставить вопрос о том, каков смысл или какое историческое содержание могла иметь эта совокупность и комбинация признаков.

Как известно, способы обращения с умершими многообразны, они зависят не только от этнической принадлежности, но от возраста, пола, общественного положения умершего, от вида смерти и т. п. [Токарев С. А., 1990, с. 169]. Разобраться в этом чрезвычайно трудно, тем более что в археологических объектах «законсервированы» обрывки как обрядов, обычаев, связанных с погребением, так и следы верований и представлений, относящихся к ним.

Вполне сознавая практическую невозможность полной реконструкции этой системы, попробуем представить ее отдельные моменты или хотя бы уловить самый общий смысл. Но прежде хотелось бы заметить, что совокупность признаков, описывающих погребальную обрядность западносибирского лесостепного населения в раннем железном веке (в ее археологическом варианте), позволяет включать ее в круг традиций, связанных с погребальным культом и существующих на широкой территории с преимущественно скотоводческим типом хозяйства. Погребальная атрибутика степных и лесостепных культур имеет много общего, это настолько очевидно, что мы не будем останавливаться на подробной аргументации данного вывода. Курганный обряд захоронения, известный в степной полосе с эпохи энеолита, сохранился там вплоть до средневековья. Лесные народы в основном практиковали грунтовой и какие-то иные способы погребения. Лесостепь в зависимости от степени преобладания южных или северных традиций, по всей вероятности, входила в разное время в разные культурные зоны. Отсюда и разнообразие погребальных традиций (не нужно забывать, что мы не знаем обычаев целых культур, а это значит, что они были иными). Однако с середины I тыс. до н. э. население Тоболо-Иртышской лесостепи было ориентировано на южные стереотипы, проявляющиеся прежде всего в погребальной обрядности.

Предпринятый нами ранее опыт статистического сравнения выборки саргатских могильников с савроматскими и прохоровскими показал довольно высокую вероятность их принадлежности единой генеральной совокупности (в широком смысле). Можно считать в определенной мере достоверным соответствие рвов в саргатских курганах савроматским ограждениям. Как визуальный,

так и статистический анализ указывает на больший уровень близости между ранними (савроматского времени) группами южноуральских погребений и саргатскими. Четкое различие обозначилось по такому признаку, как ориентировка, указывая на противоположные доминанты в этой части обрядности, а также по типу могильной ямы: как известно, среди западносибирских могил очень мало подбойных и тем более катакомбных, которые известны лишь в Северном Казахстане [Корякова Л. Н., Попова С. Н., 1986, с. 42—43]. Степная зона демонстрирует осязаемую, хотя и не во всем и по-разному выражаемую, преемственность в развитии погребальной обрядности: от срубной на западе, андроновской и карасукской на востоке, через ряд промежуточных стадий в виде белозерской и саргаринской к скифо-сакской. Как известно, комплексов VIII—VII вв. до н. э. на всех территориях еще относительно немного.

Оформление новых канонов в мировоззрении (а затем и в обрядности) сопровождалось и в значительной мере стимулировалось социально-экономическим фактором, который благодаря активности ранних государств усиливал процессы социальной стратификации в ранних кочевых коллективах. Таким образом, новая погребальная обрядность формировалась как на этнической основе — отсюда локальные особенности, так и на социально-экономической — отсюда общие проявления. Последние можно проследить от Северного Причерноморья до Алтая. К ним относятся: небольшая глубина ям или приуроченность захоронения к древней поверхности, вычленение погребального пространства путем применения различного рода сооружений, чаще деревянных (гробницы, срубы, обкладки, настилы, «шатры»), индивидуализация обряда, т. е. посвящение кургана отдельному члену общества; переход от скорченного к вытянутому положению умершего, биритуализм (использование огня вплоть до трупосожжения и отсутствие оног); неустойчивость в расположении инвентаря с тенденцией к стандартизации на более поздних этапах; появление камерных могил (опять-таки проявление индивидуализации).

Новые или особые черты в первую очередь фиксировались в богатых комплексах, число которых заметно увеличивается к VI—V вв. до н. э. во всех без исключения степных районах. Но при этом часть из них демонстрирует заметное своеобразие. Это касается прежде всего Центрального Казахстана, где андроновская традиция культовой архитектуры в VIII—VI вв. до н. э. получила новое выражение в строительстве курганов «с усамн», в широком распространении кольцевых и полукольцевых накладок, иногда без следов погребений [Древняя культура Центрального

Казахстана, 1966]. В целом на раннем этапе формирования новой системы различия между восточным (сакским) и западным (скифским) типами были более ощутимы, нежели позднее в пору ее зрелости. Некоторые черты, появившиеся в погребальной обрядности Южного Зауралья VII—VI вв. до н. э., ранее были известны у кочевников Центрального и Северного Казахстана [Таиров А. Д., 1991, с. 136].

Как отмечалось выше, в западносибирской лесостепи аналогичная ситуация отмечалась в V—IV вв. до н. э. Но в лесостепь распространялись не самые ранние, а уже сформировавшиеся и в какой-то мере измененные идеи. Дело в том, что к VI—V вв. до н. э. взаимодействие скифской и сакской культур было наиболее интенсивным, особенно в районах Урала и Западного Казахстана. Возможно, этим можно объяснить ряд черт, близких западным, скифским в погребальной обрядности зауральского населения. К тому же повсюду в лесостепи, которая в середине I тыс. до н. э. подвергалась сильному воздействию степной культуры, можно увидеть довольно близкую картину, рисующую чрезвычайно сложный и неравномерный процесс сочетания уже сформировавшихся в кочевой среде погребальных традиций и местных, связанных с культурой населения, живущего здесь с эпохи бронзы.

Отдельные регионы Евразийской лесостепи восприняли южные стереотипы быстро и довольно органично, как, например, в Среднем Приднепровье, Поволжье, другие ограничились лишь сферой материальной культуры (Прикамье, Приуралье), не приняв чужую модель мира и систему обрядности. Отсюда своеобразные ананьинской, а позднее — пьяноборской общностей, оригинальный облик тагарской культуры. Серьезным фактором, способствующим сохранению собственных традиций, был географический: южные районы лесостепи были более подвержены влиянию, нежели северные. Западно-Сибирская лесостепь еще более, чем европейская, была географически связана с казахстанскими степями, что и предопределило широкое распространение на ее территории обычаев, берущих начало в кочевой среде. Эти обычаи прививались тем быстрее, чем быстрее происходил переход к доминанте скотоводства в хозяйстве лесостепных племен.

Исследователи не раз отмечали чрезвычайное сходство гороховских и саргатских погребальных комплексов, что позволяло их объединять [Полосьмак Н. В., 1989, с. 99—101] или некоторые комплексы перемещать из одной культуры в другую [Матвеева Н. П., 1990, с. 38]. В самом общем плане саргатские и гороховские комплексы различаются керамикой. Способ погребения

один — курганный (в виде ингумации в ямах). Однако в обеих системах встречаются погребения на древней поверхности (это ранний признак), а также отдельные проявления обрядов, связанных с трупосожжением. И там, и там как бы фокусом курганного пространства было центральное погребение, но если саргатская линия развивалась в сторону многомогильности, то для гороховской характерна одномогильность (это также ранний признак). Северная ориентировка погребенного в последней имеет абсолютное господство. В саргатской обрядности второе место после северных занимают западные направления. Рвы в гороховских курганах встречаются реже, но они изременины вокруг богатых, «шатровых» сооружений.

Можно не продолжать это сравнение. Совершенно ясно, что и гороховская, и саргатская погребальные традиции принадлежат единому культурному континууму. Это близкие, но не тождественные системы. Они результат однонаправленности развития народов, имеющих общую историческую судьбу, которые к тому же связывало генетическое родство. Они различались, судя по всему, на этнографическом уровне, подобно отдельным группам, известным в любом этносе. И гороховские, и саргатские племена имели близкие мифо-ритуальные системы. Поэтому, когда произошло распространение саргатских культурных стереотипов и приоритет перешел к ним, гороховская традиция наряду с другими органично вошла в состав саргатской общности, обусловив особенность ее западного варианта. (Одна часть гороховского союза, как предполагается, передвинулась на запад: на Урал и в Приуралье.)

После этих предварительных замечаний перейдем к анализу погребальных обычаев и обрядов саргатской общности. Судя по единству их основных проявлений на всей территории провинции, ее население в отношении к умершему придерживалось общих принципов, определяемых погребальным культом и представлениями о жизни и смерти, о мире и месте человека в нем. Основываясь на данной выше общей характеристике обрядности саргатской общности, можно констатировать существование в ее составе нескольких видов погребальных обрядов, материализованных в различающихся устройством и содержанием могильниках.

Выделяются крупные одномогильные курганы со сложными погребальными сооружениями, занимающими большую часть пространства насыпи. Наряду с ними существуют малые одномогильные курганы с погребением в центре и преимущественно северной ориентировкой костяка, средние многомогильные курганы с погребением в центре, ориентированным в меридиональном на-

правления, и погребениями под полами, имеющими неустойчивую, но близкую центральной ориентировку умерших. Среди них есть курганы с замкнутыми ограждениями, с ограждениями, имеющими входы, с двойными рвами и открытые, курганы со следами огня в насыпи и в могилах и курганы, не имеющие таких.

Погребальные сооружения разнообразны, представлены открытыми и закрытыми могилами. Последние имеют различные варианты устройства в зависимости от локальных традиций (рис. 9). Несмотря на большое число исследованных погребений, по ряду причин трудно установить какую-либо закономерность в распределении вариантов погребальных сооружений по всей территории провинции. К примеру, если поставить задачу сравнить могильники по форме перекрытия, то можно увидеть следующее. Кроме тех могил, которые не содержали дерева или были сильно разграблены, а таких в могильниках бывает от 10 до 25%, погребения, как уже отмечалось выше, оборудованы и перекрыты деревом. Но способы перекрытия чрезвычайно разнообразны. Так, в могильнике Бешаул (раскопки Л. И. Погодина) накаты в основном продольные, но сделаны они либо из целых бревен (числом от 3 до 7), либо из досок, либо из плашек, либо в сочетании с берестой, либо вместе с поперек уложенными бревнами. В 22 погребениях зафиксировано 14 разновидностей перекрытия. В Исаковском могильнике в 27 погребениях¹³ отмечено 9 вариантов, в Тютринском в 10 — 3 и т. д. Но в целом все разновидности в той или иной мере повторяются в отдельных памятниках. Правда, в могильниках с бедными инвентарем и обрядом, в частности в могильнике Увал (раскопки В. А. Могильникова), отмечается большая стандартизация перекрытий.

То же самое можно сказать и о внутримогильной конструкции, определявшей место перекрытия. Подбор погребального инвентаря обусловлен полом, возрастом и принадлежностью к определенной социальной группе. В целом перечень основных, видимо, далеко не единственных проявлений обрядности наводит на мысль о существовании в культуре бинарных оппозиций (большой—малый, верх—низ, открытый—закрытый, с огнем—без огня, север—юг и т. п.). Возможно, эта двойность является отражением двукомпонентности культуры, однако это предположение нуждается в углубленной проверке.

Особое место среди погребальных сооружений западносибирской лесостепи занимают уже отмеченные нами крупные («царские») и средние курганы с надмогильными сооружениями, повы-

¹³ Учитывались не все раскопанные курганы.



Рис. 9. Варианты реконструкций некоторых типов курганов и могил

шенной сложности (рис. 8). Самые ранние варианты этих сооружений, очевидно, были объемными, призванными возвеличивать их владельцев в глазах не только современников, но и потомков. Воздействие такого памятника требовало немало затрат и, надо полагать, было связано со сложной и многоактной церемонией. Еще раз напомним, что этот обряд появился у кочевников в момент возвышения в их среде вождей и формирования элитарной субкультуры, усваивающей возникающие инновации раньше других слоев [Массон В. М., 1990, с. 25]. Мы уже писали, что в лесостепи «шатровые» курганы стали появляться около V в. до н. э., но получили распространение в V—IV вв. до н. э., тогда же, когда и у южноуральских кочевников [Зданович Г. Б., Хабдулина М. К., 1986, с. 63—64].

Наверное, не будет ошибкой считать возникновение «царского» погребального обряда как результатом появления нового (очевидно, иранского) населения, так и следствием стимулированной трансформации местной обрядности в процессе усвоения новых идей. Я допускаю, что социальные различия на первом этапе совпадали в какой-то мере с этническими. Курганы IV—III вв. до н. э. еще сохраняли объемность и монументальность, но позже с широким распространением новой погребальной практики маркировка центрального (как правило, богатого захоронения) сместилась в сторону возведения более плоских, но многослойных и, в общем, довольно сложных надмогильных перекрытий (платформ, глиняных площадок).

Попробуем с известной долей условности представить возможные варианты сооружения курганов. Начнем с больших — «шатровых». Для этого в качестве моделируемых объектов возьмем Царев курган в Шамаковские 5, 6 курганы (рис. 8, 1, 6). Попутно заметим, что фактически в каждом могильнике встречается от одного до нескольких курганов, выделяющихся более крупными размерами.

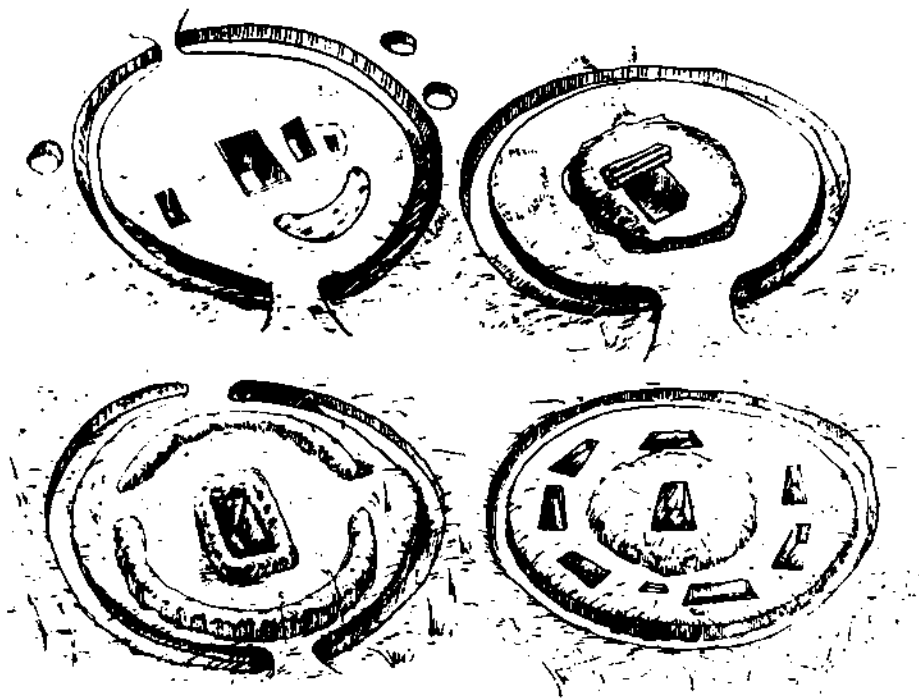
Итак, серия действий, связанных с захоронением, начиналась с выбора места, которое должно было удовлетворять требованиям, принятым в том или ином обществе. Вероятно, одним из таких требований было наличие возвышенности. Иногда для этого использовали насыпь более раннего кургана, как это наблюдалось в Царевом кургане [Сальников К. В., 1962] и некоторых других. Выкапывали ров, чаще круглой формы, оставляя один или два входа на площадку. Вынутую землю укладывали в виде вала с внутренней стороны рва. В центре площадки выкапывали прямоугольную яму необходимой глубины и ориентировки. Правда, очередность этих операций могла быть и обратной. После подго-

товки могилы, которая, судя по всем признакам, мыслилась как аналог жилища, и после проведения церемонии захоронения возводилась «крыша» в виде некоего подобия шатра или усеченной пирамиды. Реконструкции некоторых саргатских жилищ допускают вероятность существования такого вида крыши. Бревна или жерди укладывали наклонно с упором либо на вал, либо на площадку, сделанные из могильного выклада вокруг ямы. В другом варианте этого обряда основанием «крыши» служил бревенчатый фундамент в виде многоугольной рамы или платформы, как это было в Шмаковских 5, 6 и в Красногорском 17 курганах [Матвеева Н. П., 1990, с. 40].

Резонно допустить возможность какого-то способа проникновения внутрь погребального сооружения. Известно, что этой цели в сарматских и скифских курганах служили дромосы. Не исключено, что в верхней части сооружение было какое-то время открытым. На эту мысль наводят следы огня на стенках перекрытия и на дне могилы в Царевом кургане [Сальников К. В., 1962]. Однако такие костры встречаются далеко не во всех подобных памятниках. Гораздо больше следов огня на поверхности площадок, на перекрытиях либо в насыпях. По-видимому, Н. П. Матвеева права, полагая, что бревенчатая надмогильная конструкция вначале не закладывалась землей [Матвеева Н. П., 1990, с. 41], как, впрочем, и погребения без таких сооружений. Судя по тому, что остатки различного рода приношений: кости животных, керамика, вещи, — встречаются, как правило, на разной глубине, можно допустить, что выкладка насыпи из дерновых блоков (кирпичей) могла производиться не сразу, а в несколько приемов. В таком случае курган сооружался в виде многоступенчатой пирамиды в течение определенного времени, обозначенного соответствующими предписаниями. На вновь создаваемых площадках совершались поминальные обряды, а в многомогильных курганах, которые стали обычными с III—II вв. до н. э., производились еще и вводные захоронения.

Эта гипотеза может претендовать на существование при условии признания родового или семейного характера могильников и курганов. Кроме того, совершенно очевидно, что нужна более тщательная и специальная методика исследования насыпей с индивидуальной глубинной фиксацией всех находок. То обстоятельство, что насыпь возводилась не сразу, можно расценить как отражение представлений о существовании определенного промежутка времени, когда умерший (его душа или образ) находился в среднем мире, рядом с живыми.

Подобные верования не так уж редки. О них, в частности, говорит Э. Б. Тайлор [Тайлор Э. Б., 1989, с. 250—286]. По свиде-

тельству Н. А. Алексеева, теленгиты считали, что умершие попадали в другой мир не сразу, кумандинцы верили, что «душа умершего остается среди живых 40 дней», так же как качинцы, которые считали, что 40 дней человек оставался в этом мире [Алексеев Н. А., 1980, с. 170—171]. Г. Н. Грачева считает, что иганасаны оставляли умершего, снабдив его всем необходимым вначале для жизни на земле [Грачева Г. Н., 1983, с. 117—118]. Судя по всему, принцип последовательности применялся при сооружении всех типов курганов — больших и малых, с той лишь разницей, что число и размах обрядовых действий у первых были, видимо, больше.

С течением времени погребальный обряд становится разнообразнее на индивидуальном уровне. Социальная символика сместилась на «личное имущество», на инвентарь, причем высокий статус определялся, по-видимому, наличием импортных предметов роскоши (Сидоровские, Исаковские курганы). Интересно следующее наблюдение. Мы как будто не знаем собственно саргатского или гороховского искусства. Зернистый стиль, который во многом определял облик субкультуры кочевнического истребления, в лесостепи фактически не развился. Все, что найдено в богатых могилах, — импорт. Особенным обилием среднеазиатских ювелирных изделий отличаются погребения II в. до н. э. — II в. н. э. Однако сомневаться в том, что у местного населения не было потребности и способности к художественному творчеству, нелогично. Во всяком случае, мы считаем, что различного рода петельчатые серьги, наиболее часто встречающиеся в женских погребениях, если не изобретены, то уж по крайней мере усовершенствованы в среде западносибирских лесостепных племен. Простейший тип таких серег был известен ирменскому населению [Грязнов М. П., 1986].

Точно такая же картина наблюдается в косторезном деле, продукция которого повторяет широко распространенные стандарты. Местная традиция в прикладном искусстве выразилась также в каком-то «суррогатном» зверином стиле, отразившемся в бронзовых изделиях не очень выразительных форм. Видимо, этническая неоднородность саргатской общности, основными создателями которой были потомки местных андроновских племен и кочевники (потомки казахстанских андроновцев), сказалась не только в многообрядности, но и в ее атрибутике. Если в скифской, а позднее в сарматской культуре предметы в зверином стиле вначале были только знаком знатности, а затем распространились и среди рядового населения, то в лесостепи они не вышли из элитарного статуса, поскольку были привозными, дорогими и, что самое главное, в сознании массы местного населения связывались с пришельцами.

Иначе было с погребальными конструкциями. Стремление к усложненности «погребального» помещения, вначале свойственное только верхушке, нашло свое отражение в многочисленных надмогильных и внутримогильных деревянных конструкциях, которые также были своего рода символом степени проявления заботы коллектива о своем сородиче по принципу: «Что стоишь, то и имеешь». Таким образом, одной из характерных черт погребальной обрядности саргатской общности является ее ярко выраженная социальная символика, которая проявилась уже в самых ранних погребениях.

На основании анализа погребального инвентаря мы пришли к выводу о существовании в саргатском обществе нескольких социальных групп [Корякова Л. Н., 1988, с. 155—157]. Они вполне сопоставимы с теми, что были известны у кочевых народов степного пояса. Основной ячейкой общества были малая или расширенная семья, состоящая из родителей с детьми одного-двух поколений. В основе организации кладбищ вначале, видимо, лежал родовой (или какой-то иной, близкий этому) принцип, поскольку ранние могильники, как правило, состояли из большого количества малых курганов. С III в. до н. э. начал устанавливаться семейный характер курганного захоронения. К такому выводу пришла и Н. П. Матвеева, проведя анализ Притобольских могильников [Матвеева Н. П., 1989, с. 50]. Следующим звеном социальной структуры была, очевидно, семейно-родственная группа, входящая, вероятно, в состав племени, хотя существование последних пока лишь предполагается. Судя по стандартности погребальной обрядности, материальной культуры, керамики, племена саргатской общности были объединены в союз, который состоял из нескольких племенных группировок, возможно, достаточно автономных, если смотреть по направлению культурных связей в каждом из районов (Бараба, Ишим, Тобол).

Как известно, погребальный обряд связан с мировоззрением, которое отражается в обряде посредством действий, предметов и отношений между ними, являющимися знаковыми средствами и знаковыми отношениями. В данном случае мировоззрение будет практически равно мифологической модели мира, являющейся «тотальной моделирующей знаковой системой» [Мелетинский Е. М., 1976, с. 230], позволяющей культуре осуществлять свою работу в форме структурирования окружающего человека мира [Лотман Ю. М., 1971, с. 146—147]. Эта модель мира отражалась не только в целых обрядах, но и в отдельных вещах: вещь создается тем же способом, что и мир, а следовательно, она неотделима от мира, она не его отображение, а сама вселенная (однако

такое представление возможно лишь при гипотетической целостности сознания) [Антонова Е. В., 1984, с. 30—37].

В наших дальнейших рассуждениях мы будем исходить из предположения о значительной доле мифологизма в мировоззрении лесостепных племен Тоболо-Иртышской провинции второй половины I тыс. до н. э. Правда, по поводу роли и распространения мифологии в архаических культурах нет единого мнения [История первобытного общества, 1986, с. 533—534]. Но все же большинство исследователей сходятся во мнении, что мифы, в частности культовые, являются неотъемлемой частью обрядов. Миф и обряд представляют собой два аспекта (словесный и действенный) древней культуры [Мифы народов мира, 1990, с. 13]. Мифологическое мышление отличается конкретностью, образностью, представляя собой один из способов систематизации окружающего мира в виде тождеств и повторений, в виде своеобразного кода, которым шифруются самые разные явления [Фрейдсберг О. М., 1978, с. 19, 21; Раевский Д. С., 1985, с. 12—21; Стеблин-Каминский М. И., 1976, с. 43—56].

Сравнительное изучение мифов разных регионов показывает, что близкие и даже одинаковые мифы встречаются у весьма отдаленных народов, но, по словам И. М. Дьяконова, общим для всего человечества являются не сами сюжеты, а принципы мифотворчества [Мифология древнего мира, 1977, с. 22].

Важнейшим элементом любой архаической модели мира является концепция пространства-времени, их единства и неразрывности — хронотоп. Пространство не противопоставляется вещам, оно заполнено ими, находит себя в них, причем тем явственнее, чем сакральнее вещь или событие [Топоров В. Н., 1983, с. 229—239].

Вследствие целостности и взаимопроницаемости элементов мифологической культуры исследование знаковых систем архаических обществ сталкивается с двумя особенностями. Это во-первых, «избыточность» мифологической информации, т. е. такое явление, когда одно и то же сообщение передается изоморфными кодами. А во-вторых, исследователь сталкивается с ситуацией, которую образно можно назвать «матрешкой», — когда один и тот же знак на различных уровнях функционирования несет различную семантическую нагрузку.

Значительное место в мифах уделяется проблеме «жизнь—смерть». Смерть представляется инобытием, следовательно, всякое инобытие есть смерть и рождение в ином облике [Мифология..., с. 19]. Система звеньев-образов циклична: смерть — тризна — погребение; зачатие — рождение — упадок — смерть; смерть —

болезнь — тьма — ночь — холод [Лотман Ю. М., Мицк З. Г., 1981, с. 38].

Семантику погребального обряда можно рассматривать, видимо, в двух аспектах, соответствующих делению знаний на знания обыденно-практического уровня (= мировоззрение «бытовое») и теоретическое знание (= системное мировоззрение, неявно проявляющееся в бытовом).

Итак, если рассматривать семантику погребального обряда с точки зрения «обыденно-практического» мифологизма, обряд в целом есть способ «хорошо препроодить» умершего в места его дальнейшего существования и оградить живых от вероятных злонамеренных акций с его стороны. Вероятно, люди саргатской общины считали, что их покойные вначале находились в среднем мире, а в ином мире они будут заниматься тем, чем занимались в этом мире: мужчинам клали в могилу «мужские» вещи (оружие, ножи, пояса, конскую упряжь), женщинам — «женские» (пряслица, зеркала, украшения и пр.). Детям, особенно маленьким, вещей почти не давали, так как, вероятно, они еще не умели ими пользоваться и в мире мертвых им эти вещи не нужны. Несмотря на разнообразные отклонения в содержимом различных могил (вплоть до кенотафов или погребений без вещей), наблюдается довольно унифицированный набор погребального инвентаря. Эти наборы делятся на мужскую и женскую группы. Эти группы, в свою очередь, также можно разделить.

Среди мужских погребений условно выделяются две группы с названием «Воины» и «Рядовые общинники». Для «Воинов» характерно наличие в могилах оружия, защитного вооружения, конской упряжи. «Воинов» также можно разделить на две группы: 1) с мечами; 2) с кинжалами без мечей. У «Воинов с кинжалами» в погребении отсутствуют детали конской упряжи, но зато имеется значительное количество обкладок лука. У группы «Рядовых общинников» оружия, за исключением наконечников стрел, нет. Имеются ножи, орудия труда, детали поясного набора, кости животных.

Женские погребения также делятся на группы: 1) погребения, где наряду с типично женскими вещами встречаются наконечники стрел или детали конской упряжи (кстати, все курительницы в точно определенных как женские погребениях находятся именно в этой группе); 2) погребения без предметов вооружения, но с пряслицами; 3) погребения без пряслиц. Группы, конечно, очень условные, но все же они указывают на определенное разделение среди саргатских женщин: возможно, женщины с курительницами, сочетавшимися с зеркалами и удилами, занимали какое-то особое

положение среди прочих. Предположение о том, что мужчины-воины высокого статуса (вожди) могли выполнять функции шамана, жреца, не совсем беспочвенны. Содержащиеся в погребениях 2 кургана I Сидоровского могильника и в одном из погребений Исаковского могильника (раскопки Л. И. Погодина) курительные принадлежности с остатками наркотического вещества свидетельствуют о причастности их владельцев к ритуальной сфере [Древние сокровища Сибири, 1988, кат. 14, 15].

Интересны погребения без вещей и кенотафы, однако достоверно раскрыть их значение пока не удается. Обычно кенотафы трактуются как захоронения в случае отсутствия трупа умершего (не был найден или погиб вдали от дома). Захоронения без вещей могут быть показателем особого социального положения человека — раб, чужак, изгой и т. п. Это тем более вероятно, что подавляющая масса погребений все же содержит какой-либо инвентарь.

При исследовании последнего возникает такой вопрос. Клались ли в могилу те предметы, которые, по представлению живых, будут нужны данному конкретному человеку (тогда получается, что многие люди пользовались идентичным набором вещей — не в смысле типов, а в смысле родов), или же погребальный инвентарь подбирался в связи с представлениями о необходимом наборе вещей для собирательного образа (если говорить в нашем смысле слова: воина, рядового общинника, жрицы и т. п.)?

Вероятно, эти два представления взаимодополняли друг друга. В принципе можно представить себе погребенного и сопровождающий его инвентарь (как, впрочем, и весь ритуал) как переменную функцию соответственно. В самом деле, мы имеем практически унифицированный набор вещей в могиле, сходные детали обряда, и все это безотносительно к личности умершего (разумеется, с учетом половозрастного деления). Погребальный обряд мы относим к массовым статистическим источникам — это ли не показатель того, что умерший функционирует в обряде действительно как переменная? По «функции» мы судим о социальном положении, роде занятий, в неопределенных случаях — о поле погребенного. Но неверно говорить, что именно «функции» определяют «переменную». Здесь двоякая зависимость: смерть конкретного индивида, входящего по социальным ли, экономическим, идеологическим параметрам в определенную обобщенную собирательную группу (= образ), следовательно, относящегося к определенному типу «переменной», заставляет «включиться» в соответствии с этим определенным вариантом обряда, определенным набором предикатов, а затем эти предикаты на-

чинают с большей или меньшей степенью наглядности определять «переменную».

Кроме того, какие-то отклонения, специфические детали ритуала, видимо, в каждом конкретном случае зависели от специфических характеристик конкретного индивида. Кстати, возможно так разрешается кажущееся противоречие между основным условием нормального (с точки зрения коллектива) функционирования обряда, коим является его неизменность и постоянное повторение [Байбурии К. А., 1983, с. 6—7], и реальным разнообразием вариантов обряда в пределах одной погребальной обрядности.

Изобразить схематично это можно так: $\frac{V + \Pi}{\text{ОБРЯД}}$, где Π — погребенный, V — вещи, детали ритуала и пр. От них зависит сумма Vx , а сумма $(\Pi x + Vx)$ определяет совокупность вариантов обряда. Такое представление обряда не является беспочвенным теоретизированием. Абстрагирование от единичного, случайного должно привести в конечном счете к реконструкции инвариантного ядра обряда, определить его структуру, механизм функционирования и образования вариантов. Но эта работа еще впереди.

Вернемся к семантике погребального обряда уровня «обыденного» мифологизма. Как мы уже отмечали, в могильниках представлены различные формы ритуального использования огня. Чаще огонь зажигали на перекрытии, на площадке, сделанной из могильного выкида (это было характерно для периода расцвета культуры); устраивали локальные костры на подкурганном пространстве, вблизи могил (на позднем этапе такая форма употребления огня стала преобладающей). Огонь горел иногда во время, иногда после похорон, во время тризны и поминовения, им обжигали стенки и бревна перекрытий, а в отдельных случаях его заменяли горстью углей или золой. Существование представлений, связанных с верой в сверхъестественную очистительную, защитительную силу огня, применение его в погребальных и прочих обрядах широко известно как по археологическим, так и по этнографическим источникам. Вполне вероятно, что и в саргатском погребальном обряде огонь играл роль очистителя и перевозчика душ, переносчика жертв богам или защитника душ на пути в загробный мир (огонь считался способным воздействовать и на сверхъестественные существа).

В могилах также иногда встречаются подсыпки белого и красного цветов. Они, несомненно, играли какую-то роль в ритуале. Считается, что вещества белого цвета напоминают золу и заменяют огонь, используемый в качестве очистительного средства. В данном случае сближается понятие белого цвета и чистоты.

Белый цвет, возможно, означал какие-то другие этические понятия, может быть, был своеобразным пожеланием, выраженным цветом. Например, у хантов белый цвет ассоциируется с добром, благом, удачей (доброе божество южных хантов Санге означает, кроме того, белизну, свет) [Кулемзин В. М., 1983, с. 124—128]. Красная краска встречается довольно редко: к примеру, из 220 в II погребениях, но используется очень разнообразно: окрашивание кожи, деревянных фрагментов, следы краски на глиняных блюдах пряслиц и пр. Несомненно, что красная краска играла не просто декоративную роль. Красный цвет, как белый и черный, входит в символическую триаду цветов, имеющую распространение чуть ли не по всему земному шару во все века и у всех народов [Тэрнер В., 1983]. Этот цвет ассоциируется прежде всего с огнем, кровью. Окрашивание предметов охрой, кровью, другими красками красного цвета могло означать придание им сверхъестественной силы, в частности могло символизировать «оживление» предметов или их «кормление» [Новик Е. С., 1984].

Нельзя обойти вниманием факт использования дерева в погребальных сооружениях. Деревянные конструкции в погребальных сооружениях — это не специфически саргатское или гороховское явление. Широкое использование дерева в погребениях отмечено как в близких степных культурах, так и в далеких географически и хронологически. Обшивка стен, перекрытия могил, шатровые конструкции связаны, вероятно, с представлениями о могиле как доме для умершего, и наоборот. Причем, как мы уже говорили выше, устройство этого дома зависело от статуса его владельца. На время, которое умерший должен был провести в пути (либо на время его пребывания в среднем мире), ему клали вместе с необходимыми предметами определенное количество пищи. Сосуд и кусок мяса с ножом — самый распространенный атрибут захоронения. Размер и состав этого набора определялся, видимо, также имущественным и социальным положением погребенного.

Как известно, погребальный обряд включает в себя не только непосредственно похороны, но и ряд бытовых обычаев, религиозных обрядов, запретов и т. п. После захоронения на могиле совершалась тризна, которая повторялась с определенной цикличностью. Возвращение с места погребения сопровождалось, вероятно, также ритуальными охранительными действиями. Если в отношении тризны гипотеза подтверждается многочисленными находками черепов, костей животных, керамики, кострищ в насыпях курганов, то говорить об охранительных мерах при возвращении с похорон мы можем только на основе аналогий: например (сибирские народы залугивали следы, возвращаясь с места погребения).

ния, а тувинцы умывались родниковой водой с молоком и окуривались дымом можжевельника, стремясь предотвратить возвращение покойника за теми, кто его хоронил; юрту умершего ставили на новое место или откочевывали [Дьяконова Н. В., 1975, с. 59], теленгиты перегораживали дорогу скрещенными ветками и т. д. [Традиционное мировоззрение, с. 73]. С совершеншем похорон связь живых с умершим не обрывалась, однако археологически следы «кормлений», «свиданий» проследить трудно, видимо, следует считать таковыми сосуды около погребений, во рвах, в ямках и т. п.

Нужно подчеркнуть также, что длина цепочки обрядов задавалась масштабом связей (социальных и пр.), разрыв которых осуществлялся похоронными церемониями [Новик Е. С., 1989, с. 117]. Вероятно, у западносибирских лесостепных племен существовало представление о «душе» или многих «душах», но не в том смысле, в каком понимает душу, к примеру, христианство, а в смысле какой-то жизненной силы, которая делала человека живым (например, тувинская «душа» носила имена «дыхания», «ума», «мысли», кроме того, у тувинцев имелась посмертная «душа», похожая на живого человека, именно она отправлялась в мир мертвых, т. е. мир других «посмертных душ») [Дьяконова В. П., 1975, с. 45—46]. Можно допустить, что местонахождение этого мира указывает ориентировка погребенных (преобладающая северная, северо-западная). Однако все же неясно, ноги или голова умершего были направлены в сторону мира мертвых, хотя ориентировка обычно учитывается по направлению черепов. Возможно все-таки, что саргатский «иной мир» находился на севере, как у хантов [Зуев В. И., 1947; Соколова, 1971]. Существуют некоторые свидетельства, которые сообщают, что например, скифская страна блаженных соотносилась с северными областями [Раевский Д. С., 1985, с. 28].

Таким образом, из всего вышесказанного можно сделать условный вывод, что саргатский погребальный обряд связан с представлениями о материальном существовании «души» (?) или самого человека в ином мире, местоположение которого неясно, но, возможно, находится на севере. В погребальном обряде учитывались половозрастные и социальные характеристики умершего, учитывались, по-видимому, и этнические различия, но уловить их невероятно трудно. Духи мертвых могли, судя по всему, причинять вред живым, поэтому умерших ублажали тризнами, кормлениями, создавали преграды их возвращению (рвы). Однако трудно выделить что-либо в обряде, присущее исключительно саргатской общности. Специфика саргатского погребального обряда кроется не в его элементах, а в их особых сочета-

ниях, выявление которых дело дальнейшего, гораздо более обширного и глубокого исследования.

Обратимся теперь к исследованию семантики саргатского погребального обряда с точки зрения мифологии «теоретического» уровня, т. е. попытаемся представить себе мифологическую модель мира саргатских племен. Оговоримся сразу, что результат, ввиду очевидных трудностей, оказался очень небольшим, выводы основаны главным образом на аналогиях с культурами скифо-сарматского круга, а также с явлениями общечеловеческой культуры.

Освоение пространства. Как правильно заметили авторы книги «Традиционное мировоззрение тюрков Южной Сибири», «положение человека в мире определяется пространственно-временными параметрами». Определенным и надежным ориентиром в мифологической концепции мира является только центр, а весь окружающий мир находится в состоянии непрерывной пульсации [1989, с. 86—87].

Племена саргатской общности осваивали мир в соответствии со своей концепцией пространства. «В современной науке под освоением понимается в первую очередь введение социальной (знаковой) организации в сферу неупорядоченного». А. К. Байбуриц выделяет три направления освоения пространства: 1) выделение и ограничение части пространства; 2) упорядочение выделенного пространства, придание ему характера определенным образом организованной структуры; 3) семантизация пространства и его элементов [Байбуриц А. К., 1976, с. 17—18].

Практически все эти направления освоения пространства можно обнаружить на примере саргатского погребального обряда. Выше уже говорилось, что прежде чем осуществить захоронение, для него специально выбирали место. Оно должно было обладать определенными свойствами, обеспечивающими «правильное», «хорошее» захоронение. (Судя по расположению саргатских курганных могильников, такими «хорошими» для погребения местами считались высокие незатопляемые берега рек.) Выбранное место отмечалось. Чтобы выкопать, к примеру, круглый или многоугольный ров, его нужно предварительно разметить; выделялись, видимо, и места погребений — центрального и тех, что располагались вокруг него (тем более что основной массив могил ориентирован по линии север—юг или северо-запад — юго-восток).

Упорядочение выделенного пространства начиналось уже с создания его границы и элементов — рва, могил, расположенных в определенном направлении. Вероятно, определенный смысл вкладывался в соотношение основных геометрических фигур:

круга и прямоугольника. Семантизацию пространства также можно отметить и в саргатских погребальных комплексах. Во-первых, пространство имело особое значение, ограниченное рвом. Уже само это ограничение говорит о том, что внешнее и внутреннее пространство имеет различные мистические характеристики. Во-вторых, видимо, маркировались головной и «ножной» концы могилы. Вещи, несущие дополнительную семантическую нагрузку (сосуды, комплекс: нож + кости, котлы), располагались именно в этих зонах погребения.

Концепция пространства. Допускается, что носители мифологического сознания воспринимали мир единым и его модель строилась с использованием набора двончных оппозиций [Традиционное мировоззрение тюрков, 1988, с. 99—100]. Существование таких оппозиций вполне вероятно и в саргатском мировоззрении.

Несомненно, существовало деление плоскости на 4 (8) частей. Это общечеловеческое явление подтверждается, во-первых, устойчивой ориентировкой могил, во-вторых, наличием четырехугольных конструкций (могил, срубов, жилищ), в-третьих, орнаментом пряслиц, на которых нередко изображены 4 углубления вокруг центрального отверстия, либо крест из нескольких углублений, либо 4 «деревца» (простейшей схемой упорядоченного космоса является круг с вписанным в него крестом).

Вероятно, саргатская модель мира делила вселенную на три сферы: верх—середи́на—низ, но связь между ними была весьма условной. Если земля мертвых у саргатских племен действительно связана с северной ориентировкой черепов погребенных, то такое явление находит соответствие в скифском представлении о пространстве [Раевский Д. С., 1985, с. 28]. Тогда, исходя из этого, можно представить аналогичную скифской развертку:

верх	середи́на	низ
небо	земля, соединение земли и неба	вода, подземная сфера
северная сторона	саргатская ойкумена	?
(страна мертвых)	земля живых	?
верхний мир	мир людей	хтонический мир?

Представления о воде как признаке «нижнего» мира, возможно, связаны с зигзагообразными орнаментами на саргатских сосудах и курильницах («зигзаг» — символ воды, змеи, земли, связанных с нижним миром). Кроме того, немногочисленные на-

ходки фигурных бляшек, накладок дают нам изображения животных и птиц, которые также могут быть разнесены по сферам. Например, бляшки и пряжки с изображениями хищников (волка, тигра) можно отнести к сфере хтонического. Хищные животные в мифологическом мировоззрении обычно противопоставляются домашним как «чужое» «своему», а так как хищник — начало, несущее смерть, следовательно, его можно отнести к нижнему миру. Копытных, изображений которых встречаются на пряжках, обычно связывают со «своим» и относят к миру людей [Равевский Д. С., 1985, с. 111]. Встречены в ряде могил фигурки птиц — «гриф» (Шикаевка, курган 4, погребение 5) и «утка» (Богданово, курган А, погребение 4). Если род птиц определен верно, то обе они должны принадлежать к нижнему миру, так как утка связана с водой, а гриф, прежде всего терзающее начало. Вероятно, схематичные «птички», изображенные на саргатских сосудах, — птицы «верхнего мира». Видимо, можно дополнить схему пространства следующим образом:

верх	середина	низ
...
«птички» сосудов	копытные и домашние животные	хищники (лев), гриф, утка

Разумеется, приведенные выше соображения в значительной мере гипотетичны. По существу, образы животных, изображенных на предметах вооружения, одежды (пояса), в украшениях, совпадают с распространенными в скифо-сарматской среде. К тому же особо дорогие вещи являются предметом импорта и могут быть не связанными с мировоззрением лесостепных племен. Однако это менее вероятно, ибо налицо явное предпочтение степным образам, что в совокупности с близостью погребальной обрядности склоняет нас к тому, что население саргатской общности, особенно в пору расцвета культуры, пользовалось зооморфным кодом иранской модели мира. Лишь на самом позднем этапе — этапе трансформации культуры в нее проникают образы и предметы лесной мифологической традиции, связанной с населением об-иртышской культурно-исторической общности.

Понятие о тернарной структуре мира с делением плоскости на 4 части обычно связано с представлением о «мировом дереве». Возможно, его знали и саргатские племена. Встречаются изображения маленьких «частных» (?) мировых деревьев на пряжках и сосудах. Корни деревьев относятся к нижнему миру,

ство́л — к середине, ветви — к верхнему миру. С каждой частью дерева связаны различные существа и понятия. Возможно сближение по смыслу сосуда — вместилища воды и пищи — женщины (порождающего начала) — «богини» (подательницы жизненных благ) — жизни, мира в целом — идеи плодородия, бессмертия (например, образ чаши мира в Ригведе — это Дхисана — богиня плодородия и одновременно чаша для возлияний [Ригведа: Избр. гимны, 1972] или живая вода в русских сказках). Возможно, что фестоны на сосудах связаны с соляной символикой, так как при взгляде на сосуд сверху они образуют звездочку. Впрочем, это в конечном счете отражения той же идеи: тепло—благо—плодородие—жизнь [Корякова Л. Н., 1988]. Возможно также, зоны орнамента саргатских сосудов отражают деление пространства на три мира, тогда сосуд является микро-моделью вселенной.

Судя по инвентарю и сложности обряда, имущественное неравенство в саргатском обществе уже существовало. Замечательным же является факт деления мужских и женских погребений на группы по составу инвентаря. Отмечено, что во многих обществах индоиранского круга существовали 3—4-членные социальные структуры даже при отсутствии глубокого имущественного и социального различия. Например, классические варны индоариев: брахманы, кшатрии, вайшьи и шудры — покоренное местное население, деление на царей-воинов, жрецов и создателей материальных благ у иранцев [Дюмезиль Ж., 1986], скифские цари-воины (парлавы, палы), жрецы (авхаты), земледельцы и коневоды (катиары, траспи, папы) [Раевский, 1985, с. 27].

Можно предположить наличие подобной структуры и у саргатских племен: воины—цари—жрецы—дружина—рядовые общинники (создатели материальных благ). Как уже отмечалось, есть погребения воинов-шаманов и женские могилы с богатым убранством, курильницами, подсыпками, — их иногда называют могилами «жриц». Если это так, то возникает вопрос, исполняли ли эти женщины и мужчины функции «профессиональных» жрецов? Скорее всего, нет. Эта проблематика находится на весьма спорном уровне и требует дальнейшей углубленной разработки и комплексного анализа источников.

Таким образом, предварительный анализ семантики обряда показывает, что племена саргатской общности могли обладать развитым системным мировоззрением, сходным с общей иранской мифологической моделью мира, в соответствии с которой осваивалось окружающее пространство. Эта модель мира отражалась, в частности, в погребальном обряде. Обобщенно ее можно

изобразить в виде развертки, в которой раскрываются семантические характеристики трехчленной структуры мира:

верх	середина	низ
небо	земля?	вода? земля?
северная сторона	саргатская ойкумена	? (юг??)
мир предков (страна мертвых)	земля живых	?
верхний мир «птички»	мир людей домашние и копытные животные	нижний мир хищники (лев) гриф, утка
треугольные фестоны	черта, полоса	зигзаги
жрецы??? вожди???	войны?	рядовые общинники?

С этими зонами соотносились, возможно, части саргатского «мирового дерева». Представляется, и отмеченная сакрализация головного и ножного концов могилы связана со все той же оппозицией «верх—низ».

На примере создания жителями лесостепи погребальных комплексов можно видеть, как, по всей вероятности, осуществлялся процесс освоения пространства, включающий в себя выделение, ограничение, организацию и его сакрализацию. Отмечены факты разделения погребального инвентаря не только по половозрастному признаку, но и по признакам социального положения, а также различия в принципах использования погребального инвентаря в могильниках различных районов, что, возможно, связано с внутриэтнической спецификой. Видится плодотворным дальнейшее исследование погребального обряда как функции, в которой умерший является «переменной», принадлежащей к определенному собирательному образу (воин, рядовой общинник и т. п.), в соответствии с которым актуализируется определенный вариант обряда, состоящий из соответствующего набора «предикатов» — «функций». Такое исследование должно привести в результате к нахождению инвариантного ядра обряда, некоего Первообряда, в котором содержатся потенциально зародыши всех его вариантов, реализуемых в зависимости от конкретных обстоятельств.

На настоящем уровне исследования не удалось выяснить специфические черты саргатского мифологизма, что объясняет-

ся отсутствием письменных и развитых иконографических источников. Нужно искать новые пути реконструкции мировоззрения, связи с культурами, близкими по духу и имеющими хорошо изученную мифологию.

**

В завершение нашего изложения подведем некоторые итоги и скажем несколько слов о путях трансформации погребальной обрядности населения лесостепи Тоболо-Иртышского междуречья I тыс. до н. э. Итак, каковы основные ее черты? Одной из них следует признать системность, которая предполагала существование относительно разработанных погребальной практики и атрибутики. Люди хорошо знали, где, кого и как нужно хоронить, каким должно быть место погребения, каким условиям оно должно удовлетворять и каков необходимый набор действий и предметов, чтобы реализовались, с одной стороны, те идеи и представления, которые оправдывали установленный жизненный порядок и место человека в нем, а с другой — поддерживали сложившуюся традицию. Следующая важная черта рассмотренной нами обрядности — каноничность (естественно, не в том смысле, который определяют развитые мировые религии). Существовал некий набор принципов, которые соблюдались всем населением. Соплеменников хоронили по одинаковому способу и виду — курганному, путем ингумации, в вытянутом положении. Устройство могильника в целом и кургана в частности повторяло в символическом выражении земные условия. Могильная яма мыслилась как жилище в миниатюре для отдельного члена коллектива, курган представлялся как подобие местообитания семьи или родственной группы (имеются в виду многомогильные курганы).

Нельзя обойти вниманием отчетливую социальную символику обрядов. Она, как отмечалось выше, проявилась уже на стадии формирования. При этом на ранних этапах социальные различия, отраженные в иерархии курганов и погребений, по-видимому, соответствовали этническим. Богатые погребения принадлежали выходцам из кочевых родов. Подобное явление, характерное для I тыс. до н. э., уже отмечалось рядом исследователей. Так, А. Д. Грач пишет, что два этнических племени, представленных памятниками пазырыкского и монгун-тейгинского типа в Туве, являлись одновременно и социальными [Грач А. Д., 1967, с. 231—233]. По мнению В. Ю. Мурзина, социальные различия, фиксируемые погребениями периода формирования скифской культуры в Северном Причерноморье, коррелировали с этническими [Мурзин Ю. В., 1990, с. 31—33].

Надо полагать, что для I тыс. до н. э., когда значительно возросла подвижность населения и повысилась социальная и военная активность, такая картина была достаточно типичной. Этнические образования начальных стадий железного века не были однородными. Кочевники сами, время от времени перемещаясь, постоянно смешивались, к тому же они вовлекали в этот процесс лесостепные племена. Причем тесная взаимосвязь между степным и лесостепным населением в эпоху железа была исторически неизбежной, ибо производство железа, для которого требовалось много сырья и топлива, должно было быть сосредоточено в лесостепи, где для него имелось больше возможностей, чем в степи. Но кочевникам нужен был металл, много металла, так что население обеих зон было обречено на взаимодействие. Если в IX—VI вв. до н. э. отдельные регионы Евразийского пояса степей и лесостепи весьма отличались по уровню технологического, культурного и социального развития, то к концу I тыс. до н. э. эти различия в определенной мере нивелировались, что нашло отражение и в погребальной обрядности.

Мы вправе допустить существование в погребальной обрядности племен саргатской общности системы культов семейного цикла, культа предков, культа огня и других, которые еще предстоит выявить. Эти культы, а также представления отдельных локальных групп населения выражались в разнообразных типах могильных ям и погребальных конструкций, в разных вариантах подбора и размещения инвентаря, а также погребальной тризны. Два основных этнических компонента, определивших образование саргатской общности: местный, который мы условно называем угорским, ибо его состав был сложнее, и иранский, который играл этностимулирующую роль, — по-разному сказались в различных категориях археологической культуры. Если в домостроительной и гончарной традициях полностью преобладала местная основа, то в погребальной обрядности, реализующейся на уровне мировоззрения, доминировала иранская модель.

Как свидетельствуют исследования последних лет, саргатская обрядность не исчезла внезапно, вместе с разрушением саргатской общности. Она медленно менялась в соответствии с темп историко-этническими событиями, которые происходили в Западной Сибири. Отдельные обрядовые признаки можно обнаружить в более поздних культурах, иногда отделенных от саргатской большим хронологическим промежутком.

Видимо, часть саргатского населения, оставшегося в Тоболо-Иртышском междуречье, передала свои обычаи племенам обиртышской культурно-исторической общности, занявшей большую часть территории лесостепи. Здесь во второй половине I тыс. н. э.

и позднее сохранялся курганный способ захоронения (хотя практиковался и грунтовой) с индивидуальными ингумациями, северной и северо-западной ориентировкой, с использованием огня. Использовались также разного рода деревянные конструкции, в том числе и в виде рамы. Кроме одномогильных, встречаются и многомогильные курганы [Финно-угры и балты. 1987, с. 186 — 188; 196 — 198; Конилов Б. А., 1982, с. 2 — 8]. Ряд черт, восходящих к I тыс. до н. э., проявлялся в обрядности некоторых групп сибирских татар [Томилов Н. А., Шаргородский Л. Т., 1990, с. 122—123] и южных хантов [Молодин В. М., Соболев В. И., Соловьев А. И., 1990, с. 170 — 171]. Северная и северо-западная ориентировки погребенных были характерны и для могильников кушкаранковского типа [Иванов В. А., 1990, с. 23].

В целом же саргатская обрядность в сравнении с обрядностью населения более позднего времени выглядит более развитой, сложной и разнообразной.

4.2. Лесостепное Приобье

Верхнее, или лесостепное, Приобье начинается от слияния Бии и Катунь и тянется до устья Томи. По своим природным особенностям оно представляет собой полосу хвойного и смешанного леса вдоль берегов Оби и нижней части ее притоков. В сторону от побережья Оби расположена лесостепь с лиственными колками и степной растительностью. Историческая особенность лесостепного Приобья заключается в том, что именно здесь существовала контактная зона северных и южных культур. Северное население продвигалось на юг из зоны тайги по полосе ленточных боров. Южные степные группы населения внедрялись в лес и лесостепь как по пойме Оби, так и по степным территориям междуречий.

В лесостепном Приобье в достаточной степени изучены погребальные обряды следующих культур: большереченской (с VI—V по II—I вв. до н. э.), кулайской (III—II вв. до н. э. — III—IV вв. н. э.) и верхнеобской (V—IX вв. н. э.).

4.2.1. Большереченская культура

Памятники. Основная часть могильников представлена курганами: лишь на самом юге лесостепи известны грунтовые захоронения. Памятники большереченской культуры распространены в Приобье от устья левой обской протоки Уени на севере (в пределах Новосибирской области) до слияния Бии и Катунь на



Рис. 10. Карта распространения погребальных памятников большереческой культуры: 1 — Ближние Елбаны II, VII, XII; 2 — Нечулаево; 3 — Кочки; 4 — Ст. Алейка I; 5 — Ст. Алейка II; 6 — Каллистратиха; 7 — Обские Плесы; 8 — Рагозинха; 9 — Гоньба; 10 — Елуино; 11 — Моравка; 12 — Зайцево;

юге. К настоящему времени известно более 40 могильников этой культуры. Ниже даем описания наиболее ярких памятников в хронологической последовательности (рис. 10).

Ордынское I. Комплекс разновременных памятников на левом берегу Оби у впадения в нее р. Ордынки, в 100 км к югу от Новосибирска. Содержит курганы большеереченской, кулайской, верхнеобской и других культур [Завитухина М. П., 1968, с. 28—36; Троицкая Т. Н., 1972, с. 13—14; Зах В. А., 1983, с. 54—58]. Раскопаны 24 насыпи, содержащие не менее 27 большеереченских могил, и 6 грунтовых погребений. Последние, возможно, имели насыпи, расплывшиеся к настоящему времени. В большинстве курганов выявлены рвы, прерывающиеся в основном на востоке. Перекрытия представлены накатами из нескольких рядов бревен, лежащих на двух коротких поперечных слегах-бревнах внутри могилы. Преобладает ориентация погребенных на ЮВ. Датируется рубежом VI—V—V вв. до н. э.

Старая Алейка II. Грунтовый могильник у впадения р. Алей в Обь. Раскапывался В. Ф. Бородаевым и Ю. Ф. Кирюшиным [Бородаев В. Б., Кунгуров А. Л., 1980, с. 79, 81; Кирюшин В. Ф., Бородаев В. Б., 1984, с. 204—206]. Перекрытия лежали на конструкции из четырех боковых досок или плах, поставленных на ребро у стен могилы. Иногда сверху клали слой травы или бересты. В одной могиле скелет лежал по диагонали. Найдены предметы вооружения, бронзовые бляшки в зверином стиле и др. Ю. Ф. Кирюшин датирует могильник V—III вв. до н. э.

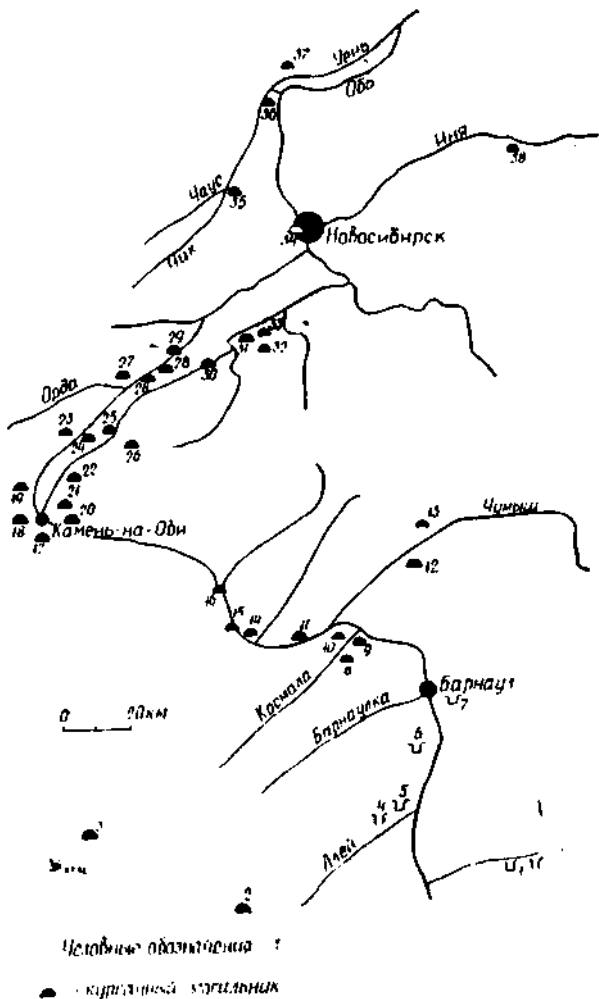
Новый Шарап I. Курганный могильник на левом берегу Оби в 90 км к югу от Новосибирска. Состоял из 20 насыпей. В настоящее время полностью обрушился в водохранилище. Г. Н. Троицкой исследован один целый курган и остатки 14 насыпей [Троицкая Т. Н., 1970, с. 213—216; 1972, с. 3—24]. Ров прослежен в одном случае. Под насыпью находились одна-две могилы, реже — три. Погребенные лежали в вытянутом положении головой из ЮВ (с отклонениями на Ю и В). Перекрытия — накаты из 2—3 рядов продольных бревен, опирающихся на два поперечных бревна или на сруб в один венец внутри могилы.

13 — Новотроицкое I, II; 14 — Кротово-1; 15 — Камышенка-1; 16 — Верх. Сузун-5; 17 — Камень I; 18 — Камень II; 19 — Масляха; 20 — Раздумье-4; 21 — Соколово; 22 — Дреснянка; 23 — Усть-Алеус-3; 24 — 26 июня; 25 — Милованово-2; 26 — Милованово-8; 27 — Ордынское-1; 28 — Н. Шарап I, II; 29 — Красный Яр; 30 — Завьялово-19; 31 — Быстровка-1; 32 — Быстровка-3; 33 — Быстровка-4; 34 — ул. Станиславского; 35 — Крохалева-5; 36 — Почта; 37 — Высокий Борок; 38 — Родниковское-I

Материал (предметы вооружения, конского и поясного наборов, украшения и керамика) датирует могильник V—IV вв. до н. э.

Высокий Борок. Курганный могильник на левом берегу Уени, протекающей в левобережной пойме Оби, в 3 км от с. Выюны. Исследован А. А. Адамовым. Содержал могилы разных культур. В четырех курганах встречены большереченские могилы. Это самый северный могильник этой культуры. Один курган содержал 4 могилы, расположенные кольцом вокруг центральной. Из 8 сосудов два относятся к кижировской культуре. Анализы бронзовым ножам и бляшкам датируют могилы IV—III вв. до н. э.

Новый Шарап 2. Курганный могильник на левом берегу Оби. Обрушился в водохранилище. Раскопано 27 могил под тремя курганными насыпями (до 15 в одном кургане). Строение могил и перекрытий такое же, как в Н. Шарап-1 [Троицкая Т. Н., 1972, с. 13—34]. Могилы расположены кольцом вокруг центральной. В одном кургане прослежен ров. В могиле 5 кургана 2 захоронение мальчика 12—14 лет было совершено в сруб из нескольких венцов, это наиболее богатое погребение было засыпано речным песком. Инвентарь датирует могильник в пределах IV—III вв. до н. э.

Быстровка I. Курганный могильник на окраине с. Быстровка к югу от Новосибирска, на правом берегу Оби. Раскопано 14 насыпей с 64 могилами [Троицкая Т. Н., 1983, с. 31—50]. Ров прослежен в 12 курганах, он обычно имел въезд на восток. В отдельных случаях встречены следы тризн — обломки баночных сосудов большого диаметра. В двух рвах у въезда найдены конские черепа. Почти во всех курганах могилы располагались по кольцу вокруг центральной, в одном витке могилы ориентированы по часовой стрелке, в другом — против нее. Умерших клали на спину вытянуто, в трех случаях с согнутыми в коленях ногами. Отмечена меловая подсыпка. Прослежен обычай травестизма [Троицкая Т. Н., 1988, с. 59—63]. Среди многочисленных находок выделяется бронзовое зеркало с изображением трех тигров. Могильник датируется в пределах III—II вв. до н. э.

Камень II. Курганный могильник у г. Камень-на-Оби. Раскопано 26 насыпей [Могильников В. А., Куйбышев А. В., 1982, с. 113—126]. Материал и обряд погребения аналогичны Быстровке I.

Ближние Елбаны III, VII, XII. Грунтовые могильники в правобережье Оби. Расположены к югу от Барнаула у впадения в Обь Большой Речки [Грязнов М. П., 1956, с. 44—98]. Раскопано 13 могил, одна из них с заплечиками. Четыре могилы расположены вокруг пятой. Перекрытия состояли из нескольких

накатов бревен, лежащих на досках. М. П. Грязнов датирует могильник II—I вв. до н. э.

Новотроицкие курганы I и II. Расположены на Чулыме, правом притоке Оби. Раскопано 26 курганов, содержащих около 140 могил (по 3—16 под насыпью), расположенных одним или двумя кольцами вокруг центрального погребения. Стенки могил ниже заплечиков укреплялись горбылями. Встречены 4 подбоя, кенотафы, погребения младенцев в колоде и два диагональных расположения скелетов. Остальные могилы были обычными для большереченской культуры. Найден многочисленный инвентарь: предметы вооружения, различные украшения, зеркала, керамика. О поздней дате некоторых погребений свидетельствуют мелкие железные наконечники стрел. Они скорее всего относятся к II—I вв. до н. э. Отдельные могилы могли быть более ранними. Раскопки производил А. П. Уманский [Уманский А. П., 1985, с. 128—134; 1986, с. 70—74; 1987, с. 59—62; 1991, с. 107—114].

Милованово 8. Курганный могильник на правом берегу Оби, близ границы Новосибирской области и Алтайского края. Распахан. Раскопаны 4 насыпи с 34 могилами [Троицкая Т. Н., 1984, с. 233—234]. Курганы имеют кольцевое расположение могил и рвы с двумя въездами. Встречен один подбой и узкие, «щелевидные», могилы. Есть могилы с заплечиками. Перекрытия — накат из 1—3 рядов бревен, лежащих на рамах, заплечиках или двух бревнах. Части прямоугольные рамы из горбылей или бревен, в которых лежали погребенные. Могильник датируется железной пряжкой II—I вв. до н. э.

Быстровка 3. Курганный могильник на правом берегу Оби у с. Быстровка Новосибирской области. Раскопаны два кургана, один из них содержал 17 могил, расположенных витками вокруг центральной. Рвы неглубокие, с перерывами. Перекрытия и заплечики не прослежены. Могилы и ров расположены почти вплотную друг к другу и иногда перерезают их внешние границы. Сосуды очень грубы по выработке и часто асимметричны. Видимо, это самый поздний могильник большереченской культуры в пределах II—I вв. до н. э.

Погребальный обряд. Проводимый ниже анализ дан на основании материалов 31 могильника, в которых исследовано 126 курганов, содержащих не менее 430 могил, и около 50 грунтовых погребений. Устройство могил и инвентарь погребений в синхронных грунтовых и курганных захоронениях одинаковы (рис. 11). Грунтовые могилы встречены на юге изучаемого района (Ст. Алейка II, Обские Плесы, Бл. Елбаны) и между курганами могильника Ордынское I. Над последними могли быть и



Рис. 11. Погребения большереченской культуры: 1 — Усть-Алеус-3, кург. 1; 2 — Быстровка-3, кург. 2; 3 — Милованово-2, кург. 1, м. 5; 4 — Милованово-2, кург. 1, м. 10; 5 — Быстровка-1, кург. 5, м. 2; 6 — Н. Шаран-1, кург. 14, м. 2; 7 — Милованово-8, кург. 1, м. 16. 17; 8 — Милованово-8, кург. 1; 9 — Н. Шаран-1, кург. 8, м. 1

несохранившиеся насыпи. Погребальный обряд правобережья и левобережья Оби одинаков. Курганы располагались по краям надпойменных террас или на высоких гривах. Все они сложены из темно-серой, почти черной супеси. Вероятно, они были сооружены из пластов дерна и имели геометрическую конфигурацию, лишь позже приобрели современный вид. Следы тризны прослежены лишь в некоторых курганах: это обломки сосудов большого диаметра. Почти во всех обнаружены рвы. Их отсутствие в ряде случаев можно объяснить тем, что они либо не были включены в раскоп, либо по глубине не достигали материка. О последнем свидетельствуют прерывистые рвы вокруг некоторых курганов. В более поздних курганах диаметр площадки, ограниченной рвом, не зависел от количества могил под насыпью и колебался от 9 до 13 м. Ширина рвов достигала 40—90 см, глубина — 7—100 см от поверхности материка. Въезд чаще всего располагался на В, ЮВ или СВ. Иногда имелось два въезда. Рвы одного кургана могли пристраиваться к другому, образуя единую систему. Земля, вынутая из рва, складывалась с внешней стороны в виде валика. Ров и вал ограждали мир живых от мира мертвых и были характерной чертой погребального обряда. В трех курганах у входа чуть выше дна рва обнаружены конские черепа. Возможно, в свое время головы лошадей выставлялись у въезда на шестах, а позже упали вниз. Земельный вал и ров могилы перекликаются с каменными кольцами, характерными для многих культур, входящих в состав скифо-сибирского культурно-исторического единства.

Курганные могильники VI—V вв. и V в. до н. э. содержат под насыпью одну, реже две могилы. Преобладает ориентация погребенных на ЮВ, реже — на ЮЗ. Курганы V—IV вв. до н. э. содержат по 2—3 могилы. Характерная черта этого времени — малое количество детских погребений. Видимо, существовали отдельные детские кладбища. С IV—III вв. до н. э. происходят изменения в расположении могил: появляется их круговое размещение вокруг центральной, имеющей широтную ориентацию. Появляются детские захоронения, их в среднем было около 40% от общего числа погребенных. В могилах (вместе со взрослыми или отдельно) хоронят даже новорожденных.

Кольцевое расположение могил характерно для ряда культур скифо-сибирского типа: они известны в саргатских курганах [Полосьмак Н. В., 1987, с. 10—11, 16, рис. 4, 5; 10], у сарматов с IV—III вв. [Смирнов К. Ф., 1975, с. 107, рис. 36, 117; 40], у племен Урала [Пшеничнюк А. Х., 1983, с. 28, рис. 2]. При кольцевом расположении могил ориентация погребенных направлена по часовой стрелке (в одном витке) и против нее (в другом).

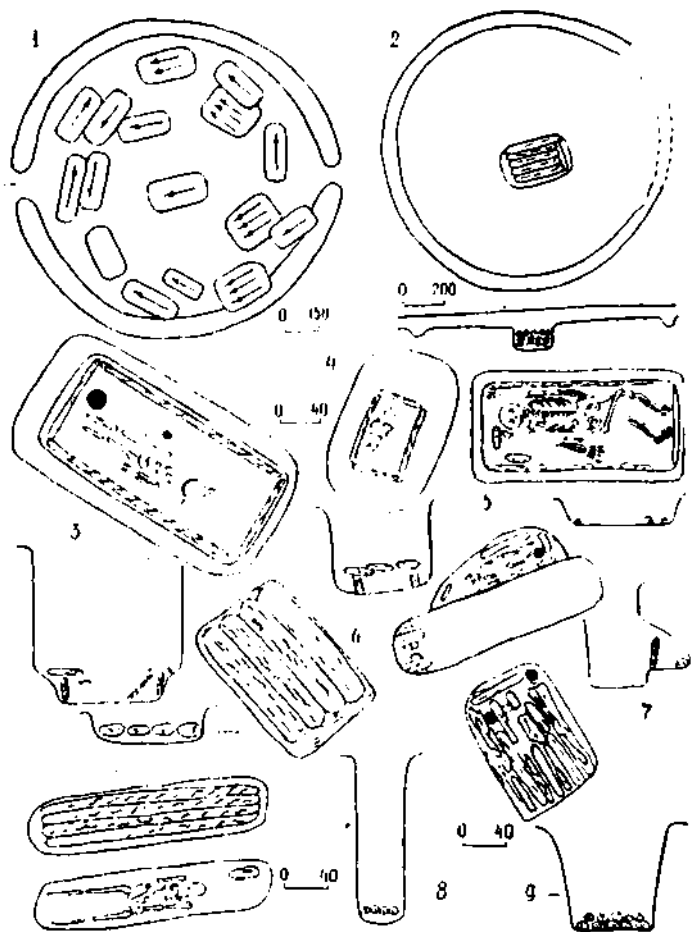
Число могил в витке различно. Лишь иногда виток бывает сплошь заполнен могилами. Большой частью в нем есть пустые места, которые могут находиться в начале витка, его середине или в конце. Стратиграфические наблюдения показывают, что последовательность сооружения могил не совпадает с последовательностью их расположения в витке. Это можно объяснить тем, что каждому члену семьи предназначалось определенное место на участке, огражденном ровиком и валом.

Большинство центральных погребений были мужскими или парными (мужчина и женщина). Изредка они могли быть женскими, но вокруг них располагались погребения женщин и детей (Быстровка 1). Некоторые центральные погребения принадлежали воину-всаднику, другие — более бедным мужчинам. Судя по числу и характеру могил, членов одной большой неразделенной семьи хоронили в расположенных рядом курганах; в центре одного из них погребался глава семьи, а в центре других курганов — рядовые члены семьи. Детские погребения чаще всего группировались в восточной дуге, иногда перемежаясь с захоронениями взрослых. Вход через ров обычно находился на востоке и подобное расположение детей у входа является свидетельством их подчиненного положения.

Погребения совершались в прямоугольных, реже овальных могилах, углублявшихся в материк на 10—200 см. В ряде могил отмечены заплечики, высота которых от дна достигала 39—40 см. В поздних могильниках изредка встречаются подбой и узкие «шелевидные» глубокие могилы. Почти все могилы имели перекрытия. Обычно это один или несколько накатов бревен, лежащих на заплечиках или на расположенных на дне могилы двух поперечных, реже продольных бревнах, на срубе в 1—2 венца и еще реже на вертикально стоящих бревнах. Между накатами могли прослеживаться слои бересты или травы. Известно погребение в срубе из 7 венцов (Н. Шаран 2). С III—II вв. до н. э. бревна зачастую сменяются горбылями и плахами. Во многих поздних могилах погребенные лежали в ящике без дна — раме. Нижняя часть могилы могла быть укреплена плахами. В засыпи большинства могил встречены угольки, реже — кусочки охры и мела. Вероятно, могилы имели отличный знак на поверхности, поэтому даже при их значительном числе они почти никогда не перерезали друг друга.

Большинство погребений были индивидуальными. Есть случаи подзахоронения ребенка к взрослому. В могилах с VI—V по III—II вв. до н. э. парные погребения единичны, позже делаются частыми, известны погребения с 8 скелетами (Новотроицкое). Погребенные лежали в вытянутом положении с вытянутыми

вдоль туловища руками. С IV—III вв. до н. э. появляются отдельные скорченные захоронения и кенотафы. Известны погребения без черепа. Вероятно, в отдельных случаях захоронения были повторными.

Прослеживается определенный порядок в расположении инвентаря. Сосуды помещались в изголовье, чаще в ногах. Куски мяса (чаще курдюк, голова и ребра барана, реже ребра крупного рогатого скота) клали обычно в изголовье, иногда находят остатки деревянного блюда, на котором они лежали. В поздних могилах рядом с мясом клали железный нож. Наконечники стрел найдены у таза или рядом с ногами, чаще справа, они могли быть направлены острием к ногам и изголовью.

О связях погребального обряда с предшествующими и соседними синхронными культурами можно сказать следующее. Большебереченская культура развивалась на месте культур переходного от бронзового к железному веку, представленными в лесостепном Приобье Томским могильником [Комарова М. Н., 1952, с. 30—47; Плетнева Л. М., 1977, с. 7—28—35] и Ближние Елбаны VII и XII [Грязнов М. П., 1958, с. 57—77]. Но в их погребальном обряде генетическая связь с последующим периодом прослеживается слабо. Захоронения в вытянутом положении единичны, резко преобладают скорченные на левом или правом боку, могилы неглубокие, как и в биийском этапе, редко встречаются детские погребения. Но это отнюдь не свидетельствует об отсутствии связи между культурами переходного времени и раннего железного века. Генетическая связь выявляется в инвентаре, особенно в керамике, в физическом типе населения. Резкое отличие в погребальном обряде культур эпохи бронзы и переходного периода, с одной стороны, и раннего железного века — с другой, отмечается в большинстве различных культур. Оно скорее всего было вызвано сменой идеологии, что нашло свое отражение, в частности, в смысле скорченных захоронений вытянутыми.

Значительно лучше прослеживаются связи в погребальном обряде большебереченской культуры с синхронными соседними культурами, входящими в состав скифо-сибирского культурно-исторического единства. Это связи с погребениями саргатской и несколько меньше тагарской культуры, с савромато-сарматами, с населением Центрального и Горного Алтая и особенно с сакскими и усуньскими племенами. Они четко прослеживаются в инвентаре, наличии рвов (или каменных колец), кольцевом расположении могил вокруг центральной, бревенчатых накатах перекрытия, отдельных случаях диагональных захоронений, подбоях, повторности в ряде случаев погребений, употреблении мела, каменных алтарей и т. д. Судя по керамическому и антропологическому ма-

териалу, особенно тесной и постоянной была связь с сако-усу-ньскими племенами. На протяжении всего существования большереченской культуры происходит пусть незначительное, но постоянное проникновение южного населения в среду большереченцев, особенно заметен приток европеондного населения с III—II вв. до н. э., что было связано с политическими событиями истории Средней Азии. Проникновение индоиранских элементов в целом не меняло культурный облик, видимо, пришлое население ассимилировалось в местной среде.

Выводы

1. Общей чертой всех большереченских погребений являются перекрытия в виде бревенчатых накатов, положенных внутри могилы на сруб в 1—2 венца из двух поперечных, реже продольных бревен или на заплечики.

2. Характерно наличие курганов, сложенных из дерновых пластов, часто встречаются рвы. На юге территории известны грунтовые могилы.

3. Наблюдаются хронологические особенности погребального обряда. С VI—V вв. до середины IV в. до н. э. (бийский этап) под курганами находилась вначале одна могила, позже 2 — 3. Захороненные ориентированы головами на ЮВ, реже на ЮЗ (на юге ареала). Детские погребения в курганах единичны. В березовском этапе с IV—III вв. до н. э. появляется кольцевое расположение могил вокруг центральной. В курганах стали хоронить всех членов семьи, включая маленьких детей. Могилы ориентированы по и против часовой стрелки. Появляются отдельные случаи захоронения с согнутыми ногами на спине и на боку. Во II—I вв. до н. э. известны случаи подбоев и узкие щелевидные могилы.

4. Отсутствуют захоронения лошадей.

5. В погребальном обряде обнаруживаются тесные связи с культурами скифо-сибирского единства. Судя по антропологическому материалу, наблюдается просачивание в местную среду населения юго-западных регионов.

4.2.2. Кулайская культура

В III—II вв. до н. э. кулайская культура начинает распространяться из Среднего Приобья на территорию лесостепного Приобья. Здесь кулайские племена встретились с большереченскими и вступили с ними в тесные контакты. Таежные жители,

охотники и рыболовы, восприняли у большеберченцев занятия скотоводством и земледелием и вместе с ними ряд черт большеберченской культуры. Продвижение кулайских племен шло постоянно в южном направлении. Так, в III—II вв. до н. э. на севере Новосибирского Приобья существовал кулайский могильник Каменный Мыс, в центральной его части — синхронный большеберченский могильник Быстровка 1. Ко II—I вв. до н. э. идет вытеснение большеберченцев и из этого региона, появляются кулайские погребения — Ордынское 1.

Ниже будет идти речь не о погребальном обряде чистой кулайской культуры, а о захоронениях ее новосибирского варианта, представляющего собой слияние кулайской и большеберченской культур. Поскольку известно всего лишь четыре погребальных памятника кулайской культуры в лесостепном Приобье, мы не будем останавливаться на истории их исследования, а сразу приступим к их описанию.

Памятники представлены двумя курганными группами и двумя грунтовыми могильниками.

Каменный Мыс. Комплекс археологических памятников, в состав которого входят и кулайские курганы. Находится на левом берегу р. Уень, протекающей в левобережной пойме Оби в Колыванском районе Новосибирской области у с. Черный Мыс. Расположен на высокой террасе над каменоломней. Кулайские курганы представлены восемью длинными насыпями. Все они раскопаны Т. Н. Троицкой в 1968—1973 гг. [Троицкая Т. Н., 1979, с. 8—20]. Всего раскопаны 72 могилы (по 2—32 в каждом кургане). Особый интерес представлял курган 3 длиной до 42 м при ширине 7 м. Он имел вид вала, и, видимо, поэтому большая часть могил не подверглась разграблению. В этом кургане выявлены 32 могилы, среди них погребение овцы, собаки, двух водоплавающих птиц и скопление конских черепов. Сохранились остатки пескольных тризн в виде пятен обожжения, золы, углей, наконечников стрел и сосудов. Выявлены остатки бревенчатых перекрытий. Все погребения представляли собой труположения, ориентированные в основном на СВ с отклонениями. Среди них можно выделить погребение воина (курган 3) и ремесленника-костореза (курган 4).

Первое из них совершено в яме размером 2,60×1,0×0,70 м и перекрыто настилом из крупных бревен общей площадью 4,24×2,40 м. Захоронение мужчины лет 30—35 имело следы тризны и разнообразный инвентарь (предметы вооружения, гривна, бусы, бронзовые ленты от головных уборов, сосуды и т. д.). Во второй могиле, где также был погребен мужчина, вместе с сосудами и вооружением лежали заготовки для изготовления костя-

ных наконечников стрел в разной степени готовности. Курганы Каменного Мыса датируются в пределах III—II вв. до н. э.

Ордынское I. Комплекс погребений различных эпох. Местонахождение указано выше. К кулайской культуре относятся 17 могил, впущенных в большереченские курганы, и две грунтовые могилы. Раскапывались Т. Н. Троицкой и В. А. Захом [Троицкая Т. Н., 1979, с. 22—25; Зах В. А., 1983, с. 51—58]. Скелеты находились на небольшой глубине от поверхности. Сохранность их и деревянных перекрытий очень плохая. В обрыве собраны находки не менее чем из 6 погребений. Основная часть умерших лежала головами на СЗ, меньше — на ЮЗ и СВ. Из-за разграбленности могил нельзя судить о наличии тризы и положении всех скелетов. Основная часть материала датирует могильник I в. до н. э.

Ближние Елбаны VII. Грунтовый могильник в урочище Бл. Елбаны у с. Б. Речка к югу от Барнаула. Раскопан М. П. Грязновым [Грязнов М. П., 1956, табл. XVIII, LII]. К кулайской культуре относились 30 могил. М. П. Грязновым они отнесены к верхнеобской культуре и датированы VII—VIII вв. н. э. [Грязнов М. П., 1956, с. 127—135]. Л. А. Чиндиной и Т. Н. Троицкой проведена их передатировка [Чиндина Л. А., 1977, с. 70—71; Троицкая Т. Н., 1979, с. 43—44]. Инвентарь указанных погребений можно датировать первыми веками н. э. В 24 могилах прослежен обряд трупосожжения, совершенного на стороне, в трех могилах встречены труположения, в трех — их сочетания. Сохранились остатки бревен и береста от перекрытий. Как полагает М. П. Грязнов, в могилу поверх перекрытия сбрасывались горящие остатки поминальных костров, в результате чего перекрытия имели следы огня. Могилы вытянуты по линии ЮЗ—СВ. Вещи, положенные в могилу, огню не подвергались. Снаряжение представлено костяными наконечниками стрел; украшениями: бусами, пряжками; предметами быта: костяными гребнями, ножами, иногда с бронзовыми накладками на ножны, железными кельтами и сосудами с типичным кулайским орнаментом в виде «уточки».

Ирмень 2. Комплекс памятников, в состав которого входило 6 позднекулайских могил. Находится у впадения р. Ирмень в Обь на ее левом берегу, к югу от Новосибирска. Памятник исследовался М. П. Грязновым [Троицкая Т. Н., 1979, с. 40]. Погребения потревоженные, содержали по горстке пережженных костей и обломки кулайских сосудов. Могильник аналогичен Бл. Елбанам VII.

Погребальный обряд. Анализ произведен на основании обобщения материала четырех могильников, в которых были иссле-



Рис. 12. Погребения кулайской культуры. Каменный Мыс 1—кург. 3; 2 — кург. 3, м. 2; 3 — схема крепления бревен перекрытия льком; 4 — кург. 3, м. 5; 5 — кург. 3, м. 24; 6 — Ордынское-1, кург. 2, м. 5

дованы 133 могилы, содержащие не менее 148 погребенных. Большая часть могил (Каменный Мыс) находилась под курганными насыпями, два могильника были грунтовыми, а погребения Ордынского I вышлены в насыпь большереческих курганов (рис. 12).

В Каменном Мысу насыпи складывались из дерна и потому в разрезах сливались с погребенной почвой и дерновогумусным слоем. Если в кургане было несколько могил, то при каждом новом погребении делалась его досыпка. Насыпь могла наращаться в одном или нескольких направлениях. В первом случае она приобретала вид длинного вала, в других имела овальную форму. Могилы, очевидно, имели внешние сооружения, и поэтому только в одном случае одна могила перерезала другую. Над отдельными могилами, обычно мужскими и более богатыми, имелись следы трюиз: остатки кострищ, целые или поломанные наконечники стрел и сосуды, а в одном случае — скелет водоплавающей птицы. Встречены могилы со скелетами овцы, собаки и двух птиц. Рвов нет. На краю насыпи одного кургана выявлено скопление конских черепов.

Погребения совершались в подпрямоугольных, реже овальных могилах. Они углублялись в материк на 30—150 см. Имелись впускные захоронения, зачастую более бедные. В Каменном Мысу три детские могилы располагались над глубокими могилами взрослых. Ямы чаще всего были без заплечиков, последние выявлены в единичных случаях. В Каменном Мысу удалось проследить остатки лыковых перевязей, соединявших несколько бревен в перекрытие в виде настила. Площадь такого настила превышала площадь могильной ямы. Его клали либо на края могилы, либо на сруб в один венец, сооруженный на уровне погребенной почвы. Некоторые погребенные были завернуты в бересту. Встречена одна глубокая «щелевидная» могила.

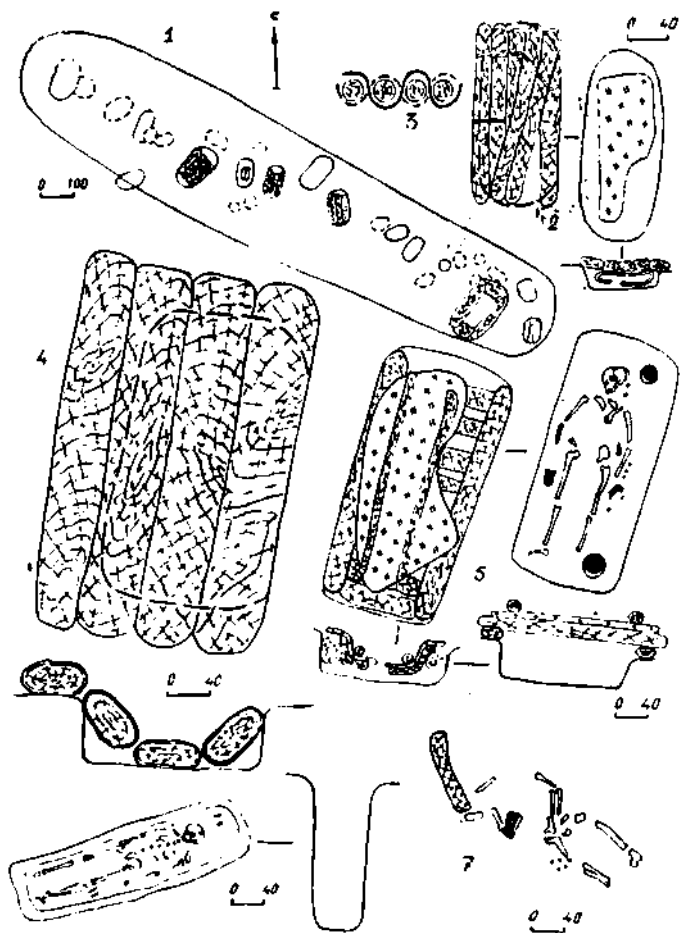
Большинство могил содержало одного погребенного или одну кучку праха. Известно несколько парных и одно тройное погребение, совершенные одновременно. Повторность захоронений не прослежена. Погребенные лежали на спине в вытянутом положении и с вытянутыми вдоль тела руками. В Каменном Мысу резко преобладала ориентация погребенных на СВ, в Ордынском — на СЗ.

Особо надо остановиться на погребениях с кремацией. Сожжение совершалось на стороне. Размеры ям и характер перекрытий такие же, как и в могилах с труположением. Могилы вытянуты с ЮЗ на СВ. В отдельных могилах встречен обряд ингумации, а иногда и его сочетание с кремацией. Обряд сожжения, видимо, был характерен для различных территорий кулай-

ской культуры. Так, он встречен в Нижнем Приобье в лозднекулайском могильнике Перкалы [Чиндина Л. А., 1984, с. 49—51] и в Усть-Абинском могильнике под Новокузнецком [Ширин Ю. В., 1991, с. 157—158], который датируется исследователем III—IV вв. н. э. Последний является полной аналогией могильнику Бл. Елбаны VII, но содержит более богатый и разнообразный инвентарь. Наличие такого могильника лозднекулайской культуры в непосредственной близости с Ачинско-Маринским регионом позволяет предполагать переход кулайцев к обряду кремации, связанному с влиянием таштыкской культуры.

Состав погребенных определялся по могильнику Каменный Мыс. Определение пола проведено В. А. Дремовым. В 27 могилах были погребены мужчины, в 10 — женщины, в 12 — дети от 8—7 до 12—14 лет. Подростки с 14 лет погребались по взрослому обычаю, видимо, это соответствовало возрасту прохождения инициации. Подобное соотношение погребенных разрешает полагать, что детей до 7—8 лет и ряд женщин хоронили в другом месте.

Отсутствие среди изученных памятников Среднего Приобья ранних кулайских погребений не дает нам возможности выявить в указанном погребальном обряде северные лесные черты. Сравнение с большеереченской культурой может быть проведено на базе анализа материала погребений, синхронных Каменному Мысу, относящихся к середине и концу березовского этапа.

С влиянием большеереченской культуры можно связывать наличие курганных насыпей, сложенных из пластов дерна, укрепление нижней части могилы плахами, отдельные могилы с заплечиками и одну узкую щелевидную могилу. Инвентарь представляет собой сочетание типичных находок большеереченской и кулайской культур, особенно ярко это выражено в керамике: в одной и той же могиле встречаются сосуды в виде характерных для кулайцев широкогорлых чаш, орнаментированных «уточкой», и типичных для большеереченцев узкогорлых гладких кувшинчиков.

В отличие от большеереченских, в кулайских курганах нет рвов, кругового расположения могил, повторных захоронений и скорченных скелетов. Встречены погребения животных. Отличаются и деревянные перекрытия: у кулайцев их площадь превышала площадь могилы, они располагались не внутри погребальной камеры, а на уровне погребенной почвы. Широко используется береста. Тризны, вероятно, осуществлялись регулярно, над более богатыми мужскими захоронениями найдены не только обломки сосудов, но целые сосуды, костяные наконечники стрел, отчетливо выражены следы обожжения. С таштыкским влиянием может быть связан появившийся на позднем этапе обряд кремации.

Выводы

1. Курганы сооружались из дерна и содержали под насыпью несколько захоронений с последующей подсыпкой земли.

2. Погребения имели деревянные перекрытия в виде настилов, в которых бревна или горбыли были соединены лыковыми перемычками. Их клали на почву или на сруб в один венец.

3. Над более богатыми мужскими захоронениями прослеживаются остатки тризны: следы обожжения, сосуды, наконечники стрел.

4. Встречены захоронения животных, в том числе и собак.

5. Прослеживаются хронологические изменения в погребальном обряде. С III—II вв. до н. э. по I в. н. э. погребения представлялись ингумацией под курганной насыпью. Позже появляются сожжения на стороне, прах помещался в грунтовых могилах.

4.3. Тагарская культура

Понятия «обряд погребения» в археологии и этнографии не совпадают. В археологии мы не можем проследить те действия, которые этнографы прослеживают, наблюдая за процедурой приготовления умершего к погребению, действия живых, связанные с погребением и поминками. В археологии все это можно только реконструировать, и то далеко не всегда. В большинстве случаев обряд погребения в археологии в силу специфики источников традиционно сводится к фиксации положения скелета и набора предметов материальной и духовной культуры, положенных к погребенным. Исследование погребального сооружения в большинстве случаев сводится к фиксации данных о размере кургана, характере насыпи и устройстве могильной ямы. Работы по реконструкции первоначального вида погребального сооружения были начаты М. П. Грязновым и некоторыми его учениками. Думается, что она весьма перспективна. Однако в археологической практике по-прежнему нет единого представления о могиле как месте погребения, которое включает погребальное сооружение (курган или иное, не сохранившее внешних признаков), грунтовую яму, устройство внутри этой ямы. К сожалению, в археологии курган ошибочно рассматривается как «надмогильное сооружение», а могилей часто выступает вырытая в грунте яма для погребения.

4.3.1. Погребальные сооружения

Еще в XVIII в. впервые было подмечено, что курганы Южной Сибири в зависимости от территории неодинаковы по своему устройству [Миллер Г. Ф., 1937, с. 517—525]. На конструктивные особенности тагарских курганов в Томской губернии указывали Г. Оссовский [1898, с. 99], П. Е. Проскуряков [1900, с. 52—54], Д. Клеменц [1888, л. 4—32], В. Флоринский [1896, с. 79]. Они обратили внимание на основные различия между курганами, расположенными в Марининской лесостепи и в Минусинской котловине. Граница распространения курганов с камнями и оградами на поверхности и земляных курганов проходит несколько южнее Чулымской дуги [Мартынов А. И., 1979, с. 3—35].

Большинство известных в лесостепи тагарских курганов — земляные сферообразные, немного вытянутые, с уплощенной вершиной насыпи. Внешне они отличаются только размерами. Их можно разделить на три группы: малые, средние и крупные курганы. Эти различия, как правило, носят хронологический характер (рис. 13).

Малые курганы. В эту группу нами выделены насыпи, которые не превышают 0,5 м высотой, 15—16 м в диаметре. Такие курганы имеют объем до 100—150 куб. м земли. По внешнему виду они значительно отличаются от подобных курганов в Минусинской котловине [Киселев С. В., 1951, с. 221].

Структура таких курганов очень простая. Вся толща насыпи состоит из чернозема, лежащего непосредственно на материковой глине. В нем нельзя отличить погребенную под курганом почву от насыпанной. Можно проследить только глинистый выброс из могильной ямы и позднейший образовавшийся под курганом дерн. Это обстоятельство позволяет предположить, что для сооружения курганов употреблялся верхний слой чернозема, скорее всего использовались куски дерна, которые укладывались вокруг могилы наподобие того, как в Минусинской котловине вокруг тагарских могил укладывали плоские каменные плиты. Очевидно, как здесь, так и там перед строителями курганов стояла одна и та же задача — сделать ограду вокруг могильной ямы. Но решалась она по-разному, в зависимости от материала (рис. 14, 15).

Средние курганы. Эту группу составляют сооружения диаметром 18—30 м, высотой от 0,5 до 1,5 м. Современный объем холма в среднем от 500 до 1000 куб. м. Для них характерна почти плоская вершина и довольно крутые склоны. В плане они имеют эллипсоидную форму. Вытянутость кургана зависела от количества и направления могил, расположенных под насыпью (обычно по линии северо-запад — юго-восток).



Рис. 13. Устройство земляных курганов лесостепной тагарской культуры: 1 — соотношение курганов по размерам насыпи; 2 — курган с земляной оградкой; 3 — возможные варианты конструкции; 4 — реконструкция первоначального вида кургана



Рис. 14. Устройство погребальных камер лесостепной тагарской культуры. Серебряково, кург. 17; 1—3 — план и профили кургана с выбросами; 4 — двухрядное перекрытие камеры; 5 — однорядное перекрытие с камнями вокруг склепа

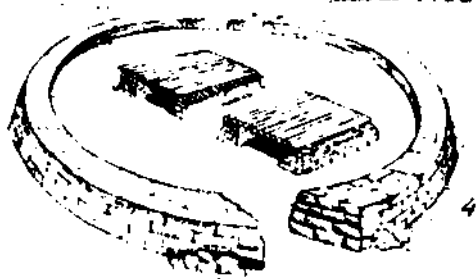
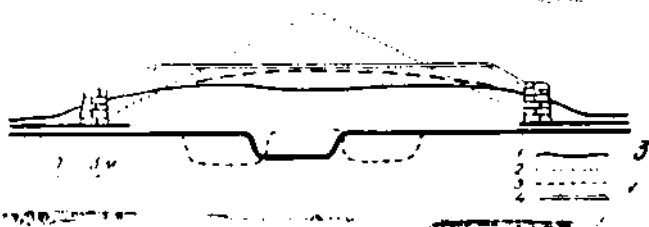
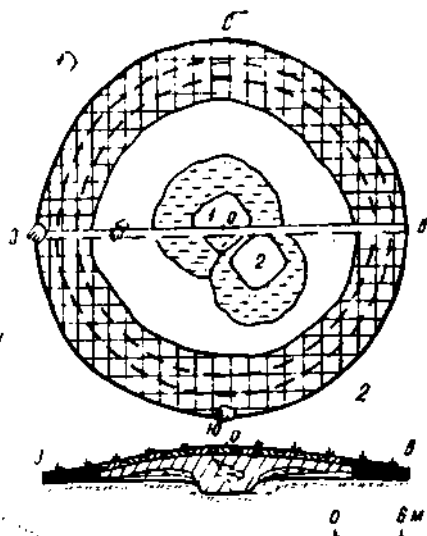

Рис. 15. Земляной курган тагарской культуры с камнями и заметной кольцевой кладкой из дерна по краю

Структура кургана остается в основном прежней, но прослеживается более четко. Под дерновым слоем лежит однообразный, чрезвычайно плотный массив земли черно-серого цвета. Погребенная почва тоже не всегда определяема, она не отделяется по цвету и структуре от верхних слоев кургана и хорошо заметна только

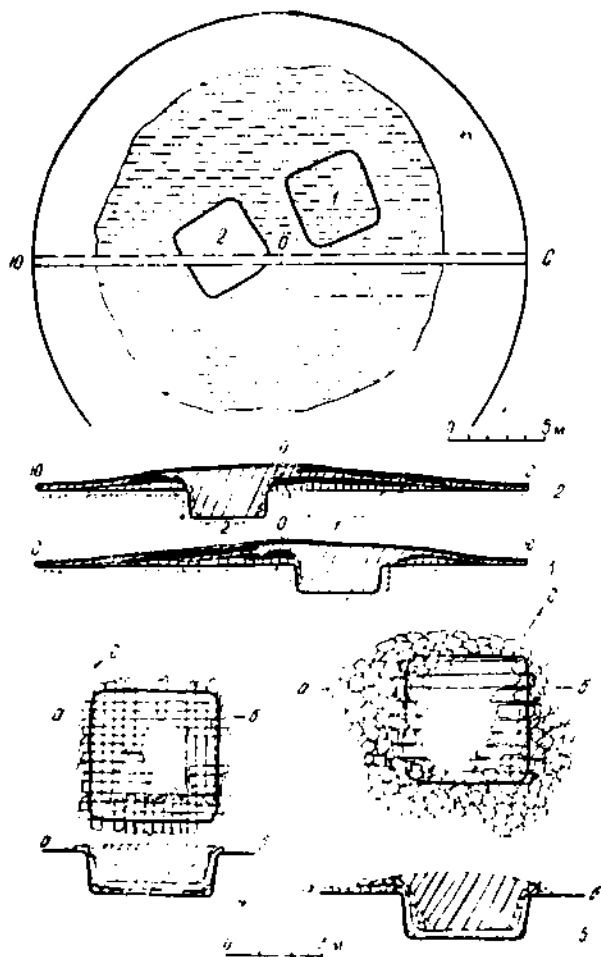

Рис. 16. Погребальные камеры в кург. 6 Серебряковского могильника. По выбросам показана последовательность сооружения погребальных камер

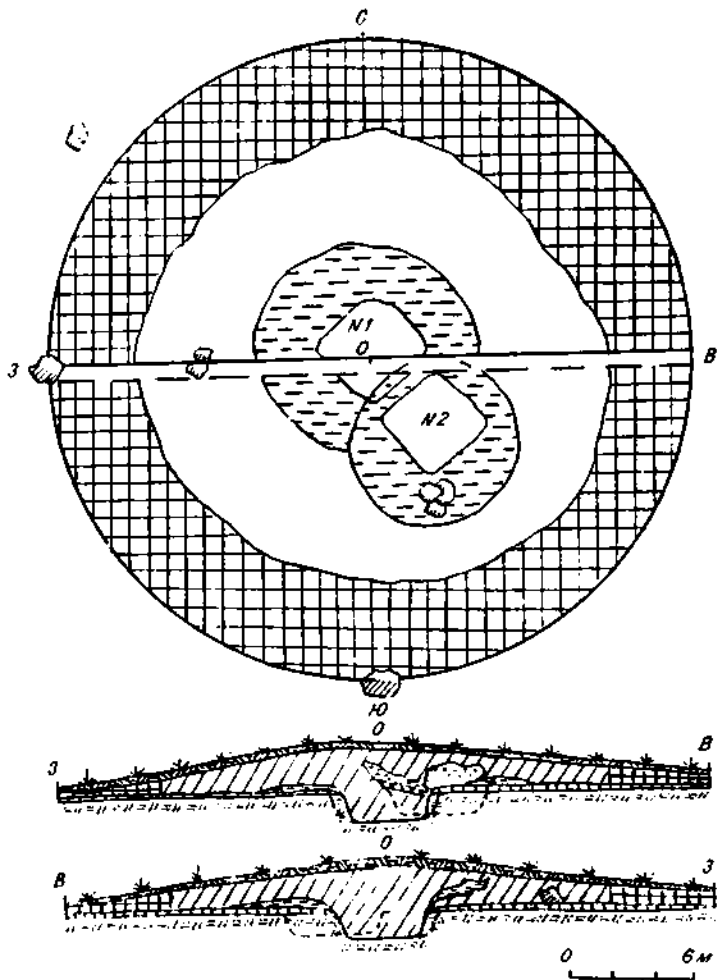
в тех случаях, где непосредственно на ней лежит глинистый слой выброса. Курганы этой группы составляют большинство тагарских погребальных сооружений в лесостепной части Южной Сибири (рис. 16).

Большие курганы. Кроме отмеченных двух типов, встречаются еще курганы огромных размеров, диаметром более 35 м и высотой больше 1,5 м, объемом от 1000 до 5000 куб. м. Они имеются почти во всех курганных группах; встречаются также одиноко стоящие насыпи. Однако здесь надо заметить, что, появившись в конце тагарской культуры, эти курганы в большинстве своем относятся уже к последующему периоду.

Для всех курганов, несмотря на различия в размерах, характерно одинаковое устройство¹⁴. Сверху их покрывал слой чернозема, который почти незаметно переходил в серозем, образующий основную толщу насыпи кургана. По цвету и структуре он очень мало чем отличался от чернозема, а в малых курганах эти различия были почти совсем незаметны. В средних и больших курганах основная толща насыпи была немного светлее чернозема в центре и более темной у краев курганов, сливающейся с черноземом и плотной. В основании кургана или в толще серозема во всех случаях очень хорошо заметен выброс, состоящий из материковой глины (рис. 16).

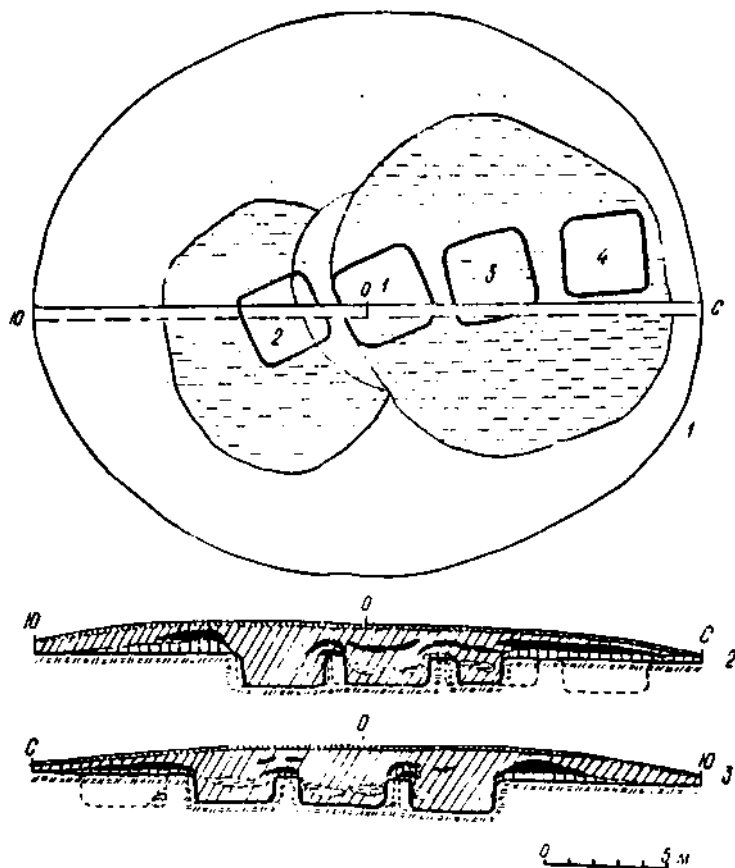
Традиция возведения земляных курганов появилась задолго до скифской эпохи — в бронзовом веке, в андроновскую культуру.

Земляные курганы — характерные погребальные сооружения степной и лесостепной зон Южной Сибири и всей Евразии, — своим происхождением связаны с местными традициями, впервые сложившимися в эпоху бронзы. Под насыпью курганов находились внутренние погребальные сооружения — могилы. Все лесостепные погребальные помещения тагарского времени устроены в материке и представлены двумя основными типами: грунтовой могилкой под насыпью кургана и склепом для коллективного погребения (рис. 15).

1. Грунтовая могильная яма. Этот тип сооружения наиболее ранний. В лесостепном районе был открыт нами в могильнике около с. Б. Пичугино [Мартынов А. И., 1967, с. 15—38]. Это вытянутые прямоугольные грунтовые ямы глубиной от 0,5 до 1,5 м и без перекрытия или покрытые сверху деревом. Стены не укреплены. Могильные ямы ориентированы углами по направлению сторон света. Под насыпью кургана по краю ямы иногда

¹⁴ Подробно описание структуры кургана смотрите в наших работах, содержащих публикации материалов раскопок могильников Ягуня, Тисуль, Серебряково, Некрасово и др.



Рис. 17. Одночленные и парные погребения большеничугинского этапа лесостепной тагарской культуры

бывают выложены камнями. Такие могилы связаны с одиночным, реже — с парным труположением. Грунтовые небольшие погребальные ямы известны и в степном районе тагарской культуры. Они были открыты нами в некоторых курганах Большеозерского могильника [Мартынов А. И., 1970, с. 25—48]. Известны они и в Хакаско-Минусинской котловине¹⁵ [Киселев С. В., 1951, с. 222; Дэвлет М. А., 1968, с. 62], однако там на дно большинства грунтовых ям поставлен ящик из плит. Сверху такая могила закрывалась одной большой плитой. Таким образом, при совпадении общих черт устройства и размеров оборудовались могильные ямы по-разному. В лесостепной части Южной Сибири нет тагарских могил с ящиками, сооруженными из каменных плит и покрытых плитами сверху. Могил этого типа мало, связаны они с курганами малых размеров. Как в Хакасии, так и в лесостепи могилы этого типа наиболее ранние.

2. Склепы (погребальная камера). Основным и широко распространенным погребальным сооружением тагарского времени являются коллективные «дома мертвых» — склепы. Они расположены по 1—2 внутри оградок и 6—7 — под насыпями тагарских земляных курганов. Для них характерны следующие общие черты.

Во-первых, прямоугольная, в большинстве случаев квадратная, вырытая в материке яма, размеры сторон от 2,5 до 6 м. Большинство же склепов имели длину сторон 3,5—4 м. Глубина ям, вырытых для сооружения склепа, в отсчете от уровня погребенной под насыпью кургана древней почвы колеблется в пределах 1,2—2,5 м. В среднем же могильные ямы были в рост человека, глубиной 1,6—1,7 м. Таким образом, площадь ямы от 9 до 36 кв. м, объем в среднем 20—40 куб. м. (рис. 18).

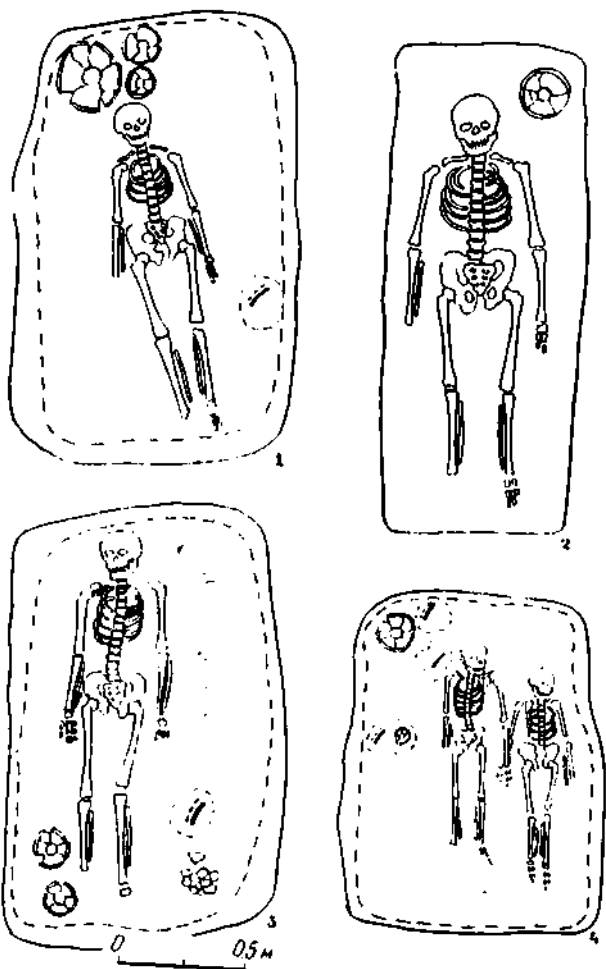
Во-вторых, все склепы ориентированы углами строго по направлению сторон света; в отдельных случаях можно было отметить еще одну закономерность: если под одной насыпью было несколько погребальных камер, то все они располагались по диагонали либо с юга-запада на северо-восток, либо с северо-запада на юго-восток. Этот порядок нарушался обычно только в тех случаях, когда под одной насыпью было больше трех могильных ям. В данном случае перед нами определенная мировоззренческая черта, связанная с представлением о загробной «жизни» и странах света, которой мы коснемся ниже.

В-третьих, в подготовленной могильной яме устраивался склеп площадью, равной могильной яме, из дерева, березовой коры и каменных плит.

¹⁵ Близкие по размерам и частично устройству могилы встречены в Кара-Күргэне 4; Самохвале и Джесосе.



Рис. 18. Тагарские «коллективные» погребения в могильнике Ягуя: 1 — кург. 12, склеп 2; 2 — кург. 24, склеп 3 (буквами обозначены отдельные погребения, арабскими цифрами — сосуды, римскими — бронзовые предметы)

В-четвертых, все склепы возводились как специальные погребальные сооружения длительного пользования, предназначенные для многократного коллективного погребения сородичей, и имели вход вовнутрь. При этом выделяем еще несколько типов склепов, отличающихся особенностями устройства крыши и внутреннего пространства.

По устройству крыши выделяются два территориальных типа: с покрытием каменной плитой и склепы с плоской бревенчатой крышей, сделанной из устойчивых к гниению бревен лиственницы средней величины. Здесь, в свою очередь, выявляются следующие разновидности.

2А. Склепы с однорядным потолком (рис. 14). Более половины исследованных склепов имели однорядное перекрытие из бревен. Во всех случаях концы бревен выходили на 0,5—0,7 м за края могильных ям, остатки их плотно облевали стенки и дно. Следовательно, для сооружения потолка употреблялись бревна в среднем длиной 5—6 м. Обследование остатков относительно хорошо сохранившихся бревен показало, что толстые бревна освобождались от коры, затесывались, на них видны зарубки от топора или топора. Количество бревен в перекрытиях колеблется от 6 до 15. В большинстве случаев могильные ямы были перекрыты 8—11 бревнами, положенными концами на юго-восток — северо-запад (65 случаев), и только в 35 случаях бревна лежали концами на юго-запад — северо-восток.

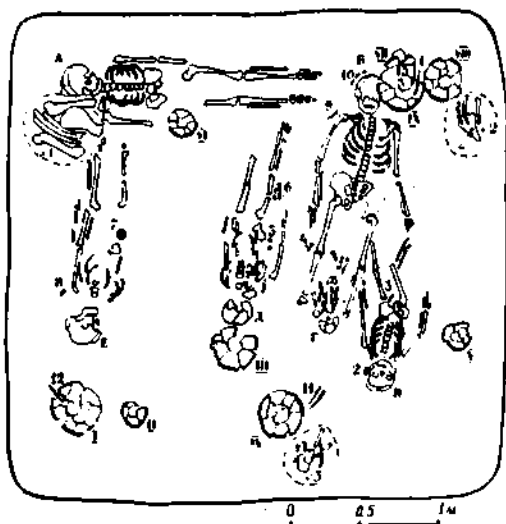
Однорядное перекрытие поддерживалось снизу деревянными балками. Устройство их было различным. Чаще всего перекрытия поддерживались четырьмя балками, распределенными по схеме 1+2+1, т. е. по одной балке проходило поперек бревен по краям и две балки вместе прокладывались по центру перекрытия. Однако такое устройство было зафиксировано не везде. В некоторых случаях было обнаружено всего две балки, пропущенные по краям, или три поперечные балки, проложенные по краям и по центру потолка. Закономерно, конечно, предположить, что балки опирались на опорные столбы, врытые внутри могильной ямы или рядом с ней. Однако ни в одном случае не обнаружены следы этих опорных столбов. Остатки вертикальных столбов встречены только в поздних могилах шестаковского периода.

На основании наблюдений можно сделать вывод, что балки перекрытий опирались на специальные возведенные по краям могильной ямы стены из дерна и камней. Неоднократно удавалось проследить по остаткам гнилого дерева, что один из краев перекрытия был приподнят. Следовательно, потолок был наклонным, а вход в склеп образовывали приподнятые, чаще всего с северо-западной стороны, бревна. С противоположной стороны концы

бревен опирались на выброс. Очевидно, сверху потолок тоже покрывался дерном и засыпался землей.

2Б. Склепы с двухрядным потолком (рис. 14, 4). У 48 раскопанных нами склепов потолок был устроен из двух рядов бревен, нижний ряд которых обычно лежал концами по направлению юго-запад — северо-восток. Бревна короткие, только незначительно выходили за пределы ямы. На них опирались еще один ряд бревен, направленных перпендикулярно бревнам нижнего ряда. При этом бревна верхнего ряда всегда длиннее нижнего могильной ямы и поэтому далеко выходят за ее края. Например, в кургане 1, могиле 1 (Ягуня) длина верхних бревен достигала 7 м, а могильная яма была всего 4 м. В кургане 8, могиле 2 длина бревен — 5,7 м, а могильной ямы — 3,2 м. Концы бревен в этих случаях были приподняты с одной стороны, обычно с юго-восточного края. Бревна нижнего ряда служили опорами, выполняли роль балок. В остальном же конструкция надмогильного сооружения была такой же, как и при однорядном перекрытии. Крыша была плоская и покатая, она возвышалась в виде козырька над могильной ямой. А с той стороны, где перекрытие было приподнято, был, следовательно, вход в могильную яму. В большинстве случаев зафиксирован вход с северо-западной стороны.

2В. Склепы с конической крышей. Второй вариант устройства перекрытия значительно отличается от первого. Перекрытие представляло собой высокое коническое (в виде шалаша) сооружение над могильной ямой. Впервые такая конструкция перекрытия была обнаружена на Ягуне, в кургане 4, относящемся к III в. до н. э. [Мартынов А. И., 1973а, с. 30—33]. Подобная конструкция тагарского погребального сооружения встречалась в могильнике Ягуня (курганы 19, 20) и в других памятниках. Во всех упомянутых могилах под слоями обгорелой березовой коры и плитами песчаника над накатом из бревен были обнаружены довольно толстые жерди, сходящиеся от стенок могил к центру. Основания жердей были укреплены в кургане 4 на Ягуне камнями. В центре ямы находился столб, который поддерживал верхнюю часть сооружения.

По сохранившимся частично жердям, поддерживавшим кровлю, и остаткам кровли, состоящей из коры и плит сланца, можно утверждать, что верх такой могилы составляла коническая четырехугольная или шестигульная крыша из жердей и коры, устроенная наподобие конического шалаша. Такой шалаш походил на берестяной «аланчик» алтайцев или юрту тербе-убе у хакасов [Шабаев Ю. А., 1910, с. 40—53] с той лишь разницей, что нижней

частью юрты здесь служил сруб, вставленный в могильную яму (рис. 19).

Эта конструкция получила широкое развитие в последующем в тесненскую и шестаковскую культуру гуно-сарматской эпохи. Она зафиксирована в раскопанных нами Большепичугинском и Алчедатском курганах [Мартынов А. И., 1974] и раскопанных Д. Клеменцем курганах Назарова [Клеменц Д., 1888, с. 7, 8].



Рис. 19. Погребальная камера в кург. I Шестаковского могильника

Остатки берестяного перекрытия были встречены в других позднейших курганах, например Аспеллиным в так называемом «Большом кургане» у с. Тесь.

До сих пор коническая конструкция была зафиксирована в позднейших тагарских курганах. Но в результате раскопок на Ягуне в 1967 г. было выявлено, что такое устройство делалось и в более ранних курганах. Если в поздних курганах коническое сооружение возводилось над плоским бревенчатым перекрытием в два или три ряда бревен, покрытых берестой, то в курганах 19 и 20 на Ягуне коническое перекрытие строилось непосредственно над могильной ямой. Могильная яма имела вход в виде коридора шириной 1 м с двумя ступеньками. В стенах были обнаружены пятна от столбов. Слэги перекрытия одним концом упирались в стенки могильной ямы, а противоположный конец был направлен к центру. Таким образом, над могильной ямой устраивалось четырехскатное коническое перекрытие. Вход же, очевидно, был накрыт двускатной крышей [Матющенко А. И., 1973а, с. 143—157, рис. 69, 88, 89].

Различным было и внутреннее оборудование погребальных камер. Тагарские погребальные камеры устраивались как со срубом, так и без сруба или клетки внутри¹⁶. Во многих случаях зафиксированы остатки деревянного пола. Клеть или сруб в нескольких венцов в тагарских погребальных склепах, расположенных в лестости, ставились все же редко; они характерны больше для соседних склепов, относящихся к III в. до н. э. и переходному тагарско-таштыкскому времени. Они делались из толстых бревен лиственницы. Бревна хорошо отесывались с двух сторон и скреплялись в лапу. Конструкцию углов удалось проследить в ряде могил, например в могиле 1 кургана 4, в могиле 1 кургана 1 на Ягуне и в кургане 16 Серебряково [Мартынов А. И., 1973а, с. 152, рис. 86; Мартынов А. И., Бобров В. В., 1971, табл. 98]. Сруб в могилах состоял из трех-пяти венцов и огораживал пространство только внизу ямы, где лежали погребенные. От стенок ямы сруб отстоял на 20—30 см. При клетевой конструкции, когда бревна в углах закладывались друг на друга, образовавшееся между бревнами пространство закладывалось камнями. В нескольких случаях сохранились хорошо скрепленные углы срубовой конструкции — плотно подогнанные друг к другу бревна.

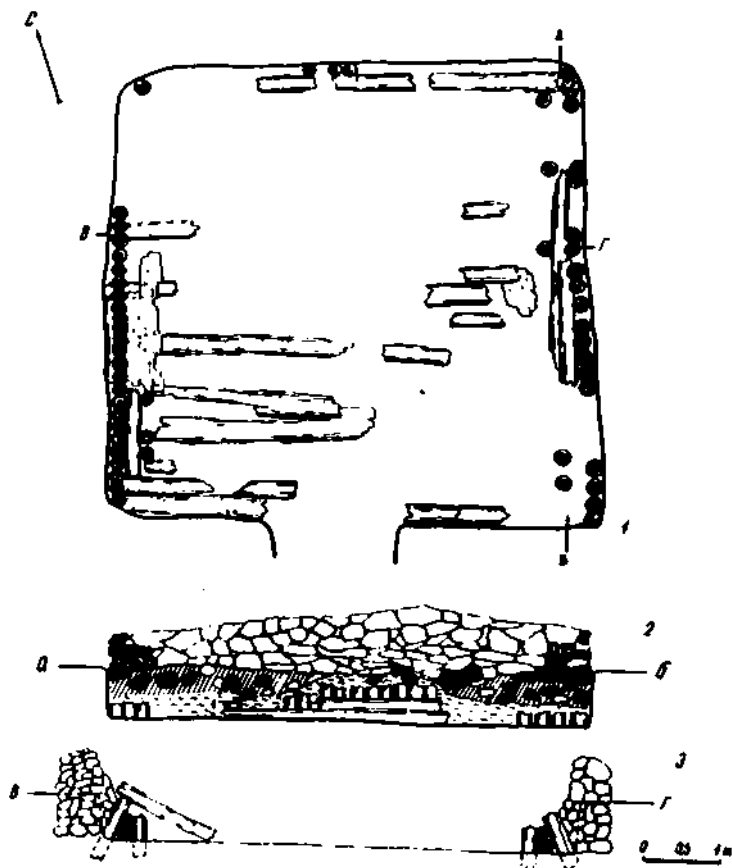
Дно большинства могил было покрыто тонким слоем подстилки, от которой остался тлен в виде тонкого слоя белого ве-

¹⁶ Сруб или клеть зафиксированы нами в мог. 2 кург. 16 Серебряковского могильника и больше всего в курганах могильника Ягуля: кург. 1, мог. 1; кург. 3, мог. 2; кург. 4, мог. 1; кург. 5, мог. 1; кург. 17, мог. 2; кург. 19, мог. 1 и в кург. 10, мог. 2 Некрасовского могильника.

щества. Встречается и другой вид подстилки, от которой остался очень тонкий слой плотной (в среднем 0,5 см) черно-коричневой массы, образовавшейся, вероятно, от шкур или кож, положенных на дно. В некоторых могилах подстилка состояла из гнилых деревянных щепок, оставшихся, видимо, со времени сооружения перекрытия и покрывавших могильную яму плотным слоем толщиной в 2—3 см. В могиле 2 кургана 3, в кургане 10 могильника Ягуия дно склепов было покрыто сплошным тонким слоем дерева. При этом можно было различить отдельные плахи. Однако нельзя установить прочную взаимосвязанность между устройством подстилки на дне склепа и обрядом погребения. В качестве определенной закономерности можно отметить, что обнаруженная нами белая масса от покрытия дна характерна для склепов с коническим потолком и больших склепов переходного тагарско-таштыкского времени.

Попробуем проследить истоки типичного для тагарской культуры устройства погребальных склепов.

Известно, что земляные курганы появляются в лесостепях в эпоху бронзы, тогда же сложились и основные особенности внутреннего устройства погребальных сооружений, ставшие потом типичными в тагарскую культуру. В андроновских курганных могильниках, например, широко известны могильные ямы, укрепленные внутри срубом и покрытые накатом из плах¹⁷. Так же широко для оборудования могил употреблялся камень. Эти же черты устройства имеют карасукские погребальные сооружения и одновременные им памятники на других территориях (ирменская культура), с той лишь разницей, что господствующее место при сооружении карасукских могил занимал камень. Таким образом, основные черты погребальных сооружений, навыки их строительства и основные архитектурно-строительные приемы сложились в предшествующую эпоху.

Тагарские погребальные сооружения имеют общие основные черты устройства с погребальными сооружениями других культур скифо-сибирского мира. Сходны с тагарскими лесостепными не только общие черты устройства и размеры, но и детали оборудования савроматских погребальных сооружений [Смирнов К. Ф., 1964, с. 85].

Немаловажной чертой является наличие в савроматскую культуру, правда небольшого количества, коллективных погребений: например, Пятимары 1, Мечетайский курган 2, Парабутакский 2, Блюменфельд «А-12», Алебастрова гора, Новокумакский

¹⁷ См. материалы могильников Андропова, Орак, Ближние Елбаны, Кытано-ново, Ур-Бедари, памятники андроновской культуры в Южном Зауралье, Казахстане.

могильник [Смирнов К. Ф., 1964, рис. 18, 20, 31, 41]. Квадратные погребальные ямы, оборудованные дополнительно деревянным потолком, предназначенные для парного и группового труположения, известны среди погребальных сооружений скифского времени в бассейне Северного Донца [Либеров П. Д., 1962, с. 28], в лесостепном Приднепровье [Памятники эпохи бронзы..., 1961, с. 63] и на Дону в Воронежской области [Пузикова А. И., 1969, с. 82—95; Либеров П. Д., 1965].

Отдельные курганы или группы курганов сооружались хронологически последовательно, на что неоднократно указывалось нами в литературе [Мартынов А. И., 1970, с. 195—197; Мартынов А. И., Бобров В. В., 1971, с. 116—117; Мартынов А. И., Мартынова Г. С., Кулемзин А. М., 1971, с. 142—159; Мартынов А. И., 1973а, с. 220—223]. Вероятно, каждый из курганов был усыпальницей какой-то определенной семьи, несколько лет, а потом рядом устраивалось новое родовое кладбище. Так с течением времени образовывались все новые и новые курганы.

Проведенные нами в ходе раскопок наблюдения позволяют реконструировать первоначальный вид тагарского земляного кургана. При этом учтены характерные для них черты: почти плоская поверхность, крутые склоны, повышенная плотность земляной массы по краям. В некоторых случаях слой плотного чернозема четко прослеживался по краю на всю толщу кургана шириной 3—3,5 м [Мартынов А. И., 1979, рис. 2, 18]. Эти особенности весьма важны для реконструкции первоначального вида кургана. При этом надо учесть еще одну деталь. В ряде курганов удалось обнаружить незначительные остатки деревянного сооружения, возведенного по краю кургана¹⁸.

Наблюдения позволили сделать вывод, что первоначально вокруг погребальных ям была возведена ограда. У небольших и средних по размерам курганов она могла быть из дерна, так как при исследовании насыпей этих курганов по краю встречался только слой очень плотного чернозема. У значительных по размерам курганов ограда могла быть высокой и сооружалась, судя по всему, из дерева в виде стены и закладывалась дерном. Ни в одном случае, к сожалению, не удалось определить входа в это погребальное сооружение.

Ясно, что с течением времени насыпь кургана значительно изменилась. Реконструируя первоначальный вид кургана, можно предположить три варианта: 1) курган мог быть сферообразным холмом; 2) курган — пирамидальный холм с конической верши-

¹⁸ Курганы 2 и 16 Серебряковского могильника [Мартынов А. И., Бобров В. В., 1971].

ной; 3) курган — холм в форме усеченной пирамиды или конуса (рис. 13).

Если предположить, что курган был сферообразным холмом, и учесть естественные разрушения и уплотнение земли, то первоначальный объем его был примерно в два с лишним раза больше современного при несколько меньшей площади основания. Перекрытия могил, вероятно, должны были обвалиться в первое десятилетие после его сооружения. В таком случае, например, второй курган на Ягузе, имевший первоначальный объем более 3300 куб. м, при разрушении перекрытия над тремя могилами должен был уменьшиться всего на 75—80 куб. м. При такой значительной насыпи это не должно было существенным образом отразиться на внешнем облике сооружения. Еще менее вероятен конусообразный вид кургана, который с течением времени мог измениться только до сферообразной поверхности. Наиболее вероятно, что холм был сооружен в виде усеченной пирамиды или конуса с эллипсообразным или четырехугольным основанием, с плоской вершиной. По объему такое сооружение превосходило современный курган тоже примерно вдвое. Заметные сейчас на поверхности впадины над могилами, если не считать поздних ям, оставленных грабителями, образовались не иначе как от оседания земли в могильные ямы. Только при плотном малосыпучем грунте и при более или менее плоской поверхности эти впадины могли сохраниться до сих пор. Остатки деревянных столбов, обнаруженные по краю некоторых курганов, и плотная черная земля свидетельствуют в пользу того, что первоначально вокруг погребальных склепов была ограда. Она, очевидно, была довольно широкой, так как слой плотной земли идет обычно шириной не менее двух метров. Такая ограда имела вход. Пространство внутри ограды, где находились погребальные камеры, было свободным от земли, если не считать выбросов из могильных ям.

Наблюдения над залеганием выбросов из могильных ям показали, что склепы внутри таких оград сооружались последовательно, так как в большинстве случаев удалось проследить, как выброс из более поздней могильной ямы заходил внутрь соседнего, очевидно, уже заброшенного склепа (таблица). В ряде случаев даже на археологическом материале можно наблюдать хронологическую разницу между могилами.

Наблюдения над стратиграфией земляной курганной насыпи свидетельствуют о том, что она сооружалась позднее, после окончательного акта погребения, когда засыпалось землей все пространство внутри ограды и курган переставал служить местом погребения.

Данные о последовательности сооружения погребальных камер
в могильниках Серебряково и Тисуль

Серебряково			Тисуль		
Номер кургана	Количество могил	Схема перекрытия	Номер кургана	Количество могил	Схема перекрытия
1	?	?	1—7	Стратиграфия выбросов не учитывалась	
2	1	—	8	3	1 и 2, 3
3	1	—	9	4	4 1, 2, 3
4	2	1 2	10	2	2 1
5	2	2 1	11	4	2 1; 3 4 1 и 2
6	4	1 2; 4 1, 3	12	2	1 2
7	2	1 2	13	2	?
8	2	2 1	14	4	1 4; 3 1, 2, 4
9	3	1 2; 3 2	15	1	
10	1	—	16	6	6 1, 3; 4, 5 2, 6, 7
11	1	—	17	2	2 1
12	1	—	18	4	2 1, 3, 4
13	1	—	19	3	1 2, 3
14	1	—	20	1	—
15	3	1 и 3 2			
16	2	1 и 2			
17	2	2 1			

Таким образом, основным погребальным сооружением в скифское время в степях и лесостепях Евразии был курган, сооруженный из земли или из земли и камней, а в предгорных и горных районах — из камней, с расположенной под насыпью кургана четырехугольной обширной погребальной камерой, покрытой деревом, а часто и оборудованной внутри срубом или клетью, облицованной плитами. Погребальные сооружения являются одним из примеров материального и духовного единства большого пласта древних народов нашей страны во второй половине I тыс. до н. э.

4.3.2. Обряд

Общие закономерности обряда погребения в тагарских курганах были описаны частично еще в конце прошлого века Д. Клеменцом, Н. С. Проскуряковым, А. А. Спицыным [1899], В. М. Фло-

ринским [1894], И. П. Кузнецовым-Красноярским [1899] и другими исследователями коллективных погребений, как тогда называли тагарские склепы. На основании изучения особенностей обряда и конструкции могил и курганов были выделены отдельные этапы развития тагарской культуры [Спицын А. А., 1899, с. 138—139; Теплоухов С. А., 1929, с. 511—552; Киселев С. В., 1951, с. 257—266]. Все перечисленные работы имеют, к сожалению, один общий недостаток: в них не дается анализа обряда погребения и нет почти никаких сведений о расположении предметов внутри могил.

Проведенные за последние годы раскопки могильников тагарского времени позволили установить, что в лесостепном районе существовал довольно устойчивый обряд погребения, связанный с двумя типами могильных сооружений: грунтовой ямой под насыпью небольшого кургана и коллективным погребальным склепом.

1. Одиночные и парные погребения (рис. 13, 20). Они связаны с погребальными сооружениями первого типа и зафиксированы нами в Большепичугинском могильнике и в двух случаях в могилах 1 и 2 кургана 10 на Ягуне. Всего известно семь погребений. В двух случаях было парное захоронение и в пяти — одиночное. Во всех случаях было зафиксировано вытянутое на спине труположение, головой на северо-восток [Мартынов А. И., 1967, с. 15—38]. У головы погребенного ставили сосуды, предметов из бронзы очень мало.

2. «Коллективные» погребения в склепах (рис. 21, 22). Этот тип погребения является основным, существовавшим на всем протяжении тагарской культуры. Принципиальное отличие коллективного погребального склепа в том, что погребальная камера длительное время использовалась для неоднократного погребения сородичей и в связи с этим рассматривалась как «дом мертвых». Количество погребенных в склепах не было строго постоянным, обычно там находились остатки от 5 до 25—35 погребенных. Причем в одном склепе хоронили людей различного возраста и пола: мужчин, женщин, детей и подростков. Таким образом, не существовало отдельных детских кладбищ, как это зафиксировано, например, в карасукскую культуру. Умерших погребали в камерах, клали в ряд, вытянуто на спине. При рассмотрении расположения умерших создается впечатление, что не было устойчивого расположения погребенных: хоронили головой на ЮЗ, СВ и в других диагональных направлениях. Эта особенность обряда хорошо прослеживается на примере погребений Тисульского могильника. Из 415 зафиксированных погребений головой на юго-запад было положено 164 чел. (39,5%), на северо-восток — 90 чел. (23,9%), на северо-восток — 76 чел. (18,3%), на юго-восток — 65 чел. (15,7%). На юг было ориентировано всего

5 погребенных, на север — 4, на запад — 2 и на восток — ни одного. Такое соотношение характерно и для других могильников. В могильнике Ягуя большинство погребенных было направлено головой на юго-запад и северо-запад. Несколько реже было зафиксировано направление головой на северо-восток.



Рис. 20. Многорядное погребение; Ягуя, кург. 17



Рис. 21. Погребения Тисульского могильника: 1, 2 — кург. 6, м. 1; 3 — кург. 8, м. 2; 4 — кург. 18, м. 4; 5 — кург. 18, м. 3; 6 — кург. 17, м. 1

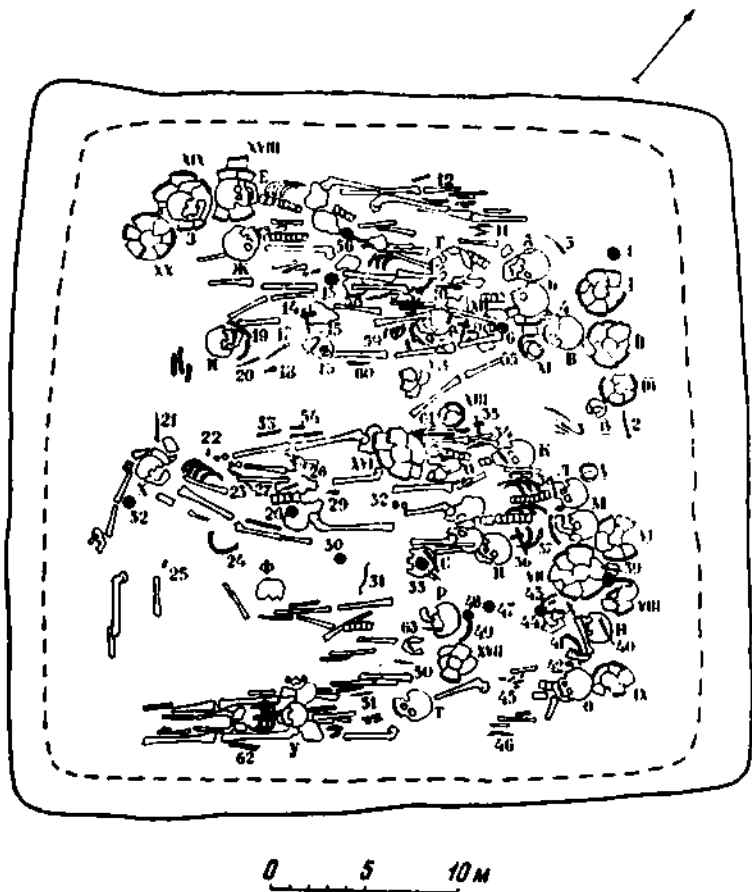

Рис. 22. Погребения Тисульского могильника: 1 — кург. 16, м. 4 «Д»;
 2 — кург. 7, м. 1 «Д»; 3 — кург. 2, м. 1 «Б»; 4 — кург. 17, м. 1;
 5 — кург. 6, м. 1

Итак, можно сделать следующие выводы: по-первых, устойчиво существовала диагональная ориентировка погребенных по направлению стран света; во-вторых, преобладала западная ориентировка; в-третьих, погребенных всегда клали головой к стенке склепа. На последней закономерности стоит остановиться подробнее. В данном случае, видимо, важно было не столько направление погребенных внутри склепа, сколько другое — ориентировка самой погребальной камеры — «дома мертвых», которая всегда сооружалась так, что ее четыре угла были строго ориентированы по направлению сторон света. Эта деталь очень устойчиво соблюдалась и имела, следовательно, большое значение.

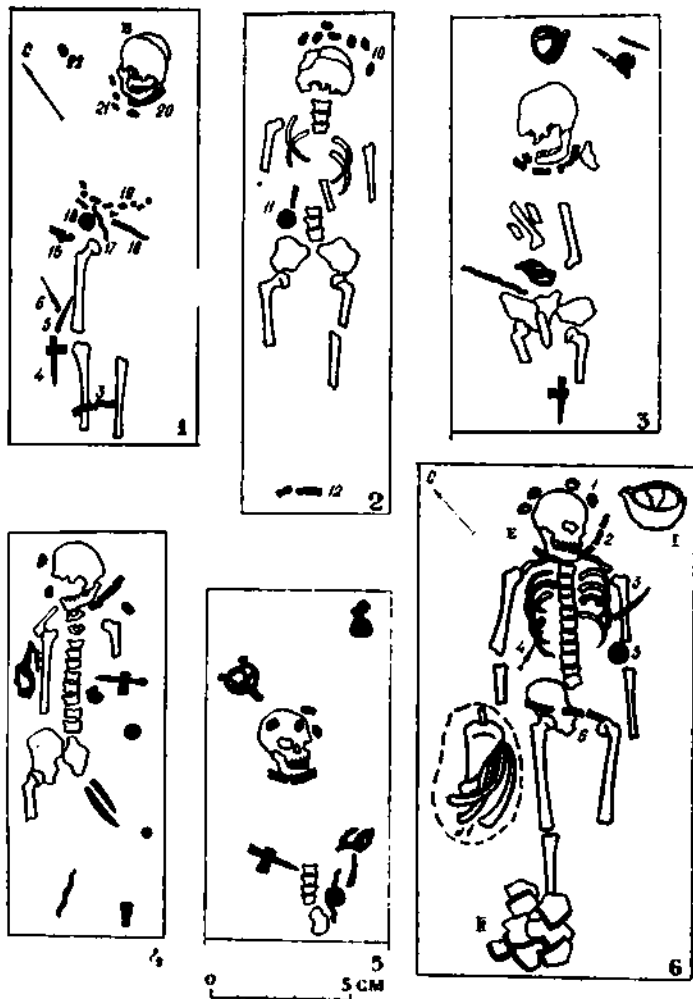
В основе обряда, типичного для расцвета тагарской культуры, лежит принцип родства. Очевидно, само устройство «дома мертвых» с его стенами, потолком, подстилкой на полу и довольно большими размерами, равными жилому помещению (площадь погребальных склепов в среднем 12—20 кв. м), в какой-то мере копировало устройство жилого помещения людей тагарской культуры. Склепы и огороженное вокруг них пространство было тем местом, где продолжали «жить» предки в ином мире. Существовали традиционные связи между миром живых и «подземным» миром мертвых, которые выражались в определенном положении погребенных, снабжении их предметами погребального культа, в специальных ритуальных праздниках и обычаях, связанных с погребением и поминанием умерших предков.

Склепы были открытыми, туда в течение длительного времени вносили тела умерших сородичей. Поэтому камеры с несколькими погребениями правильно будет считать родовыми усыпальницами, служившими местом погребения довольно длительное время.

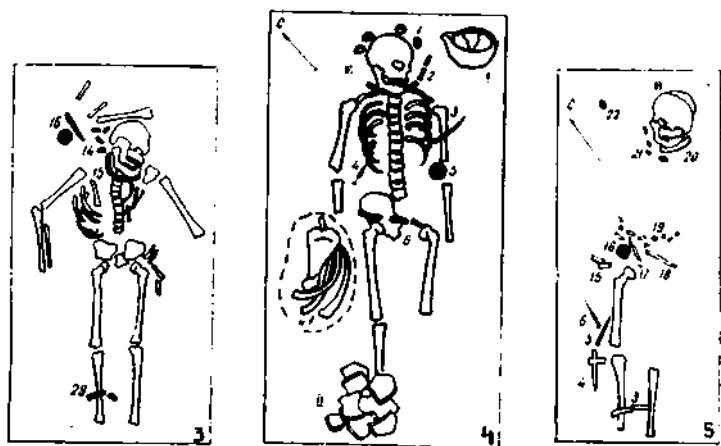
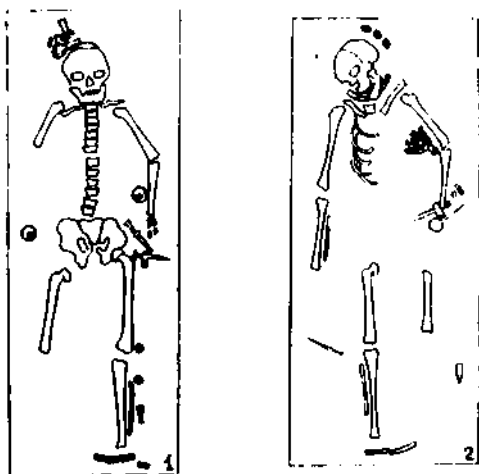
Среди тех, кто погребен в тагарских могилах, нельзя выделить лиц, резко отличающихся по положенному с ними инвентарю. Всем погребенным присущ, в общем, один и тот же обряд. Однако среди предметов можно выделить вещи, сопровождавшие каждого умершего, и те, которые клали далеко не с каждым погребенным. При этом зафиксированы следующие общие закономерности. Каждому погребенному около головы ставили сосуд, в ногах клали куски мяса. Такое распределение сосудов и костей животных свидетельствует о том, что в глиняных горшках около головы ставили жидкую пищу. В ряде случаев заметно, что эта пища была сварена и на стенках горшка остался налет и нагар пищи. Сосуды иногда заменяли лежавшие у головы несколько черепков (рис. 18).

Значительно реже с погребенными клали куски мяса. Примерно только треть погребенных была снабжена мясом. Существовал строго регламентированный ритуал, согласно которому клали только переднюю часть туши (лопатка, нога и кусок боковины

в три ребра) молодого быка и точно такие же куски бараньны. Жертвенное мясо клали всегда в ногах погребенного.

С погребальным ритуалом связано устойчивое положение различных бытовых и культовых предметов. Среди них можно выделить вещи, которые сопровождали каждого погребенного, и те, которые клали далеко не с каждым. К числу обязательных предметов погребального ритуала относятся сферические бронзовые бляшки (колпачки), которые спереди полосой или ромбом, как это зафиксировано в одном случае на Ягуне, нашивались на головной убор или специальную погребальную повязку. С головным убором или повязкой связан другой обязательный предмет — бронзовые диадемы с отверстиями на концах, которые всегда находятся около головы. Необходимо в связи с этим заметить, что в погребениях воинов похожие, но более широкие и короткие бронзовые пластины встречаются попарно на ногах. Эти пластины, очевидно, украшали обувь и нашивались на короткое голенище сверху и были отличительными знаками.

Так же широко был распространен обычай класть с погребенными солярные знаки — зеркала, которые в большинстве случаев встречались в полости живота, реже — на груди или у плеча погребенного, у руки (запястье, локоть). Часто зеркало встречалось в наборе с проколкой, с ножом или вместе с ножом и проколкой [Мартынов А. И., 1963, с. 66—69, см. таблицу расположения предметов в погребениях тагарской культуры]. Каждого погребенного сопровождал нож, находившийся в большинстве своем на поясе, справа, а чаще слева, около руки, но в таком случае обычно вместе с проколкой или зеркалом. Зафиксировано несколько случаев, когда нож лежал около сосуда или внутри него [Там же, с. 68].

Остальные предметы встречаются не совсем погребенными, они характеризуют отдельные их категории. Чеканы с надетыми на противоположный конец ручки втоками обычно встречались в двух положениях: либо у бедра — тогда вток около ступни, либо, наоборот, чеканы у ноги, а вток — у бедра. Наконечники стрел зафиксированы около левого бедра или левой руки. Кинжалы находились у левого бедра. В области тазобедренных суставов зафиксировано положение изогнутых предметов. Различно положение с погребенными фигурок оленей, но чаще всего они встречаются в области груди и бедра (рис. 23).

В тагарскую культуру, в погребениях VI—III вв. до н. э., сожжение и вообще применение огня не носило еще массового характера, тем не менее можно привести много случаев наличия следов огня в погребальном обряде. Во многих могилах бревна перекрытий довольно сильно обожжены, обуглились, чаще всего

сверху. Очевидно, погребальный костер разводили на потолке склепа. С течением времени огонь в погребальном обряде употреблялся шире. С конца V в. до н. э. большое место начинает занимать культ священного огня. Об этом свидетельствует распространение в могилах специальных приспособлений для разжигания священного огня.



Рис. 23. Украшения в тагарских погребениях

В исследованных нами склепах зафиксировано различное количество погребенных, что отражает в большинстве случаев хронологическую тенденцию к увеличению количества погребенных. На этом основании мы выделяем три основных типа коллективных погребений.

2А. Однорядные погребения. Это наиболее распространенный тип «коллективного» погребения в тагарскую культуру. Погребенные положены в ряд и занимают все пространство дна погребальной камеры. Минимальное количество — три погребения, однако чаще встречаются погребальные камеры, в которых похоронены 4—6 человек и больше. Во многих камерах погребенные были положены валеообразно, т. е. ногами друг к другу, и тоже занимали дно погребальной камеры (рис. 24).

2Б. Сдвинутые погребения. В ряде могил, кроме погребенных на дне могильной ямы, в одном из углов лежали в беспорядке кости человеческих скелетов. Такая хаотичность расположения костей и инвентаря была отмечена в прошлом С. В. Ки-

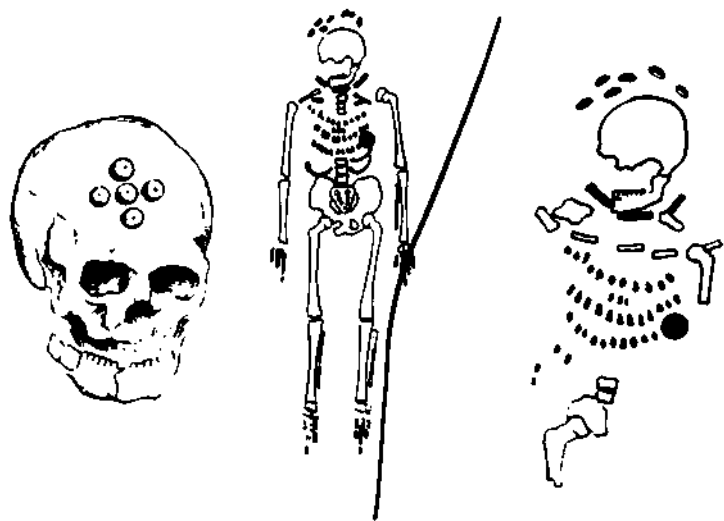

Рис. 24. Однорядные погребения: 1 — Ягуня, кург. 12, м. 1. 2 — Серебряково, кург. 6, м. 3

«селевым, на основании чего им было высказано мнение о захоронении костей «после освобождения от мышечной ткани» [Киселев С. В., 1951, с. 261]. При этом можно выделить могилы, которые раскрывают причины кажущейся хаотичности. В могиле 1 кургана 6 на Ягуне, кроме скелетов трех погребенных, положенных в ряд, и поставленных с ними сосудов, в углу оказались груды человеческих костей, черепки от сосудов, бронзовые предметы. По остаткам костей и предметам на дне видно, что скелеты первоначально занимали свое место в могиле и были впоследствии сдвинуты в угол, а на их место были помещены более поздние погребения. Такое же расположение костей в могиле 1 кургана 7, могиле 3 кургана 8 на Ягуне и в других случаях. Аналогичная картина обнаружена нами и в других могильниках.

2В. Многорядные «коллективные» погребения (рис. 20). Многорядные, в большинстве случаев двухрядные погребения выявлены нами в некоторых склепах Тисульского и Серебряковского могильников. При этом на ранее погребенных в склепе, поверх их, клали еще один или два ряда умерших. Общее количество погребенных обычно составляло не менее 14—16 (рис. 21, 22). В тагарскую культуру склепов с многорядными погребениями было немного. Обычай многорядного погребения характерен для конца тагарской культуры — он не известен ранее III в. до н. э. (рис. 19). С увеличением количества погребенных увеличиваются размеры погребальных камер. Обязательным становится сожжение содержимого вместе с погребальным сооружением. Очевидно, это был сложный заключительный акт. Камера поджигалась и засыпалась сверху землей таким образом, что полного сгорания не получалось: обугливались бревна перекрытия, кости погребенных (рис. 25, 26). Примером этого являются оклепы Назаровского и Большого Барандатского, Алчедатского и других поздних курганов в могильниках Ягуни, Тисуль и Серебряково.

На основании изучения хорошо сохранившихся погребений с комплексом предметов погребального культа с определенной половой и возрастной принадлежностью нами выделены отдельные группы тагарских погребений внутри коллективных склепов.

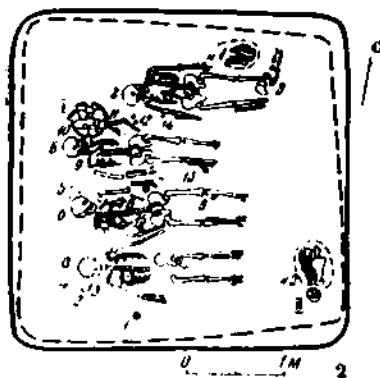
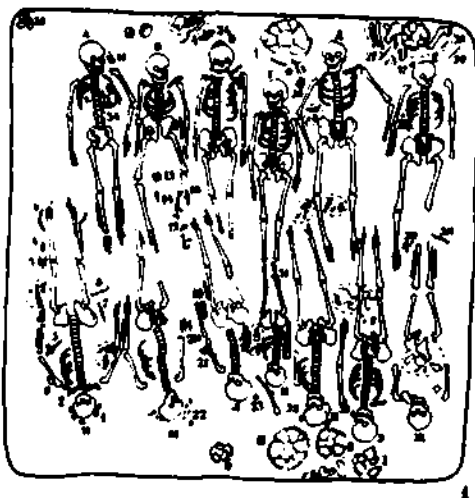
1. Погребения мужчин. Они неоднородны по инвентарю, их можно разделить на две группы: погребения без оружия и погребения с оружием. Инвентарем воинов являются чеканы, наконечники стрел и кинжалы. Из украшений — бронзовые пластины-нашивки впереди на голенище обуви. С этой группой погребенных чаще встречаются бронзовые изображения оленей и змеевидно изогнутые предметы.

2. Погребения женщины. Обрядовая сторона женских погребений имела мало отличий; ориентировка погребенных женщин различна. Внутри склепов тоже не было различий в расположении мужчин и женщин, однако в расположении вещей наблюдается некоторое своеобразие. Около головы ставили иногда два или три сосуда, зеркала обычно клали вместе с ножом около



Рис. 25. Остатки сожжения в погребальной камере Михайловского могильника

лэкти или запястья. Отмечено значительное количество случаев расположения зеркал на тазовых костях. Отличительной особенностью многих женских погребений является наличие в области груди большого количества различных бус, костяных гребней.

3. Погребения детей и подростков. Обнаружены в большинстве исследованных склепов. При этом надо отметить, что возрастной принцип в обряде погребения соблюдался очень

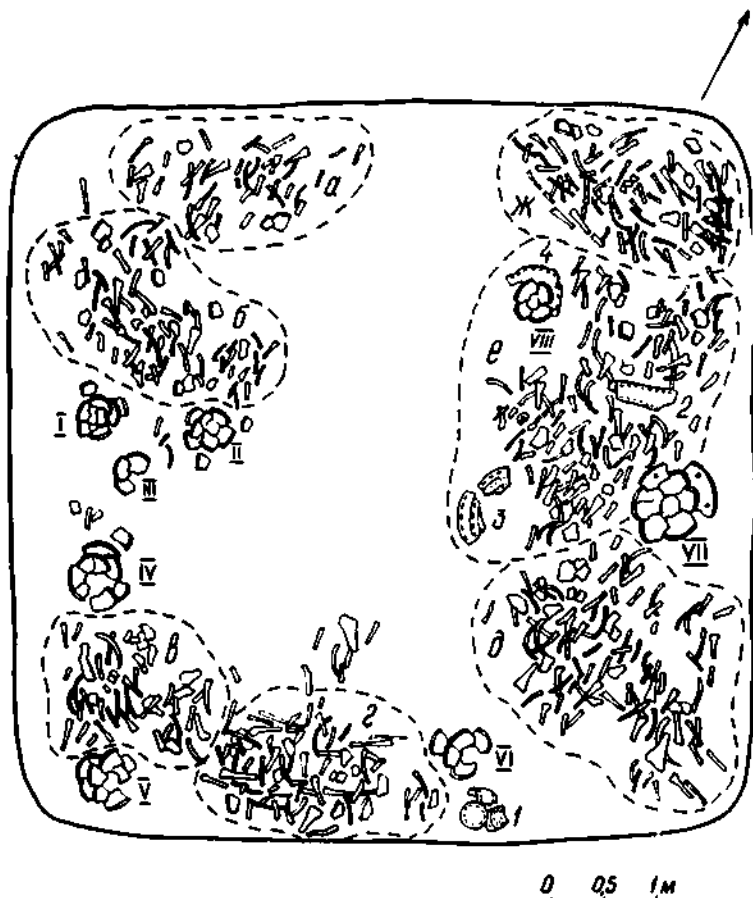

Рис. 26. Остатки трудоожжения внутри камеры. Серебряково, кург. 13

четко. По-разному хоронили детей грудного возраста, детей старшего грудного возраста и подростков.

Подростки. Умерших в возрасте 10—15 лет клали либо в ногах основной группы погребенных взрослых, попеременно, либо рядом с другими погребениями, в ряд. Но при этом обязательно голова подростка покоилась несколько ниже головы взрослого. С подростками клали самый минимум предметов погребального культа: зеркало, реже зеркало с ножом, а погребальный головной убор украшали выпуклые бронзовые бляшки.

Дети в возрасте 3—8 лет погребались тоже рядом с кем-то из взрослых и в том же направлении, что и лежавший рядом взрослый, около его ног. Рядом с черепом находились выпуклые бляшки, иногда похи. Однако зафиксированы погребения и без вещей. Возможно, что положение вещей с ребенком зависело от возраста последнего.

Грудные дети. Интересен обряд погребения грудных детей. Их погребали без вещей, а положение внутри склепа всегда связано с одной из погребенных взрослых женщин. Ребенка клали у правой руки женщины, около плеча¹⁹. В нескольких случаях скелеты грудных детей были обнаружены между костей ног погребенных женщин²⁰.

4. Погребения без инвентаря. В трех могилах на Ягуне (курган 6, могила 1; курган 8, могила 1; курган 11, могила 2) находились погребенные в полусидячей позе. Причем во всех случаях погребенные были положены без инвентаря.

Исключительно интересный случай встретился в склепе 2 кургана 9 Серебряковского могильника [Мартынов А. И., Бобров В. В., 1971, с. 69—72, табл. 58]. На дне могильной ямы лежали хорошо сохранившиеся скелеты четырех погребенных: «А», «Б», и «В», в ряд, головой на СВ. Среди них особенно выделялось по инвентарю погребение мужчины-воина «А» с набором предметов. В ногах этого человека была погребена разрубленная женщина (погребение «Г»). Причем хорошо видно, что туловище ее было перерублено острым предметом в области груди. Женщина была брошена в ноги мужчины (погребение «А»). При этом погребении нет никаких предметов. Очевидно, женщина, погребенная рядом с жертвенными кусками мяса, сама являлась жертвенной по отношению к погребению «А». Такое же жертвенное погребение было открыто в кургане 14 могильника Ягуна. В нетронутой грабителями мо-

¹⁹ Такие случаи отмечены в следующих склепах: Серебряково — кург. 7, мог. 1, погр. «А» и «Б»; кург. 8, мог. 1, погр. «А» и «Б» и в других могильниках.

²⁰ Такие погребения были обнаружены в следующих случаях: Серебряково — кург. 6, мог. 3, погр. «Г», «Д»; кург. 7, мог. 2, погр. «А», «В».

гильной яме в ногах мужского погребения «Б» лежали перерубленные кости скелета женщины. В одной из могил Тисульского могильника расчищен скелет убитого стрелой человека, тоже брошенного в ногах погребенных. Расположение костей скелета свидетельствует о том, что человек небрежно брошен в погребальную камеру [Мартынов А. И., 1963, с. 67; 1973а, с. 49, рис. 31].

В этой связи необходимо отметить несколько своеобразных погребений на перекрытых склепов.

Таким образом, нами зафиксирована в погребальном обряде немногочисленная группа погребенных, объединенных двумя очень существенными особенностями обряда — отсутствием предметов погребального культа и особым положением, явно неравноправным по отношению к остальным погребенным в склепе. Делать далеко идущие выводы на основании этого материала преждевременно. Однако совершенно ясно, что так могли погребать либо чужих людей, либо, судя по всему, занимавших приниженное положение.

Подводя итог, необходимо отметить, что тагарские погребальные сооружения и обряд погребения несут подчеркнуто коллективный характер и отражают характерную для скифо-сибирского мира двойственную структуру общества: наличие стратово-социальных групп населения (воины, принесенные в жертву рабы, общинники) и родоплеменную структуру, зафиксированную в устройстве курганных могильников, склепов и «коллективных» погребениях. Каждый могильник существовал длительное время и принадлежал, видимо, одному роду. Очевидно, что была территория родового кладбища. Можно предположить, что отдельные курганы представляли фратриальные места погребений. Думается, что такой вывод правомерен потому, что в целом каждый могильник существовал как место погребения на протяжении 150—200 лет. Эта особенность тагарских могильников хорошо прослежена на примере полностью раскопанных могильников Ягуня, Тисуль, Серебряково, Пекрасово, Шестаково. В каждом из этих могильников выделяются ранние и поздние курганы, наконец, в каждой группе есть одновременные курганы, не больше трех-пяти. Первоначально внутри ограды устраивался один склеп, который был долгое время открытым, и внутри него погребали умерших. Потом рядом с этим строили второй, третий склеп.

Заключительным обрядом, после чего кладбище уже переставало играть роль места погребения, было сооружение насыпи кургана, т. е. заполнение землей всего пространства внутри ограды. После этого рядом строилось новое место погребения. Такова картина последовательного сооружения коллективных погребальных склепов и отдельных курганов внутри больших курганных групп.

Глава 5

РАННЕЕ И РАЗВИТОЕ СРЕДНЕВЕКОВЬЕ

5.1. Верхнеобская культура

Памятники. Описание дается в хронологическом порядке. Могильники Томского Приобья, относящиеся к верхнеобской культуре, даны отдельным разделом (рис. 27).

Ближние Елбаны XII и XIV. В двух могильниках раскопано 26 грунтовых погребений одиночного этапа. Материал издан [Грязнов М. П., 1956, табл. XXXI—XLIII]. Насыпи отсутствовали, но они могли быть развеяны ветром. В целом погребения бедные. Прослежены остатки деревянных перекрытий и обкладок нижней части стен могилы, а также берестяных подстилок. Погребенные лежали головами на СВ и СЗВ. В двух могилах найдены скелеты коней. Отдельные умершие имели деформированные черепа.

Крохалевка 23. Находится на краю высокой террасы над р. Чик (левобережье Оби), в 20 км к западу от Новосибирска, у с. Крохалевка. Раскопано 14 курганов, содержащих более 20 могил. Исследования велись А. В. Новиковым и Т. Н. Троицкой [Новиков А. В., 1988, с. 47—54]. В насыпи и в материке встречены остатки тризы в виде ям с сажеей, золой и обломками сосудов. Встречаются скопления предметов: наконечники стрел, удила, стремяна и кельты. Могилы зачастую окружены несколькими ямами с золой и сажеей. Могилы неглубокие, дно застилалось берестой. Перекрытия бревенчатые, лежали на краях могилы, отмечен слой бересты. Перекрытия сохранились только в погребениях с сожжениями, сохрещенными на месте, в могилах с ингумацней дерево не сохранилось. В погребениях находилось от 1 до 5 скелетов, лежавших головами на С и СВ. Встречены повторные захоронения. В кургане 14 выявлено 5 могил с сожжениями. Сильно пережженные скелеты лежали под слоем угля, золы и ярко-красной земли. Инвентарь датирует погребения в пределах V—



Рис. 27. Карта распространения погребальных памятников верхнеобской культуры: 1 — Ближние Елбаны XII, 2 — Ближние Елбаны XIV; 3 — Чингис-2; 4 — Ординское-1; 5 — Ирмень IV; 6 — Крохалева-23; 7 — Крохалева-13; 8 — Черно Озеро-1; 9 — Высокий Борок; 10 — Красный Яр-1; 11 — Каменный Мыс; 12 — Дубровинский Борок-5; 13 — Умна-2; 14 — Умна-3; 15 — Юрт-Акбалык-4; 16 — Юрт-Акбалык-8; 17 — Юрт-Акбалык-11; 18 — Могильницкий; 19 — Тимрязовский 1; 20 — Тимрязовский II; 21 — Архирейская Заимка; 22 — Томский могильник

VI вв. и относится к одинцовскому этапу верхнеобской культуры.

Черное Озеро 1. Курганный разновременный могильник на высокой гриве у системы стариц левобережья Оби, к югу от Колывани. Раскопано 11 курганов одинцовского и начала тимирязевского этапов. Могилы окружены ямами с сажей и золой — остатками триса. Удила и кельты лежали над могилами. Под одной насыпью выявлен ров в виде дуги. Погребения бедные, встречены два сошника. Обряд отличался тем, что кисти рук скелетов лежали на лобке. Материал частично издан [Троицкая Т. Н., 1989, с. 50—54].

Юрт-Акбалык 3. Курганный могильник на р. Уени, левом притоке Оби, на севере Новосибирского Приобья. Раскопано 32 кургана. Они содержали захоронения двух первых этапов верхнеобской культуры (V—VII вв.). Одинцовский материал издан [Троицкая Т. Н., 1981б, с. 108—113]. Погребенные лежали в основном головами на СВ с отклонениями на С и В, в вытянутом положении. В отдельных случаях встречены останки умерших в положении на боку или на спине с подогнутыми ногами. Число погребенных в могиле колебалось от 1 до 5. Открыты погребения собаки. Отдельные черепа умерших деформированы. Наблюдается повторность захоронений. Имеются миниатюрные изделия. Особый интерес представляет курган VII — начала VIII в. с двумя богатыми могилами детей в возрасте до 3 лет [Троицкая Т. Н., Бородавский А. П., 1990, с. 149—156]. Их сопровождали разнообразные украшения, поясные наборы раннетюркского времени, китайские монеты 50 и 580 гг. Трое детей были подпоясаны одним поясом. Отдельные черепа могильника были деформированными. В инвентаре прослеживается и северное влияние (бронзовые бляхи с головами трех медведей).

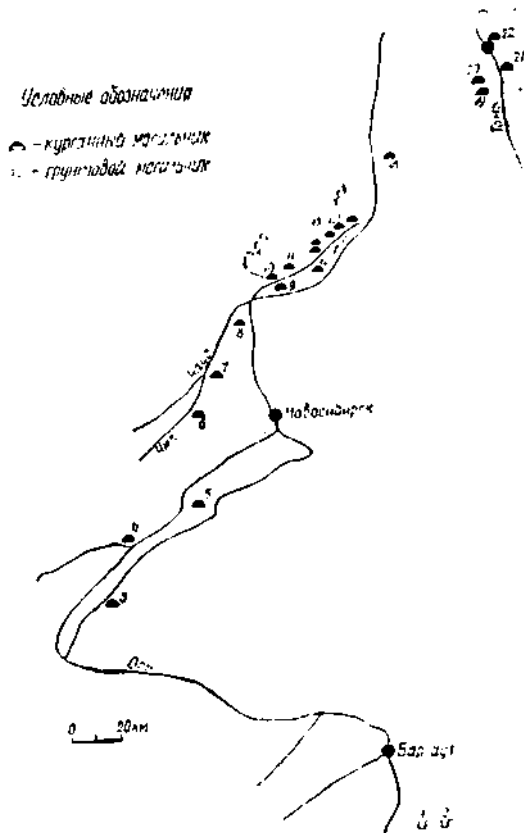
Крохалевка 13. Могильник на краю террасы над системой стариц и озер реки Чик-Чаус в левобережной пойме Оби, в 20—22 км к западу от Новосибирска. Содержит разновременные курганы, в том числе и могилы верхнеобской культуры. Раскапывался в 1985, 1988 и 1989 гг. Т. Н. Троицкой и А. А. Адамовым. Материал не опубликован. Датируется концом VII—VIII вв. Встречены могилы с кремацией, совершенной на стороне, и с ингумацией.

Чингис 2. Курганный могильник на левом берегу Оби, у с. Чингис, на юге Новосибирского водохранилища. Т. Н. Троицкой и А. В. Новиковым раскопаны 7 курганов с трупоположениями. Опубликовано описание раскопок 1967 г. [Троицкая Т. Н., Молодин В. И., Соболев В. И., 1980, с. 101]. Материал датируется VIII—IX вв. В двух курганах обнаружены целые конские скелеты, лежавшие в одной могиле с воином головой в противоположную

ему сторону. В одной могиле покойного сопровождал один конь, в другой — два. В этом же кургане в отдельной могиле лежал жеребенок, четвертый конь был съеден во время тризны, скопление его костей найдено в насыпи. Инвентарь представлен поясным набором, вооружением, керамикой верхнеобской культуры и одним сосудом, вероятно, тюркского происхождения. Удила, наконечники стрел и обломки сосудов найдены в насыпи.

▲ Умня 2 и 3. Два слившихся могильника на р. Уени. Раскопано 32 кургана с труположениями VIII—IX вв. Один курган был поминальным [Троицкая Т. Н., 1990, с. 256, 258]. Раскопки производилась Т. Н. Троицкой. Материал сожжений опубликован [Троицкая Т. Н., 1978, с. 97—117]. В насыпях встречены остатки тризны (обломки сосудов) и скопления предметов, в могилах — поясные наборы, вооружение, бусы, китайские монеты, сосуды. Среди курганов с ингумацией выделяется погребение из Умны-2. В насыпи найдено скопление предметов (удила, стремя, остатки панциря и бронзовые бляхи с изображением личины). В могиле с ребенком не старше 3 лет найдены бляшки раннетюркского времени и сасанидская монета 534 г., железные наконечники стрел и железный нож в ножнах [Троицкая Т. Н., Бородавский В. К., 1990, с. 150—152]. Все могилы были неглубокими, перекрытия не сохранились. Встречены остатки погребенных с подогнутыми ногами. Отдельные черепа деформированы. Особенность погребений с сожжениями в могильнике: захороненный сопровождался сосудом, положенным в могилу.

Красный Яр 1. Курганный могильник на р. Уени, содержал разновременные погребения. Раскопки проводилась Т. Н. Троицкой [Троицкая Т. Н., 1978, с. 97—117]. Исследованы 22 насыпи верхнеобской культуры, содержавшие труположения VI—VIII вв. и сожжения, совершенные на стороне (VIII—IX вв.), встречены поминальные курганы без погребений. Могилы с сожжениями имели бревенчатые перекрытия неглубоких ям. В насыпях открыты остатки тризны — обломки сосудов и отдельные предметы (кельты, железные удила). Сосудов в могилах не было, они найдены только в насыпях.

Каменный Мыс. Могильник расположен на высокой террасе над Уенью, на ее левом берегу у с. Черный Мыс. Т. Н. Троицкой раскопано 10 курганов с сожжениями [Троицкая Т. Н., Новиков А. В., Сальников И. В., 1984, с. 80—97]. Одно погребение, самое раннее, датируется хорезмийской монетой VI—VII вв. и раннетюркскими бляшками. Этот курган можно отнести к VII—VIII вв. Остальные насыпи содержат сожжения VIII—IX вв. Отдельные могилы вшунены в насыпь. Курган содержал 2—3 могилы. Инвентарь и обряд погребения идентичны трупосожжениям из

Красного Яра I и Уени. Отличительная особенность — отсутствие обломков сосудов в насыпях. Лишь над одной могилой были найдены два сосуда, вероятно, тюркского происхождения.

Погребальный обряд. Аппалз обряда дан на основании материалов 23 могильников Барнаульского, Новосибирского и Томского Приобья. Всего раскопан 261 курган с 303 могилами, в которых было погребено не менее 325 человек. Кроме того, известны 3 грунтовых могильника (Бл. Елбаны XII, XIV и Томский могильник).

Для верхнеобской культуры в целом характерно наличие курганных могильников. Они расположены на высоких террасах, чаще всего цепочкой. Диаметр насыпей колеблется от 4 до 10 м, высота — от 15 до 150 см. Насыпь курганов сооружалась не из дерева, как это было принято в эпоху раннего железа, а из материкового грунта — песка или суглинка. В насыпи или под ней встречаются остатки тризы: сажные пятна, обожжения, ямы с сажным или зольным наполнением, отдельные кости коня, целые и разбитые сосуды. Иногда встречаются скопления предметов, чаще всего это удила, стремяна, наконечники стрел, кельты, сосуды и т. д. В одном кургане (Черное Озеро I) прослежен ров в виде полукруга.

Под насыпью находилось обычно одно погребение, реже — два или три. Могилы углублялись в материк на 3—5 см, отдельные были вырыты в погребальной почве. Перекрытия хорошо сохранились лишь в отдельных погребениях, подвергнутых сожжению. Так, в Крохалевке 23 продольные бревна, лежащие на внешней кромке могилы, на уровне древней почвы, были необработанными, на них сохранились кора и сучья. Поперек них лежали горбыли или тонкие бревна, прослежен слой бересты. Берестой выстилал и дно могилы (рис. 28).

В V — середине VIII в. преобладал обряд труположения. В Томском Приобье (Тимирязевские могильники) известны случаи сожжения на стороне или в самой могиле. В Крохалевке 23 в одном кургане три могилы подверглись обожжению на месте, кости погребенных были пережженными и кальцинированными. В ряде случаев, особенно в могилах с несколькими погребенными, четко прослеживается вторичность захоронений. Возможно, так хоронили зимой. Видимо, существовал в отдельных случаях и обычной подзахоронения. Обычно в могилах хоронили одного умершего, однако есть могилы и с 2—5 погребенными. Известны отдельные кенотафы. Почти все погребенные лежали на спине, с вытянутыми вдоль тела руками. Однако в отдельных могильниках, например в Черном Озере I, кисти рук погребенных лежали на лобке. Изредка встречается полускорченное положение: на спине с согнутыми руками или ногами или же на правом или



Рис. 28. Погребения верхнеобской культуры: 1 — Черное Озеро, кург. 3; 2 — Каменный Мыс, кург. 21—22; 3 — Юрт-Акбалык-8, кург. 30, м. 1; 4 — Крохалева-23, кург. 14, м. 6; 5 — Ближние Елбашы XIV, м. 30; 6 — Юрт-Акбалык-8, кург. 23, м. 1; 7 — Каменный Мыс, кург. 24; 8 — Каменный Мыс, кург. 21—22, м. 3; 9 — Чингис-2, кург. 1; 10 — Юрт-Акбалык-8, кург. 27, м. 2

левом боку. В Барнаульском и Новосибирском Приобье отдельные скелеты имели деформированные черепа. Известны поминальные курганы: их светлая насыпь сложена из очень уплотненной земли. Могилы отсутствовали. Единичные находки лежали на уровне погребальной почвы.

Погребения с сожжениями вытянуты с С на Ю с отклонениями на З, СЗ и В. В Новосибирском и Барнаульском Приобье умершие лежали головами на СВ с отклонениями на С и В. В Томском Приобье ориентация была неустойчивой (СВ, Ю, ЮЗ и т. п.). В Бл. Елбанах XIV в двух могилах с погребенными были положены кони головой на ЮЗ. Более поздние погребения с конем известны в могильнике Чингис 2, что могло быть связано с тюркским влиянием. Отдельные кости коня, в том числе и черепа, являющиеся остатками тризн, встречены в насыпях многих курганов. В Юрт-Акбалыке 9 найдены захоронения двух собак.

Отдельно остановимся на обряде сожжения. Он заметно преобладал в VIII—IX вв. Умершего сжигали на стороне, в могилу сыпали прах. Судя по тому, что он лежал компактными кучками, можно полагать, что прах помещали в мешочки. Не исключено, что здесь, как и в таштыкских могилах, хоронили кукол с защитными частицами праха. Переход населения к новому обряду погребения при сохранении в целом своей культуры может быть связан с двумя факторами.

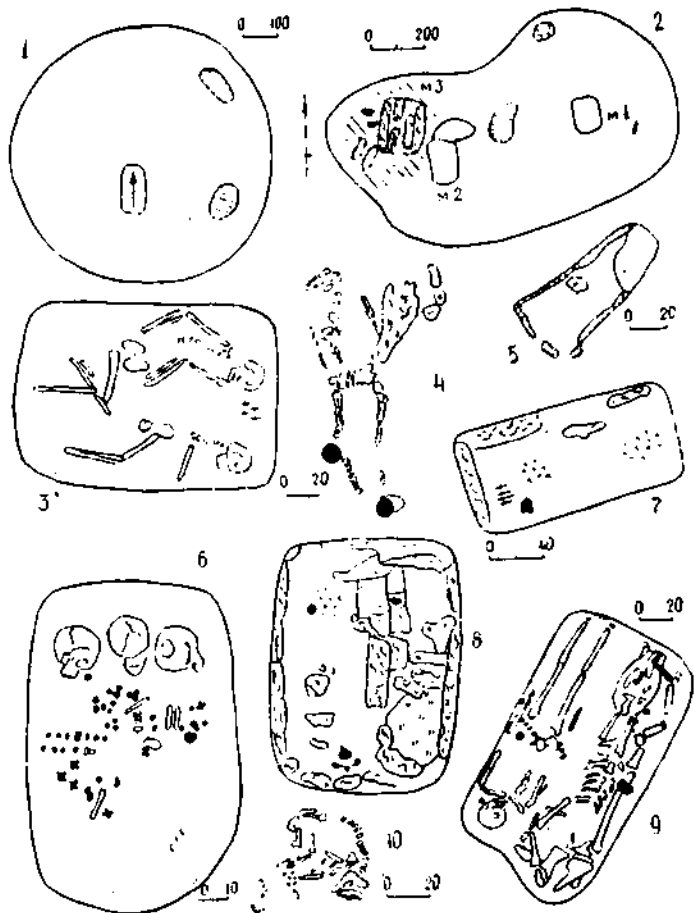
Во-первых, именно с VII—VIII вв. в инвентаре могильников лесостепного Приобья проявляется тюркское влияние: часты типичные для юга поясные наборы, украшения и др. Не исключено, что вместе с этим инвентарем могли проникнуть и сами представители населения юга Сибири, имевшего обряд кремации. Как свидетельствуют археологический материал и письменные источники, в VII—VIII вв. такой обычай известен у кыргызов.

Во-вторых, распространение обряда сожжения могло быть связано с местными традициями, которые довольно четко прослеживаются в лесостепном Приобье. Обряд сожжения в железном веке здесь впервые был отмечен у поздних кулайских племен начала I тыс. н. э. (Бл. Елбаны VII, Ирмень 2, Шеркалы и особенно могильник под Новокузнецком). Возможно, что его появление могло быть связано с таштыкским влиянием. В V—VI вв. на одинцовском этапе верхнеобской культуры известны случаи сожжения захороненных в самой могиле.

Из этого следует, что обряд кремации не был совершенно новым для позднего этапа верхнеобской культуры, но ранее он был известен лишь для узкой группы населения. Корни его уходят в кулайскую культуру. Со второй половины VIII в. обряд сожже-

ния получает широкое распространение. При этом в начале периода продолжает сохраняться и обряд ингумации.

Продлеживаются хронологические и территориальные особенности погребального обряда.

На одинцовском этапе (V—VI вв.) памятники распространены на территории всего Верхнего Приобья. Характерны резкое преобладание труположения (есть отдельные случаи сожжения), ориентация погребенных на СВ с отклонениями и наличие небольшого числа погребенных с искусственной деформацией черепа. Встречается скорченное положение умершего. Инвентарь свидетельствует о пока еще слабых контактах с тюркским миром, имеются связи с северными релквисским населением. Встречаются миниатюрные изделия.

На тимиразевском этапе (VII — середина VIII в.) в Барнаульском Приобье памятники верхнеобской культуры пока неизвестны, они сосредоточены в пределах Новосибирского и Томского Приобья. Сохраняются все особенности погребального обряда одинцовского этапа, несколько учащается число могил с сожжением. Инвентарь свидетельствует о резком росте связей с соседями: появляется значительное количество вещей южного тюркского происхождения, одновременно растет число изделий, связанных с северным лесным влиянием.

На юрт-акбалыкском (начало VIII—IX вв.) памятники отмечены лишь в Новосибирском и Томском Приобье, в лесостепном Алтае к этому времени зафиксированы тюркские могильники. В погребальном обряде происходит значительное изменение — переход к кремации. Наряду с этим на юге новосибирского региона известны могильники с труположением воина с конем. В инвентаре преобладают тюркские воздействия. Исчезают миниатюрные изделия.

Остановимся на связях погребального обряда верхнеобской культуры с предшествующими и синхронными соседними племенами. Поскольку верхнеобская культура сложилась на базе слияния большереченской и кулайской культур, в ней прослеживаются некоторые черты обоих компонентов. С большереченским влиянием надо связывать встречающиеся иногда скорченное положение умерших и наличие в одном кургане (Черное Озеро 1) полукольцевого рва. Значительно больше общих черт прослеживается между кулайскими и верхнеобскими погребениями. Их связывают наличие тризны в насыпи (сажкие и зольные пятна, обломки сосудов, наконечники стрел), отсутствие в могилах заплечников, характер перекрытия (сооружение их из плах или бревен, лежащих на краях могилы, а не внутри ее), употребление бересты в перекрытиях и выстилке дна, обряд трупосожжения, погребения

животных, незначительное число детей на общих кладбищах, близость керамических комплексов, наличие в инвентаре раннего типа гарпунов.

Значительными были связи с синхронным населением, входившим в состав тюркского и киргизского каганатов. На раннем, единичном этапе оно более ярко выражено в Бл. Елбанах XIV, где в двух могилах найдены скелеты коней, и в Крохалевке 23 (ранние стремена, набор железных наконечников стрел и лапцирные пластинки). Это еще не говорит о проникновении самого тюркского компонента, но свидетельствует о его появлении.

В VII в. усиливаются связи с югом. Появляются наборные пояса и бляшки «тюркского» типа, хорезмийские и китайские монеты. Возможно, имелось и некоторое проникновение тюрков, но веских доказательств этому мы пока не имеем. Иначе обстоит дело с середины VIII в., когда был по-прежнему распространен инвентарь южного происхождения, когда вместе с резко преобладающей керамикой верхнеобской культуры встречаются единичные тюркские сосуды и появляются погребения с захоронением коня, типичные для тюркского круга, но с верхнеобской керамикой. Это может свидетельствовать о частичном проникновении тюрков и их слиянии с местным верхнеобским населением. Веским доказательством тюркизации является переход от обряда ингумации к кремации. Тюркизация в разных районах проявляется в различных масштабах. При сравнении синхронных погребений с трупосожжениями могильников Красный Яр 1, Умна 3 и Каменный Мыс видно, что больше местных черт имеется в Умне 3, где сохраняется обычай ставить сосуды в могилу. В Красном Яру 1 сосудов в могилах нет, но их обломки, как и в Умне 3, есть в каждой насыпи. А в Каменном Мысу сосудов нет ни в могилах, ни в насыпи, только над одной могилой найдены два сосуда, при этом оба они имеют тюркский облик. Однако во всех этих могильниках нет основной черты тюркского погребального обряда: погребения с трупосожжениями не сопровождаются конскими захоронениями. Проникшие в лесостепное Приобье киргизы или близкие к ним племена, с их обрядом сожжения, влиялись в местную среду и поглощались ею.

Особенно много общих черт прослеживается между погребальными обрядами верхнеобской и релкинской культур: характер насыпи, присутствие в ней остатков трости в виде сажных и зольных пятен или ям с таким же заполнением, обломки сосудов, скопления предметов, захоронения собак, конские кости. В устройстве могил близки перекрытия, употребление бересты, отдельные случаи ингумации в V—VII вв., наличие миниатюрных изделий. О. Б. Белкова и Л. М. Плетнева определяют процент сходства

между могильниками Среднего Приобья (Рёлка) и Томского Приобья как 0,80 [О. Б. Беликова, Л. М. Плетнева, 1983, с. 116]. Т. Н. Троицкая провела такое же сравнение синхронных захоронений Новосибирского Приобья с Томским Приобьем и Рёлкой, коэффициент сходства соответственно равен 0,87 и 0,70 [Троицкая Т. Н., 1988, с. 99—100]. Как видно из этого сравнения, более северные племена верхнеобской культуры, томские, испытывали больше влияния таежных релкинских племен, чем население Новосибирского Приобья. Это нашло свое отражение, в частности, в числе изделий художественного литья северного типа, сопровождавших погребенных. Общие черты релкинского и верхнеобского погребальных обрядов вызваны их происхождением от кулайской культуры, не случайно эти черты являются одновременно общими и с кулайскими погребениями. Верхнеобская и релкинская культуры входят в единую рёлкинскую культурную общность.

Выводы

1. Курганы верхнеобской культуры сооружались из материкового грунта. В насыпи встречаются следы триз: зольные и сажные пятна, ямы, а также скопления отдельных предметов конского набора, вооружения, украшения и сосуды.

2. Известны помпильные курганы без могил. Встречаются захоронения собаки.

3. Могилы были неглубокими и имели деревянные перекрытия, размещенные на уровне погребальной почвы над могилами. В перекрытиях и в застилке дна употреблялась береста.

4. На юге региона встречаются случаи погребения коней, на остальной территории они отсутствуют.

5. Прослеживаются хронологические изменения в обряде. До конца VIII в. преобладали труположения, с конца VIII в. происходит переход к обряду сожжения, совершенного на стороне.

6. Прослеживаются слабые генетические связи с погребальным обрядом большереченской культуры и значительные — с кулайской. Четко выражены связи с синхронной рёлкинской культурой. Погребальный обряд свидетельствует об определенных этапах тюркизации. В V—VI вв. связи с тюркским населением были слабыми, в VII — начале VIII в. они делаются более интенсивными, возможно и частичное проникновение тюркского населения в местную среду. В VIII—IX вв. происходит интенсивная тюркизация населения при сохранении в целом местной верхнеобской культуры.

5.2. Новосибирское Приобье

Исследованию средневековых памятников Западной Сибири, несмотря на первостепенное значение их в решении многих вопросов, стоящих перед сибирскими археологами, до последнего времени уделялось недостаточное внимание. Существуют территориальные и хронологические лакуны. Одной из таких лагун являлось и Новосибирское Приобье. Однако в последние годы здесь раскапывались как поселенческие, так и погребальные комплексы средних веков.

Памятники. Погребения X—XIV вв. исследованы в двенадцати могильниках. Хорошо выделяются два периода: X—XII и XIII—XIV вв. К X—XII вв. относятся четыре могильника.

Курганный могильник *Березовый остров 1*. Расположен в Мошковском районе, в широкой пойме левого берега Оби на одноименном урочище. Урочище возвышается над поймой и расположено на правом берегу Уени в 3,5 км к юго-западу от с. Черный Мыс.

Могильник исследовался Т. Н. Троицкой в 1961, 1962, 1974 гг. и А. А. Адамовым в 1985—1986 гг. Всего раскопано 9 курганов, содержащих 17 погребений. Погребальный обряд характеризуется следующими чертами: захоронения производились под курганными насыпями округлой формы диаметром от 5,5 м и овальной размером до 10×13 м. В них содержится от одной (5 насыпей) до шести могил, причем в последних случаях курганы досыпались и поэтому имели овальную форму. В насыпях зафиксированы прокалы — следы тризн (?).

Погребенные лежат в могильных ямах различной глубины (глубина ямы не зависит от возраста погребенного, есть глубокие детские могилы и неглубокие взрослых мужчин). В трех случаях сохранилось перекрытие могилы жердями, в четвертом на жерди был положен слой бересты. В двух могилах костяки были завернуты в бересту, в одном детском погребении, возможно, был гроб. Как правило, погребения одиночные, но встречено и одно групповое (4 костяка). Положение погребенных на спине, вытянуто, руки вдоль туловища, головой на СВ (13 погребений) и В (1 погребение), еще две могилы ориентированы по линии СВ—ЮЗ. С двумя костяками была положена погребальная пища (кости животных), в одной могиле находился глиняный сосуд. Один погребенный сопровождался захоронением лошади. Целый костяк изнуржденного коня лежал в отдельной могиле, с правой стороны от костяка, ориентированный в противоположную от него сторону.

Курганный могильник *Крохалева 13*. Находится в Кочевском районе на западной окраине Кудряшовского бора, на 15. Заказ 3085 «Очерки культурогенеза народов Западной Сибири»



Рис. 29 Карта расположения могильников Новосибирского Приобья. 1 — Березовый остров-1; 2 — Крохалева-13; 3 — Высокий Борок; 4 — Быстровка-1; 5 — Красный Яр-1; 6 —

краю надпойменной террасы правого берега р. Чик, примерно в 4 км к СВ по дороге от с. Крохалева, на территории пионерского лагеря «Дружба». Могильник насчитывал 43 курганные насыпи. Четыре кургана были раскопаны Т. Н. Троицкой в 1985 и 1988 гг. и Б. А. А. Аламовым в 1989 г. К X—XII вв. относится только курган 9. Курган диаметром 7 м был окружен ровиком. Под насыпью выявлено три погребения, расположенных по линии С—Ю; еще одно погребение находилось чуть в стороне, по-видимому, было впушено в край поля. В насыпи кургана найдены кости животных — следы трезны. Три одиночных погребения в неглубоких могильных ямах, детское — в насыпи кургана. Погребенные лежат на спине, вытянуто, трое — головой на В, один — на СВ. Два костяка были завернуты в бересту.

Курганный могильник Высокий Борок. Расположен в Кольванском районе в пойме левого берега Оби. Могильник находится в 3,5 км к югу от с. Вьюны, на небольшом, частично поросшем соснами борке. Рядом с борком протекает р. Уень. Могильник насчитывал 76 курганных насыпей. Исследовался А. А. Аламовым в 1987 и 1988 гг. Всего раскопано 16 курганов. К X—XII вв. относится только два погребения кургана 13 и впускное погребение 1 в кургане 15. Насыль кургана 13 вытянутой формы, присыпана к более раннему кургану, в ней над погребениями выявлена вымостка деревом и берестой, вымостка обожжена. Кроме вымостки выявлены и прокалы. Погребенные лежат в могильных ямах, на спине, головой на СВ. Погребение 3 — детское, в деревянном ящике с крышкой, закрытой берестой. В погребении 4 сохранились остатки продольного перекрытия, сверху закрытые берестой. Видимо, погребение вторичное, так как часть костей сдвинута. От впускного детского погребения в кургане 15 сохранились только остатки черепа и украшения. Ребенок был положен головой на СВ.

Курганный могильник Быстровка 1. Расположен в Искитимском районе на правом берегу Новосибирского водохранилища, в 1 км к северу от с. Быстровка. Состоит из 21 курганной насыпи. Исследовался Т. Н. Троицкой в 1973, 1978—1980 гг. Раскопано 15 курганов. К X—XII вв. относится курган 14. Его размеры 19×16 м, под насыпью выявлен подквадратный ровик с разрывом на С. Обнаружено два погребения в могильных ямах, одно на уровне материка. Погребения одиночные, два костяка лежали на спине, вытянуто, головой на ССВ. Один завернут в бересту,

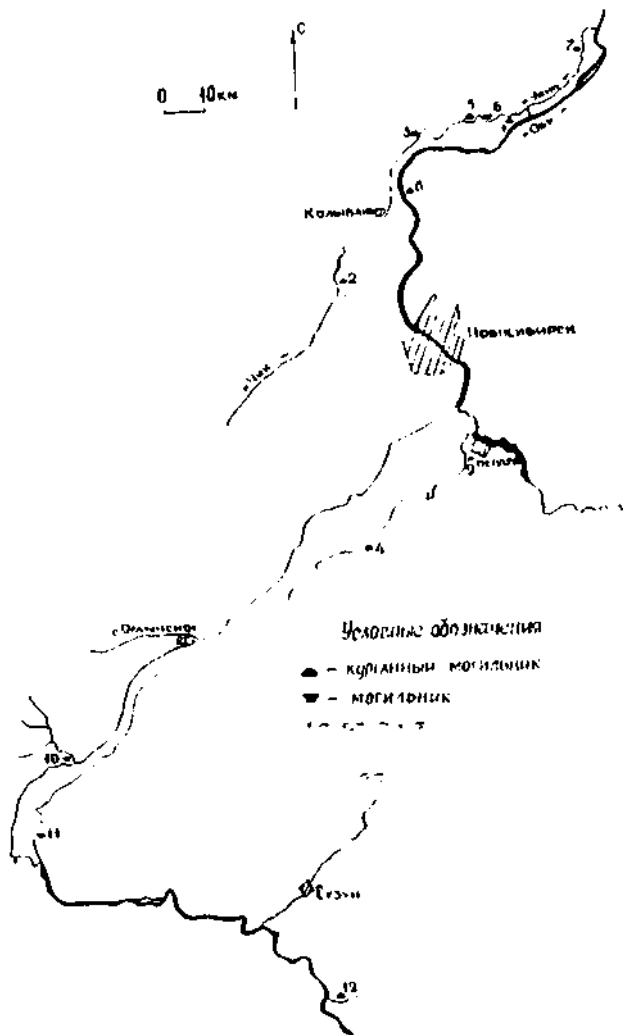
Крутоборка-2; 7 — Юрт-Акбалык-4; 8 — Лдова Занька-2;
9 — Ельцовский-1; 10 — Усть-Алеус-7; 11 — Раздумье-1;
12 — Кротово-15

в одной могиле погребальная пища (крестец барана). Еще одна могила разграблена, можно только сказать, что с человеком были положены чучело коня и глиняный сосуд.

К XIII—XIV вв. относится девять могильников.

Курганный могильник Высокий Борок. Из 16 раскопанных курганов 12 содержали погребения XIII—XIV вв. Курганы диаметром от 3 до 6,6 м. В десяти курганах по одному погребению и только в двух по два. Насыпи содержали следы триз: кости животных (2 кургана), проказы (3 кургана), в двух курганах в насыпи находились сосуды. В одном кургане раскопано погребение хищника (собаки?). В пяти курганах выявлены ровники. Погребения одиночные, в могилах, кроме одного детского, расположенного в насыпи. Костяки на спине, девять ориентированы головой на СВ, два на С и В, еще два на З и ЮЗ. Одна могила ориентирована по линии СЗ—ЮВ. В трех погребениях прослеживалось деревянное перекрытие могилы, четверо погребенных были завернуты в бересту, двое лежали в колодах. В двух могилах с человеком было положено чучело коня. Конь лежал слева от погребенного и был ориентирован в ту же сторону.

Курганный могильник Красный Яр 1. Находится в Кольванском районе на левой коренной террасе Оби, на мысу в 400—500 м к ЮЗ от с. Красный Яр. Могильник насчитывает около 130 курганов. Исследовался в 1959—1962, 1974 гг. Т. Н. Троицкой [Троицкая Т. Н., 1978], А. В. Матвеевым в 1973 г. и А. А. Адамовым в 1989 г. Всего раскопано 43 кургана. Из них 13 относятся к XIII—XIV вв., они локализируются в центральной части могильника.

Курганы диаметром от 3 до 7 м и высотой от 0,15 до 0,5 м. В насыпи одного кургана погребение хищника (собаки?), в насыпи кургана 33 развала сосуда. Еще два сосуда XIII—XIV вв., стоявших вверх дном на угольном пятне, встречены в кургане 17—18, однако связать с ними какие-то погребения сложно [Троицкая Т. Н., 1978, с. 106]. Под насыпью кургана, как правило, одна могила (только в одном кургане два погребения). Погребения одиночные, умершие лежат на спине, головой на СВ. Два костяка ориентированы на ЮЗ и ЮВ. В четырех могилах прослеживаются остатки деревянного перекрытия. Одно погребение вторичное.

Могильник Крутоборка 2. Находится в Кольванском районе на левой надпойменной террасе Оби, в 2 км к югу от с. Крутоборка. При исследовании городища Крутоборка 2 на его площадке выявлены остатки погребения [Троицкая Т. Н., Молодин В. П., Соболев В. И., 1980, с. 56]. Сохранилось только чучело

коня, ориентированное на СВ с характерным инвентарем XIII—XIV вв.

Курганный могильник Юрт-Акбалык 4. Расположен в Кольванском районе на левой надпойменной террасе Оби у с. Юрт-Акбалык. Здесь исследован курган, относящийся к XIII—XIV вв. Материал опубликован [Троицкая Т. Н., Чернокутов Е. М., 1984]. Под насыпью выявлено погребение мужчины в могильной яме, лежащего на спине, головой на С с небольшим отклонением на В. Выявлен ровик, заполненный сажой и землей.

Курганный могильник Седова Займка 2. Расположен в Новосибирском районе на правой террасе Оби, в 2 км к северу от с. Седова Займка. В могильнике насчитывается 35 курганов. Исследовался В. Д. Романцовой в 1974, 1976, 1978 гг., раскопано 9 курганов, материал опубликован [Романцова В. Д., 1983]. Курганы диаметром от 4 до 7 м содержали от одной (5 курганов) до двух (2 кургана) могил. Под двумя насыпями могил не оказалось. Насыпи содержали следы тризы, в большинстве курганов выявлен ровик. В одном из курганов, в ровике, находился сосуд. Погребения одиночные, в могильных ямах, на спине, головой на СВ с отклонениями к С и В. В могилах выявлены остатки деревянного перекрытия, следы бересты.

Курганный могильник Ельцовский 1. Расположен на правом берегу Новосибирского водохранилища в Ельцовском заливе, в 3 км от Бердска. На могильнике насчитано 17 курганных насыпей. Исследовался А. А. Адамовым в 1986 и 1988 гг., Т. Н. Троицкой в 1987 г. Всего раскопано 12 курганов.

Курганы диаметром от 5,8 до 9 м. В насыпях встречены проколы (3 кургана) и кости животных (5 курганов), в основном это черепа и нижние челюсти лошадей. В 3 курганах сохранился помост из дерева и бересты над могилой. В курганах — по одному погребению (только в одном — два). В 11 курганах погребенные лежат в могильных ямах, одно погребение в насыпи. Погребения одиночные. Курганы основательно ограблены. В трех погребениях удалось установить, что костяки лежали на спине, вытянуто, два погребения по смещенным костям можно определить как вторичные. Ориентированы погребенные головой на В (1 могила), СВ (1 могила), ЮЗ (2 могилы), СЗ (1 могила). Три могильных ямы ориентированы по линии З—В, четыре — по линии СВ—ЮЗ. В трех погребениях прослежено перекрытие из жердей. Один костяк лежал в колоде, сверху закрытой берестой, один — в деревянном гробу, детское погребение завернуто в бересту. В одной могиле вместе с человеком, справа от него, находились череп и кости конечностей лошади, ориентированные в противоположную сторону.

Могильник Раздумье 1. Находится на правом берегу Новосибирского водохранилища, пятью километрами ниже с. Древянка, в Каменском районе Алтайского края, на высоком мысу урочища Раздумье. Исследовался в 1960—1986 гг., материал опубликован [Уманский А. П., 1987].

К монгольскому времени, по нашему мнению, относятся погребения 1, 3—5, 8—10. Погребенные лежат в могильных ямах на спине, вытянуто, головой на СВ (3 могилы) и ЮЗ (2 могилы). Большинство могил перекрыты жердями, пять костяков — в берестяных чехлах, три из которых имели ладьевидную форму. В одно погребение была положена погребальная пища.

Курганный могильник Кротово 15. Находится в Сузунском районе на краю надпойменной террасы правого берега р. Кротовка, в 4 км от с. Кротово. Могильник насчитывает 27 курганных насыпей. Исследовался В. И. Молодиным в 1970 г. и Е. А. Сидоровым в 1984 г. Раскопано 4 кургана. Материал раскопок В. И. Молодина опубликован [Тронцкая Т. Н., Молодин В. И., Соболев В. И., 1980, с. 107—110]. Курганы небольшие, диаметром от 4 до 5,5 м. В двух курганах, в насыпях, выявлены прокалы,¹ в двух — кости животных. Под насыпью одно (1 курган) или два (3 кургана) погребения. Шесть погребенных в могильных ямах, один в насыпи. В шести могилах по одному костяку, в одном — два. Погребенные лежат на спине, вытянуто, головой на В (5 могил), СВ (2 могилы). Могилы перекрывались жердями. В одной двое погребенных лежат в лодке, разрезанной пополам. Три костяка завернуты в бересту, два имеют берестяной чехол ладьевидной формы. В одной могиле обнаружена погребальная пища.

Погребальный обряд. При сравнении погребального обряда могильников X—XII в. Новосибирского Приобья (Березового острова 1, Крохалева 13, Высокого Борка, Быстровки 1) ясно выступают черты их близкого сходства. Прежде всего, это курганные могильники. Они располагались в пойме на возвышающихся останцах (Березовый остров 1, Высокий Борок) или на краю надпойменной террасы (Крохалева 13, Быстровка 1). Курганные насыпи довольно крупные, диаметром более 7 м, скорее всего возводились из дерновых блоков. В курганах одно или несколько погребений. В последнем случае насыпи досыпались и имеют вытянутую, овальную форму. В насыпях довольно часто обнаруживаются следы трезны — прокалы, реже скопления костей животных. Вокруг курганов могли сооружаться ровики. Отсутствие ровиков в могильнике Березовый остров 1 может объясняться трудностью их выявления. Курганы насыпаны на мощный слой эпохи поздней бронзы, и неглубокие ровики не врезались в материк. Как правило, одиночные погребенные лежат в могильных

ямах, редко в насыпи, на спине, вытянуто, головой на СВ с отклонениями.

Прослеживаются остатки берестяных чехлов, перекрытие могилы жердями. Иногда с костяком в могилу помещали погребальную пищу. Одна из характерных черт — редкое включение в сопровождающий инвентарь сосудов. Так же редко погребение вместе с человеком целого коня или только черепа и костей конечностей.

Перечисленные выше характерные черты присущи сросткинским могильникам Верхней Оби. Прежде всего курганам на Ближних Елбанах [Грязнов М. П., 1956] и у с. Грязново [Могильников В. А., Неверов С. В., Уманский А. П., Шемякина А. С., 1980]. Общими чертами являются: одна или несколько могил под курганными насыпями; как правило, одиночные погребенные лежат в могильных ямах, на спине, вытянуто, головой на СВ; использование в погребальном обряде бересты; почти полное отсутствие в могилах посуды; наличие погребальной пищи (кости животных); редкость положения коня с человеком. Совпадает и такая специфическая черта: стрелы в колчанах носилась наконечниками в разные стороны, причем расстояние между ними около 80 см.

Безусловно, эти погребения X—XII вв. относятся к сросткинской культуре. Это подтверждает и сравнение глиняных сосудов из сросткинских могильников с посудой из погребений и поселений Новосибирского Приобья [Троицкая Т. Н., Адамов А. А., 1987, с. 178].

Могильники X—XII вв. с похожим погребальным обрядом, которых известно немного — Змеевский [Неверов С. В., 1982] и Еловский [Матюшенко В. И., Старцева Л. М., 1970] (отличие Еловского в большем проценте погребений человека с конем), показывают, что Верхнее Приобье и в начале II тыс. н. э. населяли родственные племена сросткинской культуры. Басандайский же могильник [Басандайка, 1947], несмотря на сильные сросткинские черты [Саинов Д. Г., 1979, с. 64], отличается от одновременных ему могильников Верхней Оби своей южной ориентировкой, большим количеством погребенных в кургане.

Исследователями уже не раз ставился вопрос об этническом составе носителей сросткинской культуры, участии в ней местного и пришлого населения. Историографию этого вопроса подробно рассмотрел С. В. Неверов (1988). Остановимся на основных точках зрения. М. П. Грязнов, выделив сросткинскую культуру, считал ее для лесостепных районов Оби новой, сменявшей здесь население верхнеобской культуры [Грязнов М. П., 1956, с. 151]. Другую точку зрения о сложении сросткинской культуры на основе местной, нетюркской, верхнеобской культуры отстаивают

В. А. Могильников [1980, с. 45], Т. Н. Троицкая, Е. А. Сидоров, А. П. Бородавский [1984, с. 128], С. В. Неверов [1988, с. 197].

Во второй половине I тыс. н. э. в Новосибирском Приобье прослеживается непрерывное развитие верхнеобской культуры. С V по X вв. выделяются три последовательно сменяющихся этапа. В погребальном обряде верхнеобцев с течением времени наблюдаются изменения. Если для V—VII вв. ведущим является обряд труположения, то с VIII в. получает распространение обряд трупосожжения, который с IX в. становится ведущим [Троицкая Т. Н., 1991]. Отсутствие каких-либо признаков трупосожжения в курганах X—XII в. Новосибирского Приобья не позволяет видеть в верхнеобцах один из компонентов сrostкинцев, что дополнительно подтверждается и керамикой. У верхнеобцев сосуды входили в состав погребального инвентаря, сrostкинцы делали это крайне редко. Сравнение керамических комплексов с поселений двух культур говорит об их резком различии [Троицкая Т. Н., Адамов А. А., 1987, с. 178].

Таким образом, участие верхнеобцев в сложении сrostкинской культуры Верхней Оби было скорее всего крайне незначительным. В X в. произошло лишь продвижение сrostкинцев по Оби на север с вытеснением верхнеобского населения.

О погребальном обряде населения Новосибирского Приобья в XIII—XIV вв. мы можем судить с достаточной полнотой. В девяти могильниках исследовано 77 погребений. По погребальному обряду наиболее близки друг другу 7 могильников (Красный Яр 1, Высокий Борок, Седова Занька 2, Юрт-Акбалык 4, Крутоборка 2, Раздумье 1, Кротово 15). Для них характерны небольшие курганные насыпи от 3 до 7 м в диаметре, со следами тризны (прокалами, костями животных), иногда в насыпи встречаются глиняные сосуды. Курганы могли окружаться ровиками. Под насыпью, как правило, одно, реже два погребения. Погребенные лежат в могильных ямах, на спине, вытянуто, головой на СВ и В. Встречается и обратная ориентировка, но таких погребений значительно меньше (в Красном Яре 1 — одно, в Высоком Борке — два, в Раздумье 1 — два). В могилах выявлены остатки деревянного перекрытия, следы берестяных чехлов, колоды. В могилах отсутствуют глиняные сосуды. В трех погребениях — двух Высокого Борка и одном на городище Крутоборка 2 — вместе с человеком лежали остатки лошади (череп и кости конечностей). В насыпях курганов Высокого Борка и Красного Яра 1 обнаружены погребения некрупного хищника (собаки?). В могильнике Кротово 15 выявлены погребения в лодках. Ладьевидные берестяные чехлы в Кротово 15 и Раздумье 1 скорее всего не имитация лодок, а особенности конструкции чехлов. Чехлы в погребениях, похожие на

лодки, выявлены в могильнике Малый Чуланкуль 1 [Малиновский В. Б., 1990, с. 212].

Другая группа могильников находится на берегах Новосибирского водохранилища выше Новосибирска (Ельцовский 1, Усть-Алеус 7). По основным моментам погребального обряда они близки остальным могильникам. Это курганы, следы тризны в насыпях, береста и перекрытие могилы деревом, отсутствие сосудов в могилах, редкие погребения человека с конем. Сближает два могильника, отличая в то же время от основной группы, ориентация погребенных. СЗ на Усть-Алеусе 7 и СЗ и ЮЗ ориентировка большинства могил, где удалось проследить положение костяков на Ельцовском 1.

Сравнение могильников Красный Яр 1, Высокий Борок, Седова Заимка 2, Юрт-Акбалык 4, Крутоборка 2, Раздумье 1, Кротово 15 со сроткинскими могильниками X—XII вв. Новосибирского Приобья показывает их несомненное сходство: курганные насыпи, тризны в курганах, наличие ровиков, погребения в могилах, на спине, головой на СВ. Перекрытие могил — деревом, имеются берестяные чехлы. Погребения без сосудов, редко с конем — все это говорит о сохранении здесь в XIII—XIV вв. сроткинского населения, пришедшего сюда в X в. Кроме погребального обряда, подтверждается это и некоторыми элементами материальной культуры, прежде всего схожестью керамического комплекса двух этапов [Адамов А. А., 1989, с. 52]. В колчанах, как и раньше, стрелы хранились наконечниками в разные стороны. Продолжает бытовать и ременная система для поддержания высоких голенищ сапог [Адамов А. А., Дубинин В. Ю., 1989, с. 86].

Погребения в лодках могильника Кротово 15, имеющие аналоги в Лихачевском могильнике [Генинг В. Ф., Зданович С. Я., 1987, рис. 5] и могильнике Усть-Балык [Семенова В. И., 1985, с. 241], вряд ли говорят о проникновении сюда какой-то угорской или самодийской группы. Основные черты погребального обряда и инвентаря Кротово-15 не выделяют его среди других могильников.

Памятников монгольского времени юга Западной Сибири известно немного. Как отмечает С. В. Неверов [1991, с. 182], на Верхней Оби к XIII в. прекращает свое существование сроткинская культура. Погребения монгольского времени на Ближних Елбанах XIV в. в отличие от сроткинских имеют другую, западную, ориентировку [Грязнов М. П., 1956, табл. LXII], на Алтае погребенные лежат головой на С [Гаврилова А. А., 1965, с. 45]. На Томе в Басаидайском могильнике в кургане 42 XIII—XIV вв. костяки в 6 погребениях ориентированы головой на ЮВ [Басаидайка, 1947, табл. 53], в Астраханцевском могильнике с погребен-

ными находились сосуды [Плетнева Л. М., 1987, с. 99]. Погребения из Барабинской лесостепи могильника Туруновка 2 ориентированы на СЗ и ЮЗ [Молодин В. И., Соболев В. И., Соловьев А. И., 1990, рис. 88].

Из вышесказанного видно, что могильники основной группы Новосибирского Приобья отличаются от погребений Верхней Оби, Барабинской лесостепи своей ориентировкой. Западная ориентировка могильников Усть-Алеус 7, Ельцовский I говорит о проникновении на Обь новых групп населения, скорее всего из Барабинской лесостепи. Кроме ориентации, об этом свидетельствуют и настилы в Ельцовских курганах, известные в курганах Барабы [Молодин В. И.; Соболев В. И., Соловьев А. И., 1990, с. 169].

Различия в ориентировке погребенных Верхней Оби, Новосибирского Приобья, Барабинской лесостепи не может заслонить их близкое сходство по ряду других признаков. Это курганы с небольшим количеством погребенных в них, костяки лежат в могильных ямах, на спине, вытянуто, среди инвентаря редки сосуды. Не составляют большой группы и погребения с конем. Эти черты отличают их от грунтовых могильников Нижней Оби [Могильников В. А., 1987, с. 208], курганов с большим количеством погребенных и сосудами в могилках Средней Оби [Боброва А. И., 1982, с. 37], сожженных аскизской культуры [Кыласов Н. Л., 1983, с. 55].

Таким образом, на территории Новосибирского Приобья в монгольское время проживала значительная группа родственного населения, пришедшего сюда еще в X в. Отличаясь ориентировкой погребенных от остальных территорий, по другим основным чертам она схожа с могильниками юга Западной Сибири, что говорит о родственности племен этой территории, ставших основой в этногенезе различных групп сибирских татар.

5.3. Томское и Нарымское Приобье

Памятники. В Томском Приобье известно шесть могильников V—IX вв. н. э.

Тимирязевский курганный могильник I (ТКМ-I). Расположен на левом коренном берегу Томи напротив Томска, в одном километре западнее пос. Тимирязево. Рельеф в районе памятника представлен песчаными грипами, всхолмлениями дюнного характера, поросшими сосновым лесом [Беликова О. Б., Плетнева Л. М., 1983]. Часть могильника погибла при проведении дороги. По уточненным данным, в 1971 г. насчитывалось 306 на-

сыпей, расположенных компактными группами. Вскрыто в общей сложности 69 курганов.

Тимирязевский курганный могильник II (ТКМ-II). Расположен на гривах коренного берега по правую сторону шоссе Томск — пос. Победа, в пос. Тимирязево, в 5 км от Томска. В 1959 г. М. Ф. Косаревым и Р. А. Ураевым был составлен план, на котором нанесено 110 курганов. Вскрыто в общей сложности 20. В настоящее время могильник полностью застроен и погиб.

Курганный могильник у деревни Могильники. Расположен на песчаной гриве правого коренного берега р. Таган, правого притока Оби, в 1,5 км выше д. Могильники. По данным 1963 г., могильник насчитывал 40 курганов (большинство из них ограблено). Раскопано 4 кургана [Плетнева Л. М., 1973].

Могильник у Архерейской Заимки. Раскопки памятника производились в 1896 г. С. К. Кузнецовым. Было раскопано 36 курганов и снят план. Площадь памятника достигла 2000 квадратных сажен [Беликова О. Б., Плетнева Л. М., 1983]. Точное местонахождение могильника неизвестно. Дневники С. К. Кузнецова и его отчет не обнаружены. По некоторым сведениям, памятник располагался или на коренном правом берегу Томи, вправо от устья Большой Киргизки [Дульзон А. П., 1953], или на северной кромке Каштачной горы, частично скрытой при проведении железной дороги, на левом берегу Малой Киргизки [Беликова О. Б., Плетнева Л. М., 1983]. В публикациях материалов памятника в конце прошлого века [ОАК, 1899; ЗРАО, 1899] даны сведения по некоторым характеристикам объектов памятника. Однако полного описания ввиду отрывочности данных получить невозможно.

Томский могильник. Расположен на высоком коренном берегу Томи, у бывшего верхнего перевоза Томска. Могильник раскопан А. В. Адриановым и С. К. Кузнецовым в 1887 и 1889 гг. [ОАК, 1882—1887; ОАК, 1889].

М. Н. Комарова установила, что погребения могильника принадлежат четырем периодам: неолиту, эпохе бронзы, VII—VI вв. до н. э., началу второй половины I тыс. н. э. К последнему, интересующему нас периоду относятся 6 погребений [Комарова М. Н., 1952]. Характер памятника не определен. Трудно с полным основанием утверждать о грунтовом могильнике, но и курганные насыпи не выделены.

Казанкинский могильник. В 1891 г. С. К. Кузнецов раскопал 8 курганов около деревни Казанкинские юрты [ОАК, 1891—1893]. Точное местонахождение памятника не определено. Известно, что могильник находился на высоком правом коренном берегу р. Томи. Обнаружены «многочисленные археологические

находки» бронзовых и железных вещей, вызолоченные и высеребрённые бусы. Найдена золотая китайская монета, датированная примерно VII в. н. э. [Чугунов С. М., 1892]. Судьба коллекции и документации неизвестна.

Погребальный обряд. Кроме Томского могильника, имеющего 6 могил данного периода, характер сооружений которых не определен, остальные могильники курганные. Всего насчитывается свыше 500 курганов, раскопано 137. Вследствие этого анализ погребальных комплексов Томского Приобья V—IX вв. н. э. будет практически анализом основных характеристик курганных комплексов.

В качестве отправного пункта для сравнения характеристик погребального обряда предлагаем определить обряд наиболее представительного памятника. Отталкиваясь от него, мы постараемся проследить обряд остальных памятников, их общие и отличительные признаки, принципиальные и второстепенные различия и т. д. При анализе обряда ключевого памятника предложены три основных принципа:

- методика работ и полнота извлеченной информации;
- количество и представительность исследованных объектов;
- относительная однородность характеристик курганов.

Как уже отмечалось выше, три памятника, исследованных в конце XIX в. (Томский, Казанкинский, Архиерейский могильники), в силу недостаточной разработанности методики и отсутствия полной информации не могут быть полноценно представлены.

Рассмотрим погребальный обряд Тимирязевского курганного могильника I (ТКМ-I), обращаясь также и к другим погребальным памятникам рассматриваемого круга. Выбор места погребений скорее всего не имел какой-либо определенной установки, кроме одного общего требования: некрополь располагался на высоком берегу реки (Томский могильник, могильники ТКМ-I, Казанцевский и Архиерейский). Но вряд ли это требование соблюдалось неукоснительно. Яркое тому подтверждение Тимирязевский курганный могильник II, расположенный сравнительно далеко от берега. Правда, этот случай вызывает некоторые сомнения относительно того, являются ли ТКМ-I и ТКМ-II самостоятельными памятниками. Не исключено, что оба могильника составляют части одного достаточно большого некрополя. Это тема особого исследования, но в данном случае можно с предельной долей уверенности утверждать, что значительная часть одного большого могильника (вероятно, центральная) была разрушена застройками пос. Тимирязево и в настоящее время каждая из сохранившихся частей воспринимается как самостоятельный могильник. В этом случае исключительность топографии отпадает (ТКМ-II).

В размещении курганных насыпей определенной закономерности не установлено, не исключено, разумеется, что в пределах могильника существовали отдельные участки, где происходили захоронения одной какой-то общности (родовой, семейной). Такое скопление насыпей можно заметить в ТКМ-I и ТКМ-II Могильничком.

Различаются грунтовые и наземные захоронения. Количественно преобладают грунтовые. В ТКМ-I — 33 грунтовых могилы, в ТКМ-II — 2 из 8, в Могильничком — 1. В других могильниках такого рода различия захоронений не фиксировались. Наземные могилы обычно фиксировались только по расположению костей умершего и инвентаря. Грунтовые могилы хорошо прослеживались по могильным пятнам, под которыми открывалась могильная яма. Глубина этих могил 20—45 см. Каких-либо остатков конструкции в могилах, как правило, нет, только в ряде случаев в ТКМ-I сохранились остатки берестяной подстилки. Нет никаких остатков погребальных сооружений и в наземных могилах. Встречены случаи впускных погребений (Могильничский могильник). В Казанском могильнике известны два яруса погребений [ОАК, 1891—1893], нижний из них содержал грунтовые могилы [Дульзон А. П., 1955].

В рассматриваемых могильниках известны труположения и трупосожжения, наиболее распространены первые. В ТКМ-I из 55 курганов 45 содержат труположения. В ТКМ-II из 20 курганов зафиксировано 15 труположений, имеются и курганы с двумя могилами. В Могильничком могильнике известны только труположения (в 4 курганах их 66). Все шесть погребений Томского могильника содержат тоже труположения. Встречены по преимуществу труположения в Архиерейском могильнике. Нет сведений о трупосожжениях в Казанкинском могильнике. Трупосожжение распространено реже. В ТКМ-I — II, в ТКМ-II — I, в Архиерейском могильнике известны случаи трупосожжения (более точной информации нет); частичные трупосожжения зафиксированы в Казанкинском могильнике. Они совершались чаще всего на стороне, прах сожженного в виде кучки пепла находится в могиле.

В ТКМ-I встречено трупосожжение в могиле. Применение огня в могильниках зафиксировано неоднократно или в виде кремации при погребении (о чем речь идет особо), или при сооружении насыпей. Так, в семи насыпях ТКМ-I открыты зольные пятна, а в ТКМ-II — десять таких случаев. Следов кострищ или зольных пятен в насыпях других могильников не отмечено.

Обычно в могиле погребали одного умершего и при грунтовом, и при наземном способе захоронений. Хотя встречаются и парные, и коллективные захоронения, но это скорее всего исключения.

В этом отношении интересна могила в кургане 66 ТКМ-I, содержащая четверых умерших [Беликова О. Б., Плетнева Л. М., 1983, с. 106]. Есть один случай впускного захоронения ребенка (Могильницкий могильник). Положение умерших очень устойчиво и даже стандартно: вытянуто на спине, руки вдоль тела.

Ориентация умерших неустойчива. Во всяком случае, нельзя уловить какой-либо закономерности в этой части. К сожалению, неудовлетворительная сохранность костяков не позволяет получать полную информацию об ориентации умерших. Мы будем оперировать только достоверными данными. Так, в ТКМ-I преобладает юго-восточная ориентация умерших. А в ТКМ-II — южная и юго-восточная, хотя известны и случаи северной ориентации. В Могильницком могильнике умершие ориентированы на ЮВ. В целом же юго-восточная и южная ориентация может считаться самой характерной для всех могильников.

Инвентарь в могилах сравнительно немногочислен, но большая часть могил обязательно содержала какие-либо предметы. Наиболее часто встречаются глиняные сосуды, кроме того, известны оружие и орудия труда (железные и костяные наконечники стрел, ножи, топоры, сошники), конское снаряжение, детали одежды, украшения, бронзовые антропо- и зооморфные изображения [Беликова О. Б., Плетнева Л. М., 1983, с. 107]. Обращают на себя внимание факты положения сосуда вверх дном. Расположение вещей в могилах не всегда устанавливалось надежно, но чаще всего сосуды стояли у головы, у пояса и у ног; ножи помещались на уровне пояса; тесла — справа от головы, под правым плечом, у левого колена, у ступней ног; детали конской упряжи — удила — в ногах [Беликова О. Б., Плетнева Л. М., 1983, с. 106—107].

Кенотафы зафиксированы в ТКМ-I, II: соответственно 14 и 6 курганов. Не все они одновременны. Один из ТКМ-I датируется V—VI вв. н. э., другие из этого могильника — VI—VIII вв. н. э. В насыпях курганов-кенотафов (12 случаев в ТКМ-I) встречены пятна гумусированной земли, часто с угольками и фрагментами сосудов. Некоторые из пятен находятся на погребенной почве, другие — в насыпях. Есть случаи, когда эти пятна углублены в материк на 25 см. В таких пятнах обнаруживаются железные пряжки и тесла. Вероятно, правы те исследователи, которые считают их грунтовыми могилами-кенотафами. Другие находки редки, но орудия и оружие нередко встречаются. В одном случае есть находка миниатюрных предметов. Помимо того, в насыпях курганов-кенотафов часто встречаются фрагменты керамики, целые и разбитые сосуды. Они располагаются или на погребенной почве.

или чаще в насыпях курганов. Имеются также находки костей животных, чаще всего лошади.

Существовал один способ захоронений — курганный. Он известен, по существу, во всех могильниках. Возможно, были групповые бескурганные могилы на Томском могильнике, но это ничем не подтверждается и не опровергается. Поэтому вернее всего мы можем допустить применение курганного способа захоронений. Насыпи возводились как над одной могилой (мы называем их одноактные), так и над несколькими захоронениями. В ТКМ-I известно 54 одноактных кургана, в ТКМ-II — 9, в Могильниках — 3; в Архиперейском могильнике скорее все курганы были одноактными. Если на Томском могильнике были курганы, то они все, по-видимому, были одноактными.

При сооружении погребения перед возведением насыпи, а возможно, и до начала сооружения могилы, иногда разводился костер. Определить мотивы, вызывающие эти действия, сейчас ещё невозможно. После погребения сооружались насыпи, на разных уровнях которых нередко совершались ритуальные действия: приношения каких-то предметов, сосудов, положенные остатки костров, разведенных где-то на стороне. Первоначальные размеры и формы насыпей неизвестны. В настоящее время они имеют овальную и округлую форму, размеры 4×4 м, иногда достигают 7,5×9,5 м, высота от 30 до 60 см. Это приводит к тому, что многие насыпи могил бесследно исчезают, если на месте могильника позднее протекала интенсивная деятельность. Для сооружения насыпей использовался грунт, взятый здесь же на площади могильника. В силу этого толща насыпи сложена из серого песка. Погребенная почва слабо различается.

Следы поминальных или жертвенных приношений представлены различными остатками в насыпях курганов. Кроме уже упомянутых зольных лятен, являющихся скорее следями поминальных костров за пределами кургана и уже потухшими положенными на курган, встречаются сосуды и другой инвентарь, находящийся аналогии в инвентаре из могил. Известны не только целые сосуды, но и фрагменты керамики. Иногда сосуды бывают заполнены скопленным вещей. Редко в насыпях встречены кости животных (в ТКМ-I в 5 случаях, из них в одном случае — кости лошади).

Население Томского Приобья оставило могильники, отличительной чертой которых является однородность погребального обряда [Могильников В. А., 1980]. Данная особенность свидетельствует о достаточно долгом периоде формирования этого погребального обряда, ставшего к VI—VII вв. н. э. традиционным. Известные локальные варианты незначительны. Не определены также

заметные временные вариации. Погребальный обряд, выявленный для разных комплексов V в. н. э., практически без изменений прослеживается до конца VIII в. н. э.

Основу могильников Томского Приобья составляют одноактные и, в меньшей степени, двухактные комплексы. Курганы небольших размеров, в основном 5—7 м в диаметре, округлой и овальной формы, возводились из материкового грунта.

Сочетание кремации и ингумации (с преобладанием последней) является, по всей видимости, дальнейшим развитием биритуализма, известного еще в начале I тыс. н. э. на Верхней Оби [Могильников В. А., 1980]. Наличие различного вида кремаций и присутствие огня в погребениях с ингумацией, возможно, является переходной формой между двумя этими типами погребений. Одновременное существование кремации и ингумации и их взаимопроникновение отмечено и в более поздних могильниках: Басаундайка, Чернылыщиково, Тоянов Городок [Бояршинова З. В., 1947; Дульзон А. П., 1953].

При рассмотрении погребений с ингумацией следует отметить равнозначность грунтового и наземного уровня погребений. В группе ранних курганов V—VI вв. н. э. преобладают грунтовые погребения. В VI—IX вв. н. э. число наземных погребений увеличивается. Для двухактных (одновременных?) насыпей также характерен наземный уровень погребения.

Важной составной частью обряда в Томском Приобье является наличие большой группы курганов-кенотафов. Если для курганов с погребениями выявлена значительная локальная вариативность (в частности, между ТКМ-I и ТКМ-II), то для кенотафов характерна большая однородность в наборе элементов обряда. По всей видимости, кенотафы являлись самой консервативной частью погребального обряда Томского Приобья.



В Нарымском Приобье достоверно известен только один погребальный памятник второй половине I тыс. н. э.: могильник Рёлка. Поэтому наши представления о погребальном обряде этого времени складываются на основании анализа одного могильника.

Памятник. Могильник расположен на левом берегу Оби в пос. Молчаново Томской области, на мысу высокой надпойменной террасы. К 1963 г. сохранилось 38 курганных насыпей. Судить о какой-либо системе их расположения не представляется возможным. Только одно обстоятельство очевидно: насыпь располагается по кромке берега. В 1967—1968 гг. при благоустройстве поселка

памятник погиб. Материалы раскопок всех исследований опубликованы [Чиндина Л. А., 1968, 1970, 1974, 1977].

На памятнике исследовано 14 насыпей. Из них в 13 курганах содержалось 58 погребений эпохи средневековья²¹.

Погребения. Из 58 погребений могильника 30 — грунтовые, 22 — наземные труположения, 6 кремаций, 5 из которых совершены на стороне с последующим перезахоронением на древней поверхности и на различных уровнях насыпи. В погребении 3 кургана 5 было трупосожжение в могиле, в силу чего костяк частично обгорел [Чиндина Л. А., 1977, с. 93]. Все грунтовые погребения неглубокие: 15—40 см, по форме они прямоугольные или овальные [Чиндина Л. А., 1977, с. 88]. Наземные погребения совершались на древней дневной поверхности [Чиндина Л. А., 1977, с. 83].

Погребальные сооружения. По косвенным признакам, выявленным Л. А. Чиндиной, предполагается существование в прошлом в ряде могил деревянных рам — гробовищ, при сооружении могил, возможно, использовались мягкие материалы (дерево, шкуры и т. п.) [Чиндина Л. А., 1977, с. 86]. В 8 погребениях зафиксированы остатки берестяной подстилки. Они обнаружены как в грунтовых, так и в наземных труположениях. В погребении 3 кургана 5 с частичным трупосожжением покойник положен на берестяную подстилку и покрыт берестой [Чиндина Л. А., 1977, с. 86, 93].

Захоронения. Различаются три варианта захоронений как в грунтовых, так и в наземных погребениях: обычные, вторичные и захоронения черепов. Среди обычных известны труположения и трупосожжения.

Останки непо потревоженных умерших, сохранившиеся полно или частично, обнаружены в 21 могиле. Умершие в этих погребениях лежат вытянуто, на спине. В двух случаях ноги были согнуты (курган 1, погребение 6; курган 2, погребение 6). В пяти погребениях при наличии костяка отсутствуют череп. Дважды такие могилы сооружены на полный рост захороненного.

В двух погребениях (курган 1, погребение 9; курган 2, погребение 2) захоронен только человеческий череп [Чиндина Л. А., 1977, с. 88—89]. К числу погребений следует отнести и 8 захоронений человеческих черепов в насыпи. В шести насыпях зафиксированы

²¹ В монографии Л. А. Чиндиной «Рёлка» в главе 1 говорится о 58 погребениях. На основе этих данных составлены таблицы. Однако в главе 5 речь идет о 59 погребениях. В. А. Могильников также упоминает 59 погребений [Могильников В. А., 1987, с. 220]. Возможно, это несоответствие возникло в результате включения в табл. 12 данных погребения 2 кургана 27, относящегося к периоду бронзы (см.: Чиндина Л. А., 1977, с. 82—83).

ровано семь таких захоронений с 10 черепами. Среди них одно захоронение содержало 3 черепа. Эти захоронения являются или впускными, или захоронены в курганной присыпке. В некоторых случаях в неповрежденных погребениях встречается беспорядочное расположение костяка, что, по мнению Л. А. Чиндиной, свидетельствует о повторном захоронении [Чиндина Л. А., 1977, с. 87].

Основная масса погребений в могильнике — одиночные, но встречаются и коллективные. Трупосожжения представлены 6 захоронениями, из которых 5 случаев — сожжение умершего на стороне. Последний случай скорее должен рассматриваться как труположение, так как костяк лежал в обычной могиле, в которой был разведен погребальный огонь, вследствие чего умерший обожжен только частично. Сожжение умершего на стороне совершалось достаточно тщательно. В этом случае прах умершего помещался в могилу, видимо, в каком-то мешочке, так как он всегда лежал компактно. Не исключено, что в этих случаях могли хоронить куклу человека, внутри которой в мешочке находился прах. Такое предположение согласуется с тем, что в могилах с трупосожжениями отсутствуют следы огня (значит, в могилу помещали остывший прах) и они имеют обычные размеры, как при труположениях. Как и при труположении, сожженный прах иногда хоронили в насыпях.

В 22 случаях установлена ориентация умерших. В основном это ЮВ (13 могил). Другие направления встречаются реже: 13 (2), СВ (2), Ю (2), СВ (1). Пол установлен у 16 умерших, из них 5 мужских костяков и 11 женских. В 8 случаях выявлены детские погребения. Влияние половых различий и возраста на ориентацию отсутствует [Чиндина Л. А., 1977, с. 90].

Погребальный инвентарь. Для погребений наиболее характерно наличие керамики. Она обнаружена в 39 погребениях, определенного места в могиле сосуды не имели [Чиндина Л. А., 1977, с. 91]. Бытовой инвентарь встречается реже. В основном это топоры-тесла, ножи, точила. В ряде случаев сохранились фрагменты одежды. Они изготовлялись из меха, кожи и шелковых тканей [Чиндина Л. А., 1977, с. 91].

Среди вещей, сопровождавших умершего, особое внимание привлекают антропо- и зооморфные изображения, обнаруженные в 18 погребениях. Оружие найдено с 17 умершими. В основном это костяные и железные наконечники стрел. В погребении 7 кургана 1 обнаружен палаш, в погребении 1 кургана 7 (трупосожжение) — сабля. В погребении 6 кургана 5 найден наконечник копьей. Обнаружены также: обкладка колчана, в 3 случаях — колчаные крюки и в 3 — погребальные панцирные пластинки. В насыпи кургана 2 найден шлем, в кургане 5 — фрагмент кольчуги, в на-

сыли кургана I — сабля. В 22 погребениях зафиксированы кости животных, в основном это погребение с конем. В трех могилах найдены птичьи кости [Чиндина Л. А., 1977, с. 82].

Обращает на себя внимание неравномерное распределение инвентаря в могилах. Известны могилы, содержащие достаточно большое количество инвентаря, другие же захоронения были снабжены очень скудным инвентарем. Выделяются могилы, содержащие оружие, что свидетельствует о воинской принадлежности умершего. Интересно также и обилие антропо- и зооморфных изображений в могилах. Подобное количество этого материала в могилах нам неизвестно в других памятниках Приобья.

Сопоставляя погребальный инвентарь могильника Рёлка с подобным инвентарем синхронных погребальных комплексов Томского Приобья (ТКМ-I, II, Томский могильник и др.), необходимо признать, что могильник Рёлка существенно отличается и по характеру, и по обилию его от современных ему комплексов.

Насыпи. Могильник Рёлка — курганный. Курганы округлой и вытянутой формы, размеры от 6,8×7 м до 24×16 м, высота от 50 до 120 см. Для сооружения курганов часто использовались естественные вихолмления [Чиндина Л. М., 1977, с. 80]. Насыпь состояла из светло-серых оподзоленных тяжелосуглинистых и легкоглинистых почв. Погребенная почва толщиной 1—3 см сохранилась не везде. Не исключено, что перед возведением насыпи на площадке могилы снят дерн. Только этим можно объяснить слабую сохранность погребенной почвы. Первоначальный облик курганов установить не удастся. На большинстве курганов зафиксированы следы поздних грабительских ям.

При возведении насыпей и после того на кургане совершались какие-то поминальные или иные ритуальные действия. Об этом свидетельствуют часто встречающиеся в насыпях находки разного рода: керамика, оружие, орудия труда, предметы быта, кости животных. Эти находки — с разных глубин насыпей, но тем не менее они тяготеют к полам курганных насыпей. Иногда при погребении разводился костер (кострища открыты в ряде насыпей). Мощность прокала костра — 5—8 см. В кострищах обнаруживаются многочисленные фрагменты керамики, костей рыб и животных. Особенно интересны кости животных, происходящие из насыпей. Большая часть их принадлежит лошади; кроме того, в насыпях пяти курганов (1, 2, 6, 7, 27) найдены черепа этого животного. Похоже, что особое отношение к лошади, проявляющееся в этих фактах, а также в наличии зооморфных изображений (лошадь), захоронений с копьём, с костями лошади, было свойственно обитателям Рёлки.

В 2 случаях (курганы 4 и 6) в насыпи обнаружены скелеты собаки. Не выяснено, были ли это ритуальные захоронения.

Из 13 насыпей 4 сохранили по одному погребению, 2 — по два, 7 — от 3 до 16. Одноактные курганы (3, 8, 37, 38) имеют небольшие насыпи от $7 \times 6,8$ до 13×8 см, высотой от 0,6 до 1,2 м. Во всех случаях выявлено труположение, в трех курганах — наземное, в одном (37) — грунтовое. Курганы 9 и 10 имеют по два грунтовых труположения. Нам не совсем ясен характер происхождения этих насыпей. Или это акт одновременного захоронения, или они образованы в результате дополнительной подсыпки. Возможно, это изначальная первичная основа, на которой должны были возводиться посредством присыпки и впускания комплексы типа курганов 1, 17, 27 и т. д., но по каким-то причинам этого не произошло. По размерам они небольшие: курган 9 — $11 \times 9,5 \times 0,6$ м и 10 — $8 \times 5,6 \times 0,5$ м.

Итак, особенностью Рёлкинского могильника по сравнению с погребальными комплексами Томского Приобья является его многокомпонентность [Чидина Л. А., 1974, с. 147; Могильников В. А., 1980, с. 244—245]. Определяющий вид погребальной обрядности — многоактные курганные комплексы. Некоторые из них (курган 1) по своим материалам сопоставимы со всем комплексом одноактных курганов отдельного могильника Томского Приобья. Как отмечено выше, многоактные насыпи и элементы погребального обряда контрастируют с одноактными погребениями Томского Приобья.

Специфическим для Рёлки являются захоронения в насыпях и погребениях большого количества костей и черепов лошадей. В насыпях четырех многоактных курганов обнаружены человеческие черепа (до трех). В нескольких случаях в погребениях присутствуют следы берестяной подстилки. В насыпях курганов и погребениях найдено большое количество военного снаряжения.

Для погребального обряда могильника Рёлка также свойственны биритуализм, взаимосвязь труположения и трупосожжения, взаимосвязь грунтовых и наземных погребений.

Погребальный обряд четырех одноактных курганов могильника имеет аналогии с обрядом курганов Томского Приобья. Однако особенностью данной группы можно считать наличие наземных труположений. Большое количество костей лошади в насыпях и находка черепа человека в насыпи кургана 13 также, как отмечалось выше, составляет специфическую черту могильника Рёлка.

Многокомпонентность могильника Рёлка свидетельствует о смешении по крайней мере двух видов погребального обряда. Первый, более древний, — многоактные комплексы с «открытой» системой основных, впускных и досыпных погребений. Аналогии

этим комплексам известны ещё в кулайское время в Новосибирском Приобье [Троицкая Т. Н., 1979]. Второй — «закрытые» одноактные комплексы, аналогичные курганам Томского Приобья. Ранний вид обряда известен здесь с V—VI вв. н. э. [Беликова О. Б., Плетнева Л. А., 1983].

5.4. Томское Приобье

Изучение погребальных комплексов XI—XIV вв. в Томском Приобье началось с исследования Басадайского курганного могильника совместной экспедицией Томского государственного педагогического института и Томского государственного университета в 1944—1946 гг. под общим руководством И. Э. Гриневича, раскопками на могильнике руководил А. П. Дульзон. В те годы было раскопано 20 курганов [Басадайка; 1947]. В 1957 г. Г. В. Трухнин обследовал Астраханцевский курганный могильник [Трухнин Г. В., 1958]. Вторично этот могильник описан В. И. Матюшенко в 1958 г. В этом же году В. И. Матюшенко открыл Еловский курганный могильник. В 1960—1962 гг. он раскопал 6 курганов из 11 [Матюшенко В. И., Старцева Л. М., 1970].

С 80-х гг. исследования могильников XI—XIV вв. в Томском Приобье ведет Л. М. Плетнева. Так, в 1982—1983 и 1986 гг. ею вскрыты 62 кургана Астраханцевской курганной группы, в 1984—1987 гг. 66 курганов у устья Малой Киргизки (могильник открыт А. Д. Гаманом) [Плетнева Л. М., 1981, 1982, 1983, 1985, 1986, 1987]. Было продолжено изучение Басадайского курганного могильника: в 1976 и 1986 гг. вскрыты 14 курганов [Плетнева Л. М., 1977, 1987]. Материалы Басадайского и Еловского могильников многократно привлекались исследователями в связи с вопросами хронологии, культурной принадлежности и тюркизации [Дульзон А. П., 1952, 1953, 1971; Могильников В. А., 1973, 1980, 1981, 1984; Розов Н. С., 1947, 1961; Дремов В. А., 1969, 1973, 1979, 1984, 1984а; Савинов Д. Г., 1984; Томилов Н. А., 1983; Плетнева Л. М., 1987]. Отметим, что среди исследователей нет однозначной оценки этих материалов, но поскольку задачи данной монографии иные, то подробно останавливаться на этом не будем.

Имеющиеся материалы (около 300 погребений) позволяют рассмотреть многие вопросы культуры XI—XIV вв. Томского Приобья и главное — отражают один из этапов процесса формирования группы томских татар и относятся к басадайской культуре. К сожалению, почвенные условия Томского района таковы, что до нас не дошли изделия из кожи, кости, дерева, отсутствуют костяки в могильнике у устья М. Киргизки, в других могильниках костяки

сохранились несколько лучше, кожаные и костяные предметы — явно не все и во фрагментарном состоянии. Во всех могильниках железные предметы сильно пострадали от коррозии.

Сами же курганы не избежали общей участи: большинство из них ограблены, причем в несколько приемов, имеются следы и недавних разрушений.

5.4.1. Памятники

Басандайский курганный могильник расположен в 2 км к югу от Томска, вверх по течению Томи, в 500 м к северу от устья Басандайки. Курганы располагались на третьей террасе и поднимались по косогору до четвертой террасы. Курганы (их 100) округлой или овальной формы, размером от 3 до 12 м в диаметре, высотой от 50 до 150 см. Площадь курганов, как и могильника, поросла березняком, соснами и кустарником.

Еловский курганный могильник I расположен на левом берегу Обской протоки Симан, между д. Екимово и д. Еловкой Кожевниковского района Томской области. Он состоит из 11 курганов, вытянутых цепочкой по гребню невысокой гривы. Площадь могильника поросла смешанным лесом.

Астраханцевский курганный могильник расположен в 1,5 км к северу от д. Астраханцево Кожевниковского района Томской области. Могильник находится на гриве высотой 1,5—2 м, поросшей смешанным лесом и кустарником. С юга к гриве подходит протока Оби, теперь заболоченная, с востока — болото, с запада — низина. Курганы (129) располагаются компактной группой вдоль всей гривы. Они округлой, реже овальной формы, диаметр 4—8 м, высота большинства курганов 40—70 см, отдельные курганы высотой до 2 м.

Могильник в устье Малой Киргизки находится в 800 м к ССВ от устья М. Киргизки (Томский район Томской области) на гриве высотой 10 м. Грива покрыта смешанным лесом и кустарником. Курганы (102) располагались компактно, за исключением нескольких в северо-восточной части могильника. Они диаметром 3—10 м, высотой 30—80 см, округлой формы. Кроме погребений в курганах обнаружено 2 грунтовых захоронения (не исключено, что раньше над ними была небольшая насыпь).

5.4.2. Погребальный обряд

Анализ проводится по списку признаков, разработанных автором для Томского Приобья и примененного им для погребального обряда V—X вв. и XVI—XVII вв. [Беликова О. Б., Плетнева Л. М., 246

1983; Плетнева Л. М., 1984, 1989]. Он включает 9 категорий, каждая из которых состоит из совокупностей признаков или отдельных признаков.

1. *Тип могильника*. Все могильники курганные. Курганы имели овальную или округлую форму, диаметр их до 12 м, высота от 20 см до 2 м. Насыпи земляные. Часть басандайских курганов расположена на культурном слое более ранних поселений. Сама насыпь состоит из серого подзола (супесь и легкий суглинок), нижний слой (нетронутый культурный) — плотный, темно-серый, почти черный с коричневатым оттенком подзол (супесь с суглинком). Погребенная почва наиболее хорошо выражена в Астраханцевском могильнике. Она состоит из темно-серой с коричневым оттенком супеши, мощностью 15—30 см. Встречаются случаи в этом могильнике, когда могилы на уровне погребенной почвы заложены ее пластами (т. е. дерном древней дневной поверхности).

В могильнике у устья М. Киргизки погребенная почва прослеживается редко (чаще в наиболее высоких курганах). Она имеет более темный цвет, чем насыпь, мощность ее 10—15 см, очень редко 20—25 см.

В Басандайском могильнике погребенная почва зафиксирована в курганах, расположенных за пределами бывших поселений, но не во всех курганах. Иногда ее можно различить и в курганах, возведенных на поселениях. Это более темная и более плотная прослойка мощностью 10—25 см.

В насыпях курганов встречаются керамика, отдельные предметы, кости животных. Далеко не все эти находки могут быть связаны с погребальным обрядом XI—XIV вв., так как либо происходят из более ранних поселений (Басандайка), либо территория названных выше могильников входила в территорию освоения расположенных поблизости поселений (Ирменское поселение вблизи могильника у устья М. Киргизки — несколько фрагментов ирменской керамики на весь могильник, в этом могильнике есть несколько и тагарских предметов). Предметы, относящиеся к XI—XIV вв., чаще всего выброшены грабителями из могил. Но кроме описанных случаев керамика XI—XIV вв. есть в насыпи Басандайских (чаще), Астраханцевских и Киргизских курганов.

2. *Стратиграфическое расположение погребений*. 92% погребенных положены в могилы глубиной от 15—20 см до 120 см в материке, 43 из них имели глубину 30—40 см. Внутренние могилы встречаются редко, их всего 4. Немногим больше погребений на материке (7) и в погребенной почве (14). Размеры могил различны: большинство соответствует росту погребенных с незначительным припуском, часть же, выделяющихся по инвентарю и ритуалу, — больших размеров: длиной до 3,4 м, шириной до 80 см.

Могилы, как правило, с округленными углами, некоторые овальной формы (рис. 30, 31, 32, 33). В Астраханцево встречаются могилы со ступеньками, что связано, видимо, с сыпучестью грунта.

3. *Количественный состав в одном погребении.* Во всех могильниках преобладают одиночные погребения, хотя в одном кургане



Рис. 30. Астраханцевский курганный могильник. План и разрезы кург. 3.
 1 — скопление шлаков, гл. 20 см (здесь и далее глубина дана от современной поверхности); 2 — керамика, гл. 29 см; 3 — керамика, гл. 40 см; 4 — кость животного, гл. 10 см; 5 — шлак, гл. 40 см; 6 — шлак, гл. 70 см; 7 — шлак, гл. 20 см; 8 — скопление шлаков, гл. 60 см; 9 — 2 кости животного, гл. 60 см; 10 — кость животного, гл. 60 см; 11 — шлак, гл. 60 см; 12 — шлак, гл. 70 см; 13 — шлак, гл. 100 см; 14 — скопление керамики, гл. 40 см; 15 — шлак, гл. 75 см; 16 — скопление костей, гл. 85 см; 17 — кость, гл. 60 см; 18 — костяная застёжка, гл. 90 см



Рис. 31. Астраханцевский курганный могильник, кург. 3, погр. 2. 1 — кремь и кресало; 2 — перстень; 3 — кинжал; 4 — три железных кольца с пластинками, пряжка; 5 — железный предмет; 6 — железное стремя; 7 — наконечники стрел, 3 шт.; 8 — железное кольцо; 9 — кэмешек; 10 — серьги; 11 — перстень; 12 — наконечники стрел, 2 шт.; 13 — костяная обкладка; 14 — железная пряжка; 15 — стремя; 16 — пряжка; 17 — пряжка; 18 — удила; 19 — железное кольцо и железная пластинка. 1—X — гвозди

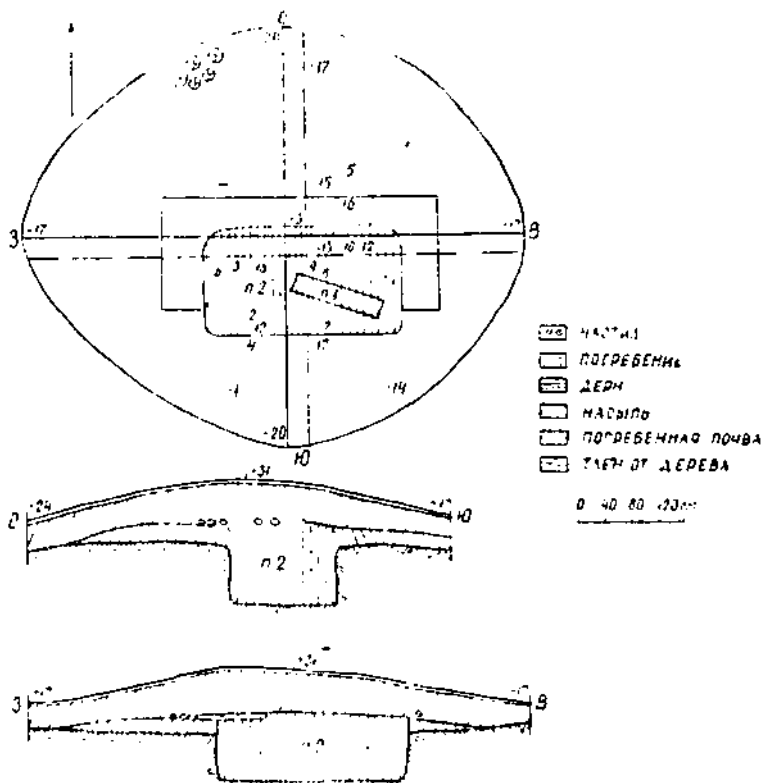

Рис. 32. Могильник из устья М. Киргизки. План и разрезы курга 62. 1 — фрагмент керамики, гл. 10 см; 2 — угольное пятно с фрагментами керамики, гл. 15 см; 3 — скопление керамики, гл. 25 см; 4 — развал сосуда, гл. 15 см; 5 — железный предмет, гл. 45 см; 6 — наконечник стрелы, гл. 40 см; 7 — железные удила, гл. 40 см

могло быть их несколько. Коллективных погребений 16, в большинстве из них погребено по 2 человека (взрослые или женщины с детьми), в единичных случаях — 4 и 3 умерших (рис. 31, 5).

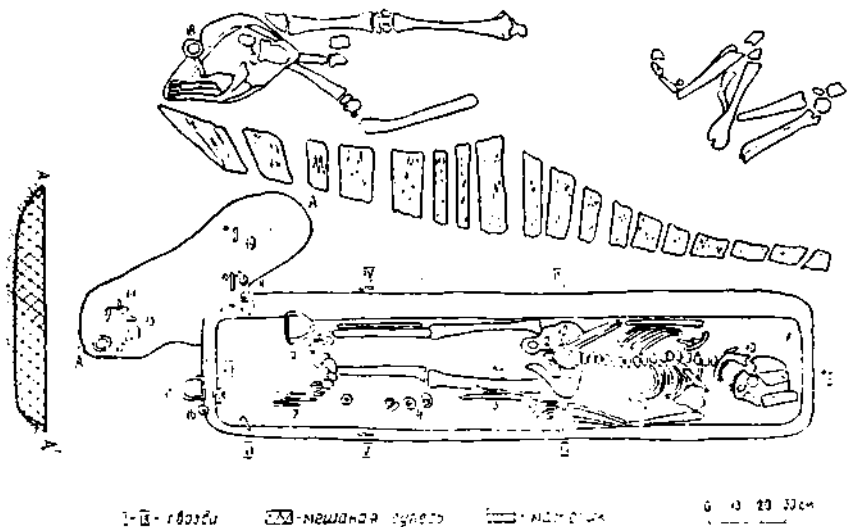
4. *Способ погребения.* Основным способом погребения является труположение. Следы трупосожжения на месте имеются в 6 случаях. В Басандайском курганном могильнике есть 2 могилы, содержащие сожжения на камнях, произведенные на стороне.

5. *Положение погребенных.* Там, где сохранились костяки или их фрагменты, выявлено, что все умершие были положены вытянуто, на спину. У большинства умерших руки лежали вытянуто вдоль туловища. В нескольких случаях одна рука была под тазом, другая на костях таза (рис. 31).

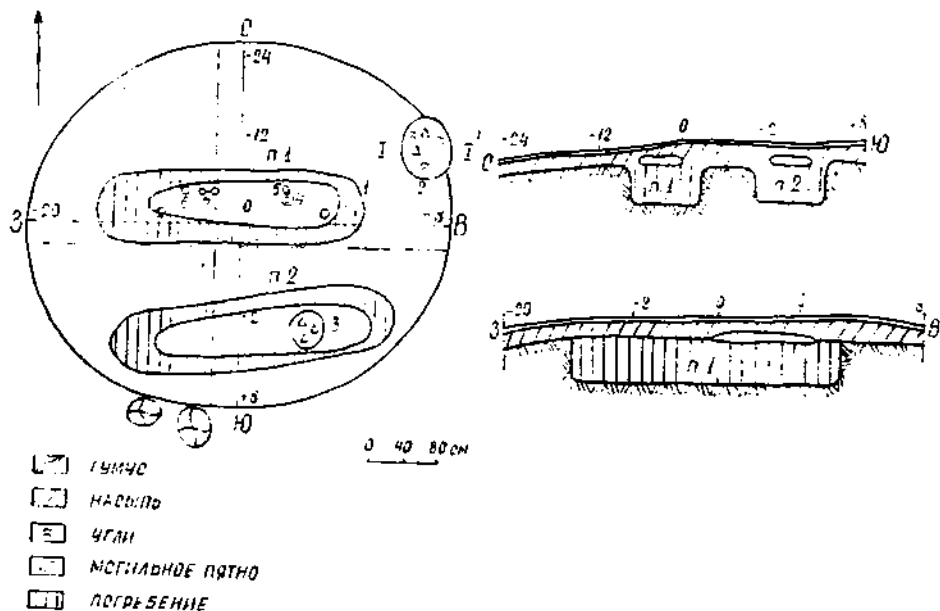
Ориентация определена у большинства погребенных, учтена ориентация могил там, где костяки не сохранились либо разрушены, учтены также и пустые могилы. Анализируя ориентацию костяков, следует отметить, что преобладающим является юго-восточное направление (более 60%), разновидностями являются Ю, ЮЮВ, В, ЮВВ. Западное направление (З, СЗ, ЮЗ, ЮЮЗ) составляет 25%. Выделяется северо-восточное направление — 14%. Суммарная характеристика не отражает особенностей каждого памятника. Так, в Еловском могильнике I преобладает северная ориентация (СЗ, СВЗ, С) в Басандайском наибольшее количество погребенных положено головой на юг, в Астраханцево и Киргизке преобладают юго-восточное и северо-восточное направление. Наибольшее число могил без костяков ориентировано по линии СЗ—ЮВ, значительно меньше — СВ—ЮЗ, несколько могил имели ориентацию З—В, С—Ю, ССЗ—ЮЮВ.

6. *Погребальные сооружения.* В могильниках XI—XIV вв. Томского Приобья погребальные сооружения сохранились в значительно большем количестве, чем в предшествующий период и в более позднее время. Предположительно последовательность действий при погребении умершего была такой: выбиралось место погребения, иногда его отгораживали от окружающей площадки рвом или плахами. На отведенном месте чаще всего выкапывалась могила, реже снимался только дерн. Иногда на дно могилы подсыпался чистый песок, слой глины или холодных углей. Затем в некоторых случаях укладывали поперечные плашки, на них настилали бересту, края которой иногда выходили за пределы могилы. Берестяная подстилка и берестяное покрывало — наиболее часто встречаемые элементы погребальных сооружений. В Астраханцевском могильнике зафиксированы настилы из плах и полубревен, на которые стелилась береста и укладывались умершие (рис. 34).



Рис. 33. Могильник из устья М. Киргизки, кург. 62, погр. 1 и 2. Погр. 1: 1—7—скобы; 8—бусина; 9—скоба; 10—фрагмент керамики; 11—скоба; 12—топор-тесло; 13—железный крючок; 14—железная пряжка; 15—16—скобы; 17—

В некоторых могилах сохранились фрагменты дощатых гробов или скобы, их скрепляющие. Толщина досок была 1,5—2 см. Кроме гробов выявлены рамы-обкладки. В этом случае плахи, поставленные на ребро, или нетолстые бревна устанавливались на дно могилы. Иногда со стороны головы или ног такая стенка отсутствует. В 1 случае известен сруб (Еловский могильник I), состоящий из 2 венцов, рубленный в лапу. Использовались для погребения и берестяные чехлы, которые укладывались на берестяную подстилку. В некоторых случаях берестой покрывали могилу несколько раз: сразу после того как уложен умерший (поверх костяка или поверх чехлов, гроба), затем после частичной засыпки могилы, наконец, сверху полностью засыпанной могилы.

Составной частью погребального комплекса являются жертвенники, обнаруженные на Басандайском могильнике. Они состояли из 2 или более камней-песчаников размером 25×10×8; 45×15×10 см. Камни либо положены широкой гранью на погребенную почву, либо поставлены вертикально. Располагались они с южной или юго-восточной стороны могилы. Всего такого вида жертвенники встречены в 5 курганах. Другой разновидностью жертвенников являются круглые выкладки из камней. Каменные жертвенники в средневековье известны у тюрков на разной территории.

7. *Применение огня.* Костры в насыпи зафиксированы в Еловском могильнике I и в могильнике на М. Киргизке. Они располагались на значительной глубине от поверхности, т. е. разводились после небольшой присыпки погребений. Интересной деталью погребального ритуала в Басандайке является наличие обугленных поленьев на слое земли, перемешанной с золой, углем и обожженной глиной. Эта засыпка была на бересте, прикрывавшей погре-

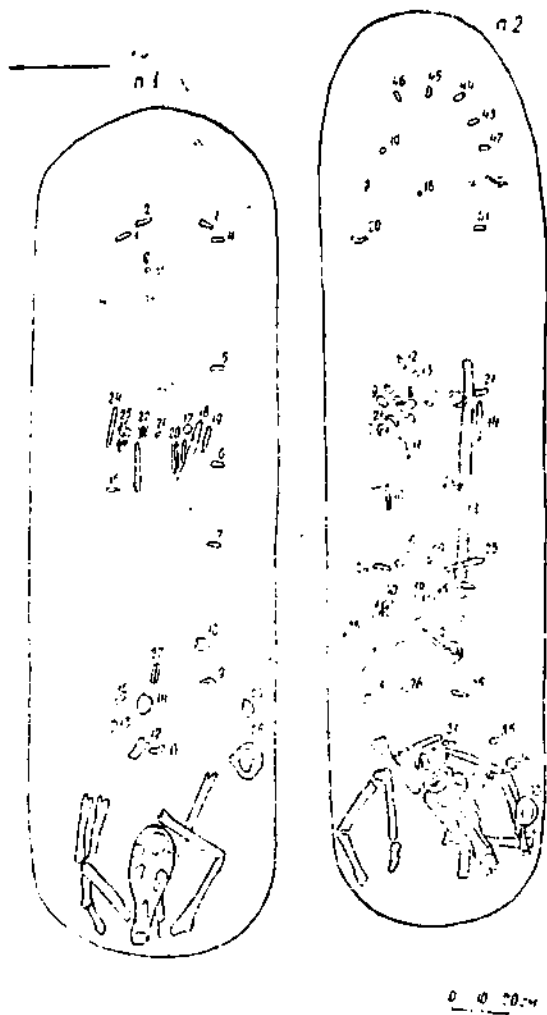
железное кольцо; 18 — нож в пожнях; 19—21 — железные предметы; 22 — наконечник стрелы; 23 — кресало; 24 — железный предмет; 25 — наконечник стрелы; 26—27 — железные пряжки. Погр. 2: 1 — клинок; 2 — удила; 3—4 — бронзовые предметы; 5 — бронзовая серьга с берестой; 6 — бронзовая подвеска; 7 — пряжка; 8 — железная пластинка; 9 — три кремня; 10—12 — наконечники стрел; 13 — пряжка; 14 — бронзовая подвеска; 15 — обломки ножа; 16 — железная пряжка; 17 — железный предмет; 18 — белая бусина; 19 — белая бусина; 20—26 — скобы; 27—28 — скобы ножен; 29 — фрагменты железного предмета; 30 — наконечник стрел, 13 шт.; 31 — бронзовый султанчик; 32—33 — наконечники стрел; 34 — железная пряжка; 35 — железное кольцо; 36 — железная пластинка; 37 — железный предмет; 38 — фрагменты железного кольца; 39 — железный предмет; 40 — топор-тесло; 41—43 — скобы; 44 — фрагменты железного предмета; 45—46 — скобы



Рис. 34. Астраханцевский курганный могильник, курс. 3, перекрытие над погр. 2

бение. В этом же могильнике в одном из курганов на 1/3 высоты его насыпи была сооружена прослойка из обожженной глины. Есть случаи покрытия могилы глиной, иногда обожженной.

Костры рядом с умершим выявлены только в могильнике у устья М. Киргизки (2 случая). Засыпка могил землей, смешанной с углями, известна в Басагдайском курганном могильнике и в могильнике у устья М. Киргизки. Угольная подсыпка под костяком выявлена в тех же могильниках, она встречается реже, чем земля, смешанная с углями в засыпке могил. По-видимому, угли на дне могилы насыпались остывшими, так как нет следов прокала земли. Толщина угольной подсыпки 2—5 см. Наличие углей в жертвенниках или рядом с ними представлено в Басагдайском могильнике в виде каменных жертвенников, на которых или рядом с которыми (с северной стороны) находились угольки.

8. *Захоронения животных.* Захоронение ездовой лошади в могильниках Томского Приобья XI—XIV вв. представлено тремя разновидностями.

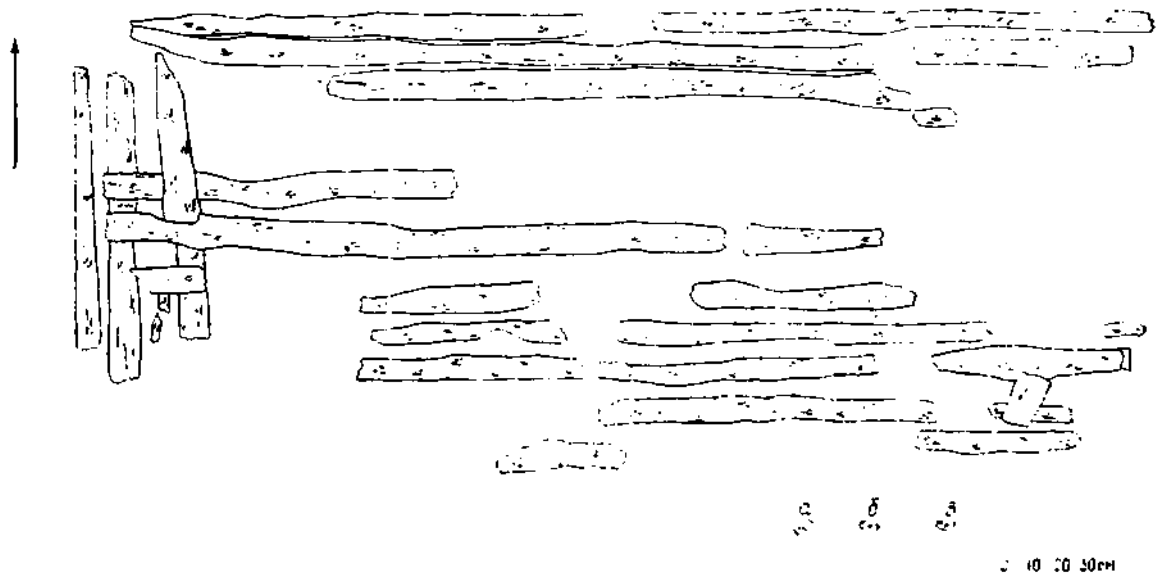
А. Захоронения целого коня (Еловский могильник). Конни уложены параллельно человеку, в ямах глубиной 25—50 см. Только в одном погребении лошадь лежала на погребенной почве, а человек в могиле глубиной 20 см. В двух погребениях захоронения лошадей отделены от могилы человека продольными бревнами.

Б. Захоронения черепов и конечностей лошади параллельно человеку, слева (чаще) или справа от него (Басагдайский, Киргизский и Астраханцевский могильники) (рис. 31). В одном захоронении Басагдайского могильника положено было два коня, «идущих» друг за другом. В этом же могильнике зафиксировано захоронение коня в могиле, поверх него — захоронение ребенка. В литературе эти захоронения именуется как «захоронение щуры» коня.

В. Захоронение черепа и передних конечностей в могиле в ногах погребенного (могильники у устья М. Киргизки и Астраханцевский). Череп коня обычно затылочной частью повернут к человеку, уложен на передние конечности (рис. 33). С костями коня во всех разновидностях этого ритуала уложены стремяна, уздечка, иногда седло. В могильнике у устья М. Киргизки с захоронениями коней положен и топор-тесло.

Жертвенные животные. Жертвенных животных, связанных с заупокойной пищей или с поминками, найдено немного: это лошадь и баран. В насыпях трех могильников (Астраханцевском, Басагдайском и у устья М. Киргизки) встречались зубы и кости лошади. Захоронение барана найдено в Еловском могильнике: один раз в насыпи, другой в захоронении. Следует отметить, что других костей животных в этом могильнике нет. В одном из

курганов Астраханцевского могильника встречены кости рыбы. Эти находки автор склонен относить к поминальной пище, часть которой была положена умершему как присутствующему на церемонии.

9. *Снабжение инвентарем.* Исследователями установлено, что снабжение инвентарем в Томском Приобье на протяжении всей эпохи железа зависело от возраста и социального статуса умерших [Плетнева Л. М., 1976; Беликова О. Б., Плетнева Л. М., 1984; Плетнева Л. М., 1990].

Половозрастной состав. Возможности половозрастной характеристики очень ограничены плохой сохранностью костяков. Лучше обстоит дело с Астраханцевским могильником. Из 99 костяков определено 92 [Дремов В. А., 1985, 1987]. По возрастным группам они распределились: 1. Дети — до 7 лет — 16; 2. Дети от 7 до 14 лет — 12; 3. Возмужалый возраст (18—40 лет) — 23 мужчины и 25 женщины; 4. Зрелый возраст (до 60) — 6 мужчин и 3 женщины; 5. Старческий возраст — 1 мужчина и 2 женщины. По погребениям Басандайского могильника имеется 23 определения. Из них: ребенок до 1 года — 1, возмужалый возраст — 6 мужчин и 3 женщины, зрелый — 6 мужчин и 4 женщины. Эти данные не отражают реальной картины в целом по могильнику, так как составляют только четвертую часть от общего числа раскопанных погребений. По визуальным наблюдениям во время полевых исследований детей захоронено 12, взрослых — 76. Из четырех определений по Еловскому могильнику 1 женщина и 1 мужчина зрелого возраста, 1 женщина возмужалого возраста и 1 костяк, возможно мужской, зрелого возраста.

Наихудшая сохранность костного материала в могильнике у устья М. Киргизки. Имеется всего несколько определений: дети от 1 года до 7 лет — 2, подростки — 1, взрослые 18—50 лет — 3 мужчины и 1 женщина. Сделать выводы можно только по Астраханцевской группе как наиболее репрезентативной выборке. 1. Мало детских погребений (особенно детей до 1 года); видимо, часть детей хоронили либо по другому обряду (на деревьях, на лабах) или в другом месте. 2. Наибольшую категорию составляют умершие в возрасте 18—50 лет, наименьшую — 60—70 лет. Видно, редко кто доживал до старческого возраста. Наиболее часты случаи смерти в 35—50 лет.

Распределение инвентаря. Погребальный инвентарь набирался из прижизненного по избирательному принципу. Для каждой возрастной категории характерен определенный состав инвентаря. Важную роль играл и социальный статус умершего. Все могильники ограблены, и оставшийся инвентарь не отражает реальной картины. Наиболее бедным и менее ограбленным явля-

ется Астраханцевский могильник. Во всех могильниках есть безинвентарные погребения, но их немного — всего 19 случаев.

Рассмотрим снабжение инвентарем по половозрастным группам в Астраханцевском могильнике, так как здесь имеется наибольшее число антропологических определений. В группе детских погребений в 4 из 11 инвентаря нет. В остальных могилах были украшения (бусы и серьги) в минимальном количестве, а также железный наконечник стрелы, нож, скопленные керамики (в одну могилу клали по 1 предмету, за исключением одной могилы). У подростка (женщина) было положено кресало, 6 костяных и 5 железных наконечников стрел. В группе возмужалого возраста 5 могил без инвентаря.

Особенностью Астраханцевского могильника является малое количество украшений, в силу чего женские могилы мало чем отличаются от мужских. Инвентарь из мужских могил состоит из железных и костяных наконечников стрел, кресала с кремнями, ножа, топора-тесла, сосуда, поясной железной пряжки.

В 2 могилах захоронены кузнецы. С ними были положены, кроме общего набора, молоток, кузнечные клещи. Кроме захороненных кузнецов по набору инвентаря выделяются 3 могилы. Наиболее богатой по всем могильнике является могила 2 в кургане 3. В ней похоронен воин-всадник (возможно, лицо высокого общественного ранга). У него почти полный набор вооружения (железные наконечники стрел, колчан, длинный узкий нож), снаряжение коня (стремена, удила), дорогое украшение (2 серебряных перстня, серебряные серьги), бытовые предметы (кремь, кресало).

Женский инвентарь состоит из ножа, костяных и железных наконечников стрел, сосуда, кресала и кремней, редко бус. Исключительным погребением является захоронение в кургане 99. В нем погребена всадница 40—50 лет, а с ней положены седло, стремена, удила, тройники, зеркало (фрагмент), нож и сосуд.

В погребениях мужчин и женщин зрелого возраста инвентаря значительно меньше. У женщин в основном бытовые предметы (нож, сосуд, кремни). У мужчин — нож, кресало с кремнем, в 1 случае топор-тесло и в другом — железный наконечник стрелы, костяные наконечники стрел, бусы, обломок зеркала, серьги. В единственном погребении мужчины старческого возраста лежали два костяных наконечника стрел и кресало с тремя мелкими кремнями.

Итак, можно отметить следующее. Кресало с кремнем значительно чаще встречается в мужских погребениях, чем в женских (всего в 2 могилах). Топор-тесло найден только в одном женском захоронении. В детских погребениях отсутствуют кресала, топоры-тесла, предметы снаряжения коня, очень редко встречаются же-

лезные наконечники стрел, пет сосудов. На примере анализа инвентаря погребений Астраханцевского могильника без половозрастного определения умерших их пол по инвентарю нельзя установить; ошибки неизбежны.

Для выяснения этнокультурной специфики населения Томского Приобья в XI—XIV вв. наиболее показательными являются признаки погребального обряда. Значимость каждого признака различна, рассматривать их для решения указанной задачи следует в совокупности: насыпание кургана преимущественно для одного умершего, наличие ровиков у некоторых курганов, грунтовой характер захоронений, наряду с обычными большие размеры могил, преобладание труположения, различная ориентация, сооружение гробов из тонких досок или рамы-обкладки, употребление бересты, наличие угольной подсыпки в могилах, засыпка их наряду с обычной землей специально приготовленной смесью земли с углями, засыпка некоторых могил глиной, расположение конской упряжи в ногах погребенного, нахождение черепа коня и конечностей в ногах человека или параллельно ему справа или слева, снабжение большинства погребенных инвентарем, отсутствие явных следов порчи предметов.

Большинство этих черт погребального обряда характерно для довольно широкой территории, которая в IX—X вв. входила в кимако-кипчацкий этнокультурный ареал [Савинов Д. Г., 1984]. Как показали исследования, в начале II тыс. н. э. границы его в пределах Западной Сибири расширились к северу и западу. Указанные черты погребального обряда Томского Приобья XII—XIV вв. в системе кимако-кипчацкого этнокультурного ареала наибольшее сходство имеют с синхронными погребальными памятниками Казахстана. Они сводятся к следующему: наличие вокруг некоторых курганов ровиков, большие размеры могил [Максимова А. Г., 1965; Маргулан А. Х., 1953]. Основной вид погребения — труположение, вытянуто на спине, головой на С, З, В [Арсланова Ф. Х., 1970; Кадырбаев М. К., Бурнашова Р. З., 1970; Маргулан А. Х., 1959; Плетнева Л. М., 1987; Иванов В. А., Критер В. А., 1988]; сооружение гробов из тонких досок или рамы-обкладки, скрепление их скобами [Арсланова Ф. Х., 1968; Басандайка, 1947; Максимова А. Г., 1965; Кадырбаев М. К., Бурнашова Р. З., 1970; Плетнева Л. М., 1987], наличие угольной подсыпки в некоторых могилах, засыпание углем с землей [Басандайка, 1947], расположение конской упряжи в ногах погребенного [Басандайка, 1947; Максимова А. Г., 1965] и некоторые другие.

В пределах ареала произошли значительные социальные изменения. Во взаимодействии с ними в Западной Сибири шел активный процесс формирования народностей, в том числе западно-

сибирских татар, а в их составе — томских. Некоторые из указанных признаков погребального обряда сохранились у томских татар до принятия мусульманства, таким образом, они являются не только этнокультурными для XI—XIV вв., но и этнопоказательными для более позднего времени. Это насыпание кургана преимущественно для одного умершего, засыпка могилы землей с углем, досчатые гробы, рамы-обкладки, употребление бересты, перекрытие могил, настил под погребенными, положение костяка на спине, одна рука часто под костями таза, отсутствие порчи вещей, керамика в погребении.

Выявляя традиции в погребальном обряде Томского Приобья, рассматривая его с VI—VIII вв. по XVII в., следует выделить те черты, которые просуществовали в течение всего указанного времени. К ним относятся:

1. Могильники были курганными.
2. Захоронения на горизонте, в насыпи, в могилах.
3. Курганы насыпались для одного умершего. Очень редко для нескольких человек, чаще одновременно захороненных. Редко подхоранивали уже в готовый курган. Чаще всего это были дети.
4. Трупоположение и трупосожжение.
5. Положение умершего вытянуто на спине, руки вдоль туловища.
6. Употребление бересты: берестяная подстилка и покрывало.
7. Погребальное сооружение: в ранних памятниках не зафиксированы.
8. Употребление огня: разведение костров для умерших, трупосожжение и трупосожжение.
9. Снабжение ездовыми животными.
10. Инвентарь:
 - снабжение инвентарем по половозрастному принципу;
 - выделение в каждом могильнике нескольких погребений с более богатым инвентарем, т. е. выделение элитарной прослойки в обществе;
 - следы поминок: предметы, кости животных, костры в насыпях курганов;
 - отсутствие порчи погребального инвентаря, положенного с умершим;
 - деталь погребального обряда — наличие плоских округлых галек в погребениях.

Как уже отмечено, эти признаки являются общими для погребального обряда Томского Приобья от раннего средневековья до позднего, многие из них зафиксированы этнографами у западносибирских народов.

5.5. Среднее Припутье

Погребальные памятники переходного от раннего железного века к средневековью либо не обнаружены, либо их пока не удается вычлениить из числа хронологически близких им могильников или погребений (Окунево III; Калачики I; Ирча; Мурлинское городище I). Погребальный обряд могильника Черноозерье IV середины I тыс. н. э. довольно оригинален. Умерших хоронили по обряду труположения в катакомбах, устроенных со стороны береговой террасы на глубине 4,5 м от поверхности. Высота катакомбы составляла до 1,8, ширина — 0,8 м. Рядом с умершим находились череп и кости ног коня, а также маловыразительный инвентарь: железные нож в ножнах и пряжка. Скудность информации мешает прийти к каким-то выводам относительно его культурной принадлежности [Генинг В. Ф., Корякова Л. П. и др., 1970, с. 215; Генинг В. Ф., Стефанов В. П., 1988, с. 9].

5.5.1. Потчевашская культура

В Среднем Припутье пока известно несколько погребальных памятников потчевашской культуры (Окунево III, Калачики I, Ирча, Мурлинское городище I). Потчевашские могильники располагаются, как правило, на мысах коренных террас рек (Окунево III) или озер (Калачики I). Для их погребального обряда характерно сочетание двух приемов погребения: курганного (Ирча) и грунтового (Окунево III). В отношении грунтовых могильников необходимо отметить следующее. Грунтовые могильники Окунево III и Мурлинка I находятся там, где впоследствии возникли и функционировали кладбища сибирских татар XV—XVI вв. и позднесредневековые поселения, поэтому не исключено, что потчевашские насыпи ими могли быть уничтожены.

Но даже если мы имеем дело с грунтовыми могильниками, то над погребениями возводились скорее всего могильные сооружения. В противном случае поздние могилы должны были нарушить более ранние сооружения, а этого не отмечено. Приуроченность потчевашских могильников к мысам заслуживает особого внимания, так как, возможно, данная топография отражает своеобразную сторону религиозного мировоззрения населения. О реальных размерах грунтовых могильников по вышеприведенным замечаниям судить трудно. Окуневский III могильник состоял из 28 погребений. Позднее В. П. Матющенко открыл здесь еще несколько потчевашских захоронений.

Погребальный обряд характеризуется сосуществованием трупосожжения и труположения. В первом случае кремация умер-

ших совершалась на стороне, возможно, в «крематории», как это имело место в эпоху бронзы (могильник Ростовка у Омска). Неостывшие остатки кремации собирались в какую-то емкость, это мог быть кожаный мешок окуневских и мурлинских погребений (на бронзовых вещах уцелели остатки кожи) или мешок из растительных волокон, емкость помещали в могилу. В пользу того, что пережженные кости помещались в емкость, говорят компактность их размещения в могиле и четкие границы распространения костей большинства погребений (рис. 35, 1—4). Деформация вещей сви-



Рис. 35. Погребения потчевашской культуры: 1—4 — Окуево III: а — глиняный сосуд, б — жженные кости, в — инвентарь, г — границы погребения

детельствует о том, что кости попадали в могилу еще неостывшими [Могильников В. А., Кошкин Б. А., 1983; Матюшенко В. И., 1983, с. 10]. О размерах и ориентации грунтовых могил с остатками кремации точных данных нет, так как во всех известных случаях дно могил находилось выше материка; в черноземе и супеси не всегда удается уловить границы могильных ям. На основе косвенных данных, в частности взаиморасположения скопления костей и глиняных сосудов, можно высказать предположение, что могилы сооружали по росту человека (рис. 35) и что часть могил была

сориентирована продольной осью по линии северо-восток — юго-запад. Дно окуневских могил было углублено от современной поверхности на 25—40 см. Остатки кремации — мелкие жженые кости — размещались на площади, не превышающей по размерам 40×40, толщина костного слоя достигала 3—25 см. В отдельных погребениях среди костей удалось выделить фрагменты зубов, а также прослойки золы и мелкие угли.

Состав инвентаря в погребениях по обряду кремации определялся, надо полагать, половозрастной принадлежностью погребенных, их социальным статусом и отношением к исполнению религиозных функций. Подбор инвентаря в могилах указывает на захоронения мужчин (погребения I, 2), воинов-дружинников (погребения I, III, IV, VI), женщины (погребения XXII, XXIV), служителей культа (погребения II, XX). Остается проблематичным истолкование безинвентарных захоронений (погребения XI, XII).

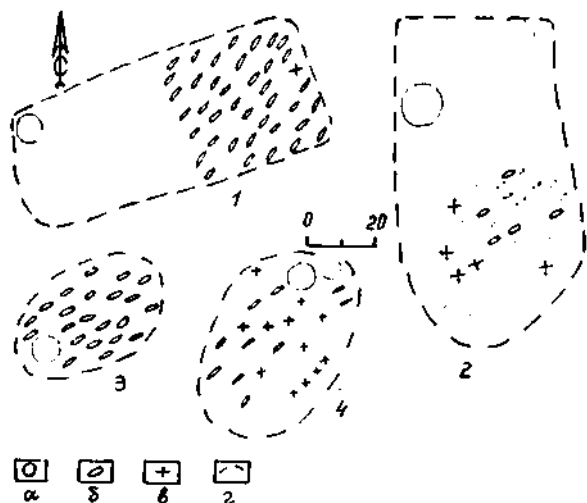
На Окунево III открыто также четыре потчевашских погребения по обряду ингумации. Их топография лишена какой-либо системы. Быть может, особого внимания заслуживает взаимоположение погребения 3 (ингумации) и погребения VIII (по обряду кремации); последнее было совершено позднее и частично нарушило погребение по обряду труположения [Могильников В. А., Кошников Б. А., 1983, с. 173]. Для погребений по обряду труположения характерно размещение умерших в прямоугольных ямах размером 200—220×100×120×10×20 см, сориентированных продольной осью северо-запад—юго-восток. Умерших укладывали в вытянутом положении, на спину, руки покоились вдоль корпуса или были согнуты в локтях, в этом случае кисти рук находились на тазу (погребение I), головой на северо-запад. Глиняные сосуды ставились сверху дном в ногах, в изголовье или возле локтя. Часть погребального инвентаря (поясной набор, наконечники стрел в колчане) располагалась там, где носилась при жизни.

Частью потчевашского погребального обряда являются жертвоприношения или тризны. В Окунево III обнаружены нижняя часть челюсти лошади, лежавшая плашмя, с двумя потчевашскими горшками на ней, а также глиняный сосуд, в котором и рядом с которым находились зубы и кости лошади [Могильников В. А., Кошников Б. А., 1983, с. 173].

К потчевашским курганным могильникам, согласно мнению В. А. Могильникова, относятся Утузы [Могильников В. А., 1973, с. 97]. Его овальные насыпи вытянуты в цепочку по мысу коренного берега Иртыша, диаметр курганов колеблется в пределах 5—9 м, высота 50—70 см. В насыпи одного исследованного кургана открыты челюсти лошади, а в центре — на древнем горизонте — слой прокаленной земли толщиной до 20 см. Могильные ямы

сооружались в насыпи, в древнем горизонте и на материке. Умерших хоронили на спине, в вытянутом положении, головой на северо-запад. В ногах ставили глиняные сосуды [Могильников В. А., 1973, с. 96]. Потчевашские же курганы находятся в составе одного из больших по числу насыпей (свыше 120) могильника на восточном берегу озера Ирча в лесостепном Прииртышье [Могильников В. А., 1968]. Курганы в беспорядке разбросаны на ширкой озерной террасе. Диаметр насыпей колеблется в пределах 8—20 м, высота до 1 м. Умерших хоронили на материке или в материковых ямах по обряду труположения, на спине, в вытянутом положении, головой на запад. В одном случае у погребенного руки были согнуты в локтях (курган 47, погребение 1), во втором (курган 47, погребение 2) ноги умершего были согнуты в коленях [Могильников В. А., 1970]. Глиняные сосуды стояли в ногах, поясные наборы — на тазовых костях, возле них лежали и железные ножи. В изголовье одного из умерших, по определению Могильникова, находились лопатка и четыре бараньих астрагала. В насыпи отмечены остатки кострищ (курган 56) и следы жертвоприношений или тризны: челюсти и зубы лошади (курганы 53, 56).

Проблематичной остается культурная принадлежность двух курганных могильников у д. Айткулово Тарского района Омской области — Мурлинских I и II (МКМ-I и МКМ-II). А. С. Шемякина, издав материалы раскопок, вопрос об их культурной принадлежности оставила открытым [Чагаева А. А., 1973]. Могильников отнес оба могильника к переходному от потчевашской к усть-ишимской культуре времени [Финно-угры и балты в эпоху средневековья, 1987, с. 186]. Действительно, по погребальному обряду и инвентарю, в частности по керамике, мурлинские могильники тяготеют к усть-ишимской культуре. В то же время слабая изученность потчевашских памятников не исключает в будущем отнесения МКМ-I и МКМ-II к одному из вариантов потчевашской культуры.

Первый могильник (МКМ-I) расположен между коренным берегом Иртыша и оз. Кривое, второй — МКМ-II — на берегу указанного озера. В составе МКМ-I 22, а МКМ-II 4 насыпи, сооруженные из чернозема. Диаметр курганов варьировал в пределах 6—16 м, высота 50—100 см. Для обоих могильников характерен обряд труположения. Попытка Шемякиной истолковать одно погребение (МКМ-I), курган 10, как совершенное по обряду кремации, равно как и интерпретация погребения в кургане 2 как частичного трупосожжения, выглядят неубедительно. Вряд ли немногочисленные скопления углей и золы следует принимать за остатки кремации [Чагаева А. С., 1973, с. 105]. Сомнительны также следы и частичного трупосожжения [Чагаева А. С., 1973,

с. 103—105]. Могилы МКМ-I устраивались на древнем горизонте, лишь одна из семи могил углублена в материк на 20 см (курган 21, погребение 3). Умершие укладывались на спину, в вытянутом положении, головой на юг или юго-запад. В насыпи отмечены следы кострищ в виде зольных скоплений. Правда, Шемякина ничего не упоминает о провалах, что делает возможным использование золь в качестве подсыпки.

МКМ-II интересен тем, что под насыпью одного кургана открыто шесть могил [Чагаева А. С., 1973, с. 112—113]. В отличие от МКМ-I здесь встречаются и парные захоронения (курган 1, погребения 2, 5). Почти все его могилы сооружены на древнем горизонте, поэтому удалось установить границы только погребения 3. По остаткам деревянной рамы (конструкция подвергалась обжигу) видно, что его могила имела прямоугольную форму. Возможно, существовал обычай завертывания умерших в берестяные полотна; в погребениях 2 и 3 кургана 1 сохранились небольшие кусочки бересты [Чагаева А. С., 1973, с. 112—113]. Поза и ориентация погребенных МКМ-II не отличается от положения умерших в МКМ-I. Погребение 6 кургана 1 содержало, по заключению Шемякиной, остатки женского скелета и коня. Могила была сориентирована по направлению запад—восток, беспорядочное скопление костей женского скелета располагалось в южной, а кости лошади — в северной части могилы [Чагаева А. С., 1973, с. 116].

5.5.2. Усть-ишимская культура

Погребальные памятники усть-ишимской культуры пока представлены исключительно курганными могильниками. Ко времени написания раздела известны свыше 10 исследованных могильников, а также отдельные погребения, открытые в процессе раскопок многослойных поселений. Количество усть-ишимских погребений приближается к 200.

Курганные могильники усть-ишимской культуры располагаются вдоль коренной террасы (рис. 36, 2), на низких гривах, в пойме рек (рис. 37, 1) или на первых надпойменных террасах рек и озер (рис. 36, 2, 3). В отличие от саргатских и потчевашских могильников усть-ишимские возводились близко, почти вплотную к береговой линии. Насыпи группируются двойным образом: цепочкой вдоль берега или гривы на протяжении 100—300 м (рис. 36, 2) или же на замкнутой площади, при этом насыпи почти касаются друг друга (рис. 36, 1, 3). В группировке усть-ишимских насыпей сохранилась традиция саргатского и потчевашского времени: рядом с крупными по размерам курганами располагалось несколько мелких насыпей (рис. 36, 1).

Стратиграфия отдельных насыпей свидетельствует о том, что они возводились из серой супеси или из дерновых блоков. Следы последних хорошо видны на разрезе бровок ряда кипских и лановских курганов. Замечено, что возведение насыпи было явлени-



Рис. 36. Курганные могильники усть-шимской культуры. 1 — Иванов Мыс I; 2 — Ильчибага; 3 — Малая Бича IV; а — курган, б — исследованный курган, а — берег, г — дорога, д — деревья

ем многоразовым. В частности, при очередном захоронении или в связи с каким-то ритуальным действием насыпь досыпалась (курган 3 Кипского могильника). Следы жертвоприношений или

тризны (кости животных, камни, глиняные сосуды) также свидетельствуют о подновлении или увеличении насыпей.

Характерная черта погребальной обрядности усть-ишимских некрополей — жертвенные комплексы. Их остатки откопа-

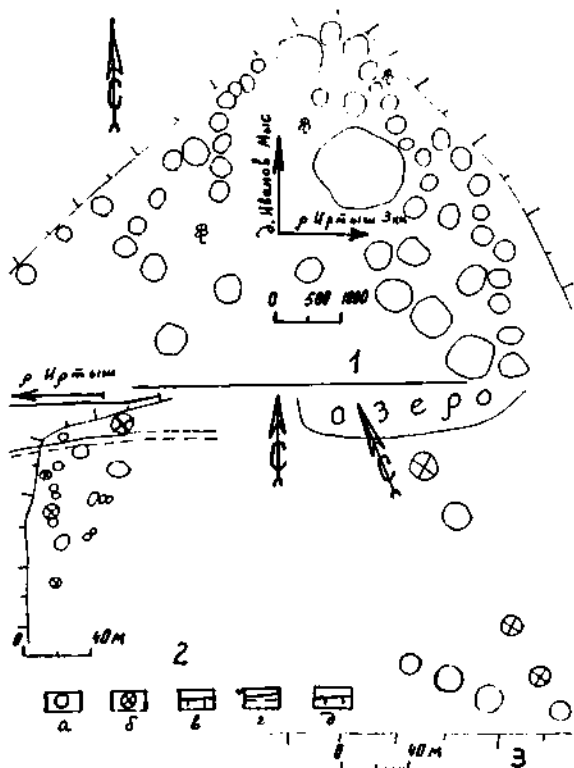

Рис. 37. Курганные могильники и погребение усть-ишимской культуры: 1 — Усть-Ишим, 2 — Кипы II, 3 — Кипы III, кург. 1. погр. 3; а — кладбище, б — курган, в — исследованный курган, г — наконечник стрелы, д — бубенчик, е — фрагменты керамики

ны в насыпях, а также на древнем горизонте и на материке. По своему содержанию остатки жертвоприношений или тризны условно можно разделить на три группы: вещевые, остеологические и смешанные. Приведем примеры. К первой группе относятся: богатый

комплекс предметов из усть-ишимского кургана 13 — поясной набор, железные стремена, бронзовые украшения, серебряные серьги, кожаные ножны от ножа или кинжала, бронзовое навершие рукоятки плети [Кони́ков Б. А., 1984]; набор вещей на глиняном выбросе из центральной могилы малотебендинского кургана 6 — глиняный сосуд, железная пряжка и бронзовые бусы (раскопки Б. А. Кони́кова, 1978); наборы железных и костяных наконечников стрел из кипских курганов 23 и 24 (раскопки Б. А. Кони́кова, 1984). В насыпи усть-ишимского кургана 9 в перевернутом вверх дном глиняном сосуде находились завернутые в бересту четыре бронзовые лапчатые подвески и четыре бубенчика [Кони́ков Б. А., 1983]. К первой же группе надо, очевидно, причислить многочисленные находки глиняных сосудов. В подавляющем большинстве случаев они стояли вверх дном. Замечено, что многие из сосудов были надколоты или преднамеренно разбиты (Малая Бича III, курган I). Количество сосудов под одной насыпью могло колебаться от 1 до 12 экземпляров (точный учет затруднен в силу потревоженности насыпей, нахождения сосудов в развалах, представленности отдельных экземпляров фрагментами и т. п.).

Известны и другие проявления обычая—помещение в насыпь, на древнюю поверхность или на материк глиняных сосудов, стоявших вверх дном, в сопровождении шести костяных наконечников стрел (Кип III, курган 19) или двух железных наконечников стрел [Там же]. Еще одной деталью погребальной обрядности таежного населения являются железные наконечники стрел в насыпи (Усть-Ишим, курган 15; Малая Бича III, курган I; Кипо-Кулары II, курган 7).

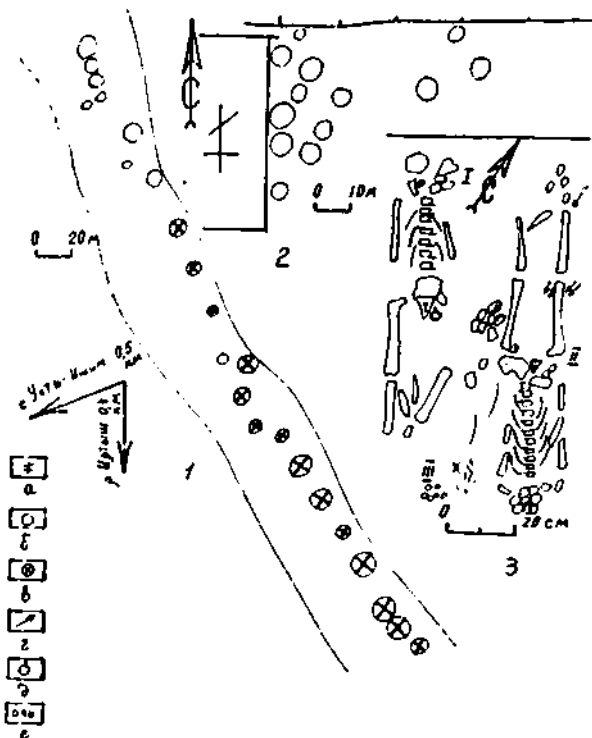
Вторая группа — остеологические остатки. Их, в свою очередь, можно подразделить на несколько вариантов: останки полных скелетов жеребят на древнем горизонте с преднамеренно отчлененной головой, уложенной затем сверху на туловище (Малая Тебендя, курган 7); захоронение молодого животного (жеребенок?) с отчлененной головой в пановском кургане (рис. 38, 1), конские черепа и конечности ног в насыпи, на древнем горизонте и на материке (рис. 38, 2—5); нижние челюсти лошадей в насыпи, на древнем горизонте и на материке (Малая Бича III; Малая Тебендя; Усть-Ишим; Кип III); черепа собак, кости медведя, лося, крупного и мелкого рогатого скота, полные скелеты овец в насыпи (Кип III). Остеологическим остаткам часто сопутствуют подсыпки из углей.

Третья группа — это могли быть челюсти лошади в сопровождении или сердоликовых бусин (Усть-Ишим, курган 14), или железных кольчатых удил (Кип III, курган 26). Скелет жеребенка

из малотсбендинского кургана 7 сопровождался железным наконечником стрелы.

Практически все исследованные курганы усть-ишимской культуры содержали остатки кострищ, располагавшихся на материке, на древнем горизонте или в насыпи. Упомянутые остатки пред-



Рис. 38. Остатки жертвенных комплексов усть-ишимской культуры: 1 — Паново 1, кург. 15; 2 — Паново 1, кург. 74; 3 — Паново 1, кург. 74; 4—5—Усть-Ишим, кург. 14; 6—Кипы III, кург. 3; а—наконечник стрелы, б—глиняный сосуд, в—бусина

ставлены скоплениями прокаленной до кирпичного цвета земли; остатки кострищ имели разный размер и мощность, часто содержали угли. По отношению к погребениям кострища находились на расстоянии от 150 до 400 см. Приведем примеры. Мощный прокол земли кирпичного цвета размером 140×160, толщиной 18—25 см с глиняным сосудом в центре, стоявшим сверху дном, открыт в восточной насыпи малобичинского кургана 1 [Конигов Б. А., 1987, с. 77—79]. Слой прокаленной земли толщиной 50 см кирпичного цвета ишимского кургана 2 [Конигов Б. А., 1984, с. 93]. Остатки кострищ в виде овальных лиз прокала открыты на

материковом выбросе из центральных могил (Кип III, курган 20).

В насыпи усть-ишимских, малотебендинских и малобичинских курганов открыты скопления камней. Крупный (весом свыше 13 кг) необработанный камень лежал на древней поверхности малобичинского кургана 1. Рядом с ним открыта подсыпка из углей, а несколько в стороне находилась обожженная жердь [Конигов Б. А., 1987, с. 80]. Скопления из обработанных камней (песчаника) открыты в насыпи малотебендинского кургана 7. На этих сложенных «горкой» камнях лежали зубы лошади (раскопки Б. А. Конигова, 1978).

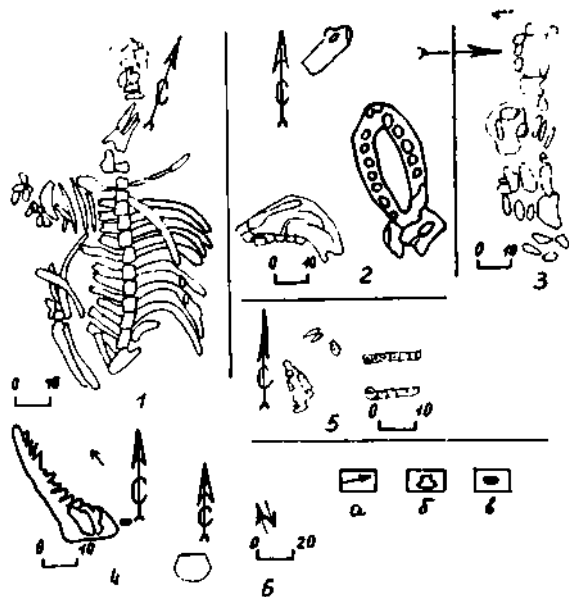
Надмогильные сооружения. С остатками таких следует, на наш взгляд, связывать обломок вертикально воткнутого в дно могилы деревянного шеста (Ильчибага, курган 1, погребение 1) и столбовую ямку в дне могилы 2 Кип III, кургана 2. Из этнографии известны примеры устройства над могилой шестов, увенчанных сверху зооантропоморфными изображениями [Мажитов Н. А., 1977]. Непосредственно на перекрытиях могил разводились костры, мощность и длительность горения которых была различной. В одних случаях прогорало перекрытие из толстых (до 25—30 см в диаметре) бревен и плах (Усть-Ишим, курган 2), в других обгорали до черноты кости умершего (Кип III, курган 4) или под обгоревшим скелетом и деревянным покрытием для прокаливалось дно могилы на глубину 5—6 см (Ильчибага, курган 1).

Под одной насыпью находилось от одной до восьми могил (рис. 39), чаще всего две—четыре. Исключений немного. Так, например, в Малобичинском II кургане 1 открыто шесть могил [Конигов Б. А., 1987, с. 76—77]. В Паюновском I кургане 74 под насыпью откопано восемь могил (раскопки Б. А. Конигова, 1991). Если же принять во внимание, что данный курган подвергся ограблению (в разных местах насыпи встречены человеческие кости), не исключено, что погребений было больше, но вряд ли их число превышало 10.

В обустройстве могильных ям (как центральных, так и периферийных впускных и боковых) усть-ишимское население широко использовало доски, плахи, жерди, бревна и берестяные полотнища. Дно многих могил покрывалось продольно уложенными плахами и досками. Плахи, жерди и бревна укладывались продольно также в качестве перекрытия могил. Центральная могила Бызовского кургана по краям обложена березовыми плахами, ими же оказалось выстлано дно [Чагаева А. С., 1964]. Берестяные полотнища использовались как для непосредственного перекрытия могил, так и для покрытия деревянных внутримогильных конструкций. В. А. Могильников [1973, с. 94] упоминает о заворачивании умершего в берестяное полотнище, однако в описании нет указа-

ния на сохранившуюся бересту под скелетом. Скорее всего умерший был закрыт сверху берестяным «коробом» без дна. Кстати, подобное же перекрытие в виде «короба» имелось в погребении 2 кургана 4 Кипского III могильника.



Рис. 39. Курганы усть-ишимской культуры: 1 — Паново I, кург. 75; 2 — Кипы III, кург. 17; 3 — Кипы III, кург. 12; 4 — Кипы III, кург. 8; а — жженная земля, б — наконечник стрелы, в — глиняный сосуд, г — челюсть животного, д — зубы лошади

В Пановском I кургане 15 сохранились остатки деревянной камеры (рис. 40, 1), причем сохранность такова, что позволяет провести убедительную реконструкцию сооружения. Конструкция должна была выглядеть следующим образом. По четырем углам могилы были вертикально вбиты или, что более вероятно, вкопаны

жерди диаметром 7—8 и высотой не более 50 см. С внутренней стороны жердей в продольном направлении (почти на всю длину могилы) на ребро были поставлены две плахи толщиной 2,5 и шириной около 20 см. Дно могилы в продольном направлении было устлано плахами. На верхние торцы угловых жердей в поперечном направлении были уложены жерди. Деревянный «ящик» перекрывался продольными плахами, а сверху берестяным полотном. Все детали камеры изготовлены из сосны. К сожалению,

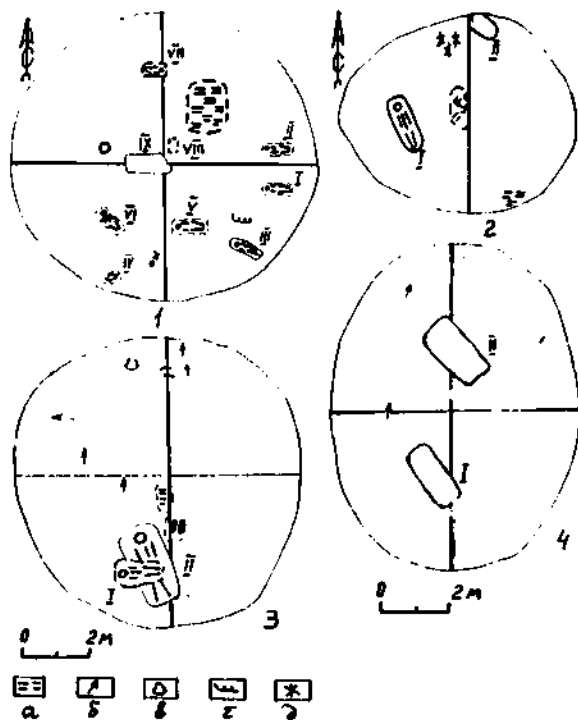

Рис. 40. Погребения усть-нишимской культуры: 1 — Паново I, кург. 15; 2 — Паново I, кург. 75; 3 — Паново I, кург. 63; 4 — Усть-Ншим, кург. 14; 5 — Кипы III, кург. 8; а — материк, б — глиняный сосуд, в — наконечник стрелы

не поддаются реконструкции остатки деревянной камеры над пускным погребением 1 малотобитинского кургана 7. Здесь возле человеческого скелета обнаружены две плахи, лежавшие под прямым углом по отношению друг к другу; рядом находились корродированные железные предметы, служившие, вероятно, средством крепления плах.

В могилах усть-ишимской культуры отмечены и иные по характеру следы обустройства. Как выше отмечалось, в погребении 2 ильчибагинского кургана 1 сохранился деревянный шест длиной около 25 см, воткнутый вертикально возле предплечья умершего. Столбовая яма диаметром 10—12 и глубиной 5—10 см зафиксирована в погребении 2 кипского кургана 2. Оригинальная деталь отмечена в малобичинском кургане 1. Дно могилы 4 перед покрытием плахами засыпалось слоем чистой светло-желтой глины толщиной 12—17 см [Конигов Б. А., 1987, с. 77]. В отдельных случаях дно могилы или часть его обжигали [Конигов Б. А., 1987, с. 77]. В малобичинском погребении 4 кургана 1 отмечены следы кострища в северо-западном конце могилы в изголовье умершего, рядом с бронзовой тарелкой; здесь прослежено овальное пятно обожженной земли кирпичного цвета [Конигов Б. А., 1987, с. 77].

В подавляющем большинстве случаев могилы имели подпрямоугольную форму. Исключения составляют две могилы из кипского кургана 4, имевшие подошвообразную форму. Углы всех ям закруглены, стенки большинства могил отвесные, дно чаще всего ровное и плоское. Отклонения от общепринятых правил немногочисленны. В погребении 5 малобичинского кургана 1 дно могилы было наклонено, перепад высот (черепа ниже костей ног) составлял 8 см [Конигов Б. А., 1987, с. 77].

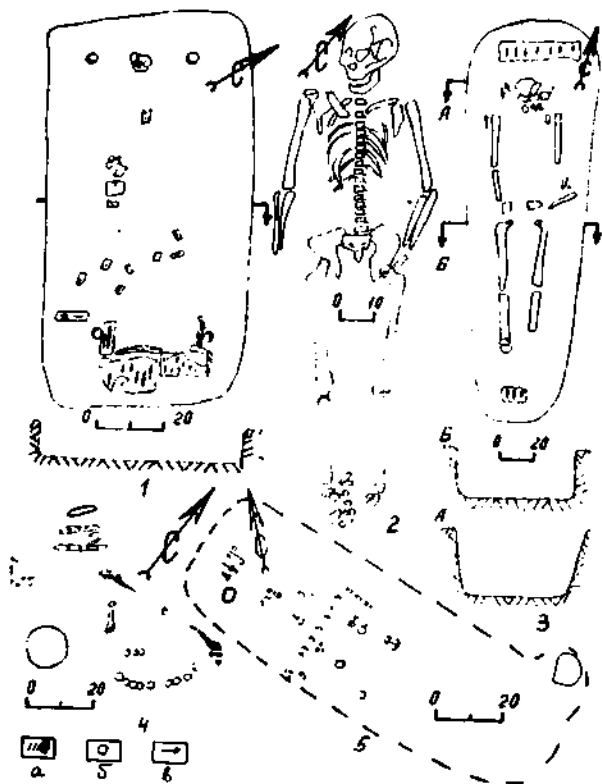
Большинство могил (около 70%) продольной осью было ориентировано на северо-запад — юго-восток. Однако известна ориентация могил на северо-северо-запад — юго-юго-восток, север — юг и северо-восток — юго-запад. Размеры могил колеблются в пределах 200—300×60—120×15—50 см. Центральные могилы по размерам крупнее периферийных.

Господствующий способ погребения — труположение. Под частичным трупосожжением на ряде могильников (Кип III, Усть-Ишим) можно понимать такой обжиг умершего, когда кости под воздействием огня, разведенного на перекрытии, обретали черный цвет. В таежных могильниках иногда встречаются погребения по обряду трупосожжения (Кип III, Имшегал). Обряд кремации и сопроводительный инвентарь данных погребений дают основание связывать их с пришлым тюркоязычным населением [Конигов Б. А., Шваан Ф. Д., 1983, с. 48—49].

Количество погребенных. По имеющимся данным, в одной могиле хоронили от одного до трех человек (рис. 37, 3; 40, 2, 3). Большинство центральных могил ограблено, антропологические определения человеческих останков свидетельствуют о наличии в большинстве могил парных (мужского и женского) захоронений. Очень редко встречаются периферийные парные погребения. В качестве примера можно указать на захоронение женщины с ребенком на древнем горизонте кипского кургана 12. В насыпи кургана, «зависая» над центральным захоронением, была устроена могила для трех человек: двух взрослых (мужчины и женщины) уложенных «валетом» и параллельно по отношению друг к другу, и ребенка, лежавшего в изголовье мужчины (рис. 37, 3). Боковые могилы в известных случаях содержали одиночные захоронения (Малая Тебендя, Кип III).

В суммарном исчислении преобладала ориентация погребенных головой на северо-запад (60—70%). В пределах одного могильника также преобладала ориентация головой в одном направлении. Так, например, в Ильчибаге — на юго-запад, в Малой Тебенде — на юго-юго-восток, в Усть-Ишиме — на северо-запад. Показательна ориентация головой в кипских курганах. Из 28 погребенных 18 (64,2%) сориентировано головой на северо-запад, 5 (17,8%) — на северо-северо-запад, 3 (10,7%) — на северо-восток (в том числе одно погребение XIII—XIV вв. н. э.) и 2 (7,1%) — на юго-восток.

В пределах одного кургана ориентация погребенных головой также нередко различна. Так, например, в малобичинском кургане 1 отмечена ориентация головой на северо-запад, северо-восток и юго-восток [Конилов Б. А., 1987, с. 76—77]. Ту же ситуацию мы наблюдаем и в лановском кургане 74 (рис. 39, 1).

Поза стандартна: умерших укладывали на спину, в вытянутом положении, руки вдоль корпуса. Отклонения от правила касались лишь позиции рук — иногда они были согнуты в локте и кисти их покоились на поясе. В редких случаях и ноги были согнуты в коленях (Малая Тебендя, курган 7).

Кенотафы известны в могильниках Усть-Ишима, Малая Тебендя и Кип III. Усть-Ишимский кенотаф, представленный расположенным в определенном порядке набором вещей, вызывает некоторые сомнения. С одной стороны, скопление вещей в насыпи могилы представлять собой жертвенный дар. Практика подобных приношений была хорошо известна населению усть-ишимской культуры [Конилов Б. А., 1983]. С другой стороны, нельзя игнорировать и то, что вещи из усть-ишимского кенотафа были разложены в том порядке, который соответствует их местоположению в обычных погребениях. В отношении двух последних — малоте-

18. Заказ 3085 «Очерки культурогенеза народов Западной Сибири» 273

бендинского и кипского кенотафов — можно высказать определенное.

Кипский кенотаф состоял из широкого набора предметов, размещавшихся по всему дну могилы: могила была перекрыта берестяным полотнищем. На перекрытии был разведен мощный костер: береста, многие вещи и дно могилы на 4—5 см подвергались сильному обжигу (Кип III, курган 8, погребение 1). Третий кенотаф был устроен в периферийной материковой яме и содержал набор вещей (украшения, глиняный сосуд), размещавшихся по всему дну могилы (Малая Тебендя, курган 6, погребение 1).

В лесостепном и тавжном Прииртышье известны отдельные погребения, которые содержали останки человека в сопровождении скелета коня. Для могильников они являются эпизодическими. Как правило, на несколько десятков погребений одно — это погребение с конем (Кип III; МКМ-II). Остановимся на кипском погребении. Оно было совершено в центральной материковой яме под невысокой овальной насыпью. Могила была сориентирована продольной осью северо-запад — юго-восток. На дне находились останки человека, лежавшего на спине головой на северо-запад. умершего сопровождали два железных стремена, кольчатые удила и бронзовые украшения. Выше костяка на 10—15 см размещался непотревоженный скелет лошади. Животное было уложено на левый бок с подогнутыми под живот ногами и сориентировано головой на северо-запад [Конилов Б. А., Шван Ф. Д., с. 47].

Сопроводительный инвентарь. За редким исключением все усть-ишимские погребения сопровождалось инвентарем. По номенклатуре он представлен изделиями из железа: наконечники стрел, пряжки, стремена, удила, ножи; из бронзы: серьги, перстни, котлы, поясные наборы, антропоморфные подвески, браслеты, гривны, бусы; из кости: наконечники стрел, пряслица; из дерева: зооморфные изображения, ложки (?); из стекла: бусы, подвески; из глины: сосуды, пряслица; из сердолика: бусы. Параллельное изучение однокультурных хронологически и территориально близких к могильникам усть-ишимских поселений и городищ показывает наличие известных границ при отборе инвентаря для погребений. Так, например, в могилах отсутствуют костяные изображения животных, иглы-проколки, мотыжки, клинья, каменные точильные бруски, глиняные тиглы и льячки. В то же время они в изобилии встречаются на поселениях [Конилов Б. А., 1987].

Количество, качество и характер инвентаря — параметры, которые определялись половой принадлежностью погребенных, их прижизненным социальным статусом и возрастом.

Все усть-ишимские центральные погребения в разной степени потревожены, однако не вызывает сомнения, что они были наибо-

лее богатыми по составу инвентаря. В качестве примера назовем усть-ишимский курган 13. В уцелевшей одной пятой части погребения находились: бронзовый котел, наборный пояс, биметаллические стремени, деревянная скульптура совы, кожаная сумка, берестяной туесок и т. д. [Колников Б. А., 1984]. Встреченные богатые периферийные погребения принадлежали воинам-дружинникам (Малая Бича, курган 1, погребение 4). Инвентарь женских погребений заметно отличается по своему составу и количеству. В них находились как правило 1—2 глиняных сосуда, железный нож, пряслице, бронзовые застёжки, браслеты, височные кольца и стеклянные бусы.

Размещение инвентаря в могилах подчинялось определенным закономерностям. Большинство вещей находились там, где они носились при жизни: серьги — возле черепа, подвески — на одежде, кожаные наборные пояса — в области тазовых костей, браслеты — на запястьях, кресало и огнива — в кожаных сумках (от последних сохранились крупные фрагменты) у пояса. Железные ножи встречаются в мужских и женских погребениях, они помещались возле левой руки (Александровка, курган 3) или между туловищем и левой рукой (Кил III, курган 25). Довольно частым явлением было помещение в изголовье бронзовых котлов (Усть-Ишим, курганы 6, 13; Кило-Кулары II, курган 7), тарелок (Малая Бича III, курган 1), ковшов (Кил III, курган 17). Под котлами, тарелкой, ковшом открыты куски кожи и шерстяной материи.

Отмечены безынвентарные погребения, находившиеся, как правило, на периферии курганов (Кил III, курган 23, погребение 1; Паново I, курган 74, погребения 1, 2).

Несколько особняком стоят александровские I курганы IX—X вв. н. э. из таежного Прииртышья. Установление их культурной принадлежности проблематично, поэтому ниже отдельно излагается характеристика их погребального обряда. Группа из 18 насыпей компактно размещается на мысу первой надпойменной террасы Иртыша, являющемся одновременно берегом пойменного озера Артук. Диаметр курганов от 4 до 8, высота 0,3—0,8 м. Опальные насыпи были сложены из светло-серой супеси, сливающейся по цвету с древним горизонтом. Погребения совершены в насыпи и на древнем горизонте. Лишь одно погребение (курган 3, погребение 1) находилось в прямоугольной материковой яме размером 140×40, 80×10 см, сориентированной продольной осью запад—восток. Умерший был уложен на спину, в вытянутом положении, головой на восток. Погребенный в кургане 6 был сориентирован головой на запад. Могилы перекрывались продольными плахами, от которых сохранились лишь фрагменты. Веро-

ятно, на перекрытиях разводился огонь: возле погребения I открыты обгоревшие с одной стороны обломки плаха.

В насыпях стояли кверху дном глиняные сосуды с умышленно пробитым дном. Рядом с ними отмечена подсыпка из углей. В разных местах насыпей откопаны челюсти и зубы лошади, а также скопления угольков.

О степных памятниках и обряде второй половины I — середины II тыс. н. э. известно крайне мало. Это курганы у х. Рамантеевка и с. Изылбаш (раскопки В. П. Левашовой) и у сел Соляное и Татарка (раскопки В. Т. Петрица, Н. К. Стефановой, Б. В. Мельникова). В четырех группах раскопано восемь курганов, что явно недостаточно для сколько-нибудь обстоятельной характеристики погребального обряда степного региона. Степные могильники размещались вдоль береговой террасы Иртыша, внутри могильников преобладала компактная группировка насыпей. Сама насыпь возводилась из чернозема и супеси, хотя Левашова отмечает под насыпью рамантеевского кургана «кольцеобразную кладку из слабообожженного кирпича» [Левашова В. П., 1928, с. 5]. Вероятно, Левашова приняла за «слабообожженные кирпичи «слой земли, подвергшийся такому сильному обжигу, что земля приобрела кирпичный оттенок. Вокруг раннесредневековых насыпей сохранились ровики со следами перемычек-входов с северо-востока — востока и северо-запада — запада. Курганы содержали центральные и периферийные могилы, причем последние представлены только впускными и боковыми.

Приведем описание бокового погребения из солянского кургана 5. Прямоугольная могила в северной части насыпи была впущена в материк на глубину 105 см и сориентирована на запад — юго-запад — восток — северо-восток. Перегородкой из вбитых в дно березовых кольев яма делилась на северную и южную половины, дно южной половины могилы по отношению к северной было несколько глубже. Умершего (мужчину) поместили в южной половине, на спине, в вытянутом положении, головой на запад — юго-запад. Сопроводительный инвентарь включал «колчан со стрелами, нож, железный чекан, серебряные и бронзовые позолоченные накладки ... железный и бронзовый посеребренные налобники сердцевидной формы, бронзовый позолоченный султан с остатками конского волоса» [Мельников Б. В., Яшин В. Б., 1988, с. 35]. Лицо погребенного когда-то было закрыто шелковой тканью и серебряной фольгой, а в его изголовье помещался тайник с вещами. Северная половина камеры служила местом, где помещались бронзовый таз, железный с серебряной накладкой налобник и костяные пряжки сроскинского типа. Б. В. Мельников и

В. Б. Яшин интерпретируют северную камеру как место, которое предназначалось для лошади.

Центральная материковая могила обследована в соляновском кургане 9. Погребение помещалось в квадратной камере, сложенной из березовых бревен («ящик без дна»). На настиле из бересты находились захоронения взрослого и трех детей. Умершие лежали головой на запад, но в их позах наблюдались различия: один ребенок был уложен на спину, взрослый и двое детей лежали на боку с подогнутыми ногами. Вещи (бронзовые серьги, костяная пряжка, железный нож, баночный глиняный сосуд) сопровождали лишь взрослого [Ганинг В. Ф., Корякова Л. Н., Овчинникова Б. Б., 1970, с. 225].

Суммируя данные о степных курганах, выделим следующие их характерные черты: ровики вокруг земляных насыпей, бревенчатые погребальные камеры, западная ориентировка головой умерших, присутствие деталей конской упряжи или останков самих животных. Остается непонятным, что имела в виду Левашова, когда писала о двух конских головах с богато украшенными уздечками, которые находились в одной из рамантеевских могил [Левашова В. П., 1928, с. 5].

5.6. Среднеобская низменность

Среднеобская низменность — это огромный район Западной Сибири, ограниченный с севера увалом Нумто (Сибирские Увалы), с востока — Аганским увалом, с юго-востока и юга — возвышенностью Тобольский материк, с запада — р. Иртыш и возвышенностью Белогорский материк. В археологической литературе эту низменность иногда называют Сургутским Приобьем, хотя в других работах под Сургутским Приобьем понимают лишь Сургутскую низину или территорию, прилегающую непосредственно к Сургуту. Чтобы избежать неопределенности, нами использовано название, принятое в географии.

Ознакомиться с некоторыми наиболее яркими элементами погребального обряда средневекового населения Среднеобской низменности попытаемся по материалам раскопок могильников (рис. 41).

Под погребальным обрядом, несколько изменив определение, данное С. А. Токаревым [Токарев С. А., 1990, с. 153], мы понимаем совокупность верований, относящихся к умершим, и связанные с этими верованиями действия. Естественно, характер источника позволяет рассматривать лишь его материальное выражение

с полнотой, продиктованной степенью сохранности материала, получаемого в процессе раскопок.

Погребальные комплексы рассматривались в хронологической последовательности. За основу была принята схема периодизации для памятников Сургутского и Нижнего Приобья, предложенная



Рис. 41 Могильники Среднеобской низменности. 1 — Барсов Городок (Барсовский I); 2 — Барсовский IV; 3 — Барсовский V; 4 — Понинский I; 5 — Понинский II; 6 — Кинтусовский; 7 — Ленк-пойк; 8 — Малоюганский; 9 — Сайгатинский I; 10 — Сайгатинский II; 11 — Сайгатинский III; 12 — Сайгатинский IV; 13 — Сайгатинский V; 14 — Сайгатинский VI; 15 — Соровский; 16 — Уза-пай; 17 — Усть-Балык

А. П. Зыковым, В. М. Морозовым, Л. М. Тереховой, Н. В. Федоровой. Имми было выделено пять последовательных этапов развития материальной культуры эпохи средневековья.

Зеленогорский этап (VI—VII вв.). Комплексы этого периода представлены 17 погребениями Барсовского V могильника. Все погребения были ориентированы по линии СЗ—ЮВ, имели овальную или трапециевидную форму, размеры, видимо, обусловливались ростом погребенного, глубина практически всех могил была около 30 см. Сохранность материала, как и в погребениях предыдущего этапа, неудовлетворительная. По отдельным сохранившимся костям можно установить, что все эти погребения одиночные, умершие в них скорее всего были уложены вытянуто, на спине, головой на ЮВ. В могилах, кроме костей скелета, находились фрагменты керамики (рис. 42, 2), сильно коррозированные

КАРЬЛИНСКИЙ
ЭТАП

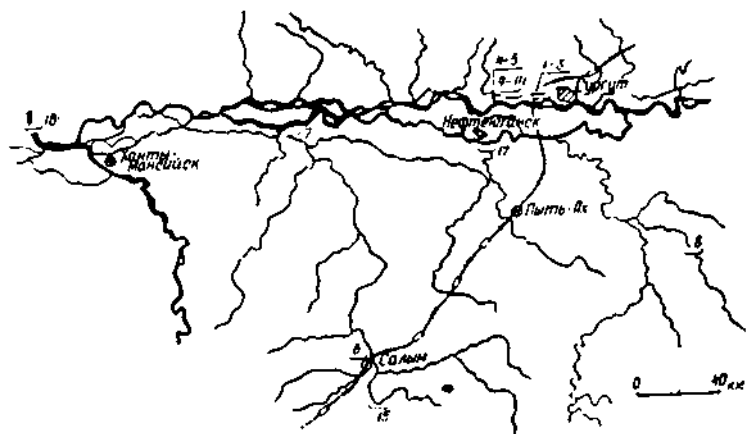
1 ГОЛОВА
2 ПЛЕЧЕВОЙ ПОЯС
3 ПУБЛИСКИЙ СКОТ-
ТОН

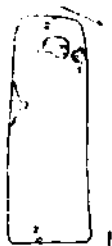

0 10 20 см

ЗЕЛЕНГОРСКИЙ ЭТАП

1 ПЕРИМЕТР НЕКОТОРЫХ
ОБРАТИТЕЛЬНЫХ КОСЫХ

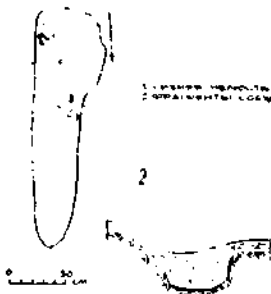

0 10 20 см

1 ВИСЮЩИЕ КОСЫХ
2 НАКЛАДКИ
3 ПРОИЗВОДИ
4 РАДИАЦИОННЫЙ РАКЕТ
5 НОС
6 ПОВЕЩЕН
7 СЕР ПОЛОСА
8 ПРЯЖКА
9 РАКЕТ



0 10 20 см



1 ЗАЩИТНО-ПОКРЫТИЕ
2 ПЛЕЧЕВОЙ ПОЯС
3 ПУБЛИСКИЙ СКОТ-
ТОН
4 НОС
5 РАДИАЦИОННЫЙ РАКЕТ

КУ-БИНСКИЙ
ЭТАП

1 НАКЛАДКИ
2 МЕДНАЯ ПЛАСТИНА

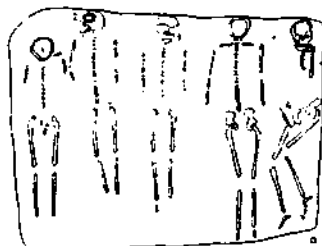

0 10 20 см

1 ПОСРЕДНИЕ НАКЛАДКИ
2 МЕДНАЯ ПЛАСТИНА
3 НАКЛАДКИ
4 НОС



0 10 20 см

Рис. 42. Погребения эпохи средневековья Среднеобской низменности. 1 — Сайгатинский VI мог., погр. 40; 2 — Барсовский VI мог., погр. 16; 3 — Барсовский I мог., погр. 191; 4 — Барсовский I мог., погр. 196; 5 — Барсовский I мог., погр. 227; 6 — Барсовский I мог., погр. 201

железные предметы, в одном случае — медное кольцо. Большое количество изделий из железа и бронзы было обнаружено в межмогильном пространстве, но связь их с погребениями не вызывает сомнений.

Кучиминский этап (VIII—IX вв.). Погребения, относящиеся к этому этапу, раскопаны на могильниках Барсов Городок и Сайгатинском III, их общее количество около ста. Все погребения грунтовые. Над одной из групп погребений Сайгатинского III могильника была зафиксирована насыпь, переложенный грунт мощностью 20—30 см, однако автору раскопок Л. М. Терсховой не удалось выяснить ее происхождение, так как группа была расположена на склоне песчаной дюны, а погребения практически вплотную примыкали друг к другу. Насыпь могла образоваться непреднамеренно в результате оползания песка с гребня, по которому с древности проходила широкая тропа, или как слившиеся выкиды из могильных ям. Обычно же погребения выражены на поверхности в виде неглубоких впадин либо не фиксируются вообще. Могилы расположены изогнутыми в виде дуги рядами, при этом большинство из них ориентированы так, что умершие лежали в южном направлении с отклонениями к ЮВ и ЮЗ (на Сайгатинском III могильнике все погребения ориентированы в ЮВ направлении). В единичных случаях встречается противоположная ориентация костяков, что, вероятно, связано с необычным статусом умершего, обусловленного либо социальным положением, либо обстоятельствами смерти, либо иными причинами.

Плохая сохранность материала не позволяет в полной мере судить о конструкции внутримогильных сооружений и способах «оформления» умерших. Крайне редко встречаются остатки дерева, лишь в нескольких детских погребениях фиксировалось положение останков в деревянную долбленную люльку (?). Можно также предположить, что парные ниши вдоль длинных сторон некоторых могильных ям служили для крепления деревянных поперечин, поддерживающих перекрытие. Во многих погребениях отмечается использование бересты и меха, иногда удается проследить, что умерший сначала был завернут в мех, а затем в бересту, вероятно, это был доминирующий способ «оформления» умерших в рассматриваемый период. Контурами таких свертков обусловлены размеры и форма могильных ям в плане — прямоугольная или овальная. Глубина ям в среднем 30—40 см, ям глубже 70 см не встречено.

В большинстве погребений находились останки одного человека, реже — двух (взрослых или детей) (рис. 42, 3, 6). На могильнике Барсов городок также вскрыто три групповых погребения, содержавших 4, 5 и 7 костяков.

В тех случаях, когда степень сохранности костяков позволяла проследить позу, в которой был уложен умерший, он обычно лежал вытянуто на спине, с вытянутыми вдоль тела руками, а иногда сведенными к тазу. В одном из групповых погребений умерший был уложен на правый бок, со слегка подогнутыми ногами (рис. 26), но скорее всего это исключение объясняется недостатком места в могильной яме. Иногда кости находились не в анатомическом порядке, что могло быть связано с перемещением их грызунами или разрушением погребений выворотнями. Однако в трех случаях, несомненно, костяки нарушены преднамеренно, возможно, в каких-то ритуальных целях, причем нарушение производилось не сразу. Первоначально, по всей видимости, совершалось обычное погребение с положением умершего вытянуто на спине, а с истечением определенного срока погребение вскрывали и нарушали анатомический порядок костей уже полностью или частично истлевшего трупа. Кости укладывались в центре ямы, при этом большое внимание уделялось верхней части костяка, так как некоторые кости ног оставались в прежнем положении (рис. 42, 4, 6).

Одной из необычных и ярких черт, характерных для комплексов кучининского этапа, является то, что большое количество черепов имело следы трепанации, причем как мужских, так и женских.

Интересно отметить также одно погребение Сайгатинского III могильника: на дне могильной ямы находилась «кукла» в рост человека, изготовленная из березовых (?) прутиков. Особенно хорошо сохранились три пучка прутьев в центре ямы, составлявших туловище и руки «куклы». Сверху пучки были обернуты мехом, возможно изображавшим одежду. На левой «руке» находился браслет, а на «поясе» — пряжка. В юго-восточном конце ямы был обнаружен округлый кусок глины, вероятно, «голова» или «лицо» «куклы». Описываемая «кукла» была завернута в бересту, кроме того, она лежала на берестяной подстилке и сверху была накрыта еще одним куском бересты.

Чаще встречаются захоронения «кукол» высотой 20—30 см, изготовленных из мягких материалов (мха, травы), имеющих каркас из прутиков и обшитых мехом. К головной части во всех случаях были приложены бронзовые или деревянные личины, обращенные внутрь «кукол». Можно предположить, что первоначально личины были прикреплены к ним лицевой стороной наружу, а зафиксированное положение было придано им при погребении и символизировало смерть (?). Такие захоронения сопровождалась бронзовыми (медными) украшениями, найденными как в погребениях, так и в межмогильном пространстве.

Инвентарь погребений кучиминского этапа представлен в основном металлическими изделиями, керамика встречается только в наиболее поздних погребениях, по существу являющихся уже переходными к следующему этапу. То же можно сказать о наконечниках стрел. Столь широко распространенные в более поздние периоды, они практически полностью отсутствуют в погребениях кучиминского этапа. Ножи — наиболее распространенная находка. Обращает на себя внимание расположение ножей в некоторых женских погребениях под черепом или в его районе. В нескольких погребениях в ноги умершим были положены камни. Довольно часто встречаются остатки погребальных масок-покрытий. Причем они встречаются как в погребениях взрослых, так и в погребениях детей старше полутора лет (рис. 42, 3). Маска обычно состояла из куска меха или кожи, закрывавшего лицо, на месте глаз, а иногда еще рта и носа пришивались металлические накладки.

Детские погребения практически не отличаются по составу инвентаря от погребений взрослых, в среднем же количество предметов в них больше и инвентарь разнообразнее.

В погребениях кучиминского этапа часто встречаются очедия, изготовленные из кожаного ремешка с нашитыми на него накладками, фрагментами сломанных металлических предметов. Такие очедия встречены пока лишь в комплексах этого периода.

Нахождение предметов в межмогильном пространстве (наконечников стрел, ножей, реже сабель, украшений), видимо, связано с действиями погребально-поминальной обрядности.

Кинтусовский этап (конец IX — первая половина XII в.). В свое время В. Н. Чернецов назвал выделенный этап по богатому материалу могильника у юрт Кинтусовых (Кинтусовский могильник). В настоящее время датировка памятника уточнена, а часть погребений и подъемных материалов отнесена к следующему периоду. Кроме того, комплексы рассматриваемого этапа исследованы на могильниках Барсов Городок, Сайгатинский I и VI, Усть-Балык.

Все погребения располагаются относительно компактными группами, иногда образуют небольшие ряды, в целом же располагаются без видимого порядка, что, вероятно, связано с организацией самого могильника. Могильные ямы и погребенные в них не имеют строго определенной ориентировки.

Все погребения грунтовые. Ямы простые, с вертикальными или слегка наклонными стенками. Форма ям в плане повторяет очертания дна, которые, в свою очередь, обусловлены конструкцией внутримогильных сооружений. Характерной чертой устройства ям является наличие парных ниш (от одной до трех пар).

служивших, видимо, для крепления поперечин перекрытия. Размеры могил во многом зависят от роста погребенного и редко превышают 200 см. Глубина в среднем 30—40 см, глубже 70 см ям не встречено.

Внутримогильные конструкции разнообразны, чаще всего фиксировалась обкладка стенок ям у дна плахами, реже — лодки-долбленки с обрезанной кормой или носом. Иногда погребенный был завернут лишь в мех или бересту. Мех и береста использовались очень часто при всех типах внутримогильных сооружений.

Основным способом погребения было труположение, хотя в нескольких случаях отмечены следы обжигания в могильной яме. На всех могильниках преобладают одиночные погребения, но встречаются и парные захоронения взрослых или женщины с детьми.

Плохая сохранность костей во многих случаях не позволяет проследить, каким образом и в какой позе погребенный был помещен в могильную яму. Там, где это удалось, в большинстве случаев умершие были уложены вытянуто на спине, руки вдоль тела, иногда слегка сведены к тазу. Встречаются, хотя и очень редко, погребенные в сидячем положении. Имевшее место вторичное нарушение костяков, как и в погребениях кучиминского этапа, иногда объясняется естественными причинами, но в ряде случаев преднамеренность такого нарушения не вызывает сомнений.

Подзахоронение к основному погребению отдельных костей скелета — явление довольно частое. Обычно это бывает череп без нижней челюсти, реже — одна из длинных костей скелета. В одном случае было обнаружено подзахоронение, вероятно, полного набора костей в виде компактной кучки, к сожалению, полноту его из-за плохой сохранности проследить не представилось возможным. Зафиксирован также единичный случай двухъярусного погребения.

Инвентарь в комплексах кинтусовского этапа разнообразен и довольно часто связан с функциональной нагрузкой, возложенной на него погребальной обрядностью или категорией, к которой принадлежал умерший. Самую многочисленную группу вещей составляет керамика, она присутствует в 80% погребений. Чаще всего сосуды стояли слева или справа от черепа, расположение в центре встречается очень редко. В ногах сосуды стояли только в том случае, когда другие, как правило, меньших размеров, находились у головы. Иногда сосуды размещались не на дне, а несколько выше, вероятно, они были поставлены на перекрытие камеры. В этих случаях сосуды перевернуты вверх дном. Отдельные фрагменты поселенческой керамики встречаются в засыпке погребений и в ногах погребенных.

Следующей по численности группой вещей, обнаруженных в погребениях, являются ножи и наконечники стрел. Именно они с керамикой составляют набор вещей в основной массе погребений. Реже умершие сопровождалась бронзовыми и серебряными украшениями: бусами, пронизками, различными подвесками. Наиболее яркой категорией находок являются предметы металлического пластики с зооморфными сюжетами: пронизки, полые и плоские подвески, пряжки, браслеты, рукоятки ножей и кресал. Предметы с зооморфными сюжетами всегда занимают особое место в погребениях — на груди, на поясе, браслеты — на запястьях рук. В нескольких случаях по накладкам в глазницах зафиксированы остатки погребальных масок.

Стандартностью набора предметов особенно выделяются погребения воинов (рис. 43, 1). Это обычно два набора наконечников стрел, лежащих с двух сторон на уровне коленных суставов; естественно, оружие: сабли, «палаши», топоры, ножи. Непременным атрибутом являются височные кольца, иногда в сочетании с другими височными украшениями. Общее количество их нечетное. На уровне пояса или немного ниже всегда находились кожаные пояса с гарнитурой или предметы бронзового литья с зооморфными сюжетами, в некоторых случаях установлено, что они зашиты в меховые мешочки.

В инвентаре погребений кинтусовского этапа не удается проследить яркого отражения половозрастной дифференциации, так как в мужских, женских и детских погребениях они практически одинаковы. Правда, можно выделить погребения новорожденных — в них встречается только один металлический предмет или камень.

На площадках могильников этого этапа и рядом известны культовые комплексы, связанные, вероятно, с одновременными и последующими ритуальными действиями. На могильниках встречаются отдельные вещи в межмогильном пространстве, а к Сайгатинскому I могильнику вплотную примыкает одновременное ему святилище.

Сайгатинский этап. В настоящее время при детальном рассмотрении материал, относимый к этому периоду, если подойти к нему с критериями, выбранными для выделения этапов А. П. Зыковым, В. М. Морозовым, Л. М. Тереховой и Н. В. Федоровой, разделится на две самостоятельные хронологически последовательные группы: первая — конец XI — середина XIII в., вторая — середина XIII—XVI в. (?).

Комплексы сайгатинского этапа известны на Сайгатинском I, II, III, IV и V, Барсовском IV могильниках, на могильниках Ленк-понк, Кинтусовском, Малоюганском, Ионинских I и II. При-

КЕНТУСОВСКИЙ ЭТАП

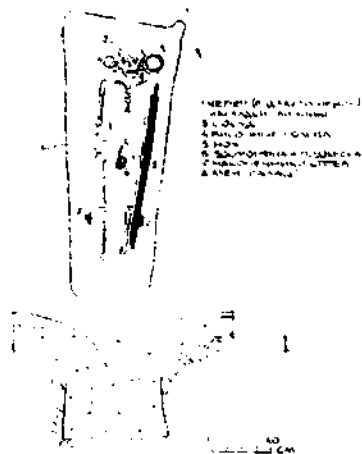

1. МЕРНИК (в д. 40 см от входа)
2. СКАМЬЯ
3. ПОДПЕЛ
4. ПОДПЕЛ
5. ПОДПЕЛ
6. ПОДПЕЛ
7. ПОДПЕЛ
8. ПОДПЕЛ

САЙГАТИНСКИЙ ЭТАП

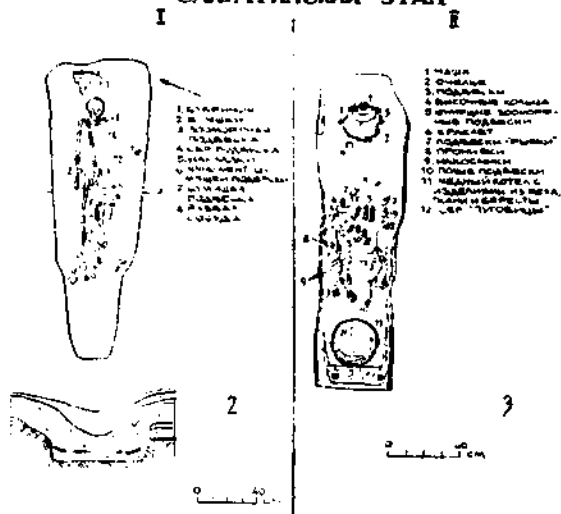

1. МЕРНИК
2. СКАМЬЯ
3. ПОДПЕЛ
4. ПОДПЕЛ
5. ПОДПЕЛ
6. ПОДПЕЛ
7. ПОДПЕЛ
8. ПОДПЕЛ

1. МЕРНИК
2. СКАМЬЯ
3. ПОДПЕЛ
4. ПОДПЕЛ
5. ПОДПЕЛ
6. ПОДПЕЛ
7. ПОДПЕЛ
8. ПОДПЕЛ
9. ПОДПЕЛ
10. ПОДПЕЛ
11. ПОДПЕЛ
12. ПОДПЕЛ

Рис. 43. Погребения эпохи средневековья Среднеобской низменности. 1 — Сайгатинский I мог., погр. 131; 2 — Сайгатинский IV мог., погр. 7; 3 — Сайгатинский III мог., погр. 31

чем погребения ранней группы этапа вскрыты только на Сайгатинском I и IV.

Погребения конца XI — середины XIII в. (рис. 43) можно рассматривать и как переходные от кинтусовского к сайгатинскому этапу, так как сохраняются многие элементы погребального обряда, характерные для предыдущего этапа. Сохраняются, например, устойчивая ориентация могильных ям и погребенных, размеры ям, их конструкция, расположение погребального инвентаря. В то же время с появлением медных котлов распространяется обычай класть их в ноги или на ноги погребенных. Интересно отметить находки керамических копий котлов, которые размещались в погребении так же, как и медные. До настоящего времени сохранились остатки пищи в котлах (косточки ягод, кедровые орехи, кости рыб и птиц), а также некоторые изделия из дерева и бересты. Многие элементы погребального обряда не исчезают в последующее время, а немногочисленность комплексов не позволяет в достаточной мере проследить закономерности в погребальном обряде, характерные только для этого периода. Оригинальный же комплекс инвентаря, а в особенности керамики, позволяет выделить его в самостоятельный этап, хотя бы в чисто хронологическом плане.

Погребения второй половины XIII—XV (XVI) в. (рис. 43, 2, 3) имеют значительные отличия от комплексов предыдущего, а тем более кинтусовского этапа. В первую очередь бросается в глаза упорядоченное расположение погребений в ряды, их большая плотность, устойчивая ориентация умерших головой на ЮВ, практически полное отсутствие керамики.

Внутримогильные конструкции также видоизменяются. Можно выделить следующие типы: колода; обкладка стенок ямы плахами враспор, при этом дно и перекрытие также делались из плах; сочетание колоды и обкладки; единичные погребения в лодках-долбленках с обрезанной кормой (носом). Употребление бересты фиксируется во всех типах внутримогильных сооружений. Форма ям в плане целиком обусловлена ими. В среднем же размеры ям заметно больше, чем в остальные периоды, длина некоторых из них достигает 300—350 см. Глубина ям в целом небольшая, только иногда она превышает 100 см, глубокие погребения при этом всегда отличаются неординарным инвентарем (богатый набор украшений, оружия и т. п.).

Большинство погребений одиночные, хотя встречаются и парные погребения взрослых, детей, женщин с младенцами. Одно же погребение содержало останки двух взрослых и младенца. Обычная поза, которую придавали умершему — вытянуто на спине, руки вытянуты вдоль тела или слегка сведены к тазу. Очень часто костяк в могильной яме лежал не в анатомическом порядке.

Объяснение этого только естественными причинами (перемещение костей грызунами, корнями деревьев и т. п.) не всегда убедительно. В некоторых случаях перемещенными оказались лишь отдельные части скелета, чаще это нижняя челюсть или весь череп, иногда при общей хорошей сохранности скелета отсутствуют его отдельные кости. Предположение об ограблении могил также сомнительно, так как в таких комплексах не были изъяты весьма ценные предметы, как-то: пояс с серебряными накладками и т. п. Напрашивается предположение, что перед нами, хотя бы в некоторых случаях, последствия каких-либо ритуальных действий.

На Сайгатинском III могильнике в торце обычного погребения было обнаружено захоронение в сильно скорченном положении вниз головой (вероятно, умерший был связан). На Барсовском IV встречены отдельные погребения черепов. В шести случаях при хорошей сохранности остального материала полностью отсутствовали останки умерших, т. е. скорее всего перед нами кенотафы.

Умершие сопровождалась разнообразным инвентарем. В целом предметов в погребениях рассматриваемого периода заметно больше, чем в более ранних. Следует отметить, что соотношение железных предметов и бронзовых изменяется в пользу изделий из бронзы (меди), при этом они представлены в основном украшениями. Для комплексов XIV в. характерно также широкое распространение изделий из серебра, что является особенностью только этого времени. Керамика же почти полностью отсутствует.

Украшения обычно располагались в том порядке, в каком они были надеты или нашиты на одежду. При этом большинство типов изделий универсальны и могли использоваться как в составе различных сложных украшений (наконечники, ожерелья и т. п.), так и самостоятельно.

Прослеживается некоторая закономерность в расположении отдельных предметов в погребениях. Так, медные котлы обычно располагались в ногах умерших, иногда они просто были втиснуты в колоду или короб обкладки и стояли на их ногах. В котлах находились остатки пищи, а также изделия из бересты и дерева. Наконечники стрел чаще располагались слева у голени или бедра погребенного, ножи — слева или справа у таза.

Обращает на себя внимание расположение серебряных сосудов, во всех случаях они были надеты на голову погребенных, в одном случае на голову был надет медный котел. На Сайгатинском III могильнике найдено четыре кольчуги: одна находилась слева от черепа, в погребении; вторая — на перекрытии могилы; третья и четвертая — рядом с могилами. Как и в предыдущие этапы, продолжали употребляться лицевые покрытия с прикреп-

ленными на месте глаз, иногда носа и рта металлическими пластинками.

В погребениях, кроме изделий из кости, встречены целые кости животных: в одном случае в засыпке находился череп лошади, а в другом рядом с останками умершего обнаружены длинные кости ног и остатки черепа северного оленя.

При рассмотрении погребальных комплексов выделяются общие и специфические для каждого периода признаки. К признакам первой группы относятся такие: расположение могильников (зачастую комплексы различных периодов располагаются рядом); господство обряда труположения; все погребения грунтовые, бескурганые; широкое применение бересты в «оформлении» могильной ямы и умершего; поза погребенных (вытянуто на спине). Приведенные признаки вряд ли можно считать характерными только для рассматриваемого региона или показателем преемственности хронологических групп, так как они широко распространены во времени и пространстве, в особенности в районах со схожим ландшафтом.

Гораздо более интересна, на наш взгляд, намечившаяся цикличность в бытовании некоторых элементов погребальной обрядности. Например, устойчивая ориентировка погребений характерна для двух периодов: первый захватывает зеленогорский и кучинский этапы (VI—IX вв.), а второй — позднюю группу сайгитинского этапа (вторая половина XIII—XVI в.). Циклично и употребление керамики в погребальном обряде: использовавшаяся в погребениях карымского и зеленогорского этапа, она полностью отсутствует в комплексах кучинского этапа, вновь появилась при переходе в кинтусовскому этапу, достигнув максимального использования в XI в. (в 80% погребений); затем удельный вес погребений с ней постепенно снижается и к XIV в. она вновь исчезает, однако в погребениях XV—XVI вв. опять начинают встречаться керамические сосуды, хотя и в единичных случаях.

Большой интерес также могут представлять элементы поступательного развития материального выражения погребальной обрядности на рассматриваемом отрезке времени. На каждом конкретном этапе они имеют специфическую форму, характерную только для этого времени. Одним из таких элементов являются внутримогильные сооружения, развитие которых идет по пути увеличения роли и разнообразия деревянных конструкций. Это же касается размеров могильных ям. Естественно, происходили изменения в составе инвентаря, его морфологии. В большей степени, на наш взгляд, все эти изменения были связаны с развитием производительных сил, преобразованиями в хозяйстве и т. п., не могли не сказываться и события, происходившие на сопредельных территориях.

Из вышесказанного следует, что развитие погребальной обрядности (в ее материальном выражении) на территории Среднеобской низменности носило сложный, многоплановый характер. При этом выделяются три основных течения в развитии ее элементов, характеризующихся, во-первых, цикличностью; во-вторых, поступательностью; в-третьих, консервативностью.

Что касается этнической интерпретации материала, то, на наш взгляд, излишняя конкретизация при этом неправомерна, так как используемые современные названия этнических образований основываются на их лингвистической характеристике. Язык же, являясь, как правило, определяющим признаком этноса, на конкретных территориях может измениться за очень короткий промежуток времени [Паранин В. Н., 1990, с. 16, 17, 150; ЛЭС. 1990, с. 211, 431].

Основным критерием отнесения памятников к хантыйским этносам, видимо, будет являться историческая память, т. е. память о захоронении прямых предков. В некоторых случаях местное население связывает определенные археологические памятники со сказаниями, отражающими период истории конкретной этнической группы. Все эти памятники датируются временем не ранее XII в. Видимо, правомерно пока говорить о присутствии хантов на территории Среднеобской низменности лишь с этого времени. Но в любом случае отнести конкретный памятник к какой-либо этнической группе можно лишь при детальном изучении истории заселения конкретной территории. К сожалению, по рассматриваемым могильникам такой работы не проводилось.

Глава 6

ПОЗДНЕЕ СРЕДНЕВЕКОВЬЕ

6.1. Среднее Прииртышье

Количество обследованных погребальных памятников позднего средневековья невелико. Остается проблематичной их культурная атрибуция и датировка. Исследованные погребальные памятники XIII—XVI в. единичны. Известны отдельные могилы и насыпи в составе могильников предшествующих времен (Кип III, курган 23). Количество насыпей в одном могильнике достигало 20—25 (Каиркуль). Размеры насыпей меньше, чем в предшествующее столетие: диаметр не более 8—9 м, высота менее метра. Могилы сооружались в центре и на периферии. Материковые центральные могилы ограблены. По ряду косвенных данных можно предполагать, что умерших укладывали на спину в вытянутом положении, головой на северо-запад. В ногах укладывали седло, уздечку, пару железных стремян, удила и крючки [Могильников В. А., 1969].

На городище Кип IV в Тевризском районе Омской области открыто девять бескурганых погребений. Умершие укладывались в ямы с дном на уровне материка или в материковые могилы. Прямоугольные ямы с отвесными стенками и плоским дном имели размеры 205—220×70—80×10—50 см. Продольной осью ямы ориентированы по линии северо-запад — юго-восток. Умершие лежат на спине, в вытянутом положении, головой на северо-запад. Ноги были, вероятно, согнуты в коленях. Руки вытянуты вдоль корпуса или правая согнута в локте, а кости кисти покоились на газовых костях. Погребения безыскусные. Вероятный возраст могил — XIV—XVI вв. н. э.

Курганный памятник Окунево IV XIV—XVII вв. н. э. Насыпи этого могильника вытянуты вдоль коренной левой террасы р. Тары. Какого-либо порядка в размещении насыпей не установлено. Отмечается лишь соприкосновение края насыпей ряда соседних курганов. Не поддается точному учету и количество насыпей.

Во всяком случае, их было более 50. Насыпи овальной формы, диаметром 3—5 м, высота 50—100 см, сооружались из чернозема и суглинка. Под насыпями находилось от одной до трех могил. Могилы устраивались как в насыпи, так и в материке. Материковые прямоугольной формы, с отвесными стенками и плоским дном. Ориентированы продольной осью северо-запад — юго-восток. Размеры могил 180—220×60—80×20—60 см.

Все могилы содержали одиночные захоронения. Умерших хоронили по обряду трупоположения, на спине, в вытянутом положении, кисти рук покоились на тазовых костях или вдоль туловища, головой на северо-запад. Детские погребения иногда безы Inventарные (курган 8, погребение 1). Курганы возведены на месте многослойного поселения эпохи бронзы — раннего железа, поэтому трудно оценить некоторые находки. Можно предполагать, что в могилы подсыпали угольки. Погребальный обряд и сопроводительный инвентарь могильника Окунево IV имеет прямые аналоги с могильником Кыштовка I [Молодин В. И., 1979]. По русским серебряным копейкам и западноевропейским счетным жетонам Окунево IV датируется концом XVI—XVII в.

О погребальном обряде отдельной группы таежного населения XVII—XVIII вв. можно судить по раскопкам курганного могильника Черталы Муромцевского района Омской области [Дрягин В. В., Мельников Б. В., Яшин В. Б., 1989, с. 209—212]. В составе могильника более 100 разновременных насыпей, но большинство относится к XVII—XVIII вв. Под место для могильника был выбран мыс правого корсинаго берега р. Тара. Хаотично расположенные насыпи сооружались из земли. Овальные насыпи вытянуты, как правило, с запада на восток, их длина 2,5—4, ширина 1,5—3, высота 0,5 м. Все исследованные курганы оказались одномогильными. Могилы подпрямоугольной формы, с закругленными углами, их дно углублено в материк на 40—80 см. Размеры ям ненамного превышают размеры погребения. Господствовал обряд трупоположения. Умерших укладывали на спину, в вытянутом положении, головой на запад. Для детей сооружались отдельные насыпи, в отличие от взрослых детские захоронения безы Inventарные (курганы 2, 4). В кургане 6 находилось захоронение черепа. Могилы перекрывались продольными бревнами, а в некоторых случаях дополнительно и берестой. Бревна перекрытия располагались наклонно: восточные торцы покоились на краю могилы, тогда как западные крепились в стенке могилы над головой умершего. Вокруг одной из могил был вырыт ровик, в котором лежала челюсть лошади и стоял обломанный в древности глиняный сосуд. На насыпях возводились срубы, поджигавшиеся и за-

связавшиеся в процессе торения [Дрягин В. В., Мельников Б. В., Яшин В. Б., 1989, с. 210].

Обозревая погребальный обряд населения Среднего Прииртышья на протяжении эпохи раннего железа и средневековья, следует отметить следующие ведущие тенденции. На протяжении рассматриваемого времени происходит смещение могильников от водоразделов к краю береговой линии, хотя и сохраняется стремление выбрать под некрополи наиболее возвышенные участки местности на водоразделе и на берегу. Сокращается расстояние между отдельными курганами внутри одного могильника; курганы раннего железного века в лесостепном Прииртышье нередко разделяют сотни метров, а средневековые — метры или десятки метров. Происходит суммарное уменьшение размеров насыпей; курганы раннего железа часто достигают в диаметре 40—50, а в высоту 6—8 м; средневековые насыпи в диаметре не превышают 25, и в высоту 2—3 м. В таежном и лесостепном Прииртышье отмечается исчезновение (быть может, уменьшение глубины) ровиков вокруг насыпей. Уменьшается также количество могил под одной насыпью, равно как изменяется и планиграфия погребений. Под саргатскими насыпями скрывалось 10—15 погребений; под насыпями средневековых курганов число погребений не превышает 10; в саргатских курганах раннего железного века погребения расположены радиально или цепочкой, в средневековую эпоху точно следования указанной планиграфии нет.

Уменьшаются размеры (длина, ширина и глубина) средневековых могил. Саргатские центральные и боковые могилы часто имели глубину более 2 м, глубина средневековых центральных могил не превышала 1 м.

В суммарном виде отмечается сходство между погребальным обрядом среднеиртышского населения раннего железного века и средневековья. При этом надо учитывать слабую изученность погребальных памятников степи и тайги эпохи раннего железа, плохую представленность погребальных памятников потчевашской культуры, а также могильников степи и лесостепи эпохи раннего средневековья.

В течение всего периода эпохи железа господствующим оставался курганный способ погребения; появление у потчевашского населения грунтовых могильников, как нам представляется, связано с культурно-генетическим родством потчевашского и кулайского населения. Известные кулайские могильники Среднего Приобья являются грунтовыми, и них отмечено сосуществование двух обрядов: ингумации и кремации, что характерно также для окуневского потчевашского могильника [Чивдина Л. А., 1984, с. 50—51]. Роднит погребальные памятники эпохи железа и использова-

ние для возведения насыпей находящейся рядом земли — чернозема, супеси и суглинка, а также широкое применение в оборудовании могил дерева и бересты — плах, досок, жердей, бревен и полотнищ. В насыпи повсеместно встречаются следы жертвоприношений или тризна, остатки кострищ, глиняные сосуды и скопления вещей. Важную роль в погребальном обряде на протяжении тысячелетий играл огонь. Его следы фиксируются как в самих могилах (обжиг стенок, кострища на перекрытиях, подсыпка из углей), так и в насыпи курганов. Следует также констатировать наличие параллелей в позах умерших. Если хоронили по обряду трупоположения, то умерших укладывали на спину, в вытянутом положении, руки чаще всего были вытянуты вдоль корпуса. В течение всего периода преобладающей оставалась северная с отклонениями ориентация головой.

Близкими принципами население эпохи железа руководствовалось при отборе погребального инвентаря. Соблюдалось половозрастное членение, учитывалось имущественное и социальное положение умерших. Всей эпохе железа были присущи сооружение кенотафов, постанова в могилы и вне их глиняных сосудов сверху дном, преднамеренная порча инвентаря. Любопытна и такая деталь: в погребениях раннего железного века, как и в средневековых, количество наконечников стрел равно семи.

6.2. Нарымское Приобье и Причулымье

Погребально-поминальный обряд — процесс, который обычно не выходит за рамки трех фаз: 1) действия по отношению к умершему до его погребения; 2) действия по отношению к умершему в момент погребения; 3) действия по отношению к нему после его погребения.

6.2.1. Структура погребально-поминального обряда²²

Археологические источники позволяют смоделировать действия, связанные непосредственно с погребением умершего, так как они оказались материализованными в конкретный объект. Этот объект (погребально-поминальный памятник) — специально оформленное место захоронения людей, структура которого представляет совокупность трех отделов элементов: погребально-поминальную группу (могилище), погребально-поминальный комплекс

²² Классификационная схема погребально-поминального обряда предложена автором.

(курган) и погребение [Ольховский В. С., 1986]. Каждый из них может быть расчленен на группы, группы — на подгруппы, подгруппы на типы, типы — на варианты и т. д.

1. *Могильники*. Погребально-поминальные группы представлены следующими группами элементов.

Выбор места. Все исследуемые курганные могильники связаны с водной системой Нарынского Приобья и Причулымья, располагаются обычно на берегах больших и малых рек. На коренных берегах Оби находятся Пачангский и Остяцкие могилы, на коренном берегу Кети — комплекс Максимоярских, на высоких берегах Чулыма — Балагачевский и Тургайские. Тискинский, Иготкинский, Федоровский, на Осиновой гриве, Барклай локализируются в основном в левобережье Оби и занимают затопляемые пойменные участки в большую воду.

Планиграфия. В случаях расположения насыпей на террасах рек они образуют ряды, «цепочки», тянущиеся вдоль кромки берега. Первоначально возведенные курганы, как правило, находятся ближе к берегу, последующие насыпи — за ними, в отдалении. Курганные могильники, расположенные на гривах, зависят от длины, ширины, конфигурации самих грив. Иногда это цепочки (Федоровский), иногда — беспорядочно возведенные насыпи курганной группы (на Осиновой гриве). Для устройства могильников использовали естественный рельеф местности, занимая под насыпи склоны и седловины возвышенностей (Остяцкие могилы, Пачангский).

Площадь. По количеству насыпей условно выделены большие, средние, малые (термины не скрывают за собой действительного количества погребенных на могильнике). К большим относятся группы, в которых содержится более 20 насыпей. Это Иготкинский — 100 насыпей, Остяцкие могилы — около 60 насыпей. К малым — Барклай — 7 курганов, Тискинский — 15 курганов; к средним — Лукьяновский I — 33.

Внешнее (видимое) оформление. Обычно ни надмогильных деревянных сооружений, домиков, крестов, стоящих около курганов камней, ни каких-либо других внешних признаков отличия в группах не наблюдается. Форма насыпей — сферическая, круглая, эллипсоидная. Все они земляные и хорошо задернованы. Есть насыпи небольшого диаметра и высоты (на р. Кети), есть с неровной поверхностью и конфигурацией, имеющие большой и малый размеры (длину, ширину) и достаточно высокие — до 2 м (Тискинский). В Лукьяновском I насыпи с рамами-обкладками в основании, согласно их форме, имели подпрямоугольные или квадратные очертания. Иногда остатки таких рам можно было проследить визуально. Около насыпей расположены окологурганые ямы

и ровики. В случае близкого расположения курганов друг к другу между ними прослежены ровики. Курган мог быть окружен ровиком, ямами, ровиком и ямами одновременно.

Расположение относительно поселений. Около одновременных поселений, в непосредственной близости от них возведены могильники Федоровский и на Осиновой гриве. Неподалеку от позднесредневековых городищ и поселений расположены Остяцкие могилы и Пачангский. Что-либо более определенное сказать о других памятниках трудно, так как до сих пор многие поселения, в том числе и расположенные рядом с могильниками, не раскопаны. Немаловажным, по-видимому, является тот факт, что некоторые из могильников возникали на местах бывших поселений (Тискинский, Иготкинский, Барклай).

2. *Курганы.* Погребально-поминальные комплексы представлены совокупностью двух групп элементов, отражающих способ возведения насыпи курганов и следы ритуальных действий в них.

Способ возведения насыпи. По способу возведения различаются три группы могильников: одноактные, многоактные (многоразовые), смешанные. В ранних Тургайских могильниках на Чулыме и в могильниках XV—XVII вв. на Кети насыпь возводили для каждого умершего. Поэтому они практически не сливаются друг с другом и не образуют ярусных захоронений. Насыпи над погребениями с многоактными захоронениями (Тискинский, Барклай, Иготкинский) оформляли путем присыпок. Деревянные погребальные сооружения в них не оставляли открытыми, а закладывали дерном и присыпали землей. Спустя некоторое время на месте погребения образовывался оплывший холмик. Последующие захоронения производили рядами или же по периметру в огороженной площадке. После ее заполнения новые погребения устанавливали над имеющимися в виде ярусов. Подхоранивание к первоначальному и присыпка нового сооружения вызывали быстрый рост насыпи, поэтому в случае необходимости к площадке пристраивали новые погребения, огораживая дополнительные участки близ имеющихся. Слившиеся холмики многочисленных погребений, расположенных рядом, образовывали высокие, больших размеров насыпи с неровной поверхностью, в которых могло быть похоронено от 5—7 до 100 человек.

Такая система возведения насыпи путем присыпок сохранялась на протяжении всего периода функционирования могильников Тискинского и Барклай. Смешанные насыпи и курганы, отражающие элементы одноактного и многоактного возведения, содержатся в могильниках Остяцкие могилы, Пачанском, Тургайском I, Балагачевском.

Следы ритуальных действий. Подготовка погребальной площадки: а) снятие дерна; б) обжигание площадки; в) устройство подсыпки; г) выкапывание грунтовой могилы.

В одноактных захоронениях под насыпью курганов в Усть-Озеринском, Лукьяновском I, Пиринский Бор 2 на р. Кети, в Салтаковском на Нижнем Чулыме площадку обжигали, после чего место погребения ограничивали рамой-обкладкой подпрямоугольной или подквадратной формы из жердей, горбылей, тонких плашек. Наличие таких рам отмечено и в наземных, и в грунтовых погребениях курганных могильников. Их сооружение и появление колод на Лукьяновском I взаимосвязаны и фиксируют, вероятно, внедрение новых черт в погребальную обрядность местного населения. Рама-обкладка являлась в данном случае не столько укреплявшей насыпь конструкцией [Дульзон А. П., 1956, с. 173], сколько надмогильным сооружением. Рама была расположена всегда выше погребального сооружения, в котором хоронили умершего. На основании этого можно, по-видимому, говорить о зарождении обычая устанавливания надмогильных конструкций на Кети с XVII в. Возможно, аналогичное оформление места захоронения практиковалось в XI—XIII вв. в Зменикинском могильнике на Чулыме, где зафиксированы и обжигание площадки, и рама-обкладка, сооруженная из различных материалов на древней дневной поверхности [Беликова О. Б., 1990, с. 8—11].

Оформление погребальной площадки: а) оконтуривание ямы, ровиками, каменными плитами, деревом; б) устройство жертвенников (каменные, земляные очаги); в) устройство тризн; г) оставление черепов и других костей животных.

Место, отведенное под погребение, не всегда и не во всех могильниках обжигали. В Тискинском и Иготкинском после выравнивания площадки место, отведенное для будущего кургана, ограничивали ровиком. В Тискинском в основании курганов площадку оформляли бревнами.

Остатки тризн хорошо сохранились в могильниках Федоровском и на Осиповой гриве, где после необходимых действий, связанных с ними, площадку, отведенную под захоронение, обжигали и выравнивали, поэтому на погребенной почве, под насыпями курганов, сохранились многочисленные обожженные фрагменты керамики, кости и чешуя рыб.

Инвентарь в насыпи. В раскопанных курганных могильниках насыпи практически всегда чистые, не содержат рядом с погребальным сооружением специально оставленных вещей. Они попадали в нее в результате нарушения захоронений. Все, что умершему, по мнению близких, было необходимо, оставляли с ним или около него в погребальном сооружении, исключения очень редки,

но известны — в Федоровском обнаружен перевернутым вверх дном сосуд; в Тискинском — принадлежности конской упряжи рядом с нижней челюстью лошади.

Кости животных в насыпи: а) в околочурганских объектах на погребенной почве; б) рядом с погребенным; в) вместе с погребенным. Нижние челюсти, черепа и зубы лошади обнаружены в околочурганских ямах кургана 8А Тискинского КМ, скелет лошади — в Кургане 9 того же могильника. Скелет животного (вид не определен) и скелет собаки найдены в погребении 58 кургана 4 Тискинского могильника. В курганах того же могильника были обнаружены в одном случае кости ног лошади в берестяном мешке и черепа лошади на перекрытиях трех погребений. Отдельные кости лошади (черепа, челюсти, зубы) были встречены в насыпях Пачангского и Остяцкого могильников.

Столь краткая информация по двум важнейшим отделам погребально-поминального обряда объясняется фрагментарностью, скудностью информации о них в архивных и опубликованных источниках. Возможно, объясняется это и слабой разработанностью системы описания их в процессе полевых работ.

3. *Погребение*. Этот отдел, в отличие от погребально-поминального комплекса и памятника, представлен достаточно полно. Погребение — специально оформленное реальное или символическое место захоронения человека или животного [Ольховский В. С., 1986, с. 70], рассматривается как совокупность трех групп элементов: погребальное сооружение; форма погребения; способ погребения.

Погребальное сооружение. Под погребальным сооружением в широком смысле понимается комплекс действий, включающий в себя элементы всех трех отделов (выбор места, подготовка площадки, выкапывание могилы, подготовка деревянного сооружения, возведение насыпи и т. д.). Наши материалы не обладают необходимой информацией для восстановления последовательной цепочки происходивших при погребении действий. Поэтому понятие «погребальное сооружение» употребляется автором в узком смысле слова — лишь как деревянное (иное) сооружение для умершего. При его описании часто употребляются определения «обуглившиеся поленья» [Дульзон А. П., 1957, с. 450], «куски дерева» [Матюшенко В. И., Коркина И. А., 1978, с. 47], «обкладка» без объяснения, что конкретно имеется в виду. Поэтому предлагается рассматривать его как конструкцию, имеющую верхнюю, среднюю и нижнюю части.

Верхняя — перекрытие (крышка) погребального сооружения. Изготавливали из дерева или бересты, для оформления использовали неошкуренные бревна, полубревна, жерди, толстые (тонкие)

плахи. Во всех могильниках Нарымского Приобья и Причулымья зафиксировано лишь продольное расположение бревен, полубревен, плах перекрытий. Для закрепления их на раме-обкладке (особенно больших по размерам погребальных сооружений) иногда поперек перекрытия плахи укладывали в области головы, ног и в центре толстые плахи (полубревна) с пазами по обоим концам, в которые вставляли крестовые столбы. Сверху перекрытия застилали берестяным полотнищем.

Средняя — стены погребального сооружения. Для обозначения этого уровня конструкций используется как равнозначное понятие «рама-обкладка». Стены имеют продольные длинные и торцовые короткие стороны. За основу выделения типов сооружений взято конструктивное оформление их продольных и торцовых стен. Стены (раму-обкладку) изготавливали из бревен, полубревен, жердей, бруса, толстых и тонких плах. В могильниках обской группы памятников (Остяцкие могилы, Тискинский) стены закрепляли кольями, столбиками. Поскольку в большинстве погребений они не были обнаружены, А. П. Дульзон высказал предположение, что стенки присыпали землей [Дульзон А. П., 1955, с. 105—106]. Деревянные части конструкций могли быть соединены достаточно прочно, об этом свидетельствует их сохранившаяся правильная форма, однако способ крепления не фиксируется из-за плохой сохранности дерева. Перед тем как установить на стены перекрытие, среднюю часть сооружения застилали берестяным полотнищем так, что оно покрывало стены с наружной стороны до земли.

Нижняя — дно (пол) погребального сооружения. На дно ставили настил из широких, тонких и длинных плах (досок), уложенных в продольном направлении, или закрывали землю берестяным полотнищем, сшитым из нескольких слоев бересты. Часто совмещали и то и другое. Иногда на дно подсыпали чистый материковый песок или же просто выравнивали землю перед установкой рамы-обкладки, застилали дно войлоком.

Правилом было похоронить покойного в погребальном сооружении. Без сооружений хоронили очень редко, да и нет твердой уверенности в том, что это было сделано намеренно, скорее из-за плохой сохранности дерева конструкции не были зафиксированы.

В Нарымском Приобье и Причулымье в могильниках XIV—XVII вв. выделены две подгруппы погребальных сооружений: простые и сложные. При отнесении их к какой-либо из подгрупп есть определенные трудности, связанные как с плохой сохранностью деревянных конструкций, так и с тем, что в свое время исследователи, занимавшиеся раскопками могильников, не всегда обращали внимание на детали сооружений.

А. Простые погребальные сооружения представлены одной камерой, без каких-либо усложнений внешнего оформления. Это рамы-обкладки, берестяные обертки, сооружения в виде дощатого ящика прямоугольной формы, с днищем (или без) и перекрытием из досок; долбленные колоды, не имеющие дополнительных деревянных конструкций. В эти сооружения непосредственно укладывали тело покойного и затем насыпали над ним курган (засыпь грунтовой могилы). Их разновидностью, вероятно, являются сооружения, сделанные из бересты и дерева в Пачангском могильнике (погребение 8 кургана 5 и погребение 3 кургана 6). Они представляли собой берестяное полотнище, на котором с торцовых сторон, в изголовье и у ног умершего были установлены обрубки толстых полубревен, затем с боков полотнище было поднято — им покойный был накрыт сверху. Поверх него на торцовые стороны установлено перекрытие из полубревен [Дульзон А. П., 1955, с. 224, 245]. Размеры простых сооружений обычно соответствовали комплекции и росту погребенного.

Б. Сложные погребенные сооружения обязательно имели две камеры: внешнюю и внутреннюю.

Внешняя камера. Ее оформляли в виде рамы-обкладки, по длине превышавшей в полтора-два раза действительный рост покойного. По конструктивным особенностям выделены следующие их типы.

Тип 1. Рама-обкладка, напоминающая ящик из тонких досок или толстых (тонких) плах, поставленных на ребро вдоль тела умершего и с торцовых сторон, с полом — дощатым настилом или без него.

Тип 2. Рама-обкладка из бревен (полубревен) с различным оформлением торцовых сторон.

Тип 2, вариант А. Рама-обкладка, продольные конструкции которой изготовлены из толстых плах (полубревен), с торцовых сторон соединенных плахами или полубревнами, затесанными снизу и вбитыми в грунт вертикально на глубину 10—40 см, с дощатым настилом или без него.

Тип 2, вариант Б. Рама-обкладка, продольные части которой выполнены из бревен, уложенных вдоль тела покойного. Торцовые стороны представляли собой бревенчатый частокор, посредством которого концы продольных сторон были соединены. Сооружения могли быть с дощатым настилом или без него.

Тип 3. Бревенчатая рама-обкладка в виде сруба. Выделено три варианта.

Тип 3, вариант А. Рама-обкладка из бревен. Способ крепления по углам не установлен. Выделение этого варианта в значительной степени условно, так как в общем виде он представлял со-

бой сооружения типа срубов в один венец. Однако с абсолютной уверенностью в настоящее время этого сказать нельзя (аналогичен простому).

Тип 3, вариант Б. Рама-обкладка в виде сруба из бревен (бруса) в один-три венца с дощатым настилом или без него.

Тип 3, вариант В. Рама-обкладка в виде сруба из бревен в один-три венца, с дополнительным оформлением торцевых сторон бревенчатым частоколом. Бревна затесаны с одной стороны, той, которой их устанавливали в грунт. В некоторых из этих сооружений прослежены дощатые настилы.

Погребальные сооружения 2-го типа (вариант А) представлены в КМ на Чулыме, Кети, в Пачангском и Остяцком на Оби. Такие сооружения в могильниках Тургайско-Балагачевского комплекса А. П. Дульзон называл «гробом в виде прямоугольной рамы из плах» [Дульзон А. П., 1953, с. 141]. Он писал, что погребальные сооружения эти, как правило (80% всех погребений), представляли собой четырехугольную раму из плах, с обоих концов которой, т. е. у ног и у головы, вбивали вертикально в грунт по две заостренные с одного конца короткие плахи. К ним с обеих сторон, вдоль тела покойника, прилаживали две длинные и широкие плахи, поставленные на ребро [Дульзон А. П., 1957, рис. 1 на табл. XIX]. Продольные плахи удерживались путем присыпки земли к ним, так как иных крепежных конструкций зафиксировано не было [Дульзон А. П., 1953, с. 141].

Аналогичное устройство погребальных сооружений обнаружено А. П. Дульзоном во время раскопок на Остяцких могилах и Пачанге. В преобладающем большинстве случаев на этих памятниках (не менее 75%) была «констатирована своеобразная деревянная обкладка в виде четырехугольной рамы из плах уже известного типа». В некоторых случаях для крепления конструкции в обоих концах (продольных плах. — А. Б.) вбивали в грунт два столбика, в других, так же как и в Тургайско-Балагачевском могильнике, дополнительных крепежных деталей не отмечено. По-видимому, продольные части конструкций здесь тоже подсыпали землей [Дульзон А. П., 1955, с. 105]. Сверху рама имела продольное перекрытие из плах.

Большинство сооружений Максимоярского IV и Лукьяновских курганов представлено вариантом А этого типа. Все типы погребальных сооружений отмечены в Тискинском КМ, однако ведущими здесь были сооружения 3-го и 2-го (вариант Б) типов. Простые сооружения в виде дощатого ящика известны в 1-й группе тискинских захоронений XII — первой половины XIV в., в последующие века они практически исчезают. Сложные сооружения, аналогич-

ные тискинским, обнаружены в Иготкинском, Барклайском и Мысовском могильниках.

Внутренняя камера. Это та часть сооружения, в которую помещали покойного перед тем, как установить раму-обкладку. В качестве камеры использовали колоды, берестяные чехлы, берестяные полотнища-обертки.

6.2.2. Типология обряда

На основании сравнительного анализа археологических материалов XIV—XVII вв. из 253 курганных комплексов с 844 погребениями 54 могильников проведена реконструкция погребально-поминального обряда населения Нарымского Приобья и Причудыма. Для выявления сходства и различий между курганными могильниками был разработан список элементов, в котором отражены 60 из них.

По степени близости могильники объединены в три группы. Согласно членению погребально-поминального памятника на погребально-поминальную группу (могильник), погребально-поминальный комплекс (курган) и погребение проведен анализ источников определения их близости и различий. Для группы учтены: выбор места, планиграфия, площадь, околокурганные объекты, расположение относительно одновременных поселений. Для комплекса — две группы элементов: способ возведения насыпи (одноактный, многоактный, смешанный) и следы ритуальных действий; выделены три подгруппы элементов, связанных: 1) с использованием огня; 2) с инвентарем в насыпи; 3) с остатками костей животных в ней. Для погребения — три группы: 1) погребальное сооружение; 2) форма погребения; 3) способ погребения.

По комплексу групп элементов выделены три типа погребально-поминального обряда. Реально имевший место каждый из этих типов не сохранялся неизменным: некоторые элементы с течением времени были утрачены или оказались трансформированными, иногда оказались приобретены другие элементы. Несмотря на это, основной комплекс элементов был неизменным.

Под типом погребально-поминального обряда имеется в виду исторически сложившаяся система, характеризующаяся устойчивым повторением комплекса групп элементов, объективно отражавшая некогда существовавшую реальность. Обособленность от других аналогичных систем осознавалась их создателями.

I тип — чулымско-кетский (рис. 44). Представлен группой могильников XIV—XVII вв. среднего течения Кети и нижнего течения Чулыма, расположенных в современных Верхнеткетском и Первомайском районах Томской области (Лукияновские,

Максимоярские, Усть-Озеринский, Урликовский, Тургайские 2, 3, 5), может быть реконструирован следующим образом. Умерших хоронили на высоких, незатопляемых участках, на коренном берегу или возвышающихся над поймой гривах. На Кети зафиксированы только индивидуальные одноактные захоронения; над умер-



Рис. 11. I тип погребально-поминального обряда (чулымско-кетский)

шим отдельно насыпан курган. Курганы небольшого диаметра и невысокие, насыпи не сливаются друг с другом, располагаются рядами и группами. В памятниках Чулыма прослежена та же

тенденция. Среди раскопанных могильников по количеству насыпей есть большие и малые, одиночные. В Лукьяновском I отмечено обособление детских погребений от захоронений взрослых на общем могильном поле.

На погребальном сооружении и рядом с ним, по-видимому, вещей не оставляли, все, что умершему полагалось взять с собой, было положено вместе с ним в погребальное сооружение, поэтому насыпи курганов (при непотревоженных погребениях) чистые и не содержат никаких находок. Кости животных, кострища, какие-либо другие объекты в них отсутствуют.

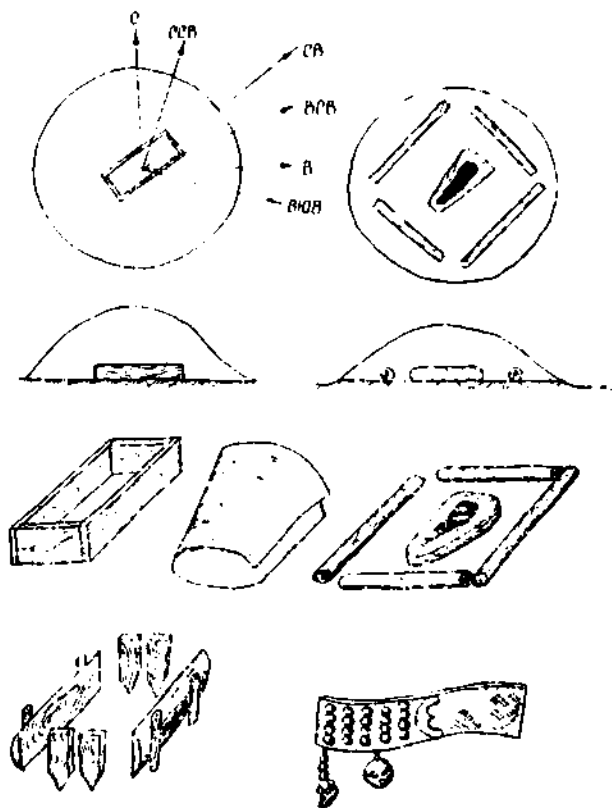
Площадку, отведенную для захоронения умершего, обязательно обжигали. Иногда на ней устанавливали «раму-обкладку» из тонких жердей, плах или того и другого, вместе взятых, имевшую подпрямоугольную или близкую к квадрату форму. Она очерчивала границы будущей насыпи, являлась ее основанием и опорой, выполняла функции надмогильного сооружения. В центре обожженной площадки, при наличии рамы — в ее центральной части, устанавливали погребальное сооружение, в котором хоронили покойного.

Для XV—первой половины XVII в. зафиксированы погребальные сооружения 1-го и 2-го (вариант А) типов. Со второй половины XVII в. появляются долбленные колоды сигарообразной формы. Продольные части конструкций укрепляли с внешней стороны кольями или присыпали землей. Погребальное сооружение изнутри выстилали берестяным полотнищем, сверху покрывали им же. Иногда и самого покойного обертывали в берестяную теску. Перекрытие над сооружениями было дощатым, сверху его покрывали берестой. Роль крышки могло выполнять берестяное полотнище.

Все погребения XV — первой половины XVII в. имели наземный характер. Покойных укладывали в вытянутом положении, на спине, головой на восток с незначительным отклонением к северу или к югу. Руки вдоль туловища.

На Кети не зафиксирован обряд кремации, в погребениях отсутствует глиняная посуда. Умерших хоронили с инвентарем. Намеренной порчи вещей не отмечено. Население использовало в быту медные котлы с железными дужками.

На лицевом отделе черепов сохранились остатки ткани с пришитыми к ней в области глаз, носа и рта металлическими пластинами различной формы, что позволяет предполагать наличие лицевых покрытий. В одном случае оно обнаружено на лице умершего, захороненного повторно [Гребнева Г. И., 1977, с. 15—16].

Повторные погребения имели место, но встречаются редко.

Накосных украшений на Кети не зафиксировано. Часть женщин в косы влетали косники — матерчатые ленты (тесьму),

расшитые бисером и бусами. Пояса изготавливали из широкой полосы грубой ткани или кожи, на которую нашивали многочисленные двух-, трех-, четырехвыпуклые медные бляшки и лунницы, нижнюю и верхнюю кромки поясов расшивали бисером и бусами. К нижней кромке на ровдужных ремешках подвешивали шнурки из крупных бусин и перстней.

Сходство кетских и чулымских могильников настолько полное, что позволяет говорить о единстве памятников этого круга и выделении чулымско-кетского типа погребального обряда. Чулымско-кетским он может быть назван в силу того, что чулымские могильники древнее кетских. Комплекс элементов этого типа находит аналогии главным образом в I, в меньшей степени в VI типе селькупских захоронений [Пелих Г. И., 1972, с. 61—66, 76—80]. Однако при сохранении некоторых древних традиционных черт погребального обряда в значительной степени в нем проявились новые тенденции, выразившиеся в обжигании площадки, отведенной под погребение умершего, в стремлении похоронить под насыпью не более одного человека.

II тип — обской (рис. 45). Представлен группой памятников XIV—XVII вв., расположенных на левом и правом берегах р. Оби, на левом берегу р. Чаи в пределах современных Колпашевского и Чаинского районов Томской области (Тискинский 2-й группы, Иготкинский, Барклай, Мысовской). В XVI—XVII вв. наблюдается сходство некоторых элементов обряда этого типа с обрядом чулымских тюрок (Балагачевский, Тургайский I).

Погребальный обряд может быть реконструирован следующим образом. Место для могильников выбирали в пойменной части по берегам рек или на небольших гривах на местах бывших поселений. По числу насыпей выделены большие (Иготкинский — 100 курганов) и малые (Барклай, Тискинский — 7—15 курганов). Насыпи располагались цепочкой и бессистемно — группой. Для погребения выбирали площадку, поверхность которой не обжигали. С нее снимали дерновый слой, используя его в дальнейшем при оформлении погребального сооружения. Площадку ограничивали неглубоким рвом и бревнами, уложенными горизонтально на землю. Зафиксированные участки ровиков указывают на круглую и подчетырехугольную форму. Фрагментарность деревянных конструкций не позволяет дать их реконструкцию. По-видимому, там, где захоронения производили вдали от лесных массивов, место погребения оконтуривали только рвом (Иготкинский). Около курганов и между ними отмечены окологурганые ямы и ровики.

Поскольку подавляющее большинство погребений — наземные (грунтовые встречались в порядке исключений), то и погребальные сооружения устанавливали прямо на площадке. Если

же погребение было грунтовым, то сооружение устанавливали на дне могильной ямы. При этом размерами и конструктивными деталями оно не отличалось от используемых при наземном способе захоронения.



Рис. 45. II тип погребально-поминального обряда (обский)

Погребальные сооружения II типа погребально-поминального обряда разнообразнее чулымско-кетских сооружений. По конструктивным особенностям и количеству труда, затраченного на их изготовление, выделены простые и сложные. Простые сооружения по размерам не превышали рост покойного и имели вид дощатых ящиков с дном или без дна. Они есть в погребениях Барк-

лай, Иготкинском, Тискинском 1-й группы и, в виде исключения, в Тискинском 2-й группы.

Сложные сооружения состояли из двух камер: внешней и внутренней. Внешнюю изготавливали в виде дощатого ящика (тип 1 погребальных сооружений); рам-обкладок из бревен, полубревен (тип 2, вариант 4; тип 2, вариант Б; тип 3, вариант А; тип 3, вариант Б и т. д.).

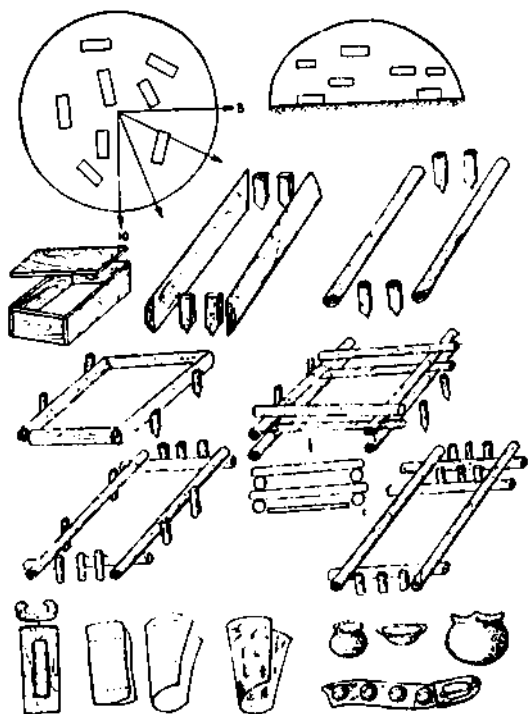
Размеры таких сооружений всегда в 1,5—2 раза превышали действительный рост и комплекцию погребенных (длина более 4 м, ширина 1,5—2 м). Наиболее распространены были тип 2, вариант Б; тип 3, вариант А. Остальные встречены в единичных случаях. Приготовленную камеру выстилали внутри берестой, в ней устанавливали внутреннюю камеру погребального сооружения: колоды прямоугольной формы, в рост человека или чуть больше; берестяные чехлы; полотнища-подстилки из берестяных тисок. Колоды и чехлы с умершим устанавливали приблизительно на равном расстоянии от продольных, но ближе к изголовью в торцевой части внешней камеры, оставляя свободным пространство у ног, где обычно помещали вещи. На некоторых погребальных чехлах нанесены рисунки.

С покойным в колоду или берестяной чехол клали целые, натуральных размеров вещи. Намеренной порчи инвентаря не зафиксировано. С умершим обязательно ставили глиняную посуду — она есть как в детских, так и во взрослых погребениях. Устанавливали ее в торцевой части погребальных сооружений, около ног умерших. Кроме обычных форм керамических сосудов, встречены ладьевидные и сосуды с ушками. Такая посуда известна в могильниках: Тискинском 2-й группы, Иготкинском, Федоровском, Барклай, Остяцких могилах.

Все предметы располагались рядом с погребенными, но известны случаи, когда некоторая их часть — медные котлы, стрелы, удила, детали уздечного набора, колчаны с набором стрел — были сложены или под перекрытием погребального сооружения, поверх внутренней камеры, или за ее пределами около торцевой части внешней камеры — у ног. Эта черта обряда зафиксирована в Тискинском, Балагачевском, Тургайском 1. Таких погребений немного, но именно они наиболее богаты по количеству и характеру инвентаря.

Умерших хоронили в вытянутом положении, на спине, головой на Ю, ЮЮВ, В, ЮВВ, в целом же в этих могильниках отмечено тяготение к южной ориентации.

Повторные погребения имели место, но встречены, как и в погребениях I типа, крайне редко. В них сохранилась традиционная ориентация покойного, обязательно устанавливали погребаль-

ное сооружение, хоронили наземным способом и с инвентарем.

Известны коллективные погребения. Наиболее часто фиксируются захоронения двух человек (взрослых, детей, взрослого и ребенка), реже трех-пяти. Для погребения детей на площади могильников не отводили специальных участков. Их либо подхоранивали к умершим взрослым, либо, при одновременной смерти, хоронили вместе справа или слева от взрослого, на уровне голени или между ног, часто головой в сторону, противоположную ориентации взрослого — на С, З, СЗ.

Различия по форме захоронения позволяют выделить погребения с ингумацией и кремацией. Для погребений, выполненных по обряду ингумации, характерны все виды погребальных сооружений, наземный способ захоронения, ориентация на Ю, ЮЮВ, ЮВВ, ЮВ, обилие инвентаря с погребенным (накосные украшения, пояса, принадлежности конской упряжи, орудия труда, керамическая посуда и т. д.).

Зафиксирован обряд кремации на месте погребения с сохранением костей скелета в анатомическом порядке. Костер разводили на месте погребения, над умершим, когда все необходимые действия по установлению погребального сооружения, укладыванию в него покойного и инвентаря были выполнены. При этом обгорала часть погребального сооружения и костей. Пламя костра могло быть настолько сильным, что и погребальное сооружение, и кости скелета сгорали полностью, сохраняя при этом первоначальное положение и анатомический порядок. Полная кремация (тип 1, вариант 1) встречается в наземных и неглубоких грунтовых могилах тискинских курганов, в наземных погребениях КМ Иготкинского и Барклай.

Для погребений с полной, частичной (вариант 2) или поверхностной (вариант 3) кремацией на месте захоронения устанавливали погребальные сооружения преимущественно 3-го типа. Для них характерны как грунтовый, так и наземный способы захоронения, неустойчивая ориентация головы умершего (ЮВВ, В, Ю, ЮВ, ЮЗ, СЗ, СВ), малочисленность сопроводительного инвентаря. И в этих погребениях обязательно были поставлены глиняные сосуды, которые по форме и орнаментации не отличались от посуды, известной в погребениях с труположением. Из украшений найдены подвески «крыжовник», в единственном случае — стремена.

Погребения с кремацией фиксируются в верхних слоях насыпей, что указывает на их более молодой возраст по сравнению с ингумированными. Кроме того, общая неустойчивость этих погребений, возможно, свидетельствует о промежуточном состоянии самого явления кремации в погребальном обряде в целом.

Особый интерес представляет устройство насыпи над погребениями обского типа. Небольшая площадь основания курганов позволяет говорить о существовании традиции хоронить умерших ярусным способом. Первоначальные захоронения производили сначала по периметру и в ряд в пределах огороженной части, после ее заполнения новые погребения оформляли уже над имеющимся в виде ярусов. Погребальные сооружения, по-видимому, не оставляли открытыми, а прикрывали дерном и присыпали землей. Через определенное время на месте захоронения образовался осыпанный холмик. Подхоранивание к первоначальному и присыпка нового погребального сооружения вызывали быстрый рост насыпи и в случае необходимости к площадке пригораживали новый участок. Слившиеся холмики многочисленных погребений, расположенных рядом, образовали высокие, больших размеров, с неровной поверхностью насыпи. Такая система возведения насыпи путем присыпок сохранялась на протяжении периода функционирования Тискинского могильника начиная с XII в. и зафиксирована в могильниках Барклай, в Иштанском X—XIV вв. [Матюшенко В. И., 1984], Тискинском 1-й группы XII—XIV вв. [Боброва А. И., 1980, 1982]. Эта система возведения насыпей почти в точности повторяет описание VI типа захоронений, сделанное Г. И. Пелих, и связана с так называемыми «чуждскими могилами», захоронениями народа «квеликул». Этот тип, по ее мнению, отражал древние традиции погребального ритуала и был распространен на территории современной Томской области еще до оформления селькупской общности [Пелих Г. И., 1972, с. 196]. Видимо, предполагается формирование современного этноса, так как археологически подобная система сооружения насыпи зафиксирована материалами VI—VIII вв. н. э. могильника Рёлка [Чиндина Л. А., 1977, с. 141], имевшего в своей основе праселькупские компоненты [Чиндина Л. А., 1977, с. 140].

III тип — обско-чулымский (рис. 46). Представлен группой могильников XV—XVII вв., расположенных по берегам Оби и нижнего Чулыма в пределах современного Молчановского района Томской области (Пачангский, Остяцкие могилы, Федоровский, на Осиновой гриве, Смолокуровский курган). Включает в себя элементы I и II типов. Погребальный обряд характеризуется следующими чертами. Место для могильников выбирали и на высоких выходах коренного берега р. Оби (Остяцкие могилы, Пачангский), и в пойменной ее части на гривах (Федоровский, на Осиновой гриве).

По количеству насыпей различаются большие и малые могильники. К большим относятся могильники с количеством насы-

пей более 20 (Остяцкие могилы — 60 насыпей). К малым те, в которых 3—15 насыпей (Пачангский, Федоровский и др.).

Сосуществование одноактных и многоразовых захоронений характерно для памятников этого типа. Следует отметить, что одноактные (кроме Федоровского могильника) захоронения не являются ведущими на этих могильниках, но тенденция к захоронению небольшого числа лиц под одной насыпью прослеживается достаточно четко. Наибольшее число разновременных погребений под общей насыпью — шесть человек — содержат два кургана Остяцких могил [Дульзон А. П., 1955, с. 101].

Как и памятники других типов, они содержат одиночные и коллективные погребения. Отмечены совместные захоронения взрослых и детей, что позволяет сделать вывод об отсутствии выделения специальных участков для захоронения детей на общем кладбище или же отдельных кладбищ для них.



Рис. 46. III тип погребально-поминального обряда (обско-чулымский)

Своеобразие могильников состоит в том, что в них есть как грунтовые, так и наземные погребения. В них отражается двойственность и в отношении к огню. В памятниках этого типа зафиксированы как предварительное обжигание места захоронения, так и кремация умерших. В одном из погребений Пачангского КМ, возможно, имело место трупосожжение на стороне [Дульзон А. П., 1955, с. 245], все остальные выполнены по I типу кремации, в виде полного, частичного или поверхностного обжигания покойного сверху на месте захоронения с сохранением костей в непогрешенном состоянии.

На ряде могильников (Федоровском, на Осиновской гриве) обжигание места захоронения оформилось в обязательный ритуал, в то время как в остальных этого, видимо, не произошло. Так, обжигание площадок в Остяцких могилах встречено в 6 случаях, в Пачангском они единичны. Умерших хоронили на спине, руки вдоль туловища, головой на юго-восток (Остяцкий, Пачангский). Неустойчивая ориентация отмечена в Федоровском и на Осиновской гриве. Среди деревянных конструкций, в которых хоронили покойных, ведущими были погребальные сооружения 1-го типа, на втором месте сооружения 2-го типа (вариант А).

Находок в насыпях курганов не обнаружено. Инвентарь раскладывали рядом с погребенным. Следов намеренной порчи на вещах не прослежено. Во всех могильниках около ног умершего ставили глиняную посуду. Исключением являются Остяцкие могилы, где почти половина погребений не содержит никакой посуды. Среди тех, кому она была поставлена в этом могильнике, мужчины, женщины, дети. Среди тех, кому не была поставлена, большинство составляют дети, затем мужчины и очень редко женщины.

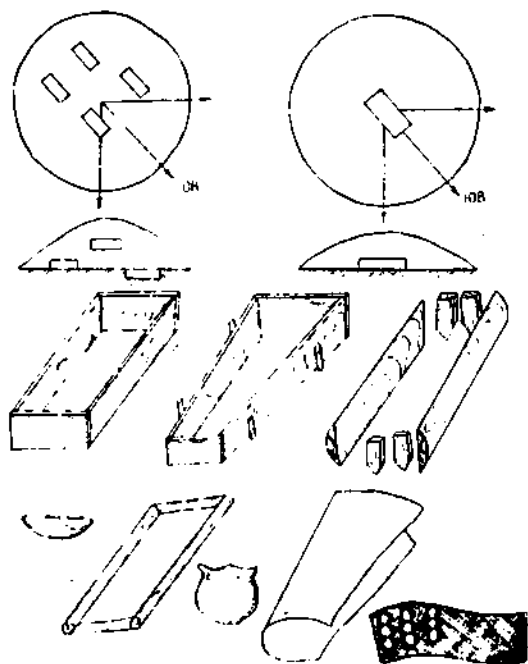
Инвентарь погребений также свидетельствует о промежуточном положении между отмеченными памятниками. Так, например, в Остяцких могилах наблюдаем в женских захоронениях и наконечные украшения, и косоплетки; пояса, столь характерные для населения средней Кети и Чулыма, и пояса, аналогичные обским; глиняную посуду, подобную той, которая была обнаружена в Тискинском, Иготкинском, Барклай.

Большинство элементов погребально-поминального обряда, указывают на значительную близость захоронений этого типа обскому. Более детальный и подробный анализ дан в работе А. П. Дульзона [Дульзон А. П., 1955, с. 97—154], и повторять его нет необходимости. Тяготение названных обско-чулымских памятников к чулымско-кетским, по-видимому, объясняется расположением их на территории активного взаимодействия двух существовавших в то время традиций погребального обряда. Вероятно, в XVI в. III тип получил окончательное оформление, элементы по-

гребально-поминальной обрядности этого типа сопоставимы в этнографии с I и VI, II и IV типами селькупских захоронений [Пелих Г. И., 1972].

Таким образом, археологический материал курганных могильников XIV—XVII вв. свидетельствует о том, что поселению Нарымского Приобья в этот период было известно три типа гребально-поминального обряда, отражавших, по-видимому, существование двух традиций, которые были прослежены при раскопках чулымско-кетской и обской групп памятников, а в этнографическом материале — в VI, I и II, IV типах селькупских захоронений [Пелих Г. И., 1972]. Курганные могильники, о которых шла речь, располагались в зоне расселения южных селькупов. Здесь, благодаря экспедициям Г. И. Пелих, было зафиксировано шесть типов погребального обряда. Автор все их считает селькупскими [Пелих Г. И., 1972, с. 60—81]. Археологическими материалами подтверждается наличие четырех из них: I, II, IV, VI.

Наиболее молодым, по мнению Г. И. Пелих, является выделенный ею I тип погребального обряда нарымских селькупов, основные черты которого не претерпели существенных изменений на протяжении 400 последних лет и сохраняются у селькупов до настоящего времени [Пелих Г. И., 1972, с. 66]. Население, хоронившее своих умерших по этому типу обряда, устраивало могильники на берегах рек, над каждым погребением насыпали невысокий холмик независимо от способа погребения, который мог быть как грунтовым, так и наземным. Для погребенного устраивали погребальное сооружение — «труп со всех сторон обставляли плахами без гвоздей, сверху покрывали берестой. Умерших хоронили в вытянутом положении, на спине, руки вдоль туловища, ногами вниз по течению реки» [Там же, с. 62]. Кроме одежды и пищи в могилу клали необходимые погребенному вещи. Над погребением наземным способом возводили домик из толстых плах или сруб, в ногах ставили столб [Там же, с. 63]. На могилах оставляли посуду, одежду, отдельные бытовые вещи, средства передвижения (лыжи, нарты, оружие). Около могилы оставляли привязанную живую собаку, забивали и съедали здесь же оленя, часть мяса которого оставляли для покойного [Пелих Г. И., 1972, с. 62]. Место у могилы до и после похорон окуривали огнем. Все предметы клали целыми, намеренной порчи их не практиковалось.

Все названные элементы погребального обряда Г. И. Пелих включает в комплекс «Д» и считает его наиболее позднего происхождения по сравнению с остальными. Она пишет, что «всюду он приходил на смену более древним культурам и сохраняется значительно полнее всех остальных» [Там же, с. 85]. Границы

этого комплекса охватывают всю Томскую область и выходят за ее пределы [Там же, с. 85].

Что касается действий, связанных с самим процессом погребения (без оформления надмогильного сооружения, принесения в жертву животного и т. д.), то они находят почти полнейшие аналогии в курганных могильниках Тургайско-Балагачевского комплекса на р. Чулым и в Томском Приобье, оставленных чулымскими и томскими тюрками [Дульзон А. П., 1953; Плетнева Л. М., 1991], могильниках селькупов среднего течения р. Кети [Дульзон А. П., 1953, с. 201; Гребнева Г. И., 1981, с. 44, 51]. При сравнении нижнечулымских тюркских курганов с селькупами из низовья Чулыма и среднего течения Кети А. П. Дульзон еще в 50-х гг. пришел к выводу об их полном параллелизме в предметах и погребальном обряде. Общее в погребально-поминальном обряде томских, чулымских тюрков и селькупов исследователь объяснял их единой древней основой, так как считал, что и чулымско-томские тюрки представляли собой когда-то древних аборигенов, подвергшихся процессу ассимиляции после монголо-татарской экспансии в Сибири [Дульзон А. П., 1953].

Культуру компонента «Д», одним из элементов которого является этот тип селькупских захоронений, Г. И. Пелих связывает с появлением в первой половине I тыс. н. э. в Нарымском Приобье самодийцев. Эта культура, по ее мнению, насланавется на более древние и широко распространяется по всему краю [Пелих Г. И., 1972, с. 61, 148, 150].

Постараемся выделить новые явления в погребально-поминальном обряде коренного населения Западной Сибири, зафиксированные в этнографическом материале XIX—XX вв. Наиболее существенными элементами являются: 1) установление на могиле деревянного сооружения (дощатого ящика, сруба); 2) установление столба, палки, креста в изголовье или ногах умершего; 3) оставление сопроводительного инвентаря (под могильным сооружением, в надмогильном сооружении, рядом с надмогильным сооружением, на деревьях или шестах около могилы); 4) намеренная порча одежды на умершем, вещей, положенных с ним и оставленных на могиле; 5) на могиле привязывают живую или убитую собаку; 6) на могиле удушают или забивают животное (олень или лошадь), мясо которого частью съедают, а шкуру, череп, рога оставляют на могиле; 7) разжигание костра для приготовления поминальной мясной или рыбно-мясной пищи.

Анализ археологического материала показал, что почти все эти элементы не характерны для погребально-поминального обряда нарымского населения XIV—XVII вв., как не характерны они и для обряда XVIII — первой половины XIX в. тискинских кур-

ганов на Оби [Боброва А. И., 1980], барклайских на Час [Ожередов Ю. И., 1986, 1989], лукьяновских на Кети [Гребнева Г. И., 1977]. В Притомье, на Кети, на р. Тым они отмечены исследователями на иного типа памятниках — грунтовых кладбищах сибирских татар и селькупов XIX—XX вв., некоторые из них можно наблюдать в это же время и у восточных хантов [Дремов В. А., 1984; Боброва А. И., 1990].

Таким образом, все эти обычаи позднего происхождения и относятся к этнографической современности. Остальные признаки погребального ритуала I типа селькупских захоронений на территории Нарымского Приобья не являются новыми. Наличие наземных грунтовых погребений на одном памятнике, захоронения в дощатых ящиках отмечены в могильнике Рёлка VI—VIII вв. н. э. [Чиндина Л. А., 1977, 1991], захоронения в дощатых ящиках известны в погребениях X — первой половины XIV в. в Тяголовском, Тискинском 1-й группы, Барклай [Боброва А. И., 1982; Ожередов Ю. И., 1986, 1989, 1991].

Близость комплекса элементов курганных памятников чулымско-кетского типа и позднесредневековых могильников Томского Приобья, которые Л. М. Плетнева относит к томским татарам [Плетнева Л. М., 1976], позволяет связывать этот тип обряда у селькупов с влиянием тюркской этнической традиции. О принадлежности некоторых черт погребально-поминального обряда тюркам в свое время исследователи уже говорили. Так, обычай предварительного обжигания площадки перед погребением умершего в Остяцких могилах, получивший распространение, видимо, в конце XVI—XVII в., А. П. Дульзон рассматривал как отличительную особенность чулымских тюрков, а в распространении этого обычая видел частный случай влияния тюркской культуры на селькупов Оби [Дульзон А. П., 1957, с. 444]. Л. А. Чиндина такие признаки обряда, как «курганные захоронения, наземные погребения, обжигание могилы», считает свидетельством тюркского влияния [Чиндина Л. А., 1975, с. 90]. На примере могильника Тоянов Городок Л. М. Плетнева к тюркским чертам относит насыпание кургана для каждого умершего, юго-юго-восточную ориентацию погребенных, отсутствие в могилах глиняной посуды [Плетнева Л. М., 1976, с. 68].

Видимо, к специфическим чертам тюркской этнической традиции могут быть отнесены: возведение насыпи для одного погребенного, небольшого диаметра и невысокие насыпи курганов, обжиг площадки перед погребением, отсутствие глиняной посуды с погребенным, погребальные сооружения в виде рамы-обкладки, продольные части которой соединены с торцов вертикально поставленными плахами, вбитыми в грунт (тип 2, вариант А).

Что касается границ распространения этого типа погребально-поминального обряда, то он фиксируется главным образом в правобережье Оби, в районах Средней Кети, Нижнего и Среднего Чульма, в Томском Приобье, близок погребально-поминальному обряду Каштовского могильника и локализуется преимущественно на востоке, юго-востоке и юге Томской области. Характеризуя типичные признаки комплекса «Д», Г. И. Пелих также считает, что наиболее полно они «проявляются в восточных районах Томской области, в бассейне Оби и ее правых притоков» [Пелих Г. И., 1972, с. 157].

Курганные могильники XVII в., на основании которых выделен обской тип погребально-поминального обряда, были оставлены населением Малой Чурубаровской и Чаннской волостей. Вплоть до XIX в. территория этих волостей, занимавших вместе с Большой Чурубаровской приустьевую часть р. Чаи и левобережье р. Оби до пос. Новосондрово, считалась, как и в XVII в., принадлежащей селькупам шнешгула. Обособленность этой диалектно-локальной группы нарымских селькупов, зафиксированная этнографическими и лингвистическими источниками, подтверждается и археологическим материалом, в частности погребально-поминальным обрядом.

В настоящее время на территории бывшего их проживания известно два полностью раскопанных могильника: Тискинский [Чиндина Л. А., 1975; Боброва А. И., 1980, 1982], располагавшийся в XVII в. на территории Малой Чурубаровской волости, и Барклай [Ожередов Ю. И., 1986, 1989] — на территории бывшей Чаннской волости. Оба могильника являлись местом погребения на протяжении почти семи столетий (XII — первая половина XIX в.). Общими признаками для них являются: местонахождение в пойменной части, небольшое число курганов (7—15), наличие высоких, слившихся друг с другом насыпей, свидетельствующих об их возведении путем присыпок.

Для ранней группы погребений (XII — первая половина XIV в.) отмечена рядность расположения погребений, их наземный характер, ингумация, наличие простых погребальных сооружений в виде рамы-обкладки из плах, поставленных около умершего на ребро («дощатый ящик»), с дном или без дна и с перекрытием из плах, уложенных в продольном направлении; незначительное использование бересты; труположение вытянуто, на спине, руки вдоль туловища; ориентация головой на В, ЮВВ, ЮВ, ногами вниз по реке. Из инвентаря обязательна глиняная посуда.

Вторая группа погребений (вторая половина XIV—XVII в.) характеризуется следующими чертами. Погребения располагают-

ся под насылью по периметру при возможном наличии центрального, преимущественно наземный способ погребения. Ведущей формой погребения по-прежнему остается ингумация, но около 10% погребенных подвергают кремации (полной, частичной, поверхностному обжиганию) на месте погребения при сохранении костей скелета в непо потревоженном состоянии. В Тискинском отмечено, что некоторая часть погребений с кремацией соотносится с грунтовым способом погребения. В конце XIV в. на обоих могильниках среди деревянных конструкций для умерших зафиксированы сложные погребальные сооружения, внутренней камерой которых служили колоды. В последующие века они были вытеснены берестяными погребальными чехлами и берестяными обертками. Внешняя камера погребальных сооружений могла быть выполнена в виде рамы-обкладки из плах, в виде сруба в 1—3 венца; рамы-обкладки, продольные части которой были изготовлены из бревна (полубревен), соединенных с торцов толстыми плахами, заостренными и вбитыми в грунт на глубину 40—60 см; рамы-обкладки, продольные бревенчатые части которой с торцовых сторон были соединены бревенчатым частоколом; рамы-обкладки в виде сруба, с торцовых сторон дополненного бревенчатым частоколом. Внешнюю камеру крепили крепежными кольями, которые вбивали по два-три с каждой стороны вдоль продольных частей сооружения. Кроме того, в Тискинском существовал дополнительный способ закрепления перекрытий, когда на бревенчатый накат сверху в двух-трех местах, ближе к торцам и посередине, укладывали полубревна с пазами на концах, в которые устанавливали крепежные кольца.

Дно погребального сооружения изготавливали в виде дощатого настила. В большом количестве использовали берестяные полотна, которыми выстилали внутреннюю полость погребальных сооружений, закрывали сверху умершего, накрывали перекрытие, шили погребальные чехлы. Умерших хоронили в вытянутом положении, на спине, руки вдоль туловища, ориентировали головой на юг или восток, ногами перпендикулярно или вниз по течению реки (Оби, Чаи). Среди инвентаря была обязательна глиняная посуда, которую устанавливали около ног погребенных. Среди специфических форм сосудов в обоих памятниках зафиксированы сосуды с ушками и ладьевидные. Орнамент выполнен почти исключительно гребенчатым штампом и заполняет всю поверхность до дна, и в Тискинском, и в Барклай одним из устойчивых и своеобразных элементов орнамента была «уточка».

Таким образом, в конце XIV в. в тискинских и барклайских курганах при сохранении традиционного способа возведения насыпей путем присыпок, наличия погребальных сооружений в ви-

де дощатого ящика и помещенном глиняной посуде с покойным появляются новые черты, позволяющие выделить их комплекс в особый тип погребального обряда. Кроме аналогий во II и IV типах селькупских захоронений [Пелих Г. И., 1972, с. 66—69, 72—74], он обнаруживается сходство с погребальным обрядом хантов, которое проявляется в таких элементах, как обертывание умершего в бересту, ткань, шкуру; наличие лицевых покрытий; изготовление погребальных сооружений в виде дощатого ящика, сруба, берестяного короба (погребального берестяного чехла. — А. Б.), нанесение рисунков на погребальное сооружение.

Из погребальных сооружений особый интерес представляют долбленные лодки. Наиболее ранние обнаружены во время раскопок Л. М. Тереховой Сайгатинских грунтовых могильников X—XIII вв. в Сургутском районе Тюменской области²³. Они известны также на хантыйско-ненецком кладбище XVII—XVIII вв. на острове Халас-Погор на Малой Оби в районе Салехарда [Могильников В. А., 1964]. Некоторые признаки погребально-поминального обряда Халас-Погора соответствуют описанию погребения умерших у ваховских отясков [Шатилов М. Б., 1931]. Все это позволяет, видимо, считать погребения в долбленных лодках не столько чертой погребального обряда селькупов, сколько особенностью хантыйской погребальной обрядности.

Устройство дощатых навесов-перекрытий, устанавливавшихся на края могильной ямы, также, по-видимому, особенность хантыйских погребений. Она прослежена на материалах Сайгатинского грунтового могильника X—XIII вв., хантыйского кладбища XIX — начала XX в. у с. Перегребное в Октябрьском районе Тюменской области [Морозов В. М., 1990], позднего кладбища в с. Александровском Томской области [Пелих Г. И., 1972, с. 74—76] (V тип захоронений селькупов).

Интересно, что в погребениях XVII—XVIII вв. могильника Кыштовка 2, расположенного на севере Барабинской лесостепи и оставленного южно-хантыйским населением [Молодин В. И., 1979], вообще не зафиксированы какие-либо погребальные сооружения. Редки они и на территории Томского Приобья [Плетнева Л. М., 1991].

Из названных Г. И. Пелих типов погребального обряда, зафиксированных на территории проживания нарымских селькупов, очевидно, не все можно связать с какими-то конкретными группами населения. Но VI тип, который исследователь связывает с компонентом «Б» (а «народ, создавший ... этот комплекс, с одним из отдаленнейших предков селькупского народа» [Пелих Г. И.,

²³ Благодарю Л. М. Терехову за предоставленную возможность ознакомиться с отчетами.

1972, с. 121], на наш взгляд, соответствует охарактеризованному выше погребально-поминальному обряду населения, оставившего такие курганные могильники, как Тискинский и Барклай.

Русская старожильческая традиция выделяла погребения VI типа в особую категорию «чуждских могил», а селькупы связывали его с древним народом «квелли-куп» [Пелих Г. И., 1972, с. 76] и отличали от своего народа, который они называли «гула» [Там же, с. 10]. Специфическими чертами погребальной обрядности «квелей» были: возведение насыпей путем присыпок (отсюда яркость захоронений), большие по диаметру и высокие, слившиеся друг с другом курганы, наземный характер погребения, обертывание умершего в берестяное полотно, наличие деревянного погребального сооружения и лицевых покрытий («масок»). Единственное, что расходится в археологическом материале и преданиях, это упоминание о глиняной посуде, которую, «квелли» якобы не умели изготавливать и поэтому не употребляли при погребении в отличие от глиняной посуды в наших памятниках.

Селькупская традиция сохранила сведения о религиозных верованиях предков, в частности о почитании квелими рыб и медведей [Пелих Г. И., 1972, с. 127]. Об особом отношении к этим животным населения, оставившего Тискинский могильник, свидетельствуют обнаруженные в некоторых погребениях колоколо-видные подвески из белой бронзы, которые трактуются как стилизованное изображение согнувшегося медведя [Копиков Б. А., 1978], шагающего направо медведя, имеющего прямые аналогии в могильнике Рёлка [Чиндина Л. А., 1977, с. 46], и оттиснутые на серебряных пластинках изображения рыб из семейства карповых.

Лингвистические исследования подтверждают своеобразие «сондоровского» диалекта, на котором говорят до сих пор селькупы — потомки шеншгула на юге Колпашевского района Томской области и который «является одним из наиболее древних... диалектов селькупского языка» [Кузьмина А. И., 1974, с. 189].

Таким образом, сопоставление археологических и этнографических материалов позволяет сделать вывод о том, что зафиксированные элементы погребально-поминального обряда населения, оставившего памятники типа Тискинского и Барклай, отражают участие в этногенезе нарымских селькупов древнего автохтонного населения, сохранившего свои этнографические черты вплоть до XVII в.

Археологически пока неизвестны на этой территории Приобья зафиксированные этнографией и в материалах кладбищ XX в. III и V типы захоронений селькупов. Не исключено, что они для данной территории были чужеродны. Так, захоронения в сидячем положении (тип III, компонент «В») [Пелих Г. И., 1972,

с. 69—72, 137—147] были известны к югу от Нарымского Приобья у барабаницев и у эуштиицев. Н. А. Томилов приводит описание захоронений такого типа у эуштиицев, которые «делали две могильные ямы, соединенные переходом. В одной помещали тело, в другой — вещи умершего» [Томилов Н. А., 1980, с. 120].

У типа захоронений селькупов Г. И. Пелих считает проявлением компонента «Г», который близок культуре хантов (двухъярусные захоронения с принесением в жертву коня у хантов). В литературе о погребальном обряде хантов этот сюжет слабо освещен. Однако есть упоминание о том, что у угорских народов — южных манси в качестве жертвенного животного убивали на могиле лошадей. Захоронение человека с полным скелетом лошади известно в Еловском КМ I [Матющенко В. И., Старцева Л. М., 1970]. Памятник расположен на юге Томского Приобья, в зоне активного влияния тюркской культуры на местное население. Частичное захоронение лошади (ее шкуры и конечностей) отмечено у релкинцев [Чиндина Л. А., 1977, с. 92] и позднее в Томском Приобье [Плетнева Л. М., 1990, с. 165], с ними, видимо, следует связывать сохранение этой традиции и в последующую эпоху в тискинских курганах и Остячских могилах в Нарымском Приобье.

Источники по погребально-поминальному обряду позволяют сделать вывод о непрерывности традиции в обращении с телом покойного на территории Нарымского Приобья на протяжении VI—XVII вв. В этом можно убедиться на примере курганных могильников Тискинского и Барклай, в которых фиксируются элементы обрядности древнего компонента, свидетельствующие о вхождении в состав праселькупского и селькупского этноса автохтонного населения — потомков кулайцев. В этнографических источниках оно может быть сопоставимо с народом «квели», о котором сохранились предания. По-видимому, до середины XIV в. погребально-поминальный обряд этого народа в значительной степени продолжал сохранять релкинские черты, а территория его проживания приходилась на большую часть Нарымского Приобья и Причулымья. Традиция эта отражала такие элементы погребально-поминального обряда, как курганный тип могильников, смешанные взросло-детские совместные могильники, многоактный способ возведения насыпи, ярусность расположения погребений, рядность расположения погребенных, наземный способ погребения, ингумация, устройство погребального сооружения в виде дощатого ящика, сопровождение покойного инвентарем и обязательно глиняной посудой, установленной около ног погребенного.

Наземный и грунтовой способы погребения были известны на территории Томско-Нарымского Приобья и Причулымья с

глубокой древности. В конце XIV—XVII в. наземный стал чуть ли не единственным способом и получил повсеместное и максимальное распространение, что нашло отражение в КМ Тискинском и Барклай, Иготкинском, Балагачевском и др. Грунтовой способ в это время практиковался наряду с наземным в КМ Федоровском, Остяцких могилах, при этом погребения в ямах обычно древнее тех, которые выполнены на поверхности.

Неудобно заметить определенные изменения в погребальном обряде, происшедшие в период от раннего к позднему средневековью на территории Нарымского Приобья. Изменения, происшедшие в оформлении погребальных сооружений, могли быть связаны как с внутренними социальными процессами в обществе, так и, возможно, с инокультурным влиянием. Необходимо отметить, что некоторые типы погребальных сооружений находятся в прямой зависимости от способа формирования насыпи. Так, в одноактных курганах Кетин и Чулыма распространены погребальные сооружения 2-го типа (вариант А), в многоактных курганах Тискинского и Барклай — погребальные сооружения 2-го типа (вариант Б), 3-го типа (все варианты).

К позднему средневековью заметно сужается территория распространения курганов с многоактными захоронениями. Так, если в развитом средневековье они были известны в Томском Приобье (Иштанский, Басапдайский), то к позднему средневековью произошло вытеснение их одноактными, что, по-видимому, означало усиление тюркского влияния и утверждение тюркской погребально-поминальной обрядности у местного населения. На территориях пограничного проживания селькупов и тюрков возникали курганные могильники смешанного типа, такие как Остяцкие могилы. По-прежнему компактную территорию в левобережье Оби занимало население, оставившее могильники Тискинский и Барклай, хотя не исключено, что оно имело достаточно тесные связи с населением, проживавшим по Чулыму, где многоактные погребения в XVII в. известны.

Анализ погребально-минального обряда и инвентаря курганных могильников позволяет сделать вывод о том, что смерть воспринималась как определенным рубежом в человеческой жизни, после которого менялись лишь условия существования, сама жизнь, по образу и подобию земной, продолжалась. Покойный, обретая новое качество, был достоин не меньшего внимания, чем при жизни. Это выражалось в погребении его среди близких членов коллектива, на родовом кладбище, где ему отводили определенную территорию, возводили для него дом — погребальное сооружение, окружая как бы привычной обстановкой и теми вещами, которые были ему необходимы в повседневной земной жизни.

Вещи, которые клали с покойным, не имели следов намеренной порчи, практически все они могли быть использованы. Инвентаря в виде миниатюрных моделей — заменителей настоящих предметов не встречено. Как и прежде, существовал набор инвентаря, с которым умершего хоронили. Ими были бытовые предметы, украшения, глиняная посуда. Особое место занимал сосуд-ладья. В релкинское время ему придавали форму настоящей долбленной лодки с хорошо выраженной приподнятой носовой частью. В развитом и позднем средневековье ладьи теряют былое сходство с такими лодками, но по-прежнему используются при погребении. В этом отношении интересно проследить эту черту обряда в погребениях Среднеобской низменности (Сургутского Приобья), где, правда, полностью отсутствуют курганы.

Материалы свидетельствуют также о том, что в X—XIII вв. на территорию Томского Приобья проникает население, в погребально-поминальном обряде которого прослежены элементы степных коневодческих традиций (часть Басандайского, Еловского), видимо, отголоски культуры именно этого населения, а не ранне-железного века [Пелих Г. И., 1972, с. 213] позволили выделить Г. И. Пелих южный компонент («Г») в культуре нарымских селькупов, который и в XX в. оказался еще достаточно выражен.

В то же время, вероятно, происходит продвижение кыргызского населения [Беликова О. Б., 1990] в район Причулымья. специфическим элементом погребально-поминального обряда которого была кремация на стороне (тип II). К позднему средневековью происходит постепенное исчезновение этих элементов обряда что, возможно, объясняется потерей этнической их обособленности, растворением в местной среде, трансформацией II типа кремации в I при сохранении одноактности возведения насыпи и обжига погребальной площадки.

С середины XIV в. формируются основные комплексы групп элементов погребально-поминального обряда у населения, заселявшего Нарымское Приобье и Причулымье. Ко времени прихода русских они выделяются уже достаточно четко и оформляются в типы погребально-поминального обряда, отражавшие у нарымских селькупов различия на уровне диалектно-локальных групп. О том, что они имели иногда общую основу, свидетельствуют те общие элементы обрядности, которые были прослежены: курганный тип могильников; отсутствие находок в насыпях; наземный способ погребения; положение погребенного вытянуто, на спине; возведение погребального сооружения; использование бересты при погребении; снабжение инвентарем.

Новые элементы обряда: устанавливание на могиле надмогильного сооружения, знака-символа в ногах или в изголовье (крест, палка, столб); оставление на могиле и около нее много-

численного инвентаря; намеренная порча одежды и инвентаря; укладывание на могиле животного (собаки, лошади, оленя, др.); разжигание костра для приготовления поминальной пищи. Они не являлись традиционными для погребально-поминального обряда селькулов.

Таким образом, на протяжении эпохи средневековья представления коренного населения, связанные с отношением к умершему, изменялись под влиянием внутренних процессов и внешних факторов при сохранении основных традиционных черт погребального обряда, которые оформились в сложный и строгий ритуал. Поэтому процесс христианизации населения Нарымского Приобья происходил не везде одинаково и натолкнулся на известное сопротивление. В отдельных районах на р. Кети вплоть до начала XIX в. в погребальном обряде коренных народов мало что изменилось. На обских памятниках (Тискинский 3-й группы, Барклай), близких территориально и к местам проживания русского населения, и к христианским религиозным центрам, новые веяния нашли отражение в погребальной обрядности, хотя и не смогли все-таки вытеснить традиционные черты. Они прослежены по таким элементам, как стремление похоронить по-прежнему на старых могильниках, в курганных насыпях предков, с обычной ориентацией, на земле или в очень неглубоких могилах, с берестяной подстилкой и покрытием.

Глава 7

ВЫВОДЫ ПО АРХЕОЛОГИЧЕСКИМ МАТЕРИАЛАМ

Подводя итоги по погребальному обряду населения Западной Сибири в различные эпохи, отметим в первую очередь, что эти материалы являются богатейшим историческим источником. Подавляющее большинство отечественных исследователей обычно обращают внимание на то, что погребальные памятники дают информацию для изучения духовной жизни и социальной структуры древнего населения. Этой стороне дела посвящена большая часть археологической литературы, в которой так или иначе затрагиваются погребальные памятники.

Не ставя своей задачей всесторонне раскрыть многообразие информации по многим другим сторонам жизни общества, очертим только тот круг вопросов, который может изучаться с помощью этого источника. Это исследование древних технологий сооружения могил, могильных конструкций, надмогильных комплексов, обработка дерева, камня; системы крепления погребальных конструкций. Сюда же следует отнести и такой вопрос, как доставка к местам захоронения каменных блоков издалека. Это и исследование знаний древнего человека в области исчисления объемов грунта для сооружения курганный насыпи, сложных погребальных комплексов; выявление объема трудовых затрат на выполнение требований погребальной обрядности, а следовательно, выяснение места и роли непронизводственных затрат в этой области жизни древнего человека.

Однако все эти вопросы изучаются не только через реконструкцию погребальной обрядности, а через материализованные остатки погребальной процедуры. Поэтому мы и подчеркиваем, что эта информация черпается не в элементах погребального обряда, а в самих погребальных памятниках.

Как отмечали выше авторы очерков, наши представления о погребальном обряде древнего населения всегда ограничены. Эта ограниченность происходит из ряда причин.

Во-первых, вне внимания археологов остаются обряды, которые в археологических формах не находят никаких следов. Этнографии известны такие погребальные обычаи, как подвешивание умерших на ветках деревьев или на сооружение типа лабазов, а также прием, при котором умершего укладывают на поверхности земли, ничем не отмечая это место. Во всех остальных случаях археологические источники не сохраняют никакой информации, которая дошла бы до нас.

Во-вторых, при археологизации сооруженного погребального комплекса многие детали, а иногда и весьма существенные стороны погребального обряда меняются, приобретают иной облик в сравнении с первоначальным.

В данном случае авторы делают попытки раскрыть через эти деформированные материализованные остатки погребальных комплексов некоторые стороны особой области жизни общества, связанной с отношением живых к умершему. Археологические материалы по погребальной обрядности дают нам богатейшие наблюдения, свидетельствующие о противоречивости этого явления. Так, некоторые черты и элементы обрядности обнаруживают удивительную устойчивость во времени. Например, погребение умершего на спине, вытянуто: на спине, с руками, уложенными вдоль тела. Эта черта, зафиксированная уже в раннеолитических погребениях, сохраняется в разные историко-археологические эпохи, в эпоху средневековья становится, по сути дела, повсеместной в пределах Западной Сибири.

Если этот и подобные ему факты могут указывать на устойчивость традиций в погребальной обрядности, то другая группа факторов свидетельствует об очень резком изменении традиций даже в пределах культурной общности. Сегодня мы не можем указать достоверных причин ни устойчивости традиций, ни их резкой перемены. В лучшем случае можно найти объяснение только для отдельных групп памятников. Наш материал убеждает, что и не следует искать каких-либо универсальных закономерностей в развитии погребальной обрядности. Ее многовариантность, видимо, отражает многовариантность духовной жизни древних обществ. Это положение блестяще иллюстрируется и этнографическими материалами настоящей книги.

Рассмотрение погребальной обрядности народов Западной Сибири разных исторических эпох позволяет выделить ряд черт, по-разному проявившихся на протяжении длительных исторических периодов. Попробуем рассмотреть эти черты в разрезе их исторического проявления. Вначале назовем наиболее устойчивые и характерные для всех эпох древности.

Курганный способ захоронений в Сибири известен по крайней мере с эпохи ранней бронзы. Уже афанасьевское

население возводило особое сооружение над погребенными. Не совсем определенно можно говорить о курганных сооружениях у афанасьевцев Алтая. Хотя имеется достаточно оснований думать, что сооружения из каменных плит над могилами погребенных сочетались с земляной насыпью, которая к нашему времени приобрела очень расплывчатый облик, не вызывающий ассоциаций с курганом.

Курганы должны рассматриваться как архитектурные сооружения, достаточно четко отражающие социальный статус умершего [Гризов М. П., 1961]. Факты возведения курганов дают основание полагать, что в погребальной обрядности существовали какие-то нормы, свидетельствующие о сложной системе отношений к умершему, о системе, в которой разным людям отводилась разная роль в момент перехода в потусторонний мир.

Целью также забывать и о том, что появление курганных сооружений над прахом умершего означало существенные изменения в социальной структуре общества: исчезает монотонная социальная картина, при которой личность остается на втором плане в сравнении с родовым или общинным коллективом, сообществом [Формозов А. А., 1957]. На первое место в общественной жизни выходит личность; по случаю смерти выдающихся личностей начинают возводить примечательные архитектурные комплексы, призванные подчеркнуть особое значение погребенного. Эта роль кургана хорошо согласуется с той социальной обстановкой, которая сложилась в эпоху бронзы.

На территории Западной Сибири курганы как погребальный комплекс известны со времени андроновской культуры. Но, во-первых, для андроновцев этот способ не был единственным. Они хоронили умерших в грунтовых могильниках. Во-вторых, курганы андроновцев локализовались только в южных районах Западной Сибири, а именно в пределах их расселения. Уже у их ближайших соседей курганный способ погребений неизвестен. Тем более мы не знаем курганов у северных обитателей тайги, а именно у создателей печатно-гребенчатой и отступающе-накольчатой орнаментации.

Можно считать установленным распространение курганов у словеского населения, культура которого сложилась под мощным воздействием и при непосредственном участии андроновцев, проникших в лесостепь Западной Сибири. Мы так и не знаем до сих пор погребальных памятников андроновского времени в таежной полосе Западной Сибири: в Нарымском, Сургутском Приобье, в низовьях Оби, куда андроновское население, видимо, не вторглось.

Курганы андроновского населения в Сибири неодинаковы. Различаются земляные и каменные. Вид кургана зависит от ме-

стных условий: там, где нет камня (юг Западно-Сибирской равнины и значительная часть казахстанского мелкосопочника), сооружались насыпи из дерновых блоков, которые в известной мере имитировали каменные плиты. Не исключено, что со временем насыпи настолько разрушались и осыпались, что создавалось впечатление об отсутствии курганных комплексов.

Устойчивой чертой андроновского погребального обряда надо считать повсеместное распространение грунтовых могил. Наземные захоронения этого времени в Западной Сибири нам неизвестны.

Курганные захоронения в ирменское время становятся в лесостепи и степи Западной Сибири единственным способом. Бескурганных могильников в этой среде мы не знаем. На протяжении последующего времени курганы в лесостепи и степи становятся наиболее частым погребальным сооружением, их продолжают создавать в эпоху раннего железного века (гороховская, саргатская, большеереченская, тагарская культуры) и в эпоху раннего средневековья (верхнеобская, потчевашская, усть-шишимская и др.). Примечательно, что курганы не получают распространения в тайге. В Нарыском Приобье они еще известны, а севернее уже нет. По Иртышу курганы известны далеко на севере в левобережье, но по правобережью севернее Тары отсутствуют. Надо отметить, и то обстоятельство, что в средневековье мы не знаем больших курганов, подобных тем, что были в гороховском, саргатском и тагарском обществах. Курганы средневековья сравнительно невелики, но главное, нет никаких прямых свидетельств того, что насыпи возводились из дерновых блоков, скорее всего это были обычные земляные холмы. Похоже, что оказалась забытой традиция возводить архитектурный комплекс над умершим. С этим, видимо, связано и появление в средневековых курганах большого числа впускных могил того же населения, которое оставило основные захоронения.

Одной из самых устойчивых и широко распространенных черт погребальной обрядности в памятниках Западной Сибири было использование огня. Можно говорить о следующих вариантах.

1. Использование огня во время погребения.

А. Обожжение могилы перед захоронением умершего. В этом случае дно могилы под умершим имеет след огня. Этот прием был известен в неолитических могилах Прииртышья и Приобья.

Б. Обожжение умершего в могиле, когда огонь разводился над телом умершего. В этом случае кости умершего сильно или слабо повреждены огнем, имеются следы обожжения на дне могилы. Иногда в могилу сваливали костер, который разжигали где-то рядом, и сразу же присыпали землей. В этом случае следы

огня в могиле незначительны, кости умершего слабо обожжены или вовсе не тронуты огнем, так как огонь еще не успел коснуться костей. Этот прием известен, по существу, в могильниках всех исторических эпох.

В. Сожжение на стороне с последующим погребением праха в могиле. Этот прием осуществлялся в двух вариантах: прах сожженного на специальном костре-крематории тщательно соби­рали в мешочек и укладывали в могилу; прах сожженного просто сыпался в могилу без какого-либо порядка. В обоих случаях чаще всего могилу сооружали обычных размеров, без поправки на то, что ее площадь велика для небольшого количества праха. Ряд исследователей полагают (и нам кажется, что они правы), что если в могиле обнаруживается аккуратная кучка праха, то в могилу была положена кукла-манекен, в которую зашивали мешочек с прахом, т. е. прах хоронили не просто в мешочке, а в кукле-мешочке.

Почти все эти варианты известны во все исторические эпохи. Уловить какую-либо закономерность в распространении того или иного варианта мы не можем, да и вообще понять причины, почему тот или иной умерший был подвергнут разным приемам обожжения, пока невозможно. Допустимо использование огня во время погребения и в других вариантах, но эти случаи не нашли отражения в археологических материалах.

2. Использование огня после погребения умершего.

Этот прием может быть зафиксирован нами только в насы­пях курганов, на площади могилы. К сожалению, многие могильники, особенно курганные, исследовались выборочно, когда раскопкам подвергалась курганная насыпь с очень ограниченной окружающей площадью, а межкурганное пространство оставалось неведомым археологу. Не исключено, что на этом межкурганном пространстве могли быть найдены многие следы ритуальных действий, не отраженных в материалах насыпей курганов, которые остаются все-таки ограниченными и односторонними. В числе следов использования огня в насыпях надо назвать:

- обожжение площадки вокруг или рядом с могилкой;
- разведение поминальных костров сразу после погребения или через какое-то время, предусмотренное ритуалом. При грун­товом, бескурганном погребении умерших такие костры могли разводиться рядом с могилкой. К сожалению, подобные случаи зафиксированы сравнительно редко: у д. Ростовка под Омском, на Еловском II могильнике на Оби.

3. Захоронения черепов и захоронения без черепов.

Обе разновидности фактически тесно связаны и сопровожда­ют друг друга. Они хорошо известны с глубокой древности, а также по этнографическим материалам. Самусьский могильник

имеет 3 захоронения без черепов и захоронения черепов. В одном случае даже открыто четыре черепа, захороненных вместе. Зафиксирован такой случай и в Яйском могильнике, и в других памятниках Приобья и Прииртышья позднего неолита и ранней бронзы (Протока, Красная Горка). Захоронения черепов известны в могильниках Ростовка, Кротово, Томский и в других комплексах. Встречаются эти случаи и в ирменских, саргатских могильниках. Интересен случай в саргатском могильнике, когда в обычной могиле захоронен череп второго человека. Захоронения только черепа фиксируются и в могильниках средневековья.

Следует обратить внимание на два обстоятельства, связанных с этими захоронениями. Во-первых, захоронения черепов не сопровождаются инвентарем. Во-вторых, размеры могил, содержащих только черепа, всегда соответствуют размерам черепа. Эти захоронения по размерам не аналогичны захоронениям с трупосожжением, когда могила сооружалась в соответствии с ростом умершего. Из этого можно заключить, что такие захоронения имели особое значение в жизни населения, а также и то, что, вероятно, захоронение человека без черепа производилось по всем требованиям обряда для обычных захоронений. Эта мысль иллюстрируется всеми случаями захоронений без черепов. Они известны со времени неолита и до самых поздних исторических этапов. Интересны случаи захоронения человека без черепа, но с горшком на его месте (Еловский ирменский могильник). Известны захоронения без черепов и в эпоху средневековья.

Вторичные захоронения. На протяжении всей дорусской истории Западной Сибири вторичные захоронения были хорошо известны. Они обнаруживаются в двух вариантах: 1) кости умершего лежат в могиле по всей площади в полном беспорядке, хотя отсутствие каких-либо крупных костей не фиксируется; 2) кости умершего в полном беспорядке лежат в могиле небольшой кучкой. Оба варианта дают нам основание считать, что произведено захоронение трупа после того, как связки полностью разрушились, в одном случае этот разложившийся труп был уложен в могилу без какого-либо порядка, а во втором случае останки были сначала помещены в мешок, который затем был положен в могилу.

Вторичные захоронения не отличаются чем-либо от других: такие же конструкции и размеры могил, размещение среди остальных захоронений. Но есть одно наблюдение, о котором следует сказать: захоронения второго типа бывают чаще всего безынварными.

Трудно решить вопрос о причинах вторичных захоронений. Однако хорошо известно, что в тагарских и таштыжских склепах производились многократные подзахоронения, при которых очень

небрежно обращались с захоронениями предшественников: сдвигали, перемещали на другое место и т. п. Отсюда можно заключить, что отношение к телу умершего, особенно по прошествии большого промежутка времени, было иногда небрежным. Эта небрежность проявляется во всех случаях вторичных захоронений.

Назовем признаки, которые не имели такого длительного хронологического бытования, как ранее описанные.

К их числу следует отнести посыпание охрой тела умершего. Появление этой черты на территории Западной Сибири восходит ко времени неолита и ранней бронзы. Пожалуй, самый ранний факт применения огня в этом районе дает Яйский могильник, который относят иногда к так называемой кузнецкой культуре. Затем этот обычай известен почти во всех могильниках верхнеобской, екатерининской культур, а также в Зауралье. Самое позднее время существования этого обычая — период так называемой кротовской культуры. Позднее нам неизвестны случаи посыпания охрой умершего в могиле на территории Западной Сибири.

Охра бывает сосредоточена в могиле чаще всего в области черепа, реже в ногах, встречается иногда и в области пояса. Строгой ее локализации в пределах могилы не наблюдается. Следует обратить внимание на то, что это действительно посыпание охрой, а не окрашивание тела человека, как иногда предполагают некоторые исследователи. В пользу именно такого утверждения можно привести следующие соображения. На многие десятки могил с охрой нет ни одного случая, чтобы она локализовалась в пределах расположения костей, повторяя костяк и оседая на нем. Охристые пятна обычно аморфны. Кроме того, в большинстве случаев охра представлена не слабыми вкраплениями, а достаточно мощными (толщиной до 2—3 см) линзами, которые, конечно, не возникли бы, если бы охра была на теле умершего только как краска.

Второй чертой, которая имела ограниченную хронологическую протяженность, является захоронение на поселениях и даже в жилищах. Она отмечена А. И. Петровым в могильниках Прииртышья и Зауралья эпохи позднего неолита и ранней бронзы (см. очерк в настоящей книге). Однако следует быть осторожным в оценке этих фактов: нет достаточно убедительных доказательств тому, что захоронения совершались в жилищах или на поселениях сознательно. Не исключено, что они были сделаны на местах, забытых уже как поселения.

Есть такие случаи и у потчевашского населения: могилы возведены на поселениях и городищах предшествующего времени, а позднее здесь проживало и потчевашское население. Однако надо признать, что в большинстве случаев нам неясно: умерших хоронили на поселениях и в жилищах сознательно или могилы и поселе-

ния разделены между собой длительным отрезком времени и потому особого смысла такое наблюдение не имеет.

Редки случаи ярусных захоронений в пределах Западной Сибири. Мы отличаем их от впускных захоронений в курганах с ярусным размещением могил. Речь идет о захоронениях в одной могильной яме, где умершие располагаются один над другим. В эпоху позднего неолита и ранней бронзы такие захоронения известны в зауральских могильниках; возможно, ярусные захоронения были на Старом мусульманском кладбище под Томском. Однако утверждать это определенно мы не беремся. Ярусные захоронения в Ростовке, в кротовских могильниках также хорошо известны. Позднее мы не фиксируем подобных случаев.

Погребальные сооружения. Надмогильные сооружения существовали, вероятно, во все времена и у всех культур. Так, в могильниках скатеринишской культуры (Хутор Бор IV, Окунево VII) зафиксированы следы от столбовых ямок вокруг некоторых могил, а в погребении I Окунево VII, как сообщает А. И. Петров, эти ямки образовывали известную систему, что позволило исследователю видеть в ней остатки каркасно-столбовой конструкции.

В могильнике Протока, видимо, были земляные насыпи, как предполагает Н. В. Полосьмак: ни одна могила не была затронута последующей, значит, обитателям были хорошо заметны предшествующие могилы. Такого рода доводы понятны, вместе с тем можно полагать, что могилы имели и какие-либо деревянные конструкции, не сохранившиеся до нашего времени, но в свое время хорошо заметные.

Не совсем ясен вопрос о надмогильных сооружениях у кротовцев, андроновцев и ирменцев. Так, грунтовые могилы кротовцев должны были иметь какие-либо приметные знаки, хотя их следов мы не знаем. Андроновские могилы нередко были окружены стенкой из деревянных кирпичей. В тех местах, где был хорошо доступен плитняк, могилы были окружены вертикально поставленными плитами. Эта же конструкция была широко известна и у еловского, и у ирменского населения. Вероятно, можно предположить, что если в кургане обнаружено несколько могил, то каждая из них до известного времени хорошо выделялась в пределах курганного пространства в виде соответственно оформленного надмогильного холма.

В эпоху раннего железного века в степной и лесостепной полосе надмогильные сооружения приобретают более сложный, в известной мере даже грандиозный характер. Таковы «шатровые» конструкции и глиняные сооружения гороховского и саргатского населения. Включенные в общий ансамбль стен из дерна вокруг ряда могил с такими конструкциями, они несомненно, произво-

дали глубокое впечатление на тех, кто оставался в живых. Это были своеобразные мавзолеи, пантеоны, имевшие хорошо продуманное архитектурное оформление. Разумеется, в это время не всякие могилы удостаивались такого грандиозного оформления, а только могилы выдающихся лиц. В более раннее время археологически не прослеживается какая-либо дифференциация в оформлении могил. Социальный статус захороненного можно было представить в какой-либо мере по составу инвентаря, но не по характеру могильного сооружения. Теперь ситуация заметно меняется: социальный статус захороненного передается в первую очередь через характер надмогильного сооружения.

Во многих случаях и сами могилы оформлялись достаточно основательно. Использовали бревна или полубревна для укрепления стен, перекрытий, которые нередко сооружались из нескольких слоев.

Погребальные сооружения эпохи средневековья сохранились достаточно хорошо. Для устилания дна могил широко использовались плашки, а также чистый песок или листы бересты. Иногда они были так велики, что края их выходили за пределы могил. Применялись сооружения в виде дощатых гробов, но чаще — рамы-обкладки без дна, изредка можно встретить сруб. Сверху могилы покрывались или берестой, или деревянным перекрытием, на которое настилали бересту. В некоторых случаях для заворачивания умерших вместо бересты использовали мох. Интересно, что в Сургутском Приобье фиксируются захоронения в виде лодки с обрубленным носом или кормой. При этом здесь чаще сооружали конструкцию из плах. С расширением контактов с русской культурой увеличивается количество случаев сооружения срубов, дощатых конструкций, а также гробов-колод, выдолбленных из целых бревен.

Подстилка — один из частых элементов оформления могил из самого различного материала (дерево, кора, береста, кошма, мох, даже камень). К сожалению, не всегда подстилка сохраняется в могиле, поэтому наши представления о ней очень фрагментарны. В эпоху позднего неолита и ранней бронзы (Окунево VII) фиксируется подстилка из дерева. Были ли это плашки или бревна, жерди, судить невозможно: они либо сильно истлели, либо обгорели. В Самусьском могильнике была подстилка из песчанковых плит, что особенно интересно, так как для такой подстилки требуется доставка этого материала издалека. В самусьских, ростовкинских, кротовских, андроновских, еловских, ирменских, гороховских, саргатских могилах имеется деревянная подстилка. Разнообразны варианты подстилки в эпоху раннего железного века. Гороховские племена использовали кошму, саргатские — деревянные плашки. Такая же картина наблюдается и на Оби: в 330

могильниках большебереченской и других приобских культур. В эпоху средневековья (вероятно, по причине лучшей сохранности) варианты подстилок более разнообразны. Кроме дерева (плашек, полубревен, жердей) известны кора, береста, кошма, мох. Иногда умершего обертывали берестой, с этим случае подстилка не использовалась.

Инвентарь. Эта черта погребального обряда интересна по разным соображениям. Чаще всего, анализируя ее, авторы пытаются решить вопросы имущественной и социальной стратификации, половозрастной структуры древних обществ, а также некоторых сторон духовной жизни. Анализ снабженности инвентарем умерших может дать информацию относительно некоторых этнических особенностей населения древности. Так, многие изделия, собранные в могилах, не были специально уложены с умершим, а являлись принадлежностью костюма или набора личных украшений: пуговицы, застёжки, нашивки, бусы, перстни, браслеты, подвески, гривны и т. п. В могилу клали умершего в его костюме при обычных украшениях. К таким погребальным комплексам необходимо подходить достаточно осторожно: обилие инвентаря в могиле не всегда говорит о каком-то особом положении умершего при жизни. Соответствующие поправки должны быть и при оценке погребений безынвентарных. Далеко не всегда безынвентарное захоронение было сделано по случаю смерти состоятельного человека. Могло быть и наоборот.

Ориентация умерших. Ориентация принадлежит к таким чертам, анализ которых трудно проводить, опираясь на общепринятые универсальные точки отсчета. Археологи, как известно, ведут учет ориентации относительно частей света. И это оправданно. Однако отдельные общества древности хоронили умерших, не всегда соотносясь с частями света. У них могли быть и совсем другие ориентиры в пространстве, которыми они руководствовались: течение реки, местонахождение водоема, священного места и т. д. Если не учитывать этих обстоятельств, можно допустить определенные просчеты, что, как известно, нередко и случается. Если учитывать ориентацию головой к частям света, то она выглядит следующим образом.

Поздний неолит и ранняя бронза — С, СВ практически во всех могильниках Западной Сибири; в то же время бытует и обычай ориентировать умерших с учетом направления течения реки. Этот обычай очень интересен в связи с представлениями людей о стране мертвых. В кротовское время продолжается традиция ориентировать умерших головой на СВ, появляется ориентация на С, хотя в целом в это время трудно определить устойчивую ориентацию.

В эпоху развитой и поздней бронзы в ориентации явно преобладают южный и юго-западный секторы: Ю, ЮЗ, З, СЗЗ. Эти варианты хорошо известны в андроновских, словских, ирменских могильниках.

В могильниках раннего железного века в ориентации преобладают северный сектор (С, СЗ), а также западный: гороховская, саргатская, погчевашская, усть-ишимская, большереченская, кулайская и верхнеобская культуры. Позднее, в эпоху позднего средневековья, господствует северо-восточная и юго-восточная ориентация. Она известна во всех могильниках этого времени.

Поминальные и жертвенные комплексы. Археологические материалы, к сожалению, не дают нам возможности различать с полной достоверностью поминальные и жертвенные обряды, поэтому приходится рассматривать их суммарно.

К их числу относятся:

— приношения разных вещей на могилу сразу же после погребения или спустя какое-то время (сосуды с пищей, куски мяса диких и домашних животных и т. д.);

— проведение поминальных церемоний на некрополе, но не у конкретной могилы, вследствие чего сохраняются в виде скопления на площади, занятой могилами, встречаются отдельные вещицы и курганы. От подобных церемоний в археологических комплексах остаются скопления вещей на поверхности кургана или на некоторой глубине в насыпи, на погребенной почве под насыпью кургана, в ямах вокруг или по соседству с могилами.

Так, в могильниках позднего неолита и ранней бронзы (Самусьском, на Старом мусульманском кладбище у Томска, в Окунево) на площади, занятой могилами, встречаются отдельные вещи, сосуды, поставленные рядом с могилами или в специально вырытых ямах. Особенно ярко это проявляется в материалах могильников Ростовка, Сопка 2, Елунинно, андроновских, а также могильниках поздней бронзы (словских, ирменских).

Все более разнообразными становятся вещи в саргатских, большереченских и кулайских могильниках. Это могли быть сосуды, скопления вещей, положенных специально в насыпях, на погребенной почве, на поверхности материка. Кроме сосудов на могильниках кулайской культуры встречаются кости животных (лошади), захоронения собаки.

Богаты поминальные и жертвенные комплексы эпохи средневековья: потчевашские, усть-полуйские, верхнеобские. Среди материалов могут быть захоронения чучел лошади, жеребят, голов собаки, отдельных частей медведя, лося, мелкого рогатого скота.

В андроновских и ирменских захоронениях эпохи бронзы известны погребения лошади, черепов лошадей и быков. В средневековье лошадь становится одним из самых распространенных по-

гребальных животных степной, лесостепной и южпотасжной зон Западной Сибири; заметно увеличивается число захоронений чучел лошади, полных туш и отдельных частей туловища этих животных.

Примечательно, что этот яркий элемент погребальной обрядности достаточно хорошо коррелируется с трупосожжением и наличием наборов конской упряжи. Такое сочетание элементов погребальной обрядности многие исследователи справедливо связывают с процессами тюркизации коренных обитателей Западной Сибири.

Во введении было обращено внимание на существование в древности межэтнических и надэтнических общностей в сфере духовной жизни древних обществ Западной Сибири. Наш материал дает богатейшие возможности выявления таких общностей. Такова, например, широкая общность групп населения, использующая в своей погребальной обрядности огонь, охру, проводящая сожжение или погребение животных вместе с умершим. Такие разные общности, существовавшие с глубокой древности, не могут отражать ни культурную, ни этническую близость их, но тем не менее указывают на особый род общностей природы которых нам еще неясна.

Глава 8

ОБРЯДЫ ПЕРЕВОДА ИЗ РЕАЛЬНОГО МИРА В ПОТУСТОРОННИЙ У НАРОДОВ ЗАПАДНОЙ СИБИРИ В XVIII—XX вв.

8.1. История изучения

Сведения об обращении с умершими содержатся уже в самых ранних источниках по народам как Южной, так и Северной Сибири. Отдельные сообщения имеются в древних китайских летописях (Шицзи, Таншу, Цзю Таншу, описаниях средневековых путешественников Марко Поло, Плато Карпини, Гильома Рубрика и др.). Ибн Арабшах (XIV в.), сведения которого относятся к кыпчакам, занимавшим к тому времени среднее течение реки Иртыш, т. е. территорию современных татар, отмечает отсутствие у них каких-либо представлений о мусульманстве и мусульманской погребальной обрядности [Шаниязов К. Ш., 1974, с. 24]. Персидский историк Рашид-ад-Дин (XIV в.), описывая татарские племена северо-восточной Монголии, приводит сведения о роли коня в жизни и похоронах [Рашид-ад-Дин, 1952, с. 101—108]. Вполне достоверные сведения (в отличие от вымышленных, более ранних) содержатся в сибирских летописях, относящихся к народам Северной Сибири XVI в.

Все ранние сведения, в каких бы источниках они не содержались, являются фрагментарными. Они не отражают погребального обряда как определенной системы действий, но представляют большую научную ценность в сочетании с более полными сведениями позднейших времен.

В XVII—XVIII вв. в связи с включением народов Сибири в состав Русского государства, усилением контактов с ними как русских, так и иностранных путешественников, исследователей, миссионеров количество и качество сведений несоизмеримо возросло. Причем заметно стремление отдельных авторов увязать различные способы обращения с умершими с религиозными воззрениями того или иного народа. Характерно, что авторы безотносительно к тому, путешественник ли он, миссионер или имеющий академические регалии, обращают внимание на моменты, кото-

рые чужды христианской обрядности. Эта ограниченность будет преодолена лишь в XIX — начале XX в., когда этнография оформится как самостоятельная научная дисциплина и поднимется общий уровень исследований.

Во второй половине XVII в. появились известия о хантах прикомандированного к свите нидерландского посланника Н. К. Витсена, который, правда, сам не был очевидцем передаваемых явлений, но пользовался сообщениями московских информаторов. К концу XVII в. относится путешествие через Сибирь русского посланника Н. Спафария, который проехал по Иртышу и Средней Оби, отметив разницу в культуре между обрусевшими и необрусевшими осятками (хантами). Отрывочные сведения об осятках и самоедах содержатся в описании Сибири конца XVII в. [Титов А., 1890].

В начале XVIII в. ученый-монах Г. И. Новицкий, занимавшийся христианизацией осятков, написал о них первую монографию «Краткое описание о народе осятском», в которой заметное место уделено погребальным обычаям [Новицкий Гр., 1884]. Он попытался связать отношение к умершему с представлениями о душе и впервые описал кукол — изображения умерших. Некоторую информацию по интересующему нас вопросу дают иностранные военнопленные, отбывавшие ссылку в Сибирь. Это сведения Ф.-И. Страленберга о чулымцах и Л. Сеицкого о хантах, ненцах, эвенках. Работавшему в составе Академической экспедиции под руководством П. С. Палласа тогдашнему студенту В. Ф. Зуеву [1947] принадлежит заслуга описать от начала до конца все действия, связанные с похоронами умершего у осятков (хантов) и самоедов (ненцев). Он выявил многообразие способов захоронения, указал на половозрастные различия в отношении к умершим. В работах путешественника-естествоиспытателя П. С. Палласа [1786], натуралиста и этнографа И. Г. Георги [1799] охвачен широкий круг народов Западной Сибири. Их внимание привлекли надмогильные постройки и снабжение умерших всем необходимым у татар, захоронения на деревьях у телеутов; впервые было отмечено сожжение и подтверждены сведения китайских летописей о жертвоприношении коня у тюрков Южного Алтая. Некоторые виды захоронений, описанные П. С. Палласом и И. Г. Георги, исчезли в течение некоего XIX столетия, ибо В. В. Радлов не застал не только этих видов, но и живых воспоминаний о них.

Участник экспедиции И. И. Лепехин подробно описал наземные захоронения в деревянных срубках, жертвоприношение оленей, участие и роль шамана в похоронах у ненцев; он же обратил внимание на наличие кладбищ у западных групп. К концу XVIII в. относится известная в исторических кругах работа А. Н.

Андреева, в которой автор описывает многие стороны культуры хантов, манси, ненцев.

В первой половине XIX в. каких-либо существенных изменений в исследовании места человека в реальном и потустороннем мире не произошло, хотя количество эмпирического материала заметно возросло благодаря проявленному интересу к чуждым культурам таких фигур, как член врачебной управы Ф. Белявский, архимандрит Венямин, В. Иславин, земский исправник А. М. Горохов. Последнему, кстати, наука обязана едва ли не единственными сведениями о погребальных обычаях кумандинцев.

Качественно новый этап в изучении погребального обряда связан со становлением и дальнейшим развитием финно-угроведения и тюркологии, основы которых соответственно были заложены финским лингвистом и этнографом М. А. Кастреном и русским академиком В. В. Радловым. Наряду с продолжающимся накоплением материалов было положено начало их истинно научному осмыслению. Такие крупные угроведы, как Б. Мункачи, К. Ф. Карьялайнен, А. Канисто и тюркологи В. В. Радлов, Н. Ф. Катанов, В. В. Бартольд и др., решая большую и сложную проблему этногенеза различных народов, обратились к погребальному обряду, и способы обращения с умершими впервые стали рассматриваться как самостоятельный объект исследования. В частности, Н. Ф. Катанов [1894] написал специальное исследование о погребальных обрядах тюрков, К. Ф. Карьялайнен посвятил почти целый том представлениям о связи реального и потустороннего миров, обрядам обращения с умершими [Карьялайнен К. Ф., 1921]. В методологическом отношении эти работы имели то значение, что, раскрывая содержание малоизвестных языческих религий, объективно показывали, что христианство и исламизм — часть большого многообразия религий, а сама погребальная обрядовая деятельность демонстрирует множество переходных форм от одних религий к другим. Все это имело большое значение в борьбе против расистских взглядов.

Во второй половине XIX — начале XX в. выходит большое количество работ русских и зарубежных авторов, посвященных в той или иной мере обрядам обращения с умершими. Некоторые из них содержат теоретические положения, подчинены какой-либо общей задаче, другие являются описательными и потребовали размышлений и анализа много позже. По тюркоязычным народам Южной и Средней Сибири следует прежде всего назвать работы миссионера В. И. Вербицкого, Е. А. Луценко, С. П. Швецова, А. В. Адрианова. В этом ряду, безусловно, особняком стоят работы историков Г. Н. Потанина, Н. М. Ядринцева, С. С. Шашкова. Большой фактологический материал содержится в ис-

следованиях А. В. Анохина, У. Харва, Л. Э. Каруновской, Н. П. Дыренковой, И. Д. Хлопиной, В. В. Храмовой. По самодийским и угорским народам — работы и путевые записки Н. Л. Гондатти, О. Финша, и А. Брэма, В. В. Бартенева, Н. Высоцкого, И. П. Рослякова, Б. М. Житкова, Г. Д. Вербова, а затем Е. Д. Прокофьевой и др.

В последние десятилетия возможности использования погребального обряда как составной части мировоззрения возросли по сравнению с предшествующим временем. Естественно, он не потерял своего прежнего значения для решения вопросов этногенеза, культурогенеза, реконструкции архаических форм верований. Благодаря возросшей роли этнографии как науки о человеке древние представления о реальном и потустороннем мирах привлекаются современными исследователями для решения общей проблемы человека и его всевозможных связей с окружающим миром. Именно по этой причине для современных исследований характерен комплексный подход с одновременным использованием археологических, этнографических, фольклорных и лингвистических материалов. Начало ему было положено в работах В. Н. Чернецова, А. П. Дульзона и успешно продолжено Г. Н. Грачевой, В. П. Дьяконовой, Г. И. Пелих, З. П. Соколовой, Л. В. Хомич. Их материалы и взгляды рассматриваются в ходе нашего исследования. Упомянутым авторам благодаря примененным новым методическим приемам удалось показать сложный процесс образования обрядов, выделить некоторые этнические и культурные компоненты в, казалось бы, простых деталях. Вместе с тем наблюдается тенденция к отказу от привычного деления народов по языковой принадлежности при воссоздании общей картины мира в традиционных представлениях народов.

8.2. Характеристика обрядов

В конце XIX — начале XX в. у всех народов Западной Сибири погребальный обряд был существенно деформирован христианской обрядностью. В своих основных чертах таковым он остается и в настоящее время, хотя претерпевает некоторые изменения под влиянием современного материалистического мировоззрения. Однако, как показывает опыт, несмотря на его постоянную существенную изменчивость, современная методика исследований позволяет, правда далеко не бесспорно, вычленить основные элементы, относящиеся к самым разным древнейшим мировоззренческим эпохам; кроме того, выделить общее и особенное у этносов, теперь разобщенных громадными расстояниями; в

отдельных случаях можно говорить об этнической специфике. Анализ материалов показывает, как далеко еще до создания общей теории, показывающей причины необычайной устойчивости одних элементов погребального обряда и направление изменений других. В таких случаях принято обращаться к самим историческим фактам, а затем — к их анализу.

Ниже дается описание погребального обряда вначале народов южной части Западной Сибири (северные алтайцы, шорцы), затем средней части (западносибирские татары, чулымцы, селькупы, ханты, манси, эвенки, лесные ненцы, тундровые ненцы) и, наконец, северной части Западной Сибири. Рассмотрен погребальный обряд и русского населения. Основная часть сведений взята из этнографической литературы, привлечены данные археологов по памятникам позднего средневековья с установленной этнической принадлежностью.

8.2.1. Кумандинцы, челканцы, тубалары

У кумандинцев было два типа захоронений: наземный, включающий в себя захоронение на помосте и подвешивание на дереве, а также подземный, состоящий из захоронения в могильной яме с использованием гроба. Е. М. Тошчакова [1978, с. 153] отмечает, что до прихода русских гроб выдалбливали из толстого дерева и что постоянного места захоронений не было. Дощатый гроб, вытеснивший гроб-колоду, сколачивали на второй день после смерти.

По сведениям первой половины XIX в. «умерших» хоронят вдаль от своих жилищ, делая на четырех столбах невысокие подмости; на них кладут покойника, завернутого в разные обноски, и заваливают лесом и камнями [Горохов А., 1840, с. 32]. А. В. Адрианов так описывает подземный способ: «...через день-два покойника, обмытого и одетого в лучшие одежды, кладут в гроб, долбленный из колоды, опускают в могилу и зарывают. Прежде на поверхности земли делали сруб, в который клали покойника с протянутыми руками, а сверху закладывали берестой» [Адрианов А., 1883, с. 187].

Летом и зимой гроб на кладбище везли на санях. В случае наземного захоронения поверх могилы оставляли сани в сломанном виде. Надо полагать, что оставляли те сани, на которых доставляли умерших к месту захоронения. Поверх могилы оставляли черенки лопат, которыми копали могилу. В состав погребального инвентаря входили одежда, трубка, кисет, огниво, пища. Вместе с ребенком до года хоронили его колыбель, а если возраст превышал один год, то колыбель клали в могилу одного из его

умерших родителей. Е. М. Тошакова [1978, с. 156] оговаривает, что кумандинцы (как и северные алтайцы вообще) в отличие от теленгитов не клали с умершим оружие и предметы труда. Н. А. Алексеев подчеркивает, что все тюркоязычные этносы, за исключением северных алтайцев и шорцев, наделяли умершего верховым конем и что участие коня в похоронах у кумандинцев нельзя рассматривать как жертвоприношение [Алексеев Н. А., 1980, с. 220]. По сообщению кумандинцев, неповрежденный костяк коня или кости хоронили рядом с умершим [Славнин В. Д., 1991, с. 138].

Родственников хоронили в одном ряду. На дно могильной ямы глубиной в рост человека клали две перекладыны, на которые ставили гроб с телом головой на Запад. Обязательным было кропление умершего и затем — три прощальных круга по солнцу вокруг места погребения. Старший в могилу бросал пучок сухой травы. Дома участников похорон встречали с водой, чтобы последние вымыли лицо и руки. Здесь же осуществлялся поминальный обед. Женщины, за исключением жены и матери умершего, в похоронах участия не принимали. До похорон умерший находился два дня дома посреди жилища на широкой скамье. В течение семи суток (если умерла женщина) или девяти (если умер мужчина) на подоконниках и в дверях должны были лежать железные предметы, чтобы дух покойника не проник в жилище. В течение всего этого времени горел свет. Шаманов хоронили так же, как и других людей, хотя Н. А. Алексеев предполагает, что шаманов в прошлом хоронили не в земле. Костюм и бубен шамана вешали на дерево рядом с шаманским захоронением [Алексеев Н. А., 1980, с. 223].

Встречи живых с умершим (поминальный обряд) осуществлялись традиционно в фиксированные дни: на девятый, сороковой день, и через год. После третьих поминок всякая связь с умершим прекращалась. На следующий день после первых поминок, т. е. на десятый день со дня смерти, звали шамана, который отправлял душу (узют), обитающую среди людей сорок дней. Шаман, заманив душу брагой, заключал ее в дырявый камень и провожал в потусторонний мир [Сатлаев Ф., 1974, с. 162]. По сведениям Е. М. Тошаковой, поминки устраивались на шестой день после смерти в присутствии шамана. Привлекая данные А. В. Адрианова, она отмечает, что каждый приходил на могилу с вареным мясом, аракой. Все садились полукругом позади шамана. Он брызгал аракой в разложенный огонь и бросал пищу. Поминки продолжались дома [Е. М. Тошакова, 1978, с. 153]. Имеется основание полагать, что до влияния христианства «встречи» с умершим осуществлялись на седьмой день.

Исследователи отмечают некоторые особенности в погребальной обрядности кумандинов, смешанных с телеутами. Например, в течение первых сорока дней умершего называли суру, но после этого узют (дух). Трансформация проходила якобы по дороге покойника в мир мертвых [Дьяконова В. П., 1975, с. 16]. Характерно, что по манипуляциям шамана трудно понять, имеет ли он дело с самим покойным или с его образом, настолько слитны то и другое в воззрениях народа. Примером может служить описанный В. Н. Дьяконовой [1975, с. 66] обряд возвращения на место души кут, которую покойник похитил у одного из присутствовавших во время проводов шаманом умершего по дороге узютов в мир умерших.

Представления об Ульгэи, который ассоциировался с солнцем, — аитноде хозяина мира мертвых Эрлика, по мнению Л. П. Потанова [1969, с. 68], также есть результат влияния древних скотоводов-тюрок, которые позднее вошли в состав кумандинов. Е. М. Тошакова [1978, с. 157] говорит об общей черте одного вида захоронений, характерной для телегитов и кумандинов, — подвешивании на дереве, однако здесь же отрицает наличие этого признака у всех групп северных алтайцев.

В. Д. Славнин [1989, с. 138] полагает, что и грунтовый, и наземный способы погребения одинаково являются традиционными; кроме того, он приводит никем ранее не отмеченные сведения об обычае обкладывать могилу камнями и стягивании гроба черемуховыми обручами при грунтовом и наземном захоронениях. Здесь же автор приводит сведения о традиционном обычае полного сожжения, имевшем место после прохождения длительного срока со дня смерти, т. е., по сути дела, о вторичном захоронении.

Челканцы и тубалары, судя по имеющимся источникам, хоронили без сруба и без какого-либо специально изготовленного гроба. Е. М. Тошакова [1978, с. 157] пишет, что умершего в его одежде клали на дно могильной ямы и забрасывали землей. Н. А. Алексеев [1980, с. 219] уточняет, что челканцы и тубалары одевали покойников в зимнюю одежду подобно тому, как это делали телегиты и алтай-кижи. Этим самым автор как бы противопоставляет челканцев и тубаларов кумандинцам, которые хоронили в лучшей одежде, а также многим другим тюркоязычным народам, хоронившим умерших в одежде, соответствующей сезону года.

А. В. Адрианов писал о челканцах и тубаларах: «Покойников выносят из юрты в шубе, после чего тотчас зашивают в нее с головой. Так кладут его в яму на доску и сверху также приставляют доски, которые затем прикладываются берестой и засыпаются землей» [Адрианов А. В., 1883, с. 202]. Н. А. Алексеев [1980,

с. 218]. обычай челканцев и тубалар зашивать умершего в шубу связывает с обычаем якутов зашивать ворот и рукава погребальной одежды, а также закрывать лицо покойника.

Как и у кумандницев, имел место обряд отправления умерших в землю предков. Считалось, что души умерших беспокоили по почам шаманов, требуя отправить их в местность утту таи (находящуюся в земле кыргызов, откуда, по преданию, пришли челканцы). Шаман устраивал специальное камлание, во время которого и провожал душу умершего. При этом шаман следил, чтобы к душе умершего по дороге не присоединились души живых (спящих). Шаман при себе держал топор для устрашения этих душ.

8.2.2. Шорцы

У шорцев еще в начале XX в. существовал наземный способ захоронения в гробу-колоде комду, который относили в лес и заваливали сучьями или хоронили в специальном срубе (рис. 47, б). Исследователи отмечают и наличие других традиционных способов погребения, в том числе воздушного в гробу-колоде, устанавливаемом на помосте или в сучьях высоких лихт (рис. 47, а, в, г). Иногда покойника просто заворачивали в бересту и подвешивали на дерево — захоронение шамана или ребенка, как полагает В. М. Кимеев [1981, с. 151], опираясь на сведения информаторов. Этот же автор подчеркивает отсутствие данных, свидетельствующих о наличии трупосожжения у шорцев, хотя сжигание головы убитого медведя, одежды покойного, по его мнению, косвенно свидетельствует о возможном обычае сжигания умерших в далеком прошлом. В. М. Кимеев [1981, с. 152] предполагает, что этот обычай мог быть привнесен потомками абинцев, имеющих общее происхождение с телеутами, у которых трупосожжение отмечено многими авторами, в частности И. Г. Георги [1799, ч. 2, с. 155]. Однако В. В. Радлов, посетивший телеутов, не нашел у них подтверждения сообщениям Георги, точно так же как и сообщениям Палласа о захоронениях на деревьях. Все телеуты, по словам В. В. Радлова [1989, с. 193], «теперь и прежде хоронят своих мертвецов в земле и решительно отрицают, что когда-либо у них был другой обычай».

Общей причиной смерти шорцы считали хищение у человека зародыша кут хозяином загробного мира Кайраканом. В загробном мире, представлявшемся копией реального, все меняет свое место и значение на обратное. Там обитают души умерших людей и чудовища с длинными ногтями. Сюне, или сюр (образ), выходит из человека в момент смерти и бродит вокруг дома в течение семи дней, а по дороге в загробный мир пре-

вращается в злого духа узюта. Считается, что сюне выходит через зрачок глаза, поэтому если спящему на глаза положить крестообразно палочки, то он не проснется (сюне не сможет возвратиться). Благодаря сюне покойник, находящийся дома в течение трех дней, обладает способностью видеть и слышать все, что происходит вокруг. В прошлом шорцы изготовляли деревянное изображение в виде человечка, также называемое сюне. Оно считалосьместилищем души умершего. После погребения тела фигура за-



Рис. 47. Захоронения на деревьях и в гробу-колоде. Шорцы. а, г — захоронение в ящичке; б — гроб-колода; в — захоронение в берестяном свертке

рывалась в стороне от могилы. Для защиты от сиюне в прошлом, покидая кладбище, бросали назад ветки или клали топор лезвием в сторону кладбища.

Узют — злой дух, двойник (сам покойник) после погребения находится на кладбище, а затем уходит по дороге мертвых. Однако он может возвратиться к живым, чтобы увести за собой кут кого-либо из родственников. Предприимались различные действия, чтобы воспрепятствовать проникновению в жилище узюта; выбрасывали горящие головешки, клали на порог топор и т. д. Поминки устраивали именно с этими целями — на седьмой, девятый, сороковой день и через год. В годовщину смерти, а по данным Н. П. Дыренковой [1940, с. 337] каждый год, делали плот, который шаман отправлял по течению реки, посадив на него узюта. В. П. Дьяконова [1975, с. 67] особо подчеркивает, что у северных шорцев рода Челей и телеутов одноименного рода поминки на сороковой день после смерти внешне выглядели одинаково. Они передаются термином «кочуг», что буквально значит перекочевка, переселение. Шаман «вызывал» умершего в его доме, а затем с топором (если умерший мужчина) или с корнескопальной (если женщина) провожал до родовой березы и далее, в страну мертвых.

По словам информаторов Н. П. Дыренковой, на сороковой день после смерти шаман камлает обязательно с бубном, чтобы не вернулся узют. Родственники умершего идут вместе с шаманом на запад, неся по чашке с пищей, которой «кормят» душу умершего на месте камлания. По некоторым данным [Хлопина И. Д., 1978, с. 75—77], шаман совершал камлание сразу после захоронения с той же целью отправления узюта в мир мертвых, после этого все возвращались в дом покойного, где разводили огонь и окуривали всех, чтобы отпугнуть душу покойного, бродившую около дома в течение года. Узют мог даже вселяться в человека, почему важно было знать имя умершего, чей узют вселился.

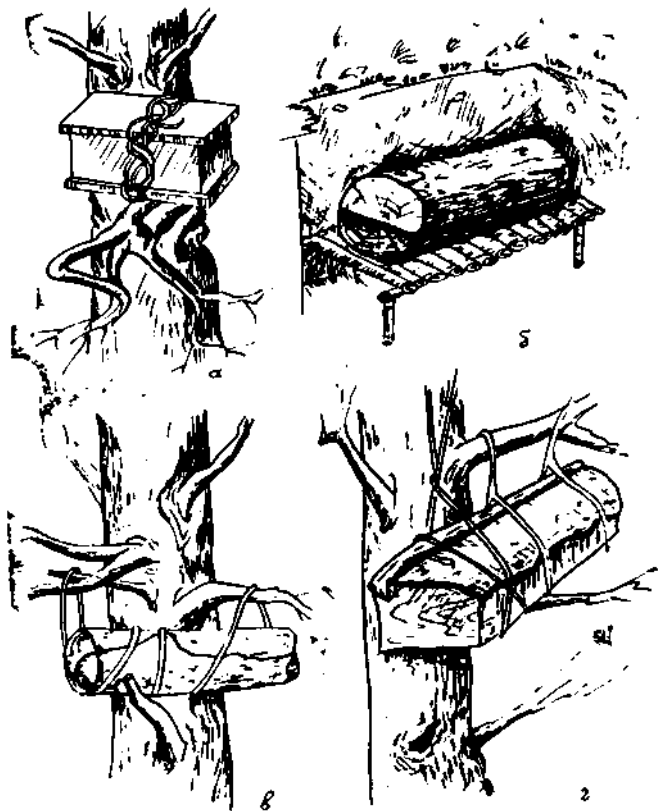
И. Д. Хлопина [1978, с. 76], кроме того, сообщает, что раньше хоронили в лесу в гробу-колоде без крышки. Такой гроб ставили на кучу валежника и прикрывали сучьями. В гроб клали умершего в старой одежде, завернув в холст, а также его личные вещи, кроме ножа. На могиле оставляли сломанные охотничьи нарты, берестяные коробки с пищей для узюта.

В. М. Кимеев выяснил ряд интересных особенностей в похоронах умерших неестественной смертью, шаманов, детей, утопленников и т. д. [Кимеев В. М., 1981, с. 154]. Крещеных детей хоронили как и взрослых, некрещеным ставили осиновый колышек и могилу обкладывали камнями. Детей колыбельного возраста хо-

ронили в берестяном свертке или берестяной люльке, куда клали конскую шерсть. В течение трех лет посещали могилу, меняли веревку, но бересту не разворачивали. Шаманов хоронили в законченном гробу лицом вниз. Гроб оставляли на горе или подвешивали на кодре. Одежду и бубен, предварительно изрезав ножом, подвешивали рядом на березе. Имеются сведения, что шаманов хоронили обычно, только быстрее. В. М. Кимеев [1989, с. 127] полагает, что до распространения христианства гроб вообще не делали — покойника зашивали в «кендырь» или заворачивали в бересту, кладбища также стали появляться с распространением христианства. По некоторым сведениям, бубен и колотушку шамана подвешивали близ могилы, но родственники брали железные подвески для нового бубна. Могилы шаманов сверху закладывали жердями.

Самоубийц, утопленников хоронили, как и некрещеных детей, на краю кладбища, причем обмывали и переодевали на противоположном от кладбища берегу.

Древнейшим из традиционных способов В. М. Кимеев считает наземный, или воздушный. Традиционными являются, по-видимому, оставление поверх захоронения охотничьих нарт и отсутствие захороненной лошади, ориентировка умершего лицом к югу, т. е. к месту обитания Эрлика; отсутствие обычая оплакивать покойника и обеспечение его всем необходимым для загробной жизни. Не ясно, имеет ли связь ориентировка умершего с обычаем делать вход в жилище с восточной, южной или юго-восточной стороны.

По сведениям К. Риттера [1877, с. 488], «...некрещеные тела умерших не закапывают в землю, а завертывают в бересту и вешают на дерево в глухом лесу или кладут на деревянные срубы, иногда сжигают». Этот же автор добавляет, что кроме одежды, обуви, шапки, табака, трубки мертвому клали мешочек ячменной муки. Об оставлении мертвых в берестяных свертках на лабах сообщает Б. О. Долгих [1961, с. 107]. В. Вербицкий [1883, с. 86] сообщает, что детей «...завертывали в кошму, снаружи — в бересту и утром привязывали к дереву. Иногда клали в дупло, которое закрывали древесной корой». Сообщение К. Риттера дополняет Н. Дыренкова [1949, с. 438]. Она отмечает наличие срубиков, в которых хоронили детей, завернутых в бересту, и приводит сведения о захоронениях их в сколоченных подвешенных ящиках завернутыми в бересту, а также о подвешивании в люльках в глухих местах на дерево. Г. И. Пелих [1972, с. 205] отметила обычай привязывать утиные крылья к дереву, на которое подвешивали труп, а кроме того, сопровождать захоронение при-

несением в жертву утки (перед выносом покойного из жилища выносили деревянное изображение утки).

А. В. Адрианов [1883, с. 40], П. П. Дыренкова [1940, с. 415] описывают обычай бросать юрты в случае смерти кого-либо. Оставшиеся живые меняли место, так как боялись узютов, посещавших своих сородичей.

8.2.3. Чулымские тюрки

У чулымских тюрков (чулымцев) было представление о потустороннем мире как о большой тайге, изобилующей зверями. А. П. Дульзон отметил существенную особенность чулымцев: многие виды ловушек они изготавливают на месте промысла при помощи только топора и ножа, поэтому погребенным кладут прежде всего эти предметы, кроме них — крючки, корнекопалки, пешни, сосуды с пищей [Дульзон А. П., 1952, с. 98—100]. Умерших сородичей хоронили на одном кладбище.

Как только покойника вынесут из хаты, на лавке, где он лежал, — сообщает А. П. Дульзон слова информаторов, — разводят из лучин огонь. На кладбище несут колоду четыре человека на длинном шесте при помощи двух петель из веревок. За колодой несут посуду с огнем и дымом, другой несет березовый веник, листья которого были положены в гроб. Женщины причитают. По дороге раскладывают пихтовые ветки. Могильную яму окуривают; в некоторых местах веник кладут в могилу, в других — оставляют на холмике. Рядом оставляют посуду и шест».

Покойника укладывали в гроб непосредственно перед выносом, полностью одетого, на пояском ремне должны были находиться нож, огниво, шило, игла. Зимой в колоду клали рукавицы, на ноги надевали матерчатые чулки, на палец руки — медное кольцо. Иногда гроб (гроб-колоду) сразу закрывали, иногда открытым несли до кладбища. Покойник в доме оставался в течение трех дней (точнее — трех ночей). В это время ему делали кижигачи (букв. 'человека дерево'). Сосну или кедр, по словам информаторов, покойник выбирал при жизни сам. В гробу делали «постель» из березовых листьев, каждый из присутствовавших «дергал» с веника по три раза, приговаривая: «Вот тебе, дед, вечную постель». Под голову клали березовые листья и тряпки, все это накрывали белой тканью. Колоду окуривали, прежде чем стелить постель. Огонь разводили в пришедшей в негодность посуде. В нее клали дикий перец, угли, воск, березовые листья, пихтовые ветки.

Вскрывая погребения позднего времени, А. П. Дульзон отмечает общую черту для всех видов — они наземные. Покойника

клали в гроб из толстых плах без дна, но часто с крышкой. Гроб обложен берестой. Тело в вытянутом положении, на спине, головой на юг или юго-восток, руки вдоль туловища. Под гробом подстилка из бересты, иногда из войлока. Иногда покойника просто заворачивали в бересту, иногда умершие лежат в берестяных открытых сверху прямоугольных коробках [Дульзон А. П., 1952, с. 102]. Данный автор отмечает, что прежний обычай погребения тела прямо на земле с возведением над ним небольшого кургана исчезает со второй половины XVII в. А. П. Дульзон ссылается на сообщения информаторов, которые полагают, что на Чулыме издавна выкапывают могилы и хоронят в колодах когур на спине, головой на восток, с кистями рук на бедрах или животе; сейчас в гробы-колоды ничего не кладут, но прежде клали огниво, трубку и т. д.; в последнее время используют дощатые гробы.

А. П. Дульзон подчеркивает, что наземные погребения с возведением над покойником небольшого холма характерны для Среднего и Нижнего Чулыма, как, впрочем, и Нижней Томи [Дульзон А. П., 1952, с. 107]. Широкую распространенность такого обычая подтверждает живой этнографический материал. Причем информаторы утверждали, что наземные погребения были нескольких видов. Покойника (одетого) просто клали на землю, завертывали в бересту или помещали в берестяной футляр. Сверху насыпали небольшой холм земли. Был и другой способ, когда «покойника клали на землю, потом рубили сруб, а затем с обеих сторон сруба копали землю и засыпали сруб землей». По другим сведениям, внутри срубовой постройки умершего клали на скамейку.

Имеются сведения о том, что хоронили в специальных лабазах, сооружаемых на четырех стойках, с навесом. Гроб (из кедра) ставили под навес, высота постройки «от земли около двух метров». К числу единичных относится информация о наземных, также без гроба, сидячих захоронениях, а также о захоронениях в дуллах деревьев-дуплянках «тапшу». Это последнее сообщение информатор отнес к «черной», «не нашей» нации.

Отдельные сведения находят подтверждение у целого ряда исследователей. О предках чулымцев (тюркизированных арингов) Е. А. Алексеенко пишет, что они при захоронении на лабазе покойника клали в ящик из несбитых досок, прикрываемых сверху берестяной тиской [Алексеенко Е. А., 1967, с. 208]. О захоронении на Чулыме в берестяных коробках, чехлах пишет З. Я. Бояршинова [1960, с. 91]. А. И. Боброва к традиционным чертам относит наземный или курганный тип погребения, дощатые конструкции — в виде ящика без гвоздей, колоды, сруба в 1—3 венца и некоторые другие [Боброва А. И., 1987, с. 118]. Надо сказать,

что наличие гробов, в том числе и долбленых, информаторы обычно связывают с русским влиянием. Это верно только в том случае, если речь идет о тесовых гробах. Отмеченные А. П. Дульзоном гробы-колоды без крышки, видимо, не были типичными. Все информаторы утверждают, что гробы когур долбили из кедровой колоды (одна информация — из тополя), которую раскалывали пополам. Выдолбленные части соединяли по линии раскола. Нарымские селькупы подчеркивали, что для сохранения формы тела они долбили колоды точно по фигуре, а чулымцы — не точно по фигуре.

О погребальном обряде на Чулыме этнографическими экспедициями Томского университета получены и другие, не менее интересные сведения. К их числу относится информация о большой роли огня и дыма: окуривали гроб-колоду (ставили в него чашку с углями, которую затем несли на кладбище и высыпали угли на могилу); по возвращении с кладбища каждый должен был перешагнуть через огонь, разведенный на пороге дома, производился обряд обжигания места погребения; покидая кладбище, перепрыгивали через костер. Без всякого сомнения, прав А. П. Дульзон, говоря о сохранении традиции веры в очистительную силу огня. Он отметил несколько случаев трупосожжения; вскрывая погребения XVII в. в более раннем периоде, О. Б. Беликова выявила трупосожжение на стороне и внутри рам-обкладок с оружием, украшениями, седлом, сбруей. Наряду с этим отмечено и трупосожжение [Беликова О. Б., 1984, с. 121].

Утопленников хоронили не на общем кладбище, а неподалеку. Шаманов, колдунов хоронили на общем кладбище.

Встречи с умершим (поминок) осуществляли через 9 дней, 3 недели, 40 дней и 1 год.

В информации, полученной А. П. Дульзоном в 1950-е гг., а также сотрудниками лаборатории МАЭС в 1960 г. и студентами во время практик 1970—1980 гг., очень сильно смешаны традиционные и христианские элементы обряда. Однако надо заметить, что любые виды наземных и надземных погребений исчезают полностью — информаторы подчеркивают большую глубину могил, а также «христианскую» ориентацию — головой на запад вместо прежней — головой на юг или юго-восток. Шаман (кам) никакого участия в похоронах не принимал. Иногда вместо креста ставили палку. Судя по материалам, исчезает обычай снабжения покойного всем необходимым «азуху» (в дорогу), так же обстоит дело с обычаем «откупать» землю «у мертвецов» или Чари Езе (хозяйина земли): в прошлом бросали монету в могилу, «чтобы умершие приняли себе».

Когда шили подушку, которую набивали листьями березы, то узлов не делали. Обмывал покойника старый человек, ему от-

давали мыло. Это мыло берегли, мыли им руки только в том случае, если они болели. Руки и ноги умершего связывали полоской, оторванной от покрывала; перед опусканием гроба развязывали, иначе «он будет там связанным ходить». В гробу (внизу) напротив анального отверстия долбили отверстие.

Женщины должны были сохранить до конца жизни платье, в котором венчались; его клали умершей под голову. Хоронили в повседневной одежде, специальной не делали; имеется единичная информация о том, что погребальная одежда все-таки была, но ее шили на живую нитку. Одежда для умершего не зависит от времени года. Замужней женщине заплетали две косы, девушке — одну, старухе косы завязывали на лбу. Если женщина была замужней, но не венчалась, то ей повязывали один платок, если венчалась, то два (один назад, второй — под подбородком). Покойника закрывали белым покрывалом (холщовым), под гроб-колоду подстилали бересту.

После выноса гроба с телом ногами вперед (имеется одна информация, что можно это делать через окно) выносили во двор постель, рожи и т. д.; все это висело на заборе в течение 40 дней (по истечении этого времени вносили в дом). Гроб несли открытым родственники умершего; руки лежали на груди: правая — сверху, левая — снизу. Летом на кладбище умершего несли на носилках, зимой везли на санках.

В каждой деревне имелось свое кладбище. Умерших на чужбине хоронили на чужбине, т. е. на чужом кладбище. Считалось, что родственники, как и здесь, на том свете живут вместе. Каждое поколение (т. е. род) имело свое кладбище, поэтому умерших сородичей свозили в одно место. Традиционно старались разместить кладбище в кедраче, из кедра делали гробы-колоды, крест также делали из кедра. Кладбища располагались рядом с Чулымом. Считалось, что душа имеет образ самого человека, она ходит, не доставая земли; если кто-нибудь идет таким образом, значит, это его душа, сам он скоро умрет. В «тот» мир уходит сам покойник, а его душа вслед за ним уходит через 40 дней и через год. Перед смертью душа обходит все места, где бывал человек.

О количестве лет, оставшихся для жизни, «спрашивали» у нового (без гвоздей) стола. Его скрип и означал ответ.

8.2.4. Западносибирские татары

Погребальный обряд сибирских татар в разных группах имел свои отличительные черты (за исключением общих мусульманских); для всех групп была характерна разная степень совмещения древних традиционных и мусульманских элементов обряда.

О наличии домусульманских черт говорили многие исследователи, опираясь как на археологический, так и этнографический материал [Бояршинова З. Я., 1953, с. 27; Дульзон А. П., 1956, с. 303—309; Валеев Ф. А., 1976, с. 322; Титова З. Д., 1976, с. 108—116; Шаргородский Л. Т., 1984, с. 99—101]. Эти авторы сообщают о захоронениях в берестяных чехлах, долбленых стволах, о наземных захоронениях в бревенчатых срубках с крышами, о захоронениях в естественной яме, о возведении курганов над наземным захоронением. Известны «сидячие» захоронения в могильной яме, причем располагалась вторая яма «для вещей». Обе ямы соединялись проходом [Томилов Н. А., 1980, с. 120].

Для захоронения сибирские татары отводили места недалеко от своих поселений, в небольшой роще. Особенностью захоронений татар-мусульман была боковая ниша, куда укладывали тело умершего. Над ним сооружали наклонный навес из жердей, досок. У томских, барабинских, тарских татар встречались и плоские накаты на четырех столбах и даже срубы. Последние делают чаты и в настоящее время. Сруб накрывают досками, кладут коноплю или солому, затем еще ряд досок, чтобы земля не попадала в погребальную камеру. Обские татары сруб внутри могильной камеры покрывали накатом из полубревен. Внутри сруба помещали дощатый или долбленный гроб. В некоторых местах (чаты) на могилах ставили доски или полубревна, верхней части которых придавалась форма головы. В прошлом поверх могилы ставили камень, напоминающий человеческую фигуру.

Татары исходили из представлений, что чем «греховнее» человек, тем должна быть большей глубина могилы. Раньше могила для мужчин была по пояс, для женщин — по грудь, для детей — по колено.

О таком важном показателе, как надгробное сооружение, сообщалось, что оно характерно только для чатов [Дульзон А. П., 1956, с. 303]; дальнейшие исследования показали, что эти сооружения характерны и для других групп [Томилов Н. А., 1983, с. 115].

Надгробные, вернее, надмогильные сооружения у татар в основном были решетчатые, из трех — пяти венцов, рубленых в угол, охряпку, охлуп (рис. 48, а). Они были прямые, за исключением тарских и барабинских татар, у которых преобладали в виде усеченной пирамиды. Томские татары и калмаки делали их сплошными и рубили в лапу (рис. 48, б, в). У тобольских татар отмечены шестиугольные срубы. Эуштинцы огораживали могилы плетеными из прутьев заборами (рис. 48, г).

У чатов был обычай выносить человека в предсмертном состоянии в сени: «Раз не хочешь жить с нами — иди от нас». Ес-



Рис. 48. Надмогильные сооружения. Западносибирские татары. а — прямоугольное бревенчатое надмогильное сооружение; б — сооружение в форме усеченной пирамиды; в — сооружение, рубленное в лапу; г — сооружение, сплетенное из прутьев

ли человек умирал в первой половине дня, то его хоронили в этот же день, если во второй, то на следующий день. Погребение должно состояться до заката солнца. У томских татар умерший паходился 2 дня и 3 ночи на полу или на скамье головой к двери — к югу или юго-западу. Прощались с покойником до обмывания, открывая его лицо. Повсеместно был обычай царапать лицо, негромко плакать, причитать, прекращать работы на весь период похорон. Барабинцы, кроме того, расплетали косы, чаты пели тоскливые песни.

Мужчину обмывали в трех, а женщину в пяти водах. Тело покойника патирали отваром трав. Обмытого покойника заворачивали в ткань без одежды, но чаще шили специальную одежду — несколько рубах. Хоронили в лучшей одежде как воспринявшие ислам, так и невоспринявшие. Рубахи для мужчин были до колен, для женщин — ниже, так как женщины считались более «греховными». Голову обматывали куском белой ткани, нижнюю челюсть подвязывали платком. Лицо прикрывали распущенными волосами и куском ткани. Тело оборачивали белой тканью — мужчину в три, женщину в пять слоев. Тесемки, которыми подвязывали ткань, в могиле развязывали. Томские татары, когда покойник был обмыт, жгли в доме цветы — очишали помещение. Ночью при покойном кто-то должен был сидеть, некоторые нанимали муллу. Выносили головой вперед. Одежду (если человек умер от заразной болезни) сжигали, а если не от болезни, то стирали и сушили 7—10 дней, а затем раздавали родственникам.

Покойника на кладбище несли на носилках, над которыми сооружали шалаш из прутьев. Женщинам на кладбище ходить запрещалось. У барабинских и тарских татар покойника доставляли на санях или телеге (если кладбище располагалось далеко). Мулла (или любой другой) «отпевал» сначала во дворе, затем не доходя сорок шагов до могилы и на кладбище; после этого тело на веревках или полотенцах опускали в могилу. Двое-трое, находясь в могиле, снимали тело с досок, которые укладывали на дно ниши. Голова должна быть повернута на запад (к центру мусульманства), лицо — на юг. У томских, барабинских и тарских татар покойника (тоже в вытянутом положении, руки вдоль тела) ориентировали на восток лицом, головой на юг. У томских татар, кроме того, отмечено положение головой на северо-запад, а у барабинских — на запад.

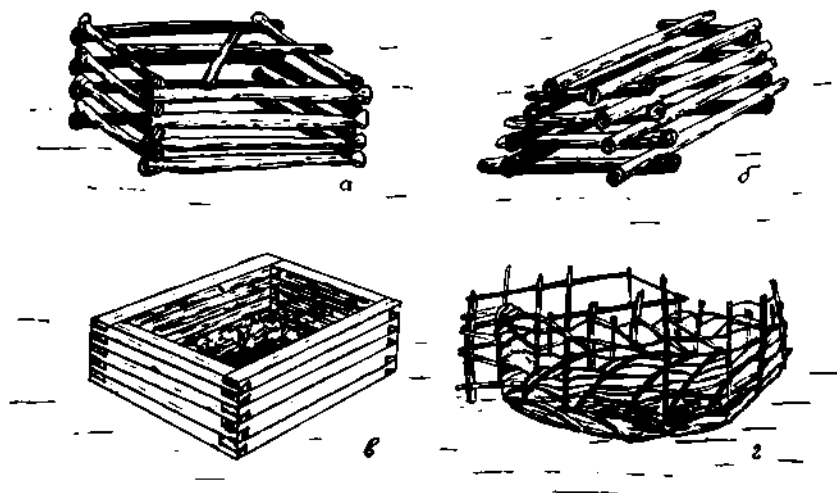
У всех групп татар для покойника оставляли еду и некоторый инвентарь. Томские татары, кроме того, поверх покойника клали ножицы.

Перед закапыванием старший из жителей «вел» последний разговор с умершим: если умерший отвечал, что ему хорошо, то

это означало, что семье будет хорошо. Рядом с могилой делали отверстие, через которое мулла слушал, как проходит суд и куда направят покойника: в рай или ад. Родственников старались похоронить рядом.

Поминки по умершему во всех группах устраивались на 3, 7, 40, 100-й день и через год. В некоторых деревнях томских татар, кроме того, поминки проводили на 14-й, 52-й день и через полгода.

В поминальном, как и во всем погребальном обряде, имелись и имеются сейчас черты немусульманского происхождения. Нередко поминки проводились в день похорон, с употреблением спиртного. Барабинцы в день похорон забивали барана или быка (на кладбище, шкуру отдавали мулле); по некоторым данным, в XVII в. барабинцы во время поминок забивали лошадей, мясо съедали, а шкуру вешали на дерево [Титова З. Д., 1976, с. 131].

Имеются некоторые особенности в погребении детей. Так, по сведениям Д. Г. Мессершмидта [Титова З. Д., 1976, с. 132], относящимся к началу XVIII в., детей, которые рождались мертвыми или умирали вскоре после рождения, клали в гроб и несли в лес. Там срубали верхушку дерева, ставили гроб на ствол и привязывали к нему. Имеются общие с другими народами и особенные черты в захоронениях людей, не живущих «правильной» жизнью. Самоубийц, пьянц хоронили на краю кладбища либо за его пределами, не отпевали. Так же поступали с женщинами, умершими от аборта. В могилу самоубийц вбивали осиновый кол.

Н. А. Томилов, анализируя погребальный обряд сибирских татар [1983, с. 118], выделяет из погребальной обрядности, арханские, домусульманские черты. К ним он относит захоронение с конем, ориентацию головой на север или северо-запад, самоистязание, сопровождение покойника едой, предметами быта, наличие срубных гробниц и т. д. Несомненно, что этот вопрос требует специального исследования. Как будет показано ниже, многие элементы погребального обряда в мировых религиях есть не что иное, как трансформированные этими религиями весьма арханские элементы. Могилы с нишей, например, как это отмечает Ф. А. Валеев [1976, с. 322], не являются исключительно мусульманской чертой.

Необходимо особо отметить некоторые особенности погребального обряда барабинской и заболотной групп татар. По этнографическим материалам Л. Т. Шаргородского [1984, с. 99], раньше барабинцы хоронили, вернее, оставляли покойников в домах из бревен с крышей, дверьми. Помещали умершего на особом помосте, в лучшей одежде, с кинжалом, луком. В этом же доме привязывали лошадь в лучшей сбруе. Кроме того, автор приводит

сведения о захоронениях в гробницах из сырцового кирпича. Данные сообщения находят некоторое подтверждение в археологических материалах. Д. Г. Савинов, говоря о захоронениях раннетюркского времени на территории Барабы, отмечает наличие черепов и длинных костей ног коня [Савинов Д. Г., 1979, с. 63]. Известно, что некоторые группы сибирских татар имели обычай выставлять в качестве оберегов конские черепа [Валеев Ф. Т., 1979, с. 120]. Барабинцы, в отличие от других групп, на могилы предпочитали ставить не деревянные столбы, а камни, по форме напоминающие человека. Как в столбах, так и камнях есть основание видеть коновязи (сэрге), которые, по мнению исследователей, являются как бы двойником хозяина. Этот знак в прошлом указывал, кроме того, на принадлежность к определенному роду (рис. 49, в, г).

Возможно, что столь отчетливое совмещение тюркских и нетюркских компонентов объяснимо происхождением барабинцев, смешением в основном алтайских и угорских племен, о чем писали многие исследователи, в частности В. Н. Чернецов [1941, с. 18]. Это последнее обстоятельство еще в большей степени характерно для заболотных татар, проживающих в настоящее время в окрестностях Тобольска.

У заболотных татар гораздо ярче сохранились представления о сакральности верха и низа как мира мертвых. В верхней части дома прикрепляли березовую жердь во время проведения поминков (на нее якобы садилась душа умершего. Подпол относился к миру мертвых.

Срок жизни, по утверждению информаторов, определяет Аллах. Считалось, что человек живет до тех пор, пока не пробьет его час: у двери рая растет дерево с железными листьями, на которых написано, сколько проживет человек. У кого подходит последняя минута — лист со звоном падает. Этот звон (в ушах) могут услышать родственники. Звон в правом ухе предвещал смерть родственникам со стороны мужа, в левом — со стороны жены. Чтобы этот звон ушел, следует движением руки около уха «прогнать» его. В этом поверье особенно наглядно вступают в противоречие архаические представления о возможности избежать смерти путем активного воздействия на вылетающую (влетающую) душу в виде мухи или бабочки с мусульманскими представлениями о неизбежности смерти, вызванной падением листа с дерева.

Прежде хоронили в день смерти до захода солнца. Могилу копают в день похорон. Пока покойник в доме, возле него должны находиться люди. Когда обмывают — плачут. Вдова траур выражает тем, что надевает двойной платок.

Обмывают умершего трое: один голову, другой тело, третий поливает из кумгана. При этом кумган держат наоборот — носиком назад. Обмывали не голой рукой, а в специальной мешочке, который шили из той же ткани, что и саван.



Рис. 49. Деревянные и каменные надмогильные столбы. Западносибирские татары. а, б — надмогильный камень; в, г — человекоподобные фигуры из дерева; д, е — современные надмогильные памятники

Строго соблюдался порядок одевания. На женщину сначала надевали рубаху (ожемах, так называемая райская рубаха), которая впереди доходила до пят, а сзади — до колен. На рубахе делается Т-образный вырез впереди. Затем надевали атаплык — повязку стыдливости, сверху — сбоку (большой атаплык) длиной до пола, на голову — чалму, приоткрытыми оставляли лишь глаза, рот, нос, остальное — закрыто. После надевали эшкэ чарт (внутреннее покрывало) от плеч до земли, внизу «округленное» и завязанное. Затем умершего клали на покрывало, которое было длиннее человека, и завязывали, предварительно обернув слева направо, как женщины надевают платье». Когда надевают каждую часть савана, читают молитву от начала до конца. После одевания савана прощаются с покойной. Саван завязывают сверху и снизу и развязывают после того, как покойник уложен в могилу. После того как покойника унесли, вдова полностью переодевается.

На кладбище несут умершего на руках, не останавливаясь, на доске, на которой обмывали (зимой можно на санях, на телеге нельзя, так как, согласно поверью, нельзя сотрясать умершего).

Информаторы подчеркивали, что надмогильный сруб должен иметь нечетное число венцов (четное число — в постройках для живых, нечетное — для мертвых). По форме надмогильные сооружения такие же, как и в других группах: прямоугольные и в форме усеченной пирамиды, как правило, с 3—5 венцами. Доску табут (с бортами), на которой обмывали умершего, клали сверху сруба — надгробного сооружения. Могилы ориентировали по линии восток—запад.

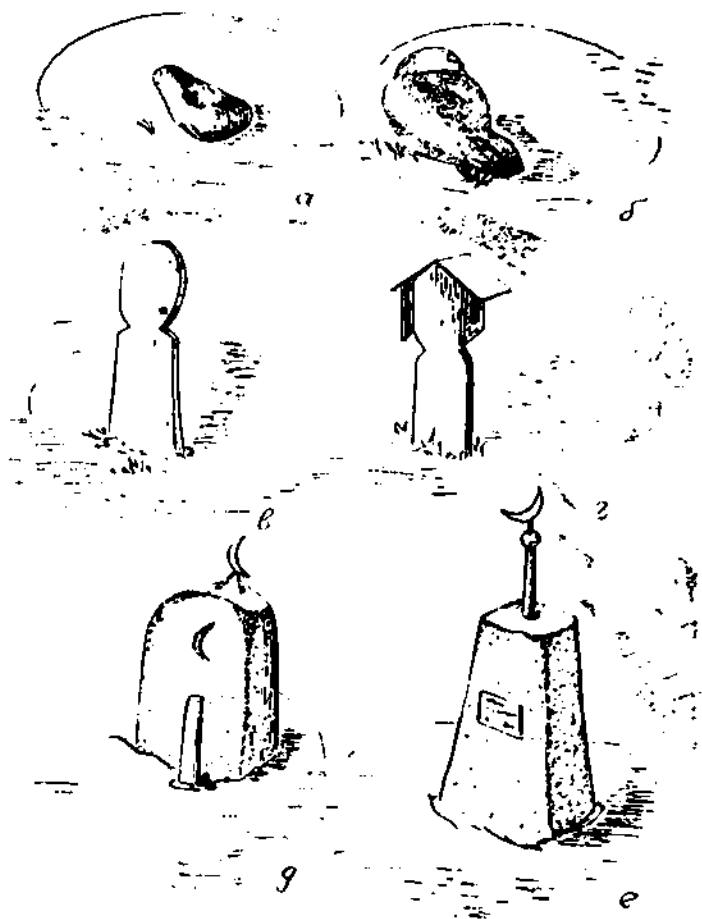
На поминках по приходу с кладбища готовят три специальные лепешки (тарезэ). Соблюдали обычай: если во сне приходит умерший, надо читать молитву. Многие черты обрядности заботливых татар в точности повторяются у других групп татар.

8.2.5. Селькупы

Сведения о погребальных обрядах нарымских и тазовских селькупов имеются в работах Г. И. Пелих [1972, с. 61—68, 264—268], Е. Д. Прокофьевой [1976, с. 106—127; 1977, с. 66—80]. Определенная часть сведений этнографического характера подтверждена археологическими раскопками. Следует добавить, что некоторые неопубликованные сведения, касающиеся группы нарымских селькупов, были получены В. М. Кулемзиным во время экспедиций 1984—1985 гг.

По наиболее ранним из зафиксированных представлений, покойники плыли в долбленных из кедра колодах в море мертвых,

поэтому сразу после смерти покойника клали в долбленную лодку и отвозили на кладбище. Кладбище всегда находилось вниз по реке и путь должен был проходить только по воде, поэтому умерших зимой подвешивали на деревьях, ждали вскрытия рек. Е. Д. Прокофьева [1976, с. 113] отмечает обычай делать для человека первую колыбель из березы и последнюю (гроб-лодка) — из кедра. Эти два вида деревьев противопоставлены как жизнь и смерть.

У селькупов было несколько типов погребального ритуала. По наиболее распространенному хоронили на вторые сутки после смерти. В неглубокую (0,5 м) могилу покойного в вытянутом положении спускали на широкой доске ногами по течению реки. В могилу клали пищу, посуду и некоторые личные вещи умершего, рядом ставили лыжи и палки, разводили костер и устраивали трапезу. Вещи не портили. Вторые поминки справляли через полтора месяца. Во время поминок забивали оленя. Над могилой строили деревянный домик с двускатной крышей из 4—6 венцов. Захоронение такого типа могло быть как грунтовым, так и наземным. Данный тип отражает культуру охотников [Пелих Г. И., 1972, с. 64].

Распространен был и другой способ, который, по мнению Г. И. Пелих [1972, с. 66] отражает культуру рыболовческого хозяйства. В неглубокой, около полуметра яме сооружалась камера наподобие селькупской землянки. Тело покойника укладывали в половину разрезанной поперек лодки, другой половиной накрывали. С покойником клали из пищи только рыбу (за исключением карася) и некоторые вещи — лук со стрелами, топор. Могилу сверху покрывали продольными плахами и присыпали землей, получался небольшой курган овальной формы.

При воздушном захоронении тело заворачивали в шкуру или бересту и подвешивали на ремнях на дерево. Через несколько лет ремни перерезали и тело падало. Далее тело опускали в неглубокую яму, накрывали полотнищем бересты и сжигали. В костер бросали вещи умершего.

По материалам Г. И. Пелих [1972, с. 69—72], у селькупов сохранились сведения о сидячих захоронениях шаманов, при которых умершего заворачивали в кожу или бересту и опутывали ремнями. Вещи складывали в отдельную ямку. После смерти шамана делали куклу, которую «держали дома», а спустя некоторое время подвешивали на дерево и сжигали.

По нашим материалам, селькупы себя подразделяли на охотничьих (бродячих) — чумыль-куп, живущих в тайге, и две группы пойменных, которые жили оседло и занимались в основном рыболовством: сюсю-куп и шеш-куп. Несмотря на разницу в погребальных обрядах, у тех и у других одинаково отчетливо вы-

ражсны представления о душе как дыхании: с возрастом душа-дыхание квэев делается короче. У молодых душа длинная (квэев тюмб), а у старых — короткая (квэев паука). При захоронении руководствовались не наличием дыхания, а гибкостью тела, так как подвижность — критерий в различии живого-неживого. Однако умершего не считали не способным к каким-либо действиям, об этом свидетельствует способ захоронения (оставления) человека кочующими селькупками. Дословно сообщение выглядит следующим образом:

— Остяки, которые кочевали, хоронили так: кто заболел или умер, того дальше не везли. Зимой ему делали карамо, там на полу его и оставляли, разводили огонь, оставляли огниво. На улице оставляли нарты с личными вещами. Если летом, то ставили амбар на четырех ножках, тоже на полу оставляли его. Рядом с амбаром ставили знак из трех жердей — это для кочующих указатель, что рядом больной или мертвый. Если он выздоравливал, то убирал этот знак и шел дальше. Если это было не в пути, то заболевшего клали на нарту, впрягали собаку и отвозили в тайгу, где оставляли его с запасом продуктов и необходимыми предметами. Зимой делали для него карамо. Если по истечении нескольких дней заболевший не возвращался к жилищу, шли хоронить.

В связи с подобными воззрениями необходимо отметить мнение информаторов об отсутствии кладбищ в прошлом. Те, кто не кочевал, а жил оседло, делали гроб-колоду из двух половиц и хоронили на кладбище. Гроб-колоду, по сообщению информаторов, часто делал тот, кто чувствовал приближение смерти. Готовую колоду некоторое время держали на чердаке дома и снимали только после смерти. Долбили только из кедра (точно по фигуре) — только в этом случае тело сохраняется долго.

У селькупов был устойчивым обычай «откупать» землю у «чужих» при захоронении человека. Каждый человек должен быть похоронен там, где он родился и жил. Если смерть застала на чужбине, то в землю при захоронении бросали медные деньги или топор, чтобы чужие люди приняли умершего.

Кроме приведенных способов, информаторы отмечали захоронение в берестяном чехле (вместе с необходимыми вещами), который оставляли на поверхности и присыпали землей. Устойчивым являлось требование помещать берестяной гроб где-либо у дерева, с ориентацией умершего головой на запад.

Наконец, как отмечают информаторы, в далекое прошлое применялся самый простой способ захоронения, при котором умершего в одежде оставляли на поверхности и слегка присыпали землей. Нарымские селькупы вещи, отправленные с умершими, не портили.

Самоубийц, утопленников, задранных медведем хоронили не на общем кладбище, а на особом, которое находилось рядом с общим. Бог не принимает их душу — так объясняли информаторы этот обычай.

Приведем основные характеристики погребального обряда тазовских селькупов. До положения в гроб, т. е. 2—3 дня, тело умершего находилось в жилище, на том месте, где человек умер. Все это время рядом с ним ставили пищу, но только тогда, когда ели сами. После трапезы его еду выливали в огонь. На второй-третий день тело обмывали, надевали одежду, закрывали белым платком, называемым кампи. Пока умерший находился в жилище, готовили могильную яму — в рост умершего без головы. По углам могилы ставили столбы (до урвия земли), на которые клали расколотые пополам бревна. На дно могилы клали две плахи — подставки для гроба (рис. 50, а).

Умершего укладывали в гроб-колоду из кедра или кедровых досок, в стенке (с правой стороны) делали отверстие. Подушку набивали оленьей шерстью, стружки от гроба складывали в гроб. По другим сведениям, подушку набивали стружками и шерстью. Под гроб стелили оленью шкуру. Гробом могла служить распиленная долбленая лодка. Перед выносом совершали обряд поднимания, «спрашивали» у покойного: «Хорошо ли ты о нас думаешь? Далеко ли пошел?». Кстати, этот обряд, трансформированный тазовскими селькупам, как и их соседями-хантами, у нарымских селькупов сохранился, как нам представляется, в первоначальном виде: там поднимали и опускали не гроб с телом, а самого умершего, пытаясь таким образом вернуть ему движение, т. е. привести в прежнее состояние.

Умершего выносили на улицу, гроб с телом ставили на нарты и запрягали двух личных оленей умершего. Одного оленя забивали, мясо заворачивали в шкуру и везли на кладбище. В гроб клали самые необходимые вещи умершего, а некоторые из них (аркан, котел) ставили в яму около гроба. Все вещи подвергались порче. Настил из полубревен поверх могилы накрывали берестой, и все это засыпали землей. Могильный холм иногда закрывали деревянной крышкой, под которую клали остатки имущества. Сваренное на костре мясо оленя съедали, а голову вешали на дерево рядом с могилкой. Чтобы умерший не вернулся в селение, покидая кладбище, головней рисовали на своем следу зигзагообразные линии или перегораживали дорогу прутками.

Дома, по возвращении с кладбища, устраивали угощение. В дальнейшем специальных поминок не справляли, но каждый, оказавшись рядом с кладбищем, должен был что-либо положить на могилу или бросить в огонь кусочек пищи.

Шаманов северные селькупы хоронили на помосте, сделанном на четырех столбах, или на дереве. Детей хоронили на вертикальных стволах деревьев—(кедр), средину выдалбливали специально. Описывая погребальный обряд тазовских селькупов, Е. Д.

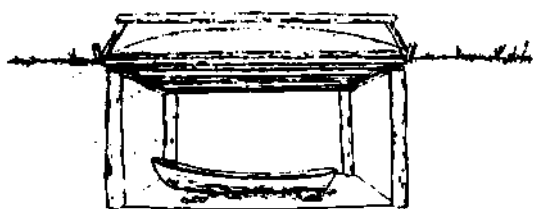

а

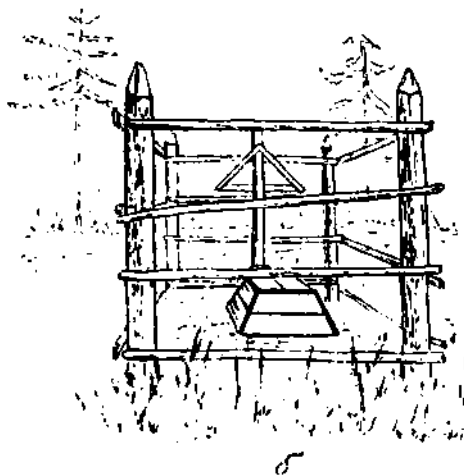

б

Рис. 50. Грунтовое захоронение (реконструкция). Тазовские селькупы. а — захоронение в лодке; б — христианский крест вместо жертвенного дерева

Прокофьева обращает внимание на довольно существенную деталь, не отмеченную у других народов, но подтверждающую тезис о разном отношении к умершему в зависимости от его социального статуса. Тазовские селькупы умерших в нерепродуктив-

ном возрасте (дети, старики) помещали в особые места, пока те находились в жилище.

На примере погребений XVIII—XIX вв. Тискинского курганного могильника можно проследить изменения в погребальной обрядности селькупов, вызванные христианизацией. Отмечая традиционные, т. е. дохристианские черты этого же курганного могильника, Л. А. Чиндига [1975, с. 61—93] и А. И. Боброва [1980] прежде всего говорят о возведении курганной насыпи над погребенными; наземном характере захоронений; изготовлении специального дома для умершего из плах, бревен, бересты; захоронении в вытянутом положении, на спине, руки вдоль туловища; ориентации погребенных в основном головой на Ю—ЮВ, Ю, Ю—З, В—ЮВ; определенном наборе инвентаря (обязательно глиняная посуда).

А. И. Боброва в захоронениях XVIII—XIX вв. фиксирует разнообразное положение рук, тенденцию ориентации головой на запад, появление дощатых гробов, исчезновение наземных захоронений; заключает, что некоторые традиционные черты могут существовать с христианскими [Боброва А. И., 1984, с. 154].

8.2.6. Западносибирские звенки²⁴

По-эвенкийски смерть — *buñit*. Причины смерти: 1) похищение души человека духом болезни; 2) всдрение в тело человека злых духов *itady* или *butyła*, которые его пожирают, или старость. («Старики как помрут, кости пустые становятся, гнить начинают. Деревом гниют. Что деревья, что человек»).

Хоронили в день смерти, никогда не оставляя на ночь. Способ погребения зависел от сложившихся традиций и личной воли умершего. Детей, не умевших говорить и мертворожденных, хоронили в стволе стоящего дерева с пустой сердцевинной. Отверстие закрывали берестой. Если ребенка уже клали в люльку, то ее вешали тут же. «Взрослых» вещей не оставляли, так как души детей шли сразу в верхний мир, на истоки шаманской реки. Проводы их душ не проводились.

Взрослых хоронили на земле или на помосте. Помост устраивали чаще зимой, когда было трудно копать землю. Срубали верхушки 4 деревьев, делали настил. Порода деревьев, видимо, значения не имела, но поскольку кочевки шли всегда по борам, то в основном это были хвойные деревья.

²⁴ Раздел подготовлен по полевым материалам Г. М. Василевич, П. Н. Никульшина, Н. Е. Максимовой. Материалы Г. М. Василевич и П. Н. Никульшина (1930—1940 гг.) хранятся в архиве Института этнологии и антропологии АН СССР, Н. Е. Максимовой (1970—1980 гг.) — в архиве Томского областного музея.

Могилу копали на глубину примерно 50 см («до колена»), в последнее время несколько глубже (до 1 м). Ориентировали погребение с востока на запад (точнее, на заход солнца, так как в эвенкийском языке нет понятия астрономического запада). Погребение всегда устраивалось метров в 100 от стойбища, но после захоронения все откочевывали. Как могилу, так и помост (в более близкие к нам времена и гроб) делал ближайший родственник покойного.

Тело одевали в праздничную весеннюю одежду (иногда в 2 комплекта сразу), заворачивали в ровдугу. Под влиянием русских стали делать гроб, но до 40-х годов использовали для этой цели долбленные стволы дерева (колоды), крышку к которым не прибывали («вода в него не проходит и землей не давит»). Косы и мужичи и женщины заплетали в обратном направлении. Женщинам обязательно клали с собой игольник, мужчинам — охотничьи принадлежности. В последнее время в связи с отсутствием традиционной одежды или использовали старые вещи, или стремились запасти «на смерть» какой-либо предмет традиционной национальной культуры — что-либо из одежды, чаще всего нагрудник, пальмú и т. п.

Умерший лежал на своем старом месте. В это время народа в чуме было мало, никто специально не дежурил. Перед выносом тела собирались все: и сородичи и чужие, пили чай, перед умершим ставили чашку с чаем.

После этого разбирали часть жердей чума со стороны головы или ног и в пролом выносили тело. Постель разрезали пополам (если женатый или замужняя), половину клали с умершим, половину, а также полог отдавали чужим, не сородичам. К могиле несли головой вперед. Отверстие в чуме тем временем заделывали. Гроб ставили в могилу головой на запад.

Личные вещи умершего (оставшуюся одежду, котел, чайник, ложку, чашку, иногда ружье и т. п.) слежка повреждали и клали на могилу или вешали рядом на дереве. При захоронении на помосте клали на него или вешали на столбы. Иногда прямо в могиле оставляли немного пищи. Если какую-либо вещь покойника забывали положить, то он мог «прийти» за ней во сне. В таком случае шли на могилу и вешали рядом этот предмет. Чужих вещей никогда не отдавали.

Если похороны проходили в тайге, а не на русском кладбище, сверху могилы ставили оленью нарту покойного, позднее ее просто ставили в лесу. Личную собаку убивали палкой и оставляли рядом. Двух оленей (верхового — учага, принадлежавшего умершему, и любого другого, можно и из стада родственников) душили обычно сразу после смерти, еще до похорон, реже — по-

сле, даже на следующий день. Мясо ели недалеко от могилы, остатки слегка обжаривали и бросали собакам. С недавних пор мясо и шкуру стали продавать русским. На могилу мясо не клали. Головы убитых оленей, а раньше, по рассказам, и туши клали рядом — «как будто едет». Позднее нарту стали просто ставить в лесу.

Рыболовные принадлежности выбрасывали или старались продать кому-либо («рыба мертвеца чувствует, не идет»). Охотничьи ловушки, видимо, все же пользовались, так как обычно они находились во владении 2—3 родственников одновременно. К мерам предосторожности относится также перегораживание тропы, по которой уходили от могилы, краснопрутником, который считался непреодолимым препятствием для духов.

Специальных поминков не устраивали. Однако когда проходили мимо, то кипятили воду, часть пили сами, остальное выливали около костра, в огонь бросали хлеб; на могилу клали табак, спички, иногда табак бросали в костер.

По некоторым данным, раньше над могилой ставили доску. Если умер от «русской болезни», то красили ее в красный цвет, а если от «своей», то в черный. По рассказам, это делал умирающий еще при жизни.

Стариков еще в начале XX в. оставляли умирать. Если им самим становилось тяжело, то они обращались с просьбой к родственникам, и для них строили шалаш — *oldomo*, оставляли запас питания, топлива и уходили. По некоторым данным, в таких случаях их привязывали к дереву на краю болота. Если же такое решение принимали родственники, то они соорудили все для перекочевки и уезжали, говоря оставленному: «Мы недалеко отъедем, сейчас за тобой вернемся». Так же поступали и с безнадежно больными. В случае эпидемий бросали целые семьи и потом уже никогда не возвращались на это место, называя его «бором мертвых» и т. п.

Шаманов хоронили строго в соответствии с их волей. Это мог быть и обычный способ погребения с той лишь разницей, что культовые предметы шамана могли передать на сохранение родственнику (если шаман предсказал, что скоро объявится наследник его дара), сложить все близ могилы либо часть его вещей надеть на шамана или положить с ним. В одном случае было рассказано о том, что шаман приказал похоронить себя за столом в зимовке, на стол поставить еду, дверь плотно закрыть.

Проводы души умершего устраивались в любой срок после смерти, в зависимости от того, когда встречались с шаманом. Камлание (*шонсирка*) — проводы души в мир мертвых — шло от 1 до 40 дней, шаман проходил 7 «мест»: 1) *dəpkacondəkic* — место

на главной реке, недалеко от середины, где сидят два стража на границе между верхним и нижним мирами; 2) *gicudakic* — место нижнее, где имеются следы только вперед, назад возврата нет; 3) *tumak sudakic* — дневной переход; 4) *odyndur* — ветренное место; 5) и 6) места отдыха; 7) *ugijandakic* — где шаман развяо-чит оленей и оставит душу.

Обратно шаман возвращается в виде птицы *gasul*. Душа остается в *vikit*, на главной реке, и там живет, как и при жизни, до своей второй смерти, после чего она попадает в пропасть «черную, как уголь, от темноты».

Души утонувших, съеденных медведем и других людей, тела которых не были захоронены, также находятся в *vikit*. Камлание по этому поводу проходит без особых приготовлений, в обычном чуме. Для его проведения убивают еще одного оленя.

8.2.7. Ханты и манси

Как правило, смертью заканчивается длительная болезнь, каковы бы ни были причины ее возникновения, поэтому ханты говорят: «Кончах, кончах — сурам», т. е. болел, болел — умер, или ушел к *Кали Торуму*, т. е. к богу мертвых. Наказать смертью человека мог и *Торум*. «Сама смерть является, по мнению остяков, следствием гнева богов» [Бартенев В. В., 1895, с. 498]. По некоторым представлениям, срок жизни каждому человеку устанавливает *Торум*; в этом случае хозяин нижнего мира (*Хынь*, *Хынь*) получает приказ унести душу в мир мертвых. Однако бывает и так, что душа покидает человека раньше того времени, которое предписано небесным богом (случай обморока), и ее мог вернуть шаман, направляющийся при камлании в нижний мир. «Илт мейнй», — говорят ханты о смерти, т. е. душа ушла.

У северных хантов, правда не повсеместно, долгожители о себе говорили: «Про меня *Хынь* забыл». При таком объяснении исходили из того, что *Хынь* находит повод и причину взять у человека душу лишь. В других местах считали, что вэн ис 'большая душа' за 2 дня до смерти покидает человека и идет к жизнеподательнице *Кальтас* просить разрешения прожить еще некоторое время. *Кальтас* не разрешает, так как она определяет час смерти. Тогда ис идет к *Урту*. *Урт* разрешает прожить еще 2 дня. Ис идет к *Вежакорскому* старику, и тот разрешает прожить еще три дня. По сообщению ваховских хантов, в далеком прошлом старики умирать уходили сами. «Том *Торма* питыс», — говорили в таком

случае, т. е. на ту сторону ушел. Если в течение двух дней человек оставался жив, то возвращался в жилище.

Представления, согласно которым попасть в мир мертвых можно только через смерть, а вход в него осуществляется через отверстие в лесу, относятся к менее распространенным. К такому можно отнести еще воззрения, что жизнь человека заканчивает гром, стреляющий в того, кому пора умирать, наконец, лишь на Пиме и Югане считали, что самостоятельно действует период «чек нопыт», когда люди убивают друг друга и сами себя, тонут, замерзают и т. д. Еще О. Финш [1882, с. 481] обратил внимание на отсутствие четкого противопоставления болезни и смерти. Во-первых, уход души, означающий смерть, не всегда совпадал с прекращением жизнедеятельности, признаком которого, как известно, является прекращение дыхания или сердцебиения; во-вторых, уход души вообще не обязательно означал смерть, как это бывает в случае сна или обморока.

При выяснении этого сложного вопроса наши собеседники ханты почти во всех случаях связывали уход души с прекращением дыхания. «Когда человек не дышит — в гроб кладут», — объясняли они. И. П. Росляков не случайно отмечал, что «смерть фиксируется по последнему вздоху» [1986, с. 2]. Как объяснили, в пос. Казым наличие или отсутствие дыхания определяли по длинной оленьей шерсти, которую держали у рта больного.

Во всех группах, судя по нашим материалам и литературным источникам, в большинстве случаев хоронили на второй и чаще третий день после смерти. О захоронении в первые сутки сообщают, в частности, Н. Л. Гондатти [1888, с. 42], К. Ф. Карьялайнен [Karjalainen K. F., 1921, Bd. 3], З. П. Соколова [1975, с. 165]. О поспешности в похоронах пишет М. Б. Шатилов: «Мертвого хоронили по возможности скорее, как только для него изготовят колыду, выдолбленную из лесины» [Шатилов М. Б., 1931, с. 119]. Показательны в этом отношении сообщения хантов Васюгана: «Со смертью душа уходит, через сутки возвращается к покойному и сообщает, что уходит от него навсегда». В момент возвращения покойник якобы оживал и по специальным вырезам на одежде (концах штанов и рукавов) «узнавал», что он мертв.

В течение первых суток отношение членов семьи к нему было как к живому: о нем проявлялась всевозможная забота. На Васюгане, Вахе, в других местах, где существовал обычай рассказывать сказки засыпающим, для него всю ночь рассказывали сказки. У хантов и манси до момента помещения в гроб покойник находился на том месте, где спал. Ханты так и объяснили: «Умер — это значит заснул, а как его туда отправят — проснет-ся». Погребение умершего в первый день сразу после смерти, ве-

роятно, не связано с представлением о душе. Ответить на вопрос о том, где и когда у хантов и манси возник обычай похорон на третий сутки, чрезвычайно трудно, поскольку мы не можем использовать археологические материалы, а в исследуемый период он отмечен решительно у всех народов Сибири. Обычай хоронить в первый день или сразу после смерти предшествовал обычаю хоронить на третий день после смерти и не был связан с представлением о душе. Пережитки обычая хоронить, не связывая состояние умершего с представлениями о душе, великолепно демонстрирует информация из пос. Ванзеват.

«Утром его будишь — не встает и не шевелится. Тогда через полдня его будишь, толкаешь. Он опять не шевелится, не встает. Значит, он мертвый. Он должен пролежать в доме два дня. В первый день нельзя гроб делать. Гроб делали на второй день. Покойник должен пролежать в гробу одну ночь. В гробу его уже не будили. На третий день несли хоронить».

В. Н. Чернецов справедливо отметил: «Факт самой смерти, столь схожий со сном, обмороком, является неубедительным для первобытного человека. Покойника пытались разбудить, или так или иначе пытались вернуть к жизни» [Чернецов В. Н., 1959, с. 152]. Однако было бы несправедливо полагать, что покойника считали мертвым по истечении того времени, когда он напоминает спящего. Повсеместно был обычай разводить огонь или зажигать лампу, которая горела все время, пока умерший находился в жилище, а ханты Нижней Оби рассказывали покойнику сказки до его погребения безотносительно ко времени суток.

Отношение к умершему было двояким: с одной стороны, проявлялась забота о нем, с другой — его боялись. Боязнь была вызвана представлением о способности умершего взять душу у кого-либо из присутствовавших, после чего последнего ждала смерть. Чем больше проходило времени с момента смерти, тем больше предпринималось мер к тому, чтобы помешать умершему или его душе вернуться в жилище. Так, если обычай закрывать умершего можно объяснить заботой о спящем, то надевание на него рукавиц и наложение на лицо куска ткани вряд ли объясняется этим. К тому же как надевание рукавиц, так и закрывание лица осуществлялось на следующий день после смерти, т. е. когда убеждались, что человек находится не в состоянии сна.

О том, что покойник представлял опасность в промежуток между смертью и захоронением, свидетельствуют в другие обычаи. Почти повсеместно узлы на его одежде завязывали специальным неразвязывающимся двойным узлом, на Агаше его выносили из жилища и клали на нарты рядом с домом, а умершего вне дома вообще не заносили в жилище. Во многих местах ханты

и манси связывали мертвому руки и ноги лентой, которую разрезали только перед опусканием в могилу. В пос. Полноват в 1982 г. имел место случай, когда во время похорон ханта эта лента осталась неразвязанной. Спустя месяц мать погребенного сказала о необходимости вскрыть могилу и разрезать ленту, так как в увиденном ею сне сын просил освободить руки и ноги. У этой же группы хантов существовал обычай закрывать все имеющиеся в жилище щели, чтобы «ис покойного не вернулась домой и не увела с собой ис живого».

Гробы делали не только современного типа. Во многих местах гроб изготавливали из ствола дерева. К. Ф. Карьялайнен уточняет: «На Васюгане для молодого берут свежее дерево, а для старого — сухое» [Karjalainen K. F., 1921, s. 160]. Не случайно в качестве одного из названий гроба фигурирует «юх» (дерево).

По рассказам информаторов Васюгана, в прошлом покойника зашивали в оленью или лосиную шкуру, служившую подстилкой для сна, которая носила название «камп». Любопытно, что данный термин позднее здесь был перенесен на дощатый гроб. Может быть, отголоском далеких времен следует рассматривать недавно бытовавший обычай перед выносом ставить гроб на шкуру В. В. Бартнев [1895, с. 488] отмечал обычай класть в гроб оленью постель. К. Ф. Карьялайнен сообщает, что «на Иртыше зажиточные люди труп заворачивали в шкуры» [Karjalainen K. F., 1921, s. 92]. К тому же мы располагаем доказательствами, что ранее имел место обычай хоронить без гроба. К. Ф. Карьялайнен пишет, что в северных областях проживания остяков и вогулов, а также на Тромъегане и Салыме распространен обычай хоронить без гроба в земле в могильной хижине [Karjalainen K. F., 1921, s. 155]. Это же сообщает Л. Каннисто о вогулах [Kannisto A., 1958, s. 36]. К. Ф. Карьялайнен считает это первоначальным угорским обычаем. Подобный способ зафиксирован нашими материалами у хантов и нарымских селькупов как в прошлом довольно распространенный, когда умершего клали в одежде у подножия дерева и слегка присыпали землей. Информатор с р. Балык подчеркнул, что если умерший лежит на моховой подстилке, то он находится в этом мире, а если моховая подстилка убрана, то в нижнем. Кстати, раскопки 1987 г. на соседней реке Салым (погребения XVIII—XIX вв.) показали, что здесь возник компромиссный вариант: умершего клали в неглубокую (40—50 см) яму, но на моховую подстилку, т. е. на «оставался» все-таки в среднем мире среди своих, хотя христианский обычай требовал опускания тела в могилу.

На Васюгане нам сообщили и о другом старинном способе погребения, когда умершего укладывали в «большую берестяную куженьку», состоящую из верхней и нижней половин. Такие «коробы» до сих пор вымываются внешними водами. В самом деле, в традиционном погребальном обряде на Вахе гроб иногда в настоящее время накрывают берестяной тиской, а на Югане обертывают его полностью. Безусловно, заслуживает внимания широкое применение бересты, вопрос о назначении которой практически не исследован. Мы располагаем данными, полученными на р. Балык, что применение бересты было равносильно окуриванию и что береста, как и моховая подстилка, как бы являлась пограничной территорией между двумя мирами. Заворачивание тела в бересту, вероятно, следует рассматривать одним из способов перехода в иной мир. Берестой как бы отделяли этот мир от потустороннего. На Малом Югане термины «лел», «лол», «тол» служат для обозначения границы, преграды. Так же называют бересту под мертвым, а на Тром-Агане — самого покойного. Погребенные фигурки мужчин-воинов в урочище Сайгатино близ Сургута [см.: Черкасова Н., 1987, с. 23] в IX—X вв. н. э. были завернуты в меха и бересту, по нашему мнению, по той причине, что они «переходили» в иной мир.

Другим способом попадания в нижний мир было захоронение в лодке. У северных хантов труп укладывали в разрубленную поперек лодку (почему гроб и носит название «хон», т. е. лодка). «Прежде покойника закрывали берестяным полотнищем, которое крепили к лодке, сшивая кедровым корнем». [Соколова З. П., 1971, с. 229]. В. Н. Чернецов приводит другое название гроба у хантов р. Казыма — «йинк манты хот», т. е. по воде идущий дом. Считалось, что покойник в загробный мир попадает, находясь в этом доме.

На Казыме нам сообщили, что когда-то гробом служили грубые доски, перевязанные оленьими сухожилиями, отверстие делалось сверху. В распиленной лодке хоронили только рыбаков.

В некоторых местах на внутренних стенках гроба прибывали вырезанные из бересты или рисовали углем изображения солнца и луны (соответственно фазе во время похорон). На Югане наносили только половину этих светил, другая половина оставалась «светить» живым, фаза луны здесь не учитывалась. Имеются отдельные сведения о том, что перед положением тела в гроб в нем предварительно развоили небольшой костер и покойника укладывали прямо в золу; иногда гроб обмахивали венником из шиповника, крапивы, чтобы «не заколотить» душу кого-либо из живых. У северных хантов окуривание производилось чагой, в прошлом для этой цели применялся бобровый мускус.

Во всех местах тело покойника оставалось в жилище только до тех пор, пока не изготовлен гроб (пусть это будут первые, вторые, третьи или четвертые сутки с момента смерти). Изготовление гроба означало, что умерший покидает средний мир и переходит в мир мертвых. Но и тогда усопший не рассматривается мертвым, он считается лишь неподвижным, неспособным жить в среднем мире. На Васюгане умерших называли «айль ях», т. е. сходящим в пустую на охоту, давая этим самым знать, что они ничего не могут делать. Здесь же, когда умерший был уложен в гроб, кто-либо из присутствовавших садился на него, и скрип гроба давал знать покойнику, что в нижний мир отправляют его не случайно. Проявлялась также и забота о находящемся в гробу. На Агане в гроб клали несколько угольков из очага дома умершего, чтобы душа была рядом с последним и не стала жертвой духов.

Умершего в гроб укладывали в той одежде, которую он носил при жизни, иногда в новой, на ноги надевали меховую обувь. Остальную одежду в некоторых местах клали с ним, в некоторых — развешивали на деревьях рядом с могилой, а на Васюгане уносили в лес в глухое место. Имеются сведения, что ее складывали в надгробное сооружение, но нигде одежду не оставляли в жилище, чтобы не давать повод умершему или его душе вернуться за ней. Манси на умершего надевали несколько комплектов одежды, в таком случае «любимую» покойным одежду надевали ближе к телу.

В гроб клали вещи, необходимые для продолжения жизни в потустороннем мире, но только те, которыми он пользовался при жизни и которые были его собственными. Чужие вещи нельзя было класть по той причине, что «тот, которому принадлежат они, когда-нибудь пойдет за ними, значит, умрет». К. Ф. Карьялайнен, уделивший специальное внимание вопросу «снабжения» умершего, пришел к выводу о том, что набор вещей в разных местах был разным. В основном, как и в надмогильное сооружение, в гроб клали любимые личные вещи умершего, кусочек пиши, табакерку с табаком, деньги; северные ханты еще и курительную трубку, кисет, огниво, чайную ложку, деревянный столик, черпак; сургутские — одежду, платок, нож на поясе, табакерку (за пазуху), топор, лук, стрелы (или ружье), котел, чайник, столик, деньги (в кулак левой руки), огниво без камня; васюганские — шапку, рукавицы, берестяную сумку (в ноги) с хлебом (с крестом на верхней корке), рыбьим жиром; женщине — нож для чистки рыбы, коробку с иглами, скребок для шкур, кольца, украшения, пояс стыдливости; грудному ребенку — берестяную сумку с грудным молоком [Karjalainen K. F., 1921, s. 102].

Все вещи сознательно приводились в негодность, чтобы «покойник мог ими пользоваться», т. е. приводились в соответствие с обратными закономерностями нижнего мира: умерший здесь неподвижный, там подвижный, вещи здесь поврежденные, там неваренные.

У северных хантов обычай порчи вещей распространен не повсеместно; здесь же нами отмечены некоторые пункты, где приводились в негодность те вещи, которые опускались в могилу; оставленные поверх захоронения, т. е. в среднем мире, порче не подвергались. По нашим материалам, с покойным можно было класть огниво, но не спички, запрещалось класть и ружье (по неопытности умерший там может вызвать пожар, стрелять в людей и т. д.). Недостаящие погребенному вещи снились живым родственникам. Как правило, приснившиеся предметы относились на кладбище (эпизодические поминки), в некоторых местах складывали в ящик и хранили в течение 4 или 5 лет (соответственно полу умершего), после чего раздавали родственникам, а «некоторые держали эти вещи, потому что покойник живет всегда». Информаторы объясняли: «Раз снится — значит покойник просит, раз просит — значит жив». На Малом Васюгане «нужные» умершему вещи клали в могилу и на могилу слегка поврежденными, а ненужные вещи вывешивали в западную от поселка сторону. Ненужные, т. е. пришедшие в негодность, вещи живых людей вывешивали в восточную от поселка сторону. Вероятно, это свидетельствует об обычаях в далеком прошлом оставления умершего на территории поселения либо о совместном «проживании» с ним.

Перед выносом гроба, а иногда уже на месте погребения «узнавали» у умершего судьбу присутствовавших родственников. Это определялось во время поднимания и опускания гроба. Обряд производился старшим из присутствовавших родственников; при каждом поднятии он «спрашивал» покойного: «На кого ты сердиться?» (при этом называлось чье-либо имя). Если гроб поднимался легко, то человек, о котором шла речь, должен был жить, если тяжело, то упомянутого ждала смерть, так как тяжелый гроб означал, что душа похищена и находится у умершего. Вернуть ее мог только шаман.

Другие объяснения данного обряда, вероятно, следует рассматривать как следствие более поздних переосмыслений. Так, в наших материалах и у З. П. Соколовой [1971, с. 233], кроме приведенных, имеются объяснения такого рода: тяжелый гроб означал «греховность» умершего, а легкость — «праведность»; тяжелое поднятие означало тяжелую смерть, а легкое — легкую. Во время описываемого обряда устанавливалась причина смерти [Соколова З. П., 1975, с. 168].

Все приведенные объяснения представляются интерполяция-ми. Первичный (?) смысл обряда был отмечен в сходной селькупской среде, где информатор пояснял, что в прошлом покойника поднимали и опускали безотносительно к тому, в гробу он или без гроба. Смысл обряда заключался в том, чтобы вернуть умершему дыхание, т. е. возвратить его к жизни. По всей вероятности, данный обряд восходит к древним воззрениям о живом и неживом, где не имели места представления о покидающих человека душах.

Следующий этап погребального обряда — доставка умершего к месту захоронения и его погребение. Сейчас гроб с телом выносят из жилища погами вперед, однако имеются сведения, что в прошлом из чума выносили не через вход, а с любой другой стороны, приподнимая крышку, чтобы покойник «не смог вернуться назад». Запрещалось вслух произносить его имя, иначе он мог понять это как призыв. Дверь жилища тщательно закрывалась, а на порог клали топор или нож. Манси Конды и Пельма после выноса гроба сыпали на пол ячмень, кроме того, предпринимали и другие меры, препятствовавшие возвращению души (самого покойного).

Гроб с телом зимой на оленях, а летом на лодках доставлялся к месту захоронения. Иногда, правда, как зимой, так и летом, он доставлялся вручную.

Кладбище располагалось вниз по реке, на возвышенном берегу. Могилу копали только после того, как гроб с телом был доставлен на место. Родственники умершего (но не ближайшие) копали могилу, а остальные занимались приготовлением к погребению: снимали с нарт и ставили на землю гроб, разводили возле него костер, готовили пищу, окуривали берестяное полотнище для покрытия гроба и т. д. Могилу копали в том же ряду, где были похоронены родственники умершего, чтобы дать возможность общаться с ними в нижнем мире. Чужеродцев хоронили «где попало». Глубина могилы составляла от 30 до 150 см. Иногда вообще не копали могильную яму. Характерно, что чем севернее проживает та или иная группа хантов, тем чаще встречается подобное явление. По данным, относящимся к александровским хантам, «раньше клали человека на нарты, отвозили подальше от деревни и оставляли привязанным к нартам. Рядом клали в котел посуду, еду».

Повсеместно существовал обычай забивать жертвенное животное. Как правило, забивался олень, на котором везли гроб с телом умершего. Часть мяса съедалась, а часть оставлялась умершему в посуде в гробу у его головы. В некоторых местах, в частности у сыгвинских манси, сохранился обычай разводить огонь для приготовления пищи от огня, оставленного человеком, кото-

рого похоронили. Если такой огонь угасал, то его оплакивали, как и покойного. Впрочем, у сыгвинских манси, некоторые семьи не оплакивают покойного. Здесь на кладбище во время поминальной трапезы разводили огонь также от огня, который видел умерший.

На Югане мясо жертвенного животного в пищу не употреблялось: жертвенное животное целиком следовало в нижний мир. Здесь же имел место обычай убивать собаку охотника и оставлять ее на могиле погребенного. Аналогичный обычай существовал на Казыме с тем лишь отличием, что человек, чувствуя приближение смерти, кому-либо наказывал задушить ее.

Если похороны осуществлялись весной или летом, когда умерший не испытывает нужды в ездовом животном, то оленя забивали осенью или зимой. В некоторых местах при погребении забивали петуха, предварительно «погоняв» его со связанными погами. Такие случаи не рассматривались как отправление птицы вместе с умершим, так как они съедались полностью. Возможно, не все случаи жертвоприношений оленя следует рассматривать как снабжение погребенного ездовым животным. Иногда это могло быть не более чем совместная трапеза с умершим. Конечно, сказанное не относится к тому варианту, когда животное оставалось на могиле целиком.

Очень простое объяснение мы получили от одного информатора из пос. Вензеват: «Когда едят с умершим вместе, то забивают животное в то время, пока покойник в доме, т. е. два дня после смерти. Если умерший уже похоронен, то забитое животное отправлено к хозяину».

Когда все было съедено, гроб накрывали берестяной тиской и опускали в могилу. Землей ее зарывали те люди, которые копали, следы их обуви затем уничтожались. Перед опусканием гроба в могилу пелымские манси открывали крышку гроба и поворачивали лицо умершего на юг. По окончании похорон на могилу сыпали ячмень.

После погребения над могилой устанавливали дощатое сооружение с двускатной крышей или сруб (рис. 51, б). В торцевой стене сооружения вырезалось небольшое отверстие, называемое дверью для души покойного (если считали, что душа находится рядом с покойным; рис. 51, а). Надгробное сооружение являлось местом, где «живет» умерший, т. е. его жилищем, что нашло отражение в названии. У северных хантов оно называется верхним жилищем, у восточных — домом умершего человека (кат сурам касы). Как уже отмечалось, туда складывали те же вещи, которые клали и в гроб (одежду, пищу и др.).

Сосьвинские манси отверстие делали в боковой стене и закрывали его специальной втулкой с ручкой, напоминающей дверную. Сыгвинские манси, если умерший при жизни имел много

одежды, складывали ее в специальный мешок, который помещали в особый сруб, рядом со срубом — надгробным сооружением. Манси Пельма и Вагильска не строили надгробное сооружение: его как бы заменял могильный холм.



Рис. 51. Надгробные сооружения. Ханты. *а* — отверстие-дверь; *б* — угол дощатого надмогильного сооружения; *в* — сооружение между парой кольев

По нашим, а также данным других исследователей, поверх захоронения, а если оно было наземным, то рядом клали следующие вещи: нарты, лыжи, весло (но не лодку), шест для управле-

ния оленями, лук, стрелы, грузила и поплавки (сетевые; рис. 52, а). К. Ф. Карьялайнен отмечает, что оставивший эти вещи произносит: «Я оставил тебе любимые вещи, не требуй их от меня» [Karjalainen K. F., 1921, s. 117].

В некоторых местах (Вах, Аган), у могилы втыкали палку, к которой прибывали деревянное изображение птицы, давая этому самые разные объяснения (чтобы покойнику было веселее, чтобы дети не плакали, и т. д.). По всей вероятности, данный обычай является лишь слабым отголоском каких-то представлений о птице, уносящей умершего или его душу в иной мир, и связан с представлениями о далеком пространстве. Изображение птицы встречается в некоторых погребениях, вскрытых в разных регионах проживания обских угров, среди предметов семейного культа в фольклоре, особенно часто — в представлениях о душе (у северных хантов). К. Ф. Карьялайнен приводит сообщение А. А. Дунина-Горкавича об обычаях укреплять на кресте фигурку дикой утки [Karjalainen K. F., 1921, s. 111].

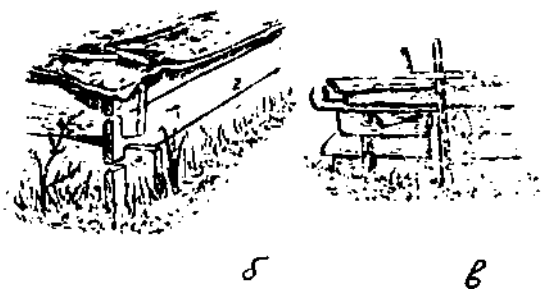
Часть принесенной пищи клали умершему в отверстие надгробного сооружения. В тех местах, где не было надгробных сооружений, в частности на Иртыше, пищу подавали «через люк», проделанный в слое земли, идущий до гроба, в направлении головы трупа». [Karjalainen K. F., 1921, s. 113]. Пищи, как и при похоронах, клали только то количество, которое считалось необходимым для существования умершего. На Малом Югане пришедший на кладбище должен был прежде всего посетить самого старшего по возрасту и со словами: «Вот вещь, которую я тебе принес» — положить березовую ветку.

В последующем, после четырех или пяти дней, традиционно поминки осуществлялись нерегулярно, по требованию самих покойников, на что указывали: звон в ушах, сновидения, выпавший из рук кусок пищи. Если человек находится длительное время в тайге на промысле, то по возвращении он должен был идти на кладбище и без наличия указанных признаков.

В некоторых местах у хантов и манси поминки осуществлялись регулярно: через сорок (пятьдесят) дней, год, четыре года (пять лет). И. Г. Георги [1776, с. 63] замечает, что у манси не было поминков, хотя более поздние источники наличие поминков отмечают повсеместно, правда с разной периодичностью.

О том, что покойники могут покидать нижний мир, свидетельствуют многие обычаи хантов и манси. Обычай запрещал собирать на кладбище ягоду и т. д. Считалось, что здесь все принадлежит покойникам, которые съедобное собирают ночью. На Малом Югане строго запрещалось вечером разговаривать о покойниках, потому что те якобы могли прийти на призыв.



Рис. 52. Ханты. а — современное кладбище; б — традиционное захоронение

Регулярная помощь умершим в тех случаях, когда она объясняется приспособлением к жизни в других условиях, прекращалась по прошествии того периода, который требуется для этого приспособления. Иначе объяснялось прекращение поминального обряда там, где исходили из представлений, что ушедший в нижний мир «там» все-таки умирает, хотя и не сразу. Чем больше человек жил «здесь», тем больше он «живет» в нижнем мире. На Югане говорили о принесении пищи покойному: «Так делают до тех пор, пока не забудут умершего, пока не сгниет». На разложение тела указывала расплывчатость образа умершего в сознании родственников.

В знак траура по умершему родственнику женщины носили на голове обруч из черемухового прута (пять и четыре дня соответственно полу умершего), а затем его оставляли на могиле. Кроме того, женщины носили на голове мягкий обод, который, ложась спать, вешали вместе с поясом саха. Эту головную повязку окончательно снимали весной — с прилетом лебедей, если человек умер зимой, а если летом, то повязку носили до отлета лебедей осенью.

У северных хантов был обычай изготавливать изображения умерших. Он неоднократно описан в литературе [Kajjalainen К. F., 1921, s. 137—144; Соколова З. П., 1975, 1990 и др.]. Считалось, что душа умерших вселяется в их изображения, называемые урз, иттарма, иногда шонгот (рис. 53, б).

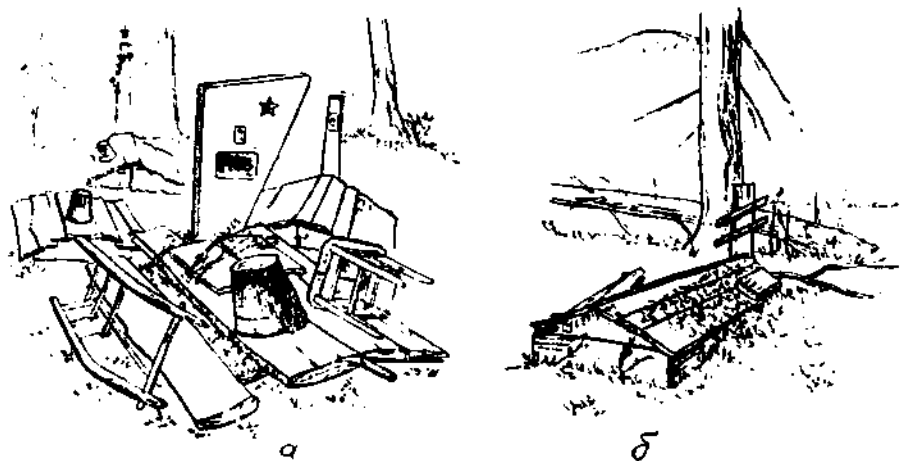
По полевым материалам автора, куклу делали после смерти мужчины через 5 дней, женщины — через 4. Поминали мужчину через 50 дней, женщину — через 40 дней. Сворачивали пополам тряпку (новую) и в место изгиба вставляли пучок волос умершего, складывали пополам и обматывали тряпкой, надевали сах (если умирала женщина), рубаху (если мужчина). Кладили куклу в небольшую, но по размерам куклы, т. е. 25—30 см, коробку из бересты, стелили туда постель из тряпок, из тряпки делали подставку. В коробку с куклой родственники клали по несколько волосинок со своей головы и закрывали ее крышкой. Хорошили куклу там же, где самого умершего. Сжигали ее тогда, когда сменится время года (если человек умер осенью). Если умер весной или в начале лета, то сжигали куклу через четыре или пять лунных циклов (соответственно полу умершего). Сжигали куклу в одном месте, где на дереве висели берестяные туеса для пуповин новорожденных (рис. 54, а).

Когда сжигают, делают стружки, на них кладут коробку, над коробкой строят миниатюрный дом. Коробку разламывают, стружки сжигают и на все это брызгают утиным или рыбьим жиром. Приносят утку, которую ошипывают, оставляя перья только на

ногах и крыльях. Утку варят дома, приносят с вырезанным пупком и без внутренностей. Утку кладут в балаган и поджигают. Когда загорится балаган, то говорят: «Спасайте дом от огня». Нужно, чтобы дотла сгорели утка и балаган. Пепел накрывают берестой и поленьями, чтобы не раздуло ветром. В тот период, когда утка находится в доме до сжигания, выбирают ясный день.



Рис. 53. Ханты. а — амбарчики с изображениями умерших; б — изображение умершего

кладут куклу на кровать, где спал умерший, ставят перед коробкой угощения, а под вечер уносят коробку на свое место. Раньше кукла все время была на койке, позднее стали коробку с куклой ставить на «видное» место. Когда кукла дома, все родственники кладут в нее волосы, оставшиеся в гребне после причесывания. В остальное время волосы и ногти не выбрасывали; а сжигали, потому что огонь «не портит вещей».

Сыгвинские манси хранили куклу ровно столько, сколько прожил умерший, а затем просто предавали забвению. Куклу особо почитаемых умерших считали духом и держали ее в особом,

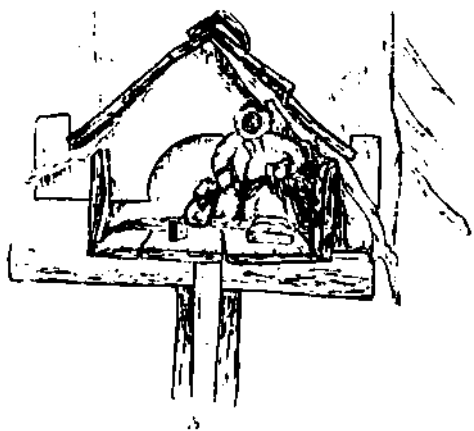
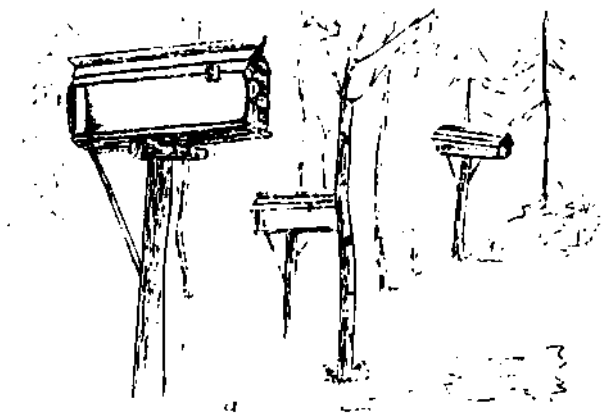

Рис. 54. Ханты. *а* — борстиные тусски для посуды; *б* — лабаз для хранения медвежьих шапок

всегда закрытом ящике. Относительно сроков хранения мы сталкиваемся с самыми разными сведениями, и причина этого заключается в неодинаковых представлениях о судьбе умершего и о продолжительности жизни в загробном мире. У северных хантов куклу умершей женщины держали в доме сорок дней, а мужчины — пятьдесят. Затем ее хоронили в лесу. На средней Оби изображение хранили четыре или пять лет (соответственно полу), а по истечении этого срока клали в гроб или сооружали для него маленькую будку (рис. 53, *а*). В отдельных местах в конце траурного периода куклу сжигали, бросали в могилу, хоронили ря-

дом с могилой, хранили на чердаке, в переднем углу дома [Соколова З. П., 1990, с. 106].

Объяснение, высказанное в свое время И. П. Росляковым и поддержанное К. В. Харламповичем, сводится к тому, что мертвый, оставшись в нижнем мире в течение года, не нуждается более в помощи родственников. Если на протяжении года в образе куклы он получил необходимую помощь, то после этого периода попечение о нем становится излишним [Харлампович К. В., 1908, с. 476]. По данным З. П. Соколовой [1975, с. 48—49] одна из душ человека после его смерти живет либо в могиле, либо в кукле, изображающей умершего. Душа живет в этом изображении, пока не инкарнируется в новорожденном. Данные представления не связаны с воззрениями ни о полной смерти умершего, ни о его приспособлении к новым условиям жизни, а лишь с реинкарнацией души.

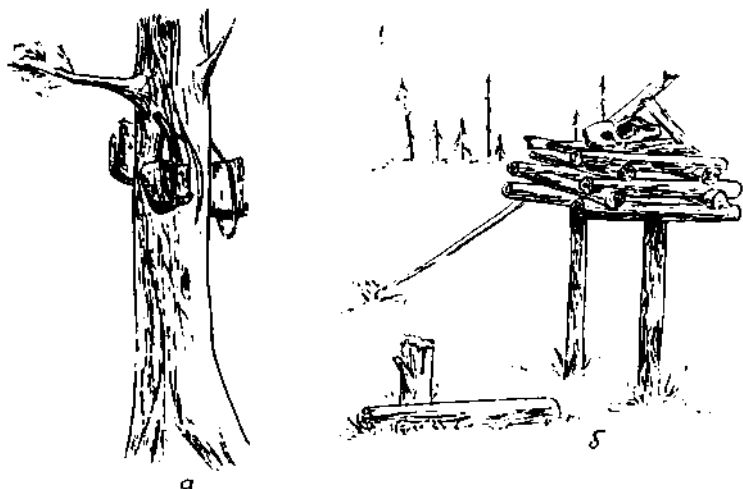
Таким образом, при анализе так называемых кукол мертвых мы сталкиваемся с целым рядом противоречивых моментов: куклы изготавливали из тряпок и волос — куклы изготавливали из дерева; кукла являлась вместилищем души — кукла представляла самого покойного; куклу сжигали — куклу захоранивали. Противоречит общим принципам мировоззрения хантов и обычай сжигания. Однако в приведенном сообщении информатором подчеркивается, что огонь не портит вещей. В. Н. Чернецов был склонен видеть в обычае сжигания фигурки пережиток некогда существовавшего у угров трупосожжения [Чернецов В. Н., 1959, с. 156]. Некоторые исследователи [Потапов Л. Н., 1969, с. 66] изображения предков, набитые войлоком или овечьей шерстью, считают элементом скотоводческой культуры.

Особо следует отметить воззрения о превращении человека после смерти в медведя. На Вахе они были столь распространены, что на медвежьем празднике у убитого зверя «спрашивали», кем из родственников он доводится охотнику. Подобный обычай связан с представлениями, что добытый медведь есть кто-либо из умерших, пожелавший навестить своих родственников.

Нельзя обойти вниманием еще одну существенную деталь погребального обряда хантов. Существовала целая категория умерших, которые по разным причинам не могли быть похоронены на общем кладбище, т. е. продолжать жизнь в обществе своих родственников. К ним, как мы уже говорили, относятся новорожденные, которых хоронили в гнилом пне или на «безымянном» кладбище, погибших трагически (замерзших, утонувших, задрапанных медведем и т. д.). На вопрос о причинах подобного явления ханты отвечали: «Вместе на том свете не живут тот, который умер сам и который утонул.. Который сам умер — сам ушел на тот

свет, а этого водяной забрал». На Малом Югане утопленников хоронили там, где утонул (на берегу, неподалеку от воды). Если тело не было повреждено, то несли на кладбище. Когда выбивались из сил, то останавливались и здесь же хоронили, объясняя: утопленник не хочет быть на общем кладбище, дальше идти не хочет.

Попадая в нижний мир, человек становится живым. Во сне люди часто наблюдают потустороннюю жизнь; о ней рассказывают и «преждевременно» умершие, но вернувшиеся, а также шаманы, спасшие последних. Она схожа с реальной жизнью, только время там течет вспять. Жизнь протекает в сообществе своих родственников, связей с чужими там нет, поэтому умерших на чужбине старались доставить на родину. Следует отметить, что хотя положение дел в нижнем мире примерно такое же, все-таки различия имеются, а объясняются они многими причинами: смутными представлениями о его местонахождении, смещенном воззрений о членении мира по горизонтали и вертикали, трансформацией этих представлений.

Судьба умершего обнаруживает еще большее разнообразие. По одним данным, умерший «доживает» благодаря обратному течению времени до дня рождения и возвращается к живым в виде младенца; по другим — умерший превращается в медведя; по третьим — «покойник после смерти живет столько же, сколько на земле»; по четвертым — он умирает окончательно из-за разложения тела; по пятым — в общество живых возвращается не сам человек, а его душа; по шестым — умирает окончательно (в нижнем мире) как человек, так и его душа; по седьмым — умерший превращается в почитаемого духа; по восьмым — душа вселяется в куклу умершего и т. д.

8.2.8. Ненцы

Жизнь, жить по-ненецки — *ил*. Исследователи отмечают основу «ил» в значении 'жизнь' в селькупском, саамском, хантыйском, эвенкийском, финском и других языках. Смерть — *хибця*, или *янгуэль*, что буквально означает 'не стать'.

По представлениям ненцев, после смерти человека его двойник сиденг покидает тело, переходит в мир мертвых, где живет со своими родственниками той же жизнью, какой жил здесь, только наоборот. Сиденг живет столько же (или 3, 7 лет) затем умирает вторично и превращается в жука. Л. В. Хомич отмечает наряду с этим и поздние представления: при смерти человека душа делится: одна часть идет к Нуму, другая — поедается злым духом [Хомич Л. В., 1976, с. 24, 25].

Обские ненцы, кочевавшие между Обью и Уралом, надевали на умершего все его платья («Сколько одежд на другие налезть может»), остальное клали на нарты [Зуев В. Ф., 1947, с. 67; Паллас П. С., 1788, с. 100]. Г. П. Грачева [1971, с. 250] отметила обычай ненцев устья Оби оставлять покойного в доме или чуме в течение следующей ночи после смерти. Готовить умершего к похоронам начинают на следующий день вечером и оставляют его в той одежде, в которой он умер. Одетого во все одежды умершего заворачивали в покрывку чума и, вытащив под разобранной стенкой чума, в стороне, противоположной входу, клали на нарты и увозили к месту захоронения.

В матерналах XVIII в. отмечается, что покойного ненцы ориентировали головой на запад. В источниках более позднего времени определенных сведений об ориентировке нет. Указанный обычай соответствует обычаю выносить покойника из чума в сторону, противоположную входу. Вход в чум ненцы делали всегда с восточной стороны.

Исследователи отмечают отсутствие специальных кладбищ у сибирских ненцев [Зуев В. Ф., 1947, с. 67; Грачева Г. Н., 1975, с. 133], хотя у европейских ненцев они имелись [Васильев В. Н., 1975, с. 188].

На погребении XVIII—XIX вв. исследователями отмечены у сибирских ненцев разные способы захоронений. Летом хоронили в неглубокой яме, которую закладывали досками или прутьями и засыпали землей, а зимой укладывали в «обрубец в длину человека» и также закладывали прутьями. Оленей, на которых привозили мертвого, душили и оставляли вместе с упряжью (заваливали прутьями или мхом). Умерщвление животных у могилы также производилось закалыванием кольями, ударом обуха по голове; иногда мясо увозили с собой, оставляя только кости, черепа и шкуры.

Хоронили, кроме того, в гробу, в лодке в неглубокой могиле. Преобладающим было наземное захоронение в гробу-ящичке, скрепленном планками, или в половинках лодок, также скрепленных (рис. 55, а, в). Некоторые исследователи отмечают наличие лицевого покрытия в виде лоскута сукна с нашитыми на месте глаз пуговицами, иногда всю голову зашивали в суконный мешок [Носилов К. Д., 1896, с. 32; Кушелевский Ю. И., 1968, с. 119].

С покойным в яму или гроб клали необходимые ему вещи, которые предварительно подвергались порче. Нарты, оставленные поверх могилы, ломали. Над могилой сооружали невысокий сруб, считавшийся жилищем умершего [Носилов К. Д., 1903, с. 135].

Ненцы Нижней Оби хоронили на поверхности земли без гроба: тело клали на матерью и прикрывали опрокинутыми нарта-

ми; это место огораживали [Мордвинов А., 1860, с. 52]; тело просто заваливали хворостом [Белявский Ф., 1833, с. 126]. Обычай оставления тела прямо на земле был отмечен Н. Л. Гондатти [1888, с. 67]. Хоронили на поверхности земли в ящике-гробу с дном и без дна, доски которого скрепляли вертикальными шестами (рис.



Рис. 55. Ненцы. а — захоронение в половинках лодки; б — захоронение в колоде; в, г — наземное захоронение

55, г). В гроб помещали имущество умершего, большие предметы (нарты) переворачивали и оставляли у гроба (рис. 55, а). В головах, на перекладине укрепляли колокольчик или другой звенящий предмет. К. Д. Носиловым отмечены захоронения в половинках лодки, установленных в срубе [Носилов К. Д., 1903, с. 260], и обычай ямальских ненцев оставлять одряхлевших стариков, вернее, старики оставались на месте добровольно, дожидаясь смерти [Там же, с. 14].

На открытом помосте, сооруженном на ветках деревьев, клали умершего на разостланную оленью шкуру. Группа восточных ненцев хоронила иногда на помосте или лабазе [Костров Н. А., 1857, с. 160; Рычков К., 1916, с. 186]. П. Третьяков отметил обы-

чай юраков и остяков (ненцев и хантов), по которому на лабаз помещали гроб-колоду с телом умершего или тело, завязанное в оленьи шкуры [Третьяков П., 1869, с. 168, 177, 184].

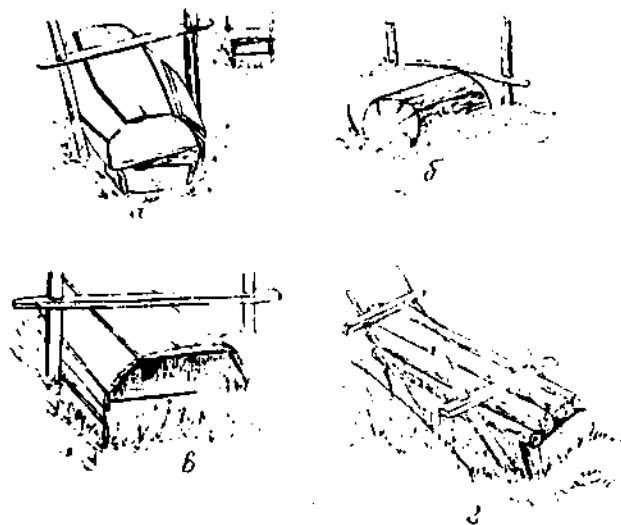
В некоторых местах встречались захоронения на нартах в сидячем положении. Такой способ характерен для зоны контактов ненцев с эпцами и западными эвенками [Хомич Л. В., 1966,



Рис. 56. Ненцы. а—традиционное кладбище; б—захоронение в лодке

с. 219]. Умерших малолетних детей хоронили в мешках на деревьях, в колодцах или колыбелях.

Ненецкое название гроба — *тин*, этим же словом называют амбар. В лесу, прежде чем срубить дерево для гроба, забивают оленя. Срубленное дерево перевозят к чуму, где тоже забивают оленя [Грачева Г. Н., 1971, с. 251].

У восточных ненцев, кроме описанных способов, имела место традиция возить с собой умершего родственника (чаще шамана) или его голову [Лепехин И. И., 1805, с. 260; Борисов А. А., 1907, с. 74]. Характерной особенностью погребального обряда ненцев является участие шамана. Именно он (или кто-либо из родственников), покидая кладбище, обращался к умершему: «Ты отправился в свою землю. Иди своей дорогой и не приходи к нам». Участники похорон, возвращаясь, окуривались дымом, садились на нарты поперек следа; часто чум после похорон переносили на другое место. После похорон родственники умершего соблюдали траур, который выражался в запрете подвязывать обувь, надевать пояса и т. д.

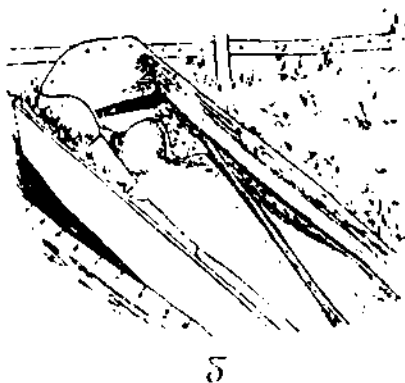
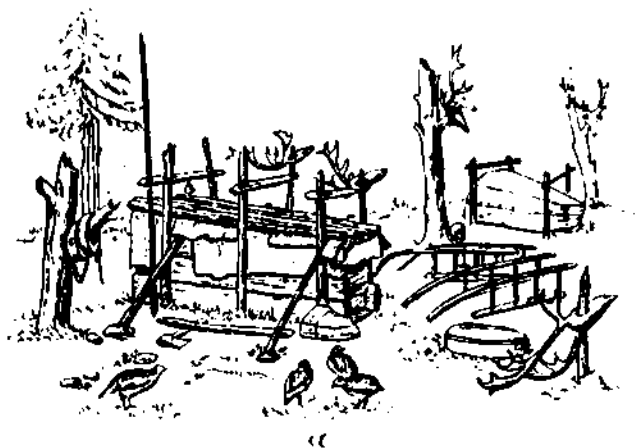
Посещая могилу, звонили в колокольчик, на могиле оставляли новую одежду. Сведения о регулярных поминках отсутствуют, хотя имеются отдельные указания, что их проводили два раза в год — весной и осенью. На кладбище забивали оленя, варили мясо и «угощали» умершего. Первое посещение делали спустя год после смерти, посещали лет 5—10, т. е. до окончательной «сметни» умершего.

Умершие, по старым представлениям ненцев, ведут жизнь, аналогичную земной, но многое там наоборот (например, садятся на нарты с правой стороны). Ненцы устья Оби, по данным Г. Н. Грачевой [1971, с. 252], полагали, что через 5—7 лет покойник разлагается, превращаясь в насекомое.

По прошествии некоторого времени после похорон изготавливали куклу умершего (нытарма), которую хранили женщины. Кормили куклу первые месяцы после смерти человека, хотя хранили ее на протяжении нескольких поколений. Считалось, что в этом изображении человек продолжает жить после смерти. Видимо, не случайно и изображение делали после «окончательной» смерти человека.

8.2.9. Русские²⁵

В соответствии со своими представлениями о продолжении жизни в загробном мире пожилые люди начинали себя к ней го-

²⁵ Раздел подготовлен по сведениям в литературе и полевым этнографическим сборам автора 1975—1984 гг. в Томской области.

товить — «стариковствовать». Мужчины отращивали бороду, женщины готовили себе шапочку типа «сашмуры» или «капорика». Существенное место занимала подготовка одежды «на смерть», «смертного». Все это сопровождалось повышенным религиозности, более строгим соблюдением постов и праздников, хотя в молодости могли быть довольно безразличны к вере. Как писал Н. П. Григоровский [1879, с. 15], «о боге и молитве нарымский крестьянин начинает думать уже тогда, когда ему исполнится 60 лет и силы его, ослабевая, станут чаще напоминать о приближении смерти».

В поверьях крестьян довольно распространены были особые приметы, по которым «узнавали» о своей близкой смерти или о смерти кого-либо из родственников или знакомых. Такими приметами были: собака роет носом землю, курица поет петухом, птичка залетает в комнату и пр. Считалось, что к смерти дальнего родственника или просто знакомого человека снится сон, что выпал зуб, а к смерти близкого родственника — что выпал зуб с кровью. Такой же приметой было увидеть своего двойника или двойника другого человека, за которым «пришла смерть».

Тяжелобольной человек исповедовался перед священником, а у старообрядцев — перед наставником и прощался со всеми близкими, просил прощения за свои грехи. В свою очередь близкие просили у него прощения. Считалось, что человек не может умереть, его «не примет земля», пока ему не отпустят грехи. Смерть человека была вызвана, по народным представлениям, уходом из тела души, которую уносили ангелы к царю небесному. При этом особенно тяжело умирали люди, которые считались колдунами, «продавшими свою душу дьяволу». Перед смертью они мучились долго, так что в доме все «визжало и скрипело», лопались бревна стен и труба печи. Облегчались их муки, если они успевали передать кому-нибудь свой дар или если родственники приподнимали матицу в доме, приподнимали и разбивали потолок в переднем углу, иногда и крышу, открывали трубу печи и др. Иногда такие колдуны уходили умирать из дома. По поверьям, на них нападали черти, таскали и душили их, поэтому одежда их оказывалась разбросана в разных местах. Представления о «трудной смерти» являются распространенными у русских и рассматриваются исследователями как изменение архаических представлений о «печистой смерти» [Седакова, С. А., 1983, с. 247].

После смерти в доме покойника закрывали черной тканью зеркала и все блестящие предметы, чтобы покойник в них не появился, не встал. Зеркало сохраняли закрытым до девяти дней, а иногда и до сорока.

Сразу после смерти, особенно у старообрядцев, тело обмывали, пока оно не остыло. Процесс обмывания у старообрядцев существенно отличался от такового у «мирских». Последние обмывали тело теплой водой, подогретой в бане, налитой в таз, с помощью мочалки и мыла, которое затем сохраняли и использовали в «лечебных» целях. У старообрядцев же воду для обмывания брали из реки в небольшую чистую посудину, испрошивая перед этим благословения у умершего. Эту воду не грели, не применяли мыло, а обмывали при помощи пучка кудели, намотанного на два пальца правой руки. Один из обливающих осторожно поливал воду из ложки, а другой растирал ее крестообразно пальцами с намотанной куделью по лбу, животу и по всем суставам: на локтях, коленях, ступнях ног умершего. Недопустимым считалось пролить воду мимо тела: «Кто бы мое тело обмыл, ни капли воды не уронил», — говорили по этому поводу. После обмывания оставшуюся воду вместе с посудиною относили и бросали в реку.

Обмывальщиками были обычно пожилые люди, приглашенные или выразившие желание сами. Обмывание покойника считалось богоугодным делом и отказываться от приглашения было большим грехом. Обычно женщин обмывали женщины, мужчины — мужчины, но иногда и мужчины обмывали женщины. Обмывальщиков одаривали вещами из одежды умершего, они участвовали на похоронах и поминках в качестве почетных людей.

После обмывания покойника начинали «обряжать», «снаряжать» в последний путь. Погребальная одежда обычно готовилась заранее. Это была или специально сшитая новая или чистая праздничная, чаще всего свадебная одежда. По некоторым представлениям, заготавливать полагалось только материал (домотканый холст), а шили одежду близкие после смерти. По объяснению информаторов, сами стали шить себе одежду на смерть потому, что потом некому будет сшить ее «как положено», т. е. из-за забывания молодыми старого обряда. Шили погребальную одежду на руках, а не на машине, из отбеленного домотканого холста, льняными нитками, особым способом: вперед иголкой, «на живульку», не завязывая узелков и не пришивая пуговиц. В некоторых случаях прослеживается такое разделение: если одежда изготавливалась заранее, то она шилась обычным способом, а если после смерти, то «на живульку». Возможно, что в этом отразилось различное отношение к умершим естественной и внезапной смертью. Представление о необходимости заготовки только ткани, а не одежды, по-видимому, связано с русским поверьем не шить одежду, особенно белье, под старость — «иначе скоро умрешь» [Даль В. И., 1880, с. 119].

В конце XIX в. у русских старожилов Приобья женщины хоронили чаще всего в холщовых рубашках и холщовых сарафанах-дубасах, сшитых специально для этого, так как повседневно их уже не носили. Иногда использовался чистый сарафан с лифом, который носила умершая повседневно. Переселенцы хоронили в сарафанах с ляжками или в поневе, в зависимости от мест выхода. В Сургутском крае пожилых женщин хоронили в черном сарафане, а молодых — в белом; девушек — с распушенными волосами, а женщины — с заплетенными косами [Неклепаев И. Я., 1903, с. 225—226]. Иногда это различие сохранялось в цвете платка: девушек хоронили в белом платке, пожилых — в черном. Похоронная одежда женщины обязательно включала головной убор: накол или другую мягкую шапочку, платок, иногда шаль. Обязательно надевали также чулки и матерчатые тапочки, а штаны, наоборот, не разрешалось надевать, да и повседневно женщины их не носили.

В первой четверти XX в. женщин чаще всего хоронили в праздничных, часто подвенечных «парочках» — юбках с кофтами из одинаковой ткани. Полностью в свадебной одежде, с вуалью и цветами хоронили только молодых замужних женщин и девушек-невест. Вместе с парочкой на умершую надевали рубашку, часто холщовую, нижнюю белую юбку с кружевами — «низик», шапочку или платок, чулки и матерчатые тапочки. Головные уборы иногда специально шили для похорон, так как при жизни их уже многие не носили. Строго сохранялся запрет надевать женщинам штаны даже тогда, когда их носили уже повседневно. Не полагалось также надевать кожаную обувь, у переселенцев иногда ноги обертывали холстом. Женщинам надевали любимые украшения, но из металлических украшений можно было надевать только медные, так как изделия из других металлов нельзя было класть в могилу. Иногда с умершей клали подушечку, в которую она при жизни собирала вычесанные волосы, а иногда и ногти. По поверьям, волосы ей должны были понадобиться для отчета перед богом, а ногти — для влезания на высокую гору. Однако эти поверья большого распространения не имели и соблюдались немногими старушками.

Мужчин хоронили в штанах и рубашках, иногда в вышитых, венчальных. Рубашку обязательно подвязывали венчальным поясом. На ноги умершему надевали носки или матерчатые тапочки.

Некоторые особенности имела одежда умерших у старообрядцев. У них наиболее стойко сохранялась традиция изготовления похоронной одежды только из белого домотканого холста. Мужчинам надевали длинную рубашку, холщовые штаны и пояс из «фитильного» жгута, скрученного из льняных ниток. Кроме того,

второй пояс иногда надевали под рубаху на голое тело. Женщинам надевали рубаху, сарафан, пояс и составной головной убор из самшурь, сорочки и платка в «роспуск». На ноги умершим надевали сшитые из холста тапочки или лапти, сплетенные специально из тальникового лыка, какие повседневно не носили. У некоторых старообрядцев было принято обертывать ноги белыми холщовыми портянками, перевязывая их веревочками крест-накрест.

Сверху покойнику у старообрядцев надевали саван, сшитый из двух полос холста в виде мешка в рост человека с одной нешистой длинной стороной. При снаряжении умершего саван складывали углом, который надевали сзади на голову, затем заворачивали в саван все тело и обвязывали сверху «нагробными пеленами». Пелены представляли собой жгут из отбеленных льняных ниток, скрученных вдвое. Этим жгутом обвязывали все тело по савану тремя крестами на груди, животе и ногах. Такое обвязывание напоминает пеленание ребенка свивальником. Оно является, возможно, уподоблением умершего новорожденному. При положении в гроб пелены на ногах развязывали. Употребление савана, известное в прошлом у всех русских, рассматривается исследователями как замена верхней одежды и считается древним элементом [Маслова Г. С., 1984, с. 89—90].

По нашим полевым материалам, для погребальной одежды избегали применять изделия из материалов животного происхождения, в отличие от свадебного или родинно-крестильного обряда, где использование меховых изделий играло существенную роль в магии плодородия. Считалось, например, что человек не может умереть на перине, запрещалось шить погребальную одежду из шерстяных тканей, надевать кожаную обувь и пр., т. е. наличие материалов животного происхождения влияло неблагоприятно на переход человека в иной мир. Запрет надевать кожаную обувь, засвидетельствованный и в некоторых других местах, связан, по-видимому, именно с этим, а не с наличием в ней железных гвоздей, как предполагает Г. С. Маслова [1984, с. 91]. Железные предметы действительно нельзя было класть в могилу, но чарки и другую кожаную обувь шили без гвоздей. Запрет использовать шерсть для погребальной одежды зафиксирован у русского населения и в некоторых других местах, например у алтайских старообрядцев [Фурсова Е. Ф., 1983, с. 73]. В Полесье при «трудной смерти» убирали подушку, так как считалось, что куриные перья мешают умирать [Седакова О. А., 1983, с. 255]. Возможно, эти представления не были общераспространенными и связывались главным образом со старообрядчеством, так как в некоторых местах, например в Полтавской губернии, покойника укладывали на кожу и сюда же, считалось, возвращалась его душа [Маслова

Г. С., 1984, с. 92]. Загробная жизнь, как известно, связывалась преимущественно с растительным царством [Котляревский А., 1868, с. 224], так что запрещение использовать животные материалы является, возможно, довольно архаичным явлением.

До положения в гроб покойника клали на лавку: у православных старовой в передний угол, у старообрядцев — ногами. По мнению старообрядцев, умерший должен был иметь возможность «видеть» иконы перед собой, чтобы помолиться. Руки и ноги умершему связывали нитками или веревочками, которые в гробу развязывали. Распространены были поверья о магической силе этих веревочек: если женщина сумеет незаметно взять их и положить под постель своего буйного мужа, то тот «перестанет махать руками». Подобные поверья были широко распространены в полесском погребальном обряде и связываются с закарпатско-украинской обрядностью, хотя некоторыми исследователями обычай перевязывать ноги и руки умершим считается общеславянским и даже общенидоевропейским, но мало засвидетельствованным в литературе по современным восточнославянским обрядам [Седлакова О. А., 1983, с. 248]. В Сургутском Приобье «серетикам» или колдунам ноги и руки связывали конским волосом [Неклясов Н. Я., 1903, с. 56], в чем также проявляется особое отношение к материалам животного происхождения.

В Среднем Приобье сохранялось поверье, что украденный лоскуток одежды умершего помогал вора́м остаться непойманными. Это поверье основано на таком же обращении к потусторонним силам, как и использование могильной земли или кости мертвеца [см.: Успенский Б. А., 1978, с. 109; Фрэзер Д. Д., 1983, с. 36 и др.].

В гробу покойника прикрывали холстом или отрезком белой ткани, называемыми иногда саваном. Кроме того, сверху закрывали специальным покрывалом, приобретаемым в церкви, или скатертью. Иногда закрывали кашемировой шалью, которую при выносе тела оставляли дома. Руки умершему скрещивали таким образом, чтобы правая была сверху. В руки умершему вкладывали рукописание — бумажку с текстом молитвы, служившую «пропуском» на тот свет. На лоб покойнику клали венчик из бумаги или ткани со словами молитв или изображением ангелов. И венчик, и рукописание приобретали в церкви.

У старообрядцев руки умершему укладывали под грудью согнутыми в локтях, а пальцы складывали «крестиками по бокам» — по два пальца сверху на предплечье другой руки, как для крещения двоеперстием. По другим сведениям, в руки умершему вкладывали лестовку из белого материала, иногда также рукописание.

Гроб с покойником старообрядцы ставили ногами в передний угол, а при выносе его и крышку от гроба разворачивали «посо-лонь» — по солнцу и выносили вперед ногами. Хоронили старооб-рядцы в долбленном гробу — «домовине», сделанном из цельного ствола кедра, расколотого на две части. Большая часть ствола служила собственно гробом, а меньшая — крышкой. В изголовье умершему клали «вершинку» от нового, «непареного» березового веника, а под тело — стружки, выдолбленные при изготовлении гроба. Оставшиеся стружки сжигали. Пожилые старoverы часто заготавливали себе гроб еще при жизни, и он стоял на «вышке» (чердаке) по несколько лет.

У старообрядцев гроб делали чаще всего из досок, но, по воспоминаниям стариков, раньше были долбленные гробы. Для изготовления гроба не использовали осино́вые или пихтовые до-ски. В изголовье гроба клали также березовый веник или поду-шечку, набитую сухими березовыми листьями. Внутри гроба на-сыпали стружки, березовые листья, застилали белой тканью, ино-гда обивали тканью.

Умерший должен был провести в доме две ночи, а на третий день его хоронили. Все это время возле него кто-нибудь находил-ся, в изголовье горели свечи, иногда ставился стакан с водой для души покойника. У старообрядцев читали при этом «Сорокоуc неугасимый» или псалтырь. У мирских также иногда читали псалтырь или покойника отпевал приглашенный священник. По сохранившимся кое-где поверьям, ночью нельзя было плакать по умершему даже близким родственникам. По-видимому, это свя-зано с древним запретом плакать по мертвым, чтобы им не повр-дить. Он бытовал у многих палеоевропейских народов и вызвал обы-чай назва плакальщиц [Котляревский А., 1808, с. 214].

Выносить покойника полагалось после обеда, часа в два. Ес-ли в селении была церковь, туда заносили умершего для отпе-вания по дороге на кладбище. Из-за больших расстояний между селениями отпевание часто было заочным. У старообрядцев крыш-ку гроба не приколачивали гвоздями, употребление которых ис-ключалось, а связывали гроб веревками на уровне плеч и колен. У старообрядцев же, в отличие от мирских, копали могилу и не-сли гроб родственники умершего. При выносе гроба в каждом дверях, в доме и в сенях, читали молитву. Несли гроб и опускали в могилу на полотенцах или веревках.

Во время проводов на кладбище иногда раскидывали на до-роге ветки пихты или ели. Провожали умершего все желающие. Не рекомендовалось участвовать в проводах, как и во всем по-гребальном обряде, беременным женщинам, особенно тем, у ко-торых часто умирали дети.

В доме умершего после выноса тела обязательно кто-нибудь оставался, чтобы вымыть пол и приготовить поминальный обед. Пол полагалось мыть, по мнению информаторов, чтобы умерший не вернулся, а по мнению других (у старообрядцев), чтобы смыть кровь, которая якобы везде набрызгана, хотя и невидима, когда смерть «подсекла жилы» у умершего. Иногда после похорон не только мыли пол, но и белили всю избу, а также окуривали комнату словыми ветками или ладаном.

Если в семье пролежали две смерти одна за другой, то советовали выносить второго покойника не через дверь, а через окно, чтобы не было третьего покойника. Однако это считалось большим грехом.

На кладбище, расположенном обычно недалеко от селения, хоронить старались по принципу поселения (родственников или выходцев из одних мест — со своими, вместе лиц одной национальности) или вероисповедания. В некоторых случаях были отдельные кладбища для самоубийц, утопленников или неизвестных «бродяг». Иногда умерших неестественной смертью хоронили за кладбищенской оградой или в углу кладбища, отдельно от других. За таких покойников не полагалось молиться, отпевали их только после 40 дней, а поминать их можно было только три субботы в году: в родительскую, троицкую и мясопусную, перед масленицей. По мнению других информаторов, поминали их только раз в году — в троицу. Эти представления, связанные с умершими неестественной смертью, сохраняют отголоски древнего запрета хоронить утопленников и самоубийц, известного у славян [Котляревский А., 1868, с. 36].

У старообрядцев могилу ориентировали с запада на восток, умершего клали, как и в доме, головой на запад, чтобы он «смотрел на восток, где в ногах ставили крест. Таким образом, считалось, что покойник при будущем воскресении из мертвых будет иметь возможность подняться и перекреститься на крест, стоящий перед ним. На востоке находился, по их мнению, бог, а на севере (по другому мнению — на западе) — ад, где будут жечь грешников. Это подтверждает, по мнению информаторов, открытие на севере в настоящее время месторождений нефти и газа. У мирских умерших клали головой на восток, также полагая, что на востоке находятся солнце и Бог.

У старообрядцев, а по некоторым сведениям и у нестарообрядцев, иногда делали в могиле «полати» — дощатый настил над гробом, крепящийся на столбах по углам могилы. Полати сооружались, по современным объяснениям, для того, чтобы предохранить гроб от давления земли.

Могилу копали в день похорон, перед погребением, глубиной до двух метров. Гроб опускали на полотенцах или веревках. Все

присутствовавшие в последний раз прощались с покойником и бросали в могилу по горсти или по три горсти земли. В могилу же бросали медные деньги, чтобы «выкупить» покойнику место или землю. По мнению А. Котляревского [1868, с. 211], это было не выкупом места, а платой проводнику или перевозчику, который переправлял души умерших. В погах умершего устанавливали крест, причём форма креста зачастую различалась у выходящих из разных мест, особенно у старообрядцев. На могиле иногда оставляли хлеб, соль и полотенце, повязанное на крест. Устойчиво сохранялось представление, что на кладбище ничего нельзя брать: нельзя рвать цветы, собирать ягоды и пр.

Участникам похорон, тем, кто обмывал, снаряжал покойника, копал могилу и нес гроб, раздавали одежду умершего, полотенца и другую «милостыню». Принявшие ее как бы брали на себя обязательство молиться «за упокой души». Эти молитвы особенно требовались, по мнению информаторов, в первые сорок дней после смерти, пока душа покойного обреталась на земле и ее «водили» по всем местам, где этот человек бывал при жизни, и «всплывали» все его земные грехи. Молитвами живущих можно было помочь умершему, облегчить его участь.

Поношенную одежду умершего сжигали в печи после истечения 40 дней. Раздача одежды объяснялась также и тем, чтобы «покойнику не было холодно на том свете». В представлении, что розданная одежда попадет к умершему и будет его согревать, отразились древние воззрения о загробном мире, аналогичном земному.

Женщины на похоронах надевали черные платки, иногда не завязывая на узел, а «под булавку», закалывая под подбородком, что является более древним способом ношения внакидку головного покрывала [Маслова Г. С., 1984, с. 98]. У старообрядцев сохранялись представления, что на похороны надо надевать все только черное или темное, а красное нельзя. Специальную траурную одежду черного цвета, иногда с белой отделкой, носили только вдовы, обычно в течение всего года. Черный цвет в траурной одежде у русских считается сравнительно поздним явлением, пришедшим на смену белому [Маслова Г. С., 1984, с. 97].

По бытовавшим у русских Приобья представлениям, вдовам не полагалось носить какие-либо украшения: серьги, кольца, бусы и пр. Но при этом молодым вдовам, спустя некоторое время, даже рекомендовалось надеть серьги, которые якобы помогали от грыжи, чтобы «не хотела мужика» [Неклепаев Н. Я., 1903, с. 223]. Широко бытовали здесь поверья, что если вдова сильно тоскует, то умерший муж (бес, черт в его образе) будет летать к вдове в виде огненного шара, змея или снопа, который рассыпается над домом искрами и в образе мужа предстает перед вдово-

вой, доводя ее в конце концов до гибели. Эти поверья о душе в виде огненного змея, блуждающих огней и пр. являются древними общеславянскими представлениями [Котляревский А., 1898, с. 190].

Чтобы избавиться от посещения умершего, существовала целая система защитных мер и в самом погребальном обряде, и в дальнейшем. Так, сразу же после подъема гроба, при его выносе, родственники садились на лавку, где лежал покойник, чтобы потом не тосковать по нему. С этой же целью рекомендовалось «пощупать» или даже поцеловать ноги, голые ступни покойника. После возвращения с кладбища нужно было убрать заслонку у русской печки и заглянуть внутрь ее или открыть пошолье, заглянуть в него и умыться над ним. Вынос покойника вперед ногами, мытье пола после выноса также служили этим целям. Если же эти предохранительные меры не помогали и покойник начинал ходить («блзнить», чудиться), то предпринимались другие защитные меры: обсыпали вокруг дома трехгодичным маком; подавали «тайную» милостыню ночью к трем домам; ходили умываться в прорубь, читая заговор; выходили из дома «взад-пятки», читая заговор; клали скалку под подушку; лечились у знахарей с помощью заговоров и умывания «с угольков» и пр. Вдове, кроме того, рекомендовалось завязывать вместо пояса ошкур от мужских штанов или надевать эти штаны. Среди защитных мер стоит отметить вполне рациональные действия, относящиеся к народной психотерапии: это рекомендации трогать, щупать, ударять наотмашь видения, чтобы удостовериться в обмане зрения; советы рассказывать о хождении покойника всем окружающим «хоть в дело, хоть не в дело», не замыкаясь в своем горе, и пр.

Иначе относились к хождению покойников, считавшихся колдунами. Одной из их примет, кроме трудной смерти, была яма на могиле, которая вновь и вновь образовывалась, сколько бы ее ни засыпали. Чтобы избавиться от хождения таких покойников, в могилу вбивали острый кол до самого гроба.

В день похорон после возвращения с кладбища все обязательно мыли руки и собирались на «горячий стол» — на поминки в доме умершего. Сюда могли приходиться и неприглашенные. Угощение устраивалось в соответствии с тем, какой день это был: постный или молосный. Первым блюдом была обычно кутья из риса или ячменя, сваренных с медом, сахаром или изюмом. У старообрядцев это блюдо называли просто кашей, а не кутьей. Необходимыми блюдами на поминках были также овсяный или другой кисель, блины или оладьи, пироги со сладкой начинкой, щи, каша. Алкогольные напитки обычно не употребляли. Только в тех случаях, если умерший был любитель выпить, наливали вина тем, кто копал могилу и нес гроб. На поминках по традиции

не пользовались ножами и вилками, так как острые предметы могли повредить присутствующую душу умершего. В передний угол иногда ставили горячую кашу, от которой шел пар, в расчете также на присутствие и угощение души.

В постные дни подавали только постную пищу, даже рыба разрешалась не во все дни. При этом пищу обязательно охлаждали. У православных до истечения сорока дней ставили стакан с водой для души умершего или оставляли на столе что-нибудь сладкое. У старообрядцев это не было принято.

Следующие поминки устраивали на 9-й день, когда, по народным представлениям, душа проходила какой-то важный этап своего пути. Иногда поминки делали и на 20-й день, но чаще всего только на 40-й, когда душа умершего окончательно определялась и покидала этот мир. В этот день иногда посещали кладбище, но часто ограничивались угощением приглашенных гостей дома. Состав блюд был такой же, как и на первых поминках. При этом старались приготовить блюда, которые особенно любил умерший. В дальнейшем поминки устраивали в полгода, в годовщину смерти, а также в день рождения умершего и в специальные родительские дни, главным образом в троицу. Сроки календарных поминок, как отмечают исследователи [Посова Г. А., 1975, с. 87 и др.], связываются с весной, с пробуждением земли, растительности и началом сельскохозяйственных работ и считаются жертвоприношением не только умершим, но и земле.

За умерших детей, считалось, молиться надо меньше, чем за взрослых, так как их души безгрешные. Некрещеными дети, по существу, не умирали, так как крестили тотчас после рождения. При отсутствии священника крестильный обряд могла выполнить бабка-повитуха.

Кроме поминок, приуроченных к определенным датам, иногда поминали умерших в каких-либо особых случаях. Например, если умерший часто снился, то избавлялись от этого, подавая милостыню старушкам или детям в виде печенья, конфет, платка и пр. Посещали кладбище и поминали родителей также сироты перед венчаньем. Рекомендовали посетить кладбище и что-либо положить на могилу родственников в тех случаях, когда сильно досаждал домовой.

8.3. Сравнительный анализ

Выводы о схожести или несхожести элементов погребально-обряда, отражающего мировоззрение разных эпох и разных народов, могут быть достоверными только в том случае, если

этносы при осуществлении обрядов руководствовались и руководствуются какими-то едиными мировоззренческими установками. В частности, к их числу можно отнести следующие: существует мир реальный и потусторонний; мир потусторонний аналогичен миру реальному; умерший представляет опасность, поэтому должен быть изолирован; умерший продолжает существование в форме бестелесной души; мир потусторонний (умерших) находится на кладбище, т. е. месте захоронения.

В сущности, каждое обрядовое или необрядовое действие мотивировалось какой-либо установкой, предписанием, имело свое объяснение. Если же эти установки были подвержены изменениям с древнейших времен до современности, содержание обрядов, естественно, менялось. Попытаемся, используя имеющиеся материалы, проследить за их изменчивостью.

Поскольку одним из показателей мировоззрения, безусловно, является отношение к умершему, то мы получаем возможность выявить сохранившиеся полностью или частично эти отношения, когда-то выражавшиеся в способах оставления или отправления умершего.

Вероятно, мы заметно упрощаем отношения живых к умершему, сводя их в далеком или недавнем историческом прошлом к отправке умершего в какой-то особый (нижний или верхний) мир. Как правило, этот мир называют миром предков (мертвых). При этом полагают, что погребальный обряд в его традиционном виде преследовал две основные цели: 1) помочь умершему благополучно достичь мира мертвых; 2) не дать ему возможности вернуться в общество живых.

Первичность подобных представлений в последнее время уже подвергнута сомнению [Грачева Г. Н., 1983, с. 117—124; Семейная обрядность... 1980, с. 224]. Г. Н. Грачева применяет словосочетание «оставление умершего» по отношению к некоторым видам захоронений. Действительно, пристальное внимание к традиционным формам погребального обряда дает основание предполагать наличие в далеком прошлом такого отношения к умершему, когда его оставляли среди своих живущих сородичей (в жилище или близ него); во всяком случае, его не отправляли в какой-то предполагаемый особый мир. В настоящее время по этнографическим материалам у разных народов подобное отношение к умершему реконструируется с разной степенью сложности: чем дальше на север и особенно северо-восток Сибири, тем больше указаний на его наличие.

Итак, к пережиточным явлениям, свидетельствующим о том, что умерший «оставался» здесь, среди своих, т. е. в этом мире, относятся:

- оставление умершего с необходимыми ему вещами в специальном доме (татары);
- оставление больного в специально построенном жилище, если люди находятся в дороге (селькупы);
- отсутствие в погребальном обряде каких-либо указаний на то, что мертвый находится в дороге;
- отсутствие специальных мест захоронений (кладбищ);
- повсеместно распространенный обычай хоронить пьяниц, самоубийц не на общем кладбище и единственное объяснение этого обычая: такие люди не должны жить среди своих;
- оставление умершего в наземном сооружении, напоминающем жилище (ненцы, ханты, манси, селькупы, татары, северные и южные алтайцы), у некоторых народов их зимой даже отапливали;
- перенос или оставление жилища после смерти одного из родственников (шоры, ханты, ненцы);
- представления о загробном мире как о полностью аналогичном земному;
- проведение поминков в жилище умершего (повсеместно);
- хранение в жилище куклы, изображающей умершего (ханты, манси, ненцы, селькупы);
- проведение совместной трапезы с умершим в его жилище (повсеместно);
- посещение места оставления умершего — поминки, предполагающие встречу с умершим (повсеместно);
- захоронение умершего рядом или недалеко от жилища;
- посещение умершего по первому его требованию (звон в ушах, сновидение, лай собаки, принадлежащей умершему, выпавший из рук кусок и т. д.), т. е. отношение к нему как к больному;
- обычай стуком в погребальное сооружение сообщить о своем приходе;
- обычай ставить гроб с телом умершего и класть самого умершего на его спальное место;
- обычай не гасить свет в доме умершего в течение длительного времени (у северных хантов до полугода).

Таким образом, есть основания полагать, что мы имеем дело с одним из древнейших видов оставления умерших, так как он не связан с представлениями об особом мире мертвых, находящемся где-то за пределами освоенного пространства.

В. И. Матюшенко, рассматривая погребения эпохи бронзы в лесостепной и степной части Западной Сибири, справедливо обратил внимание на то, что андроновские захоронения были только грунтовыми. Авторы сборника «Семейная обрядность народов

Сибири» сходятся на том, что некоторые формы наземного захоронения восходят к древнему обычаю оставлять покойника там, где он жил, и что пережитки этого обычая сохранились в таежной и тундровой зонах. И наоборот, захоронения в земле были характерны для южных районов Сибири, где имели место кочевое скотоводство и зачатки земледения [Семейная обрядность, 1980, с. 224].

Появление родовых кладбищ, строгая ориентация в какую-то одну сторону, преднамеренная порча вещей, особые знаки на одежде, захоронение зимой в летней одежде, а летом — в зимней и т. п. свидетельствуют о формировании представлений об особом, отличающемся от земного мире мертвых. Только при этих воззрениях может возникнуть обычай покидать жилище, в котором жил умерший, либо как-то по-другому порвать с ним отношения. Отправку в такой особый мир сопровождают определенные действия. Эти действия означают переход человека не только в иное состояние, но и в иной мир. Анализ археологических, этнографических и фольклорных материалов позволяет сгруппировать способы, благодаря которым может быть осуществлен переход из одного состояния в другое (из одного мира в другой): закопать; посыпать охрой, краской; обернуть берестой; обернуть кошмой; обернуть тканью; завернуть в шкуру; сесть на животное; присыпать чем-либо (землей, пеплом); обмыть водой; обсыпать снегом; помазать кровью; окурить; обжечь; сжечь полностью; сесть в лодку без весел; пройти под наклонным деревом; спуститься по лестнице; поместить за перегородку; отгородить занавесом; переодеть; провести (поместить за магическую черту); сломать предмет; перевернуть; перекрестить; надеть одежду наизнанку, обуть (сначала левую ногу, затем правую); видоизмениться как-то по-другому (поцарапать лицо, выбросить косы на грудь, прикрыть лицо волосами); наложить маску; скорчиться (т. е. изменить позу вытянутого тела); заплакать; причитать.

По этнографическим данным, самые распространенные способы: обмыть (заболотные татары «разговаривают» с умершим до закрытия лица и до обмывания); накрыть, перевязать, обернуть чем-либо (повсеместно разрезали связки или развязывали саван — у татар), когда умерший положен в гроб; положить в гроб (у всех народов отношение к умершему менялось после этого действия). Кумандинцы, например, хоронили в гробу, не заворачивая в шубу, а челканцы, напротив, хоронили в шубе, но без гроба. У хантов, в частности казымских, до недавнего времени сохранялся обычай перед жертвоприношением накрывать оленя жертвенным поясом. В. Н. Чернецов, посетивший «жертвенный бугор» у манси, обратил внимание на большое количе-

ство бересты, оставленной в этом месте. Он получил информацию о том, что перед забиванием жертвенного животного его накрывали тканью [Источники..., 1987, с. 164].

Функция гроба как изолята умершего, несмотря на свою древность (в средневековых басандайских погребениях в берестяных гробах отверстия от сучьев тщательно зашиты, а ханты для гроба — выбирали дерево без сучьев), не является первичной. Гроб, вероятно, осмыслялся как жилище, что нашло отражение в его названии у некоторых народов. У ненцев, например, слово *тин* одновременно означает 'амбар', 'гроб', а у хантов надгробное сооружение, в котором раньше хоронили вместо гроба, называется *хот*, т. е. 'дом'. В христианской обрядности гроб называют домовиной.

В представлениях, где мир мертвых находится в пизовьях реки, гроб осмысливается как лодка. Это отчетливо отражается в материалах по селькупам. О тазовских селькупках Е. Д. Прокофьева [1977, с. 70] пишет, что кедровая колода осознавалась как лодка, в которой умершие отплывают в мир предков. Здесь же она сообщает об обычае делать в гробу специальное отверстие для осуществления контактов с живыми, т. е. гроб в этом случае не рассматривался как средство полной изоляции.

В другой работе Е. Д. Прокофьева [1976, с. 115] делет предположение о том, что использование колоды из кедра, сделанной в форме лодки, может отражать захоронение и на самом кедре. По ее мнению, захоронения в лодках неизбежно приводят нас к наземным захоронениям, осуществляемым не в лодках.

Опираясь на материалы Б. Мункачи, Каннисто и свои собственные, К. Ф. Карьялайнен пришел к выводу, что обычай остяков и вогулов хоронить без гроба в могильной хижине есть начальный угорский обычай. Этот обычай, как показывают материалы, был известен гораздо шире, подтверждением чему служит распространение далеко за пределами Западной Сибири обычая строить надгробные сооружения, в которых помещали умерших.

Эти сооружения соответствуют своему названию только в том случае, если они действительно возведены над грунтовыми захоронениями. Представленные здесь материалы убедительно показывают, что возводились они и над грунтовыми захоронениями (районы Притоболья Саргатской культуры), и просто на горизонте (Нарымское Приобье позднего средневековья, этнографические данные). Хантыйское название этих сооружений *хот*, *кот*, т. е. 'дом', и обычай легким постукиванием «сообщать» умершему о приходе родственников отражают действительно очень большую древность. Вместе с тем благодаря археологическим мате-

риалам мы теперь имеем более полное представление о механизме смещения грунтового и наземного способов захоронений.

Наши представления об этом механизме дополняются еще сопоставлениями конструктивных особенностей погребальных камер с жилищами и наоборот, на что уже давно обращали внимание как археологи, так и этнографы. Так, по мнению А. И. Петрова, напоминает жилища каркасно-столбовая конструкция погребальных сооружений неолитического могильника Окунево 7; о тагарских погребальных склепах А. И. Мартынов говорит как о копиях жилого помещения; Л. Н. Корякова считает даже возможным установить некоторую взаимосвязь между статусом владельца и его погребальной камерой, напоминающей жилище. Г. И. Пелих отмечает общие детали в технике сооружения селькупского жилища и надмогильных сооружений, кстати называемых селькупами *маг*, т. е. 'дом' [Пелих Г. И., 1972, с. 63].

Сопоставление наземных, углубленных, подземных жилых построек и вообще строений с наземными и грунтовыми способами захоронений, разумеется, требует самостоятельного исследования. Отдельные интересные наблюдения касательно нашей темы уже имеются. Так, В. М. Кимеев и Л. Т. Шаргородский²⁶, исследуя, по существу, разные этносы, пришли к одинаковому выводу о том, что обычай сооружать внутри могилы настил на четырех столбах — это пережиток захоронения на помосте [Кимеев В. М., 1983, с. 151; Шаргородский Л. Т., 1990, с. 44].

Уместно заметить, что даже такой широко распространенный способ изоляции умершего и отправки его в потусторонний мир, как закапывание в землю, не является полностью исследованным, ибо отдельные реликты противоречат теперь фактически универсальным представлениям о нем как о способе отправки умершего навсегда. В частности, еще до недавнего времени у русских довольно широко был распространен обычай закапывать первый снятый с грядки огурец. Именно после этого действия можно было ожидать хорошего урожая. С той же целью в отдельных местах Белоруссии зерно из первого сжатого снопа и венки из его колосьев вместе с яйцом крестьяне закапывали в землю в самом конце борозды [Зеленин К. Д., 1991, с. 56].

В христианских причитаниях сохранились явно языческие формы обращения к матери — сырой земле. Все это напоминает хантыйские дохристианские представления, связанные с ожиданием возвращения благодаря обратному течению времени похороненного старца в виде новорожденного. Большая глубина могильных ям (до 2 м и более) саргатских погребений, на поселениях не-

²⁶ Пользуясь случаем, благодарим Л. Т. Шаргородского за предоставленную возможность использовать его материалы.

олитического времени (Сосновый Бор, Леуши XIV), в отдельных местах южной части Западной Сибири не может быть объяснена влиянием христианства.

Вообще вопрос о разной глубине могил практически не исследован. Как по археологическим, так и этнографическим данным, известны, например, могилы в рост человека без головы. По этнографическим данным, такая глубина могил не является преобладающей ни для одной этнической группы. В этой связи может представлять интерес сообщение Н. Ф. Катанова [1891, с. 145] о саянских карагасах, которые «умершего в теплое время зарывают в землю, вырыв могилу до плеч взрослого человека». Археологи и этнографы часто сталкиваются с захоронениями на небольшой глубине — 20—50 см, но объяснения подобного факта отсутствуют. Ссылка на то, что под верхним (живым) слоем земли находится другой мир, а потому глубина могильной ямы не имеет никакого значения, не объясняет прежде всего причин «стандартности» размеров.

По этнографическим данным, погребение почти у всех этносов сопровождается плачем, причитаниями. Благодаря специальным исследованиям этнографов и фольклористов стало совершенно бесспорным, что причитания, плач являются поистине бесценным историческим источником, по образному выражению финского исследователя, сакральным языком обрядов. Причитания исполняются при обрядах, связанных с переходом индивида в новое положение, с изменением его статуса; не случайно, как показали на карельских материалах У. Конокка и А. Гомои [1977, с. 326], функция плача—известить умерших родственников о прибытии нового покойника. Данный вывод подтверждает изложенные в нашей работе этнографические материалы о существовании связей с мертвыми. У. Конокка вслед за Э. Ленротом и другими исследователями привел некоторые доказательства в пользу того, что причитания и плач в традиционном содержании не означали разрыва связей живых с умершим навсегда, но на более или менее длительное время и что средство общения с мертвыми — это язык причитаний, так как последние понимают только его.

Символ креста в традиционном погребальном обряде, по-видимому, имел не очень большое значение. Его значение и роль возрастают с восприятием христианской обрядовости. В соответствующем разделе мы приводили материалы о том, что шорцы на глаза умершего клали крестообразно палочки; северные селькупы делали изображение креста из палок перед входом в жилище, где лежал умерший [Прокофьева Е. Д., 1977, с. 75], а чулымские тюрки на подушке для умершего. В одном хантый-

ском предании говорится о том, как предки ваховских хантов на земле вырубил изображение креста с той целью, чтобы ненцы, перейдя крест и оказавшись на хантыйской территории, погибали, как и ханты, оказавшись на ненецкой территории [Материалы..., 178, с. 31]. Все эти примеры нельзя расценивать иначе как доказательства дохристианских представлений о кресте как символе перехода из одного состояния в другое. Этот вопрос также требует специальных исследований.

Скорее всего захоронение в деревянном наземном сооружении первоначально не было связано с представлениями об отправке умершего в потусторонний мир, в отличие от захоронения в лодке. Таким образом, когда мы имеем дело с находящейся внутри наземного сооружения лодкой, мы, вероятно, имеем дело с двумя разными объединенными отношениями к умершему. Тем более если речь идет о захоронении в лодке, опущенной на дно глубокой могильной ямы, поверх которой имеется перекрытие, в свою очередь запаленное землей. Здесь налицо два несовместимых представления о судьбе умершего.

Еще Д. Анучин [1890, с. 182] на основании большого количества материалов пришел к выводу о том, что умерший обычно снабжается лодкой, если загробный мир отделен от настоящего водой. Представляется, что оставление умершего в наземном домике есть именно оставление умершего, а не что-либо другое, во всяком случае не отправление. Захоронения в лодках, на дереве — это уже отправление. Очевидно, захоронение в домиках не предполагало в прошлом применения того, что изолирует умершего от живых. Умерший находился в одежде в домике. Помещение в домик гроба, колоды, берестяного футляра — это явление вторичное. Помещение лодки, в которой находился умерший, также явление вторичное. Применение вещей, изолирующих умершего, свидетельствует о четком разграничении таких состояний, как жизнь и смерть. Форма вещей, разделяющих живых и мертвых, их внешний вид, очень разнообразны, но по функции они одинаковы. Достаточно назвать платок, накладываемый на лицо тазовскими селькупками, меховой мешок для умершего у некоторых групп хантов, гроб-колоду или дощатый гроб, берестяной футляр.

Возникает вопрос: зачем умершего переводить в какое-то иное состояние, если он остается в этом мире среди своих родственников? Посыпание умершего краской, заворачивание в шкуру, преднамеренная порча предметов и т. д. — все это не представляется явлением первичным. По всей вероятности, этому предшествовал более ранний мировоззренческий пласт, обычан которого требовали приведения в иное состояние живых родст-

вешников, чтобы приблизиться к состоянию умершего, не допустить разрыва связей. Таким образом, видоизменяются присутствующие, а не сам умерший. Прежде всего это своеобразное поведение в период траура. К. Ф. Карьялайнен среди терминов для обозначения смерти у хантов приводит «сходивший впустую на охоту», т. е. тот, кто не в состоянии что-либо сделать. Действительно, основные требования траурного периода у хантов — не ходить на охоту, не подносываться, не подвязывать сапог (для мужчин), не расчесывать волосы, не мыть полы, не стирать белье, не выбрасывать мусор, не смеяться, не шуметь и т. д. Многие знаки траура связаны с изменением внешности и состояния: носить одежду наизнанку, парить лицо, окуривать себя, плакать, причем женщины, оплакивая умершего, распускали себе волосы. К аналогичным приемам прибегали ненцы и другие народы.

Археология не дает ответа на вопрос, почему совершают такие действия, но благодаря ей мы узнаем об их глубочайшей древности. Стараясь разгадать тайну этих действий, обычно прибегают к методу «экстраполяции от этнографии». И если мы сталкиваемся с фактами захоронений с применением охры, то логично предположить, что краска была «нужна» погребенному для того, чтобы, пройдя цикл потусторонней жизни, вернуться в «этот» мир путем приведения себя опять-таки в иное состояние. Принято считать, что посылание краской связывается со стремлением передать умершему то, чего ему недостает для проявления физической активности: крови, цвета. Обычай обских угров обматывать умершего красной ниткой К. Ф. Карьялайнен связывал именно с этими воззрениями. В христианской обрядности хорошо известен обычай в пасхальный день вместо приветствия произносить: «Христос воскрес». При этом произносящий должен подать яйцо, окрашенное цветом охры. Верующие так и объясняют этот обычай: для воскресения Христа.

Некоторые действия, направленные на то, чтобы вернуть умершему способность к движению, у хантов, манси, ненцев, селькупов сохранились в обрядовой деятельности (поднятие гроба с телом). У селькупов это действие не является даже реликтом — настолько оно целенаправленно: они до недавнего времени поднимали и опускали не гроб с телом, а самого умершего.

Об отсутствии чувства страха по отношению к умершему свидетельствуют многие обычаи, отмеченные у алтайцев, шорцев, ненцев, хантов, манси, татар. Можно сослаться, например, на обычай совместной трапезы с умершим, обычай рассказывать ему сказки, носить снятую с руки умершего особую нить, палочке «заместителя» умершего, который от имени последнего отвечал

на вопросы присутствовавших во время погребальной церемонии. В. П. Дьяконова [1975, с. 28] считает возможным говорить об амбивалентном отношении к умершему как о следствии совмещения двух противоположных мировоззрений.

Мы предположили, что первоначально над умершим не производили никаких действий, которые бы свидетельствовали о переводе его в другой мир или иное состояние. По нашим наблюдениям, у хантов существует определенная связь между длительностью проведения медвежьего праздника и продолжительностью нахождения умершего в доме. На Вахе было распространено мнение, что добытый медведь — это вернувшийся ранее умерший родственник. Однако нигде среди хантов и манси не отмечено действий, направленных на «видоизменение» медведя (с надетой панзапку шапкой, платком и т. д.), зато участники медвежьего праздника обряжались в специальные берестяные маски. В литературе имеется общепризнанное мнение, что маски надевают для того, чтобы медведь не увидел в лицо тех, кто его убил. Не отрицая правомерности подобного толкования, хочется обратить внимание на объяснение хантов г. Малый Юган: «Маски надевают для того, чтобы медведь узнал своих». В самом деле, юганские берестяные маски «медведеподобны». Благодаря им люди «превращались» в медведя. Если это допущение верно, то распространенное в литературе мнение, возможно, является, его более поздним переосмыслением.

Бросать в могилу горсть земли — обычай, распространенный у всех народов. По сути дела, это видоизмененный обычай присыпания умершего чем-либо для обозначения его перехода в другое состояние. Обсыпание друг друга снегом или обрызгивание водой во время медвежьего праздника преследует, вероятно, ту же цель — перейти в состояние присутствующего здесь медведя.

В. Я. Пропп, опираясь на мнение Н. Гертеля и Е. Баджа [Пропп В. Я., 1986, с. 203—207], показал, что разные способы превращения в животное (зашивание в шкуру, закрывание шкурой, езда на животном) были не случайны, так как «превращались» в тех животных, которые представляли собой умерших, т. е. по сути дела, в человека.

У барабинских татар сохранился обычай надевать на руку чехол при обмывании покойника. Этот факт представляет интерес в трех отношениях: во-первых, это подтверждение того, что чехол, надеваемый на голову вместо погребальной маски, есть способ изоляции; во-вторых, не умершего изолировали, а обмывающий как бы менялся с ним ролями; в-третьих, перед нами еще

одно доказательство не христианского, а скорее дохристианского происхождения обычая обмывания (обтирания) умершего.

Итак, мы имеем дело со следующей группой представлений:

— нет особого мира мертвых;

— мир мертвых находится где-то в низовьях реки или на морском острове;

— мир мертвых находится внизу по вертикали, т. е. под землей: тело находится внизу, а душа на небе (вверху).

Почти повсеместно распространено мнение об обратных закономерностях нижнего мира; представления о полном тождестве нижнего мира реальному имеют место только у некоторых групп северных хантов и нарымских селькупов. В их воззрениях практически отсутствуют какие-либо указания на ущербность или инакость мира нижнего, потустороннего. Там жизнь полностью аналогична земной. Характерно, что у них преобладают наземные захоронения и отсутствует обычай порчи вещей, отправляемых с умершим. Но даже и в том случае, когда локальная группа этноса придерживается единых воззрений, имеет место некоторое множество вариантов погребений. В большинстве случаев три указанных вида представлений находятся в разной степени совмещения, и этим в основном объясняется наличие не одного, а нескольких типов захоронений (наземного, грунтового, воздушного).

Какие представления являлись более ранними: о горизонтальном или вертикальном (этажном) членении вселенной? Впервые этот вопрос был поставлен Б. А. Рыбаковым, который пришел к выводу о том, что более ранними, восходящими к верхнему палеолиту являются представления о горизонтальном членении [Рыбаков Б. А., 1975, с. 52—58]. На селькупском и кетском материалах к выводу о первичности плоскостного строения в традиционных взглядах народов Сибири пришли Е. Д. Прокофьева [1976, с. 113] и Е. А. Алексеенко [1976, с. 91].

Вертикальный способ членения Е. А. Алексеенко называет южносибирско-центральноазиатской традицией и противопоставляет его горизонтальному (речной модели), свойственному для рыболовческого населения. С такими представлениями связываются погребения в лодках и «речное» ориентирование [Алексеенко Е. А., 1986, с. 110]. Э. Л. Львова [1984, с. 87—90], рассматривая один из способов гадания при помощи колотушки, справедливо обращает внимание на противопоставление верх—низ по вертикали, характерное для тюркских народов Сибири.

У хантов и селькупов наряду с подобным способом гадания имеются воззрения о связи благополучия с восточной стороной, а неблагополучия — с западной, отражающие членение мира по горизонтали.

У тюркоязычных народов Сибири нижний мир находится под землей, он «чужд миру людей... мертвый, холодный, темный, обратный» [Усманова М. С., 1985, с. 152]. Эти представления дополняются, как правило, ломкой предметов и противоречат другим представлениям, согласно которым «на том свете можно закончить незаконченные здесь дела».

Некоторые исследователи достаточно тщательно проанализировали сложную мировоззренческую систему тюрков, основанную на признании верхнего, среднего и нижнего миров по вертикали. Особенно детально представлена она в работах Н. А. Алексеева [1980, 1984], Э. Л. Львовой, И. В. Октябрьской и др. [1988, с. 16—42]. Характерно, что основанием для бесспорных выводов служат исключительно этнографические материалы. Однако было бы неправильно полагать, что в своих воззрениях эти народы изначально исходили из признания концепции о вертикальном членении вселенной. Н. А. Алексеев [1983, с. 77] пишет: «На раннем этапе формирования религиозных взглядов все духи были обитателями земли. Не было представлений о небесном и подземном мирах». И. А. Манжигеев [1978, с. 80] также полагает, что разные типы погребений являются следствием разных представлений о месте нахождения подземного мира, в том числе и где-то на севере.

В. П. Дьяконова, посвящая погребальному обряду тувинцев специальное монографическое исследование, подметила, что один и тот же этнос имел разные способы погребений: в таежной зоне преобладали наземные, в лесостепной — захоронения в земле [Дьяконова В. П., 1975, с. 159]. По ее мнению, наличие у некоторых тюркоязычных таежных народов погребений как в земле, так и на деревьях есть дополнительное подтверждение того, что эти народы в прошлом вели скотоводческий образ жизни [Дьяконова В. П., 1975, с. 154].

Представляется, что захоронения на деревьях, в противоположность распространенному мнению, не являются разновидностью наземных захоронений. Их следует рассматривать отражением «вертикальности» вселенной, а само дерево — связующим звеном нижнего и верхнего миров, вертикальной осью мира. Изображение коней по сторонам мирового дерева В. В. Иванов [1974, с. 91—92] считает жертвой, направленной Богам. Такое понимание является подтверждением известного мнения Л. Я. Штернберга о том, что семантически «дерево» означает дорогу [Штернберг Л. Я., 1936, с. 123].

У селькупов нами отмечен обычай на протяжении всей жизни «следить» за тем деревом, под которым родился человек. Об обычае хантов сажать роженцу под дерево сообщает К. Ф. Ка-

рьялайнен [Karjalainen K. F., 1921, с. 159]. Это делалось для того, чтобы душа предка вселилась в новорожденного. У северных хантов распространен обычай вывешивать на «родовое» дерево берестяной туссок с послеродовым последом. вполне возможно, что вопрос о значении дерева непосредственно связан с вопросом о семантике надмогильных столбов, крестов, просто папок. В последнее время этнографическими экспедициями Омского государственного университета были собраны материалы, позволяющие подробно охарактеризовать надмогильные столбы коурдако-саргатских татар.

Однако наиболее актуальной на сегодняшний день представляется задача объяснения семантики надмогильных столбов «орма», которые до настоящего времени устанавливаются на кладбищах коурдако-саргатских татар. Сравнительно-исторический анализ материалов позволяет дать целый ряд объяснений обычаю установки надмогильных столбов. Большинство исследователей связывают надмогильные сооружения с жилищем. И действительно, многие из них даже конструктивно соответствуют жилым постройкам. Таким образом, и надмогильный столб можно рассматривать как символическое изображение дома умершего. В пользу такого предположения говорит и тот факт, что верхняя часть многих столбов на кладбищах коурдако-саргатских татар имеет форму домика. На вероятность эволюции надмогильных домиков в столбы уже обращали внимание исследователи [Сурхаско Ю. Ю., 1985]. Но в этой связи трудно объяснить, почему у коурдако-саргатских татар столб «орма» устанавливается рядом со срубом «киртма», который фактически и является домом для умершего. Однако в таких объяснениях нет необходимости, если предположить иное значение этих столбов.

В частности, их можно рассматривать как изображение шаманского дерева, которое олицетворяет собой вертикальную связь между миром живых и миром мертвых. Не случайно многие народы Сибири, в рамках представлений о вертикальном членении вселенной, видят в дереве посредника между миром живых и миром мертвых. Так, у хакасов-качинцев надмогильный столб ассоциировался с центром вселенной [Усманова М. С., 1982]. При этом столб, символизирующий шаманское дерево, мог размещаться и рядом с жилищем. Например, у селькупов резные столбы «по парге» устанавливались около жилища [Пелих Г. И., 1972].

Можно предположить и другое значение данных надмогильных сооружений. У многих кочевых народов Евразии бытовал обычай устанавливать на могиле копые. В частности, такой обычай отмечен у казахов, киргизов, чувашей. Некоторые исследова-

тели склонны считать, что копые выступало в качестве вместилища души умершего, что восходит к древнетюркскому обычаю изготавливать тул, замещающий умершего [Каховский Б. В., 1981]. По мнению Б. П. Шишло, тул играл роль хранителя одной из душ умершего [Шишко Б. П., 1975]. Нужно отметить и тот факт, что некоторые из надмогильных столбов коурдако-саргатских татар имеют завершения, напоминающие по форме наконечник копья, что может служить косвенным подтверждением генетической преемственности между копьем и столбом «орма».

Чаще всего исследователи соотносят надмогильные столбы с коновязями [Богомолов В. Б., Томилов Н. А., 1980; Соколова З. П., 1985, 1989]. Вероятно, это объясняется наличием широких аналогий и заметным сходством между коновязями и надмогильными столбами. Однако если обратиться к ритуальным функциям коновязи, то нетрудно заметить, что у многих народов они рассматриваются как вместилища духов среднего мира и в то же время ассоциируются с мировым деревом [Алексеев Н. А., 1967; Иванов С. В., 1976; Соколова З. П., 1986].

Таким образом, можно прийти к следующему предварительному заключению: назначение надмогильных столбов у коурдако-саргатских татар, вероятнее всего, объясняется в древних представлениях о вертикальном членении вселенной, в которых столб (мировое, шаманское дерево) выступает посредником между верхним и нижним мирами, а также в обычае изготовления временного вместилища души умершего на период ее перехода в мир мертвых.

Подобные традиционные представления разных народов никак не увязываются с другими, столь же традиционными — о горизонтальном строении вселенной. В последнее время этому вопросу посвящены специальные исследования. Как бы дополняя приведенные ранее мнения В. И. Матющенко, В. П. Дьяконовой и др., В. А. Алексин сравнивает погребальные обряды охотников-рыболовов Евразии и ранних земледельцев юго-западной Азии. Наряду с чертами сходства он выделяет существенное отличие: в Европе первые могильники расположены по берегам рек, объясняя эту особенность представлениями о реке как о дороге, ведущей в иной мир [Алексин В. А., 1987, с. 15]. Известно, что охотничьи племена европейского Севера представляли «другой» мир находящимся где-то за водой, о чем свидетельствуют захоронения на островах, на берегу реки, иногда в колодах-лодках. Н. Н. Гурина связывает с ранними воззрениями образ водоплавающей птицы на бытовых предметах [Гурина Н. Н., 1987, с. 20—22]. Г. Н. Матюшин, говоря о первобытных представлениях Южного Урала, также обращает внимание на образ во-

доплавающей птицы, бобра, а трехчленное деление композиции сосудов связывает с проникновением производящего хозяйства, имевшим место уже в неолите [Г. Н. Матюшин, 1987, с. 91—93].

Таково же мнение Р. К. Римантите [1987, с. 98], которая связывает перелом в мировоззрении неолитического населения на территории Литвы (представления о трехкратном членении мира, культ хозяина) с переходом к земледелию. Аналогичную точку зрения высказывает И. К. Свешников, когда говорит о проникновении идей раннеземледельческой системы верований с Древнего Востока, Балканского полуострова на территорию Прикарпатья и Волыни [Свешников И. К., 1987, с. 101]. Некоторые исследователи, например американский археолог Э. Ходингейм [1984, с. 191], полагают, что представления о горизонтальном или вертикальном строении вселенной могли развиваться конвергентно. Для народов Севера характерна горизонтальная модель (там люди не видели небесных светил над собой), а для южных народов — вертикальная. Если мы признаем верной эту точку зрения, то будем вынуждены признать одинаково древними способы отправления умершего в лодке, наземные захоронения на берегу реки, подвешивание на дереве, грунтовые захоронения. Исходя же из первичности «горизонтальной» картины мира, древнейшими следует признать все виды «речных» захоронений.

Полное сожжение, как и расчленение, судя по этнографическим материалам, у большинства народов означает освобождение души от оков телесности; тем самым оно призвано обеспечить дальнейшее существование в форме души, а не тела. Сожжение как способ перехода в иное состояние, иную жизнь отличается от окуривания и частичного обожжения тем, что сожжение предполагает наличие представлений об ином мире. Д. К. Зеленин отметил: «...Люди... много позже стали видеть в сожжении трупов отправку на небо» [1936, с. 257]. В. Я. Пропп на основании фольклорного материала пришел к выводу, что огонь как способ отправки душ на небо претерпел ряд метаморфоз: огонь — птица — конь [Пропп В. Я., 1986, с. 170, 177]. Данный автор полагает, что истоки этих воззрений находятся в индоиранских культурах, и прежде всего в Индии.

Как известно, брахманы утверждают, что жизненная сила в человеке находится в форме огня. Для того чтобы человек прежил свою материальную субстанцию, необходимо исключить из тела другую субстанцию — воду, испарить ее. Сожжение осуществляется именно с этой целью. Конечно, брахманизм базируется на каких-то древних культах. Появление кремации, по мнению Б. А. Рыбакова [1987, с. 74], было самой разительной переменной в погребальном обряде славян. По его мнению, идея

заселения неба, куда попадают души вместе с дымом погребального костра, связана с возросшей ролью неба, небесной влаги и была характерна для всего земледельческого периода. Существование на протяжении длительного времени древней ингумации и кремации, зародившейся в середине II тыс. до н. э., Б. А. Рыбаков объясняет тем, что обе эти формы связаны с общей идеей культа предков, но с разной практической направленностью этой идеи. Захоронение предков в земле означало, что они как бы охраняют землю предков. Небо в э том случае в расчет не принималось. При трупосожжении проступает новая идея — о душах предков, которые должны находиться где-то на небе и, как податели погоды, оказывать содействие живущим на земле потомкам.

Отказ от сожжения и переход к труположению, как известно, славянами осуществлялся трижды: в середине I тыс. до н. э.; в III—IV вв. н. э. и затем в IX—X вв. Если последний отказ исследователи объясняют христианизацией славян, противодействием церкви обряду кремации, в чем Б. А. Рыбаков не видит достаточных оснований [Рыбаков Б. А., 1987, с. 111], то как объяснить прежние два отхода? Остается единственное предположение, правда слишком общее для того, чтобы считать его бесспорным. Принятие кремации и отказ от нее, конечно, зависят от той роли, которую играет огонь в конкретной мировоззренческой системе. На территории Западной Сибири с рубежа неолитической и энеолитической эпох в похоронном ритуале огонь присутствует все еще, появляются первые трупосожжения.

Полные сожжения на стороне, как следует из имеющихся материалов, отмечены в Новосибирско-Томском Приобье (Самусьский, Томский могильники, Могильники IV). В переходное от энеолита к бронзе время — это Барсов Городок II, могильник на Большом Андреевском озере, Аятское поселение. В энеолите Верхнего Приобья наряду с ингумацией отмечены кремация и намеренная порча вещей (Яйский, Кузнецкий могильники, Мусульманское кладбище). Предположения некоторых археологов о тождественности ломки и сжигания [Косарев М. Ф., 1987, с. 36] находят поддержку в этнографических материалах.

У хантов и селькупов [Кулемзин В. М., 1984, с. 72, 78—80] имеют место два вида отношений к ломке и сжиганию. По одним представлениям, сломать вещь или сжечь — это уничтожить ее полностью, по другим — сожженная или сломанная вещь продолжает существование в форме свободной души.

У тюркоязычных народов Западной Сибири первый вид представлений на этнографическом материале не выявляется, поскольку он, вероятно, давно деформирован. Традиционное миро-

воззрение этих народов, как известно, основано на представлениях о находящихся в теле и могущих существовать независимо от тела душах и духах. Однако древний пласт верований частично все-таки поддается реконструкции при помощи археологических материалов. Так, А. Д. Грач, анализируя погребения скифского времени в Центральной Туве, вполне обоснованно считает, что костяки погребенных были порублены пришельцами с целью их «обезвреживания» [Грач А. Д., 1975, с. 178].

В археологической и этнографической литературе накоплено достаточное количество данных, позволяющих связывать преобразование мировоззрения, а следовательно и погребального обряда, с мобильностью кочевнического быта, благодаря которому изменилось соотношение реального и символического в пользу последнего.

Два взаимоисключающих представления об огне, характерных для хантов и селькупов (огонь взывает к жизни и огонь уничтожает), относятся, вероятно, к разным мировоззрениям. Отношение тюрков к душам, манипуляции с ними живо напоминают отношение хантов к самому телу. Этот пример лишний раз показывает сложный и противоречивый характер формирования представлений о посмертном существовании, а значит, о погребальном обряде в целом. Сложность усугубляется еще и тем, что такое влияние не было односторонним. В частности, когда речь идет об экспансии тюрков на север в VI—VII вв., об оттеснении нетюркского населения из южных районов в Приобье, то исследователи фиксируют переход тюркского населения от трупосожжения к труположению и погребения в берестяных чехлах [Чиспяков Э. Ф., 1986, с. 55—61; Могильников В. А., 1976, с. 175]. Такова же картина в Причулымье и Нарымском Приобье в эпоху позднего средневековья. А. И. Боброва, отмечая постепенное угасание обычая сжигания, объясняет это общим ослаблением кыргызского влияния.

Материалы показывают, что в разные эпохи имело место совмещение двух, казалось бы, несовместимых в рамках единой мировоззренческой системы способов погребения — труположения и трупосожжения. Причем трупосожжение часто сопровождается конскими захоронениями. Как правило, это сочетание связывается с тюркской экспансией во второй половине I тыс. н. э., хотя некоторые исследователи не отрицают местной основы. В южных районах сожжение практиковалось уже в таштыкскую эпоху. На территории Тувы умерших сжигали в гуньский период. В середине и второй половине I тыс. н. э. сожжение фиксируют у некоторых групп тюрков (тюгу), в конце I тыс. н. э. этот способ применялся енисейскими кыргызами. Период

«кыргызского великодержавия», как отмечает Д. Г. Савинов [1984, с. 144], сыграл значительную роль в процессах тюркизации районов южной части Западной Сибири. Из районов Северного Алтая, где процесс тюркизации имел место в VI—VII вв., он распространился в Новосибирское и Томское Приобье, Барабинскую лесостепь: некоторые черты южных (тюркских культур) отразились в релкинской культуре на Средней Оби. Труположение с конем (либо черепом на копечностях), а также трупосожжение были характерны для Томского Приобья в период тюркизации [Л. М. Плетнева, 1987, с. 98].

Говоря о тюркизации таежного Прииртышья, Г. А. Коников, Ф. Д. Шван считают возможным проводить прямые аналогии с кыргызами, которые усматриваются в наличии под одной насыпью двух могил, в одной из которых труположение, а в другой — трупосожжение. Такова же картина в Нижнем и Среднем Причулымье, где обряд сожжения фиксируют с конца I тыс. н. э., причем в Зырянском и Зменкинском могильниках имеют место всевозможные компромиссные варианты (труположение, частичное и полное сожжение умершего в одежде с украшениями, его вещей, а также сбруи и седла) [Беликова О. Б., 1987, с. 113].

Сочетание труположения и сожжения с захоронением козля или конской упряжи, обычай иногда класть череп лошади поверх могильной ямы характерны для всех вариантов сrostкинской культуры, которая складывалась на территории Северного Алтая и южных районов Западной Сибири. Исследователи подчеркивают древнетюркскую основу этой культуры, не исключая кимаков и енисейских кыргызов [Д. Г. Савинов, 1984, с. 112—115].

Трупосожжение имело место и в более позднее время и в более северных районах. А. И. Боброва [1980, с. 22—28] отметила, что здесь на протяжении шести веков — с XIV по XIX в. — трупосожжение не стало преобладающим (Тискинский курганный могильник).

Сжигание тел, конечно, необязательно связывать только с тюрками. С практикой сжигания тел умерших, правда не являющейся типичной, мы сталкиваемся при знакомстве с обрядом погребения населения лесной полосы и лесостепи еще в эпоху неолита и бронзы. Л. А. Чиндина со всей определенностью говорит о том, что захоронение коня в могильнике Рёлка (передние и задние конечности, распределенная шкура, отделенная голова коня — череп) никак не может быть связано с тюрками-пришельцами.

Интересны материалы В. А. Посредникова по еловскому населению, культуру которого он понимает как смешение охотников тайги и андроновцев-скотоводов. Автор обращает внимание

на существенную деталь: несмотря на сожжение тел, черепа не сжигались, к ним было особое отношение. Помимо трупосожжения имело место трупоположение. В могилах иногда находят сосуды и доспехи черепа [Посредников В. А., 1976, с. 39—42]. Рассматривая древние западносибирские святилища, Л. А. Чиндина [1987, с. 211] обращает внимание на то, что кости жертвенных животных тщательно спрятаны, а головы оставлены на жертвенном месте; подчеркнута их значимость. Впервые на территории Западной Сибири отдельные захоронения черепов людей были обнаружены в Самусьском неолитическом могильнике. Отдельные захоронения черепов имеются в таких ранних памятниках, как Окунево 7, Аятское поселение; в энеолите Новосибирско-Томского Приобья отмечено отдельное сожжение черепа (Могильники IV), а в погребениях на Батурином острове — факт расчленения трупа перед сожжением черепа.

Культ черепа складывается уже на самых ранних этапах развития человеческого общества [Городцов В. А., 1926, с. 21; Смирнов Ю. А., 1987, с. 66—68; Григорьева Г. В., 1987, с. 58]. О сакральном отношении к черепам, считают авторы, свидетельствует замена целого зверя черепом.

По этнографическим данным, у разных народов, особенно охотничьих, также можно наблюдать особое отношение к черепам, особенно когда речь идет о «воспроизводстве» зверя [Кулемин В. М., 1984, с. 84—89].

В этой связи чрезвычайно ценными представляются выводы и наблюдения В. Н. Чернецова, сделанные им у манси во время посещения одной из пещер, где он обнаружил фаланги и черепа медведя. В. Н. Чернецов делает предположение о пещере как о месте обитания духа рода, а прежде — самого рода. По его мнению, факт захоронения медведя (черепов и лап) есть не что иное, как пережиток захоронения самого человека [Источники..., 1987, с. 261]. Не является исключением и отношение к человеческому черепу, способному к самостоятельному передвижению [Алексеев Н. А., 1980, с. 165]: немцы еще сравнительно недавно возили с собой череп умершего родственника.

Мнения археологов и этнографов о том, что череп рассматривался уже в самые древние времена вместилищем «души», т. е. какой-то оживляющей тело силы, высказывались неоднократно. Так, например, интересные доказательства приводит венгерский исследователь Кернель Бакау [Бакау К., 1985, с. 81—85], который при анализе безголовых средневековых погребений приходит к выводу о том, что вернувшуюся душу накрывали горшком, предварительно удалив голову, чтобы «поймать» душу, не дать ей возможности посещать живых. Речь идет, таким образом, о горшках — заместителях голов.

Возможно, с явлениями именно такого порядка мы сталкиваемся, когда имеем дело с безголовыми захоронениями и перевернутыми вверх дном горшками, как это имеет место, например, во втором Тимирязевском курганном могильнике.

Подобные действия свидетельствуют о чувстве страха перед умершим. Об этом же, кстати, свидетельствуют и помертвые лицевые маски, до недавнего времени применяемые хантами. Э. Б. Вадецкая считает грубые глиняные головы предшественниками гипсовых масок, которые можно связывать с культом головы умерших [Вадецкая Э. Б., 1980, с. 111—113]. Она считает также правомерным связать в единый комплекс верований культ головы (черепа), маски и изготовление манекена умершего. Убедительным подтверждением мнения о тождественности тела (фигуры) и черепа, на наш взгляд, может служить хантыйское название куклы — вместилища души умершего *сонгыт, щонгыт*, что, согласно исследованию З. П. Соколовой, означает 'черепа' [Соколова З. П., 1990, с. 106]. Если придерживаться такой трактовки, то станет понятным, почему в средневековых погребениях, в частности в Сайгатинском могильнике (Среднеобская низменность), встречаются как погребальные маски из кожи и бересты, так и куклы-манекены; кстати, здесь же обнаружена завернутая в бересту кукла в рост человека. Лицевые покрытия имеются в могильниках Нарымского Приобья позднего средневековья.

Н. И. Шишлина [1987, с. 169] не случайно обратила внимание на то обстоятельство, что при оформлении лицевых, так же как и более древних черепных масок руководствовались стремлением «заткнуть» все отверстия черепа. Вероятно, здесь можно усмотреть аналогию с берестяным футляром для умершего с тщательно зашитыми отверстиями или гробом, изготовленным без единого сучка. Г. И. Пелих [1973, с. 77, 116] приводит сведения информаторов о том, что некогда селькупы хоронили или с маской на лице, или отделяли голову и закапывали ее отдельно. Селькупы считали, что если душа покинет труп раньше, чем он сгниет, то она превратится в злого духа. Для предотвращения этого глаза и рот закрывали пластинками, а в носовые отверстия вставляли особые втулки.

К. В. Харлампович, специально занимавшийся назначением погребальных масок, выражает согласие с мнением Н. И. Смирнова, что умерший благодаря маске перестает видеть, слышать, говорить и т. д., и объясняет смысл погребальных масок «стремлением порвать всякую связь умершего со здешним миром» [Харлампович К. В., 1908, с. 474, 482]. Иногда лицо не просто накрывали, но и зашивали тканью. Подтверждением именно такого назначения маски, вероятно, может служить обычай сыгвинских

манси класть на глаза умершего (если он был сирота) медные монеты: чтобы он ничего не видел, а потому не мог ждать помощи от присутствующих. И это понятно, так как традиционно помощь оказывали только члены рода.

Рассматривая область распространения обычая накладывать на лицо умершего маску, Е. П. Казаков [1985, с. 59] подчеркивает, что памятники с таким видом обрядности располагаются по дуге Евразии, в зонах леса и лесостепи (от Алтая до Паминов). Он связывает их с уграми, хотя и не исключает тюркского и самодийского компонентов. Для нас вывод автора о связи масок с кочевниками степей безусловно важен, так как еще один элемент погребального обряда — изготовление изображения умершего (куклы) — точно так же рассматривается «вместителем» души и считается элементом скотоводческой культуры [Потапов Л. П., 1969, с. 69]. Однако обычай изготавливать изображение умершего имеет место не только у южных скотоводов (в прошлом кочевников), но и у хантов, селькупов, пенцев. В прошлом он был распространен гораздо шире, чем это можно предположить, опираясь на этнографические данные. Антропоморфные фигурки погребений IX—X вв. близ Сургута размером 18—20 см из кожи, меха, в меховой одежде, по мнению Н. Черкасовой [1987, с. 23—24], обнаруживают аналогии с найденными в могильниках Рёлка, Тимирязевском могильнике.

Н. Черкасова считает, что такие фигурки некоторое время хранили, а потом погребали, т. е. поступали с ними точно так же, как современные ханты и пенцы или как древние сибирские скотоводы-афанасьевцы с умершими людьми [Вадецкая Э. Б., 1989, с. 105].

Какие сведения дает этнография об ориентации умерших? Ф. Сатлаев [1974, с. 162] отмечает, что северные алтайцы роют могилы в направлении запад—восток. Возможно, что ориентация умерших головой на запад не является заимствованной в христианской погребальной обрядности. Проводы шаманом духа умершего в сторону утту таш [Дьяконова В. П., 1975, с. 67] свидетельствуют в пользу традиционного характера данной ориентации. Утту таш — это реальная местность, расположенная в Восточной Туве и являющаяся, по преданию, территорией кумандишцев, т. е. страной предков. В таком случае речь может идти об ориентации не головой на запад, а ногами на восток. Не случайно шаман, призывая дух умершего войти в жилище, открывал дверь, которая, как известно, в жилище тюркоязычных народов была обращена на восток. О связи ориентировки погребенного с родиной этноса имеются специальные исследования [Токарев С. А., 1965, с. 202].

Однако представления о мире умерших как находящемся где-то на севере или западе также имели место. Шорский шаман, провожая душу умершего на 40-й день после смерти, вместе с людьми шел в западную от улуса сторону; в эту же сторону бросал топор, прося дух умершего не возвращаться [Дыренкова Н. Ф., 1940, с. 333]. Кроме сведений об ориентации головой на запад имеются сведения об обычае шорцев отправлять узюта умершего на миниатюрном плоту вниз по течению реки, и это является свидетельством древних представлений о нахождении мира умерших где-то в низовьях реки. Подобные представления сосуществуют с другими, также традиционными представлениями о нижнем мире как мрачном, подземном месте обитания Эрлика.

У чулымцев распространены представления о мире мертвых как о тайге со множеством зверей. Не совсем понятно, связана ли с этим ориентация умерших. Имеются сведения, что умерших хоронили головой на восток, на север и, наконец, на запад. Сторона захода солнца, кроме того, фигурирует в дохристианской обрядности. Большая часть сведений относится к обычаю ориентировать умершего головой на заход солнца, т. е. ногами на восток, чтобы, встав, умерший оказался лицом к солнцу. Это объяснение, данное информаторами, живо напоминает обычай тюрков, в частности кыпчаков, ориентировать надмогильные каменные фигуры лицом к восходу солнца. Такое положение умершего соответствует и другому объяснению, заключающемуся в представлениях о родовой территории в низовьях рек. Подобные представления были отмечены А. П. Дульзоном [1952, т. 9, с. 93], который говорит о том, что кладбища близ населенных пунктов — явление нетрадиционное. Еще в начале XX в. чулымцы отвозили умерших в определенные места вниз по Чулыму, который в основном сохраняет западное направление.

Трудно сказать, имеет ли отношение такая ориентировка умерших к обычаю чулымцев «...делать хижины из жердей и земли, вход в которых устраивался с восточной стороны», как отмечается в описании И. Г. Гмеллина [Белковец Л. П., 1980, с. 44].

В погребальном обряде западносибирских татар Н. А. Томилов различивает домусульманские и мусульманские черты. Однако ориентация не является устойчивой чертой в обрядах, совершенных по-мусульмански. По всей вероятности, древние доисламские представления о потустороннем мире по каким-то причинам обнаружили необычайную уживчивость. В противном случае трудно объяснить, почему направление в сторону Мекки представляется по-разному.

В прошлом татары, как пишет Н. А. Томилов [1983, с. 109], чаще ориентировали покойника на запад или на юг. Укладывали несколько на правый бок, головой к центру мусульманства (на запад), лицом на юг. У томских, барабинских и тарских татар ориентировали головой на юг, лицом на восток. Н. А. Томилов отмечает, что томские татары в прошлом хоронили, кроме того, головой на северо-запад, а также юго-восток. У тарских татар отмечена ориентация головой на восход солнца, а у барабинцев — на закат. Эуштинцы сидячего покойника ориентировали лицом на юг, а темерчинцы д. Каштаково, хоронившие в сидячем положении, обращали умершего лицом на запад. Н. А. Томилов отмечает, что в настоящее время строго какая-либо ориентация умершего не соблюдается, и склонен полагать, что северная или северо-западная ориентация является домусульманской [1983, с. 118].

У заболотных татар, которые сохранили значительно больше домусульманских черт, надмогильные срубы ориентированы в направлении северо-запад — юго-восток. Кладбище часто расположено к северу от поселения. Отмечены могилы и надмогильные сооружения с четкой ориентировкой запад—восток. Характерно, что нишу здесь делают в северной части могилы. Голову умершего ориентируют на запад, а ноги — на восток. Имеются захоронения с ориентацией головой на север.

Относительно положения умершего в жилище сведения также противоречивы. По одним сообщениям, покойник в доме лежит головой на запад, ногами на восток, причем подчеркивается, что его кладут перпендикулярно входу (вход находится слева). В других случаях подчеркивается, что покойник находится в доме головой к двери, т. е. так, как его выносят из дома и несут на кладбище; указывается, кроме того, что во время поминок в доме находится под потолком березовая жердь (на которую садится душа умершего), а подпол — это мир мертвых. В одном случае информаторы подчеркивают, что срубное надмогильное сооружение — это, по сути дела, жилище (с той лишь разницей, что количество венцов должно быть нечетным).

По большинству сведений, нарымские и северные селькупы ориентировали умершего ногами вниз по течению реки [Пелих Г. И., 1972, с. 61, 66, 69—72; Прокофьева Е. Д., 1972, с. 70—72; Прокофьева Е. Д., 1976, с. 113]. Это было связано с представлениями о едином месте обитания предков — в низовьях реки, где располагалось кладбище. Кладбище обязательно было на берегу. Вещи, отправляемые с умершим, также «ориентировали» вниз по течению. Вход в жилище, согласно этим воззрениям,

может быть обращен в любую сторону, но не в сторону течения реки (из дома может уйти жизнь).

О связи низовьев реки с миром мертвых свидетельствуют и другие обычаи селькупов. Н. Костров [1867], давая характеристику отношениям человек—дух, указывает, что идола-хранителя селькупы считали мертвым после смерти хозяина. «Мертвого» идола бросали в реку. С этими же представлениями был связан обычай отправлять умершего в лодке по реке (не в переносном, а в прямом смысле). Селькупы верхний (светлый) мир располагали на юге, откуда течет Обь, а темный (нижний) — на севере (северо-западе), куда она течет. Таким образом, для обских селькупов мир мертвых располагается в северной стороне. Погребения, ориентированные ногами на север, объясняют именно таким образом. При захоронении в распиленной пополам лодке также соблюдали ориентацию ногами вниз по течению.

Имеется интересное, но не совсем понятное и противоречивое сообщение о зависимости выноса тела (головой или ногами вперед) от типа жилища: из чума—головой вперед, а из землянки—ногами вперед [Прокофьева Е. Д., 1977, с. 71]. Первое будет объяснимым, если считать чум заимствованным селькупам от эвенков. Точно таким же образом иногда объяснялась противоположная ориентировка — головой на север. В таком случае ее отождествляли с христианской «можно на запад, можно на север».

Необходимо оговорить, что селькупы, обитающие на мелких притоках Кети, за течение реки принимали не течение «своего» притока, а течение самой Оби или Кети, т. е. поступал так, как будто жили на самой Оби. По всей вероятности, все части социального объединения руководствовались какими-то едиными правилами. Г. И. Пелих [1981, с. 53] говорит, что современные селькупы, живущие в нижнем течении Чаи, страной своих предков называют все васюганское левобережье.

Однако согласно большинству данных ориентиром все-таки являлось нижнее течение Оби, т. е. умершие должны были располагаться ногами на северо-запад, север, а головой на юго-восток, юг. Необходимо также напомнить, что имеются глухие упоминания о селькупской прародине, находящейся где-то на юге [Прокофьева Е. Д., 1976, с. 113]. В таком случае полагают, что мир предков мыслился там. Само собой разумеется, что речь идет об оседаях, так называемых пойменных селькупах. Как было указано в соответствующем разделе, полуседлые селькупы, занимавшиеся охотой в таежной зоне, оставляли больного или умершего в лесу. Нарты с его личными вещами указывали направление, в котором ушли люди. Вещественных следов от такого вида остав-

ления умершего не оставалось, а ориентация могла быть самой различной.

Приведенная информация представляет интерес и в другом отношении: больного или умершего оставляли в тех условиях, в которых продолжали жить оставшиеся, т. е. ему не создавали особых условий, не отправляли в другой мир. Так же поступали и пойменные селькупы-рыболовы, у которых кладбища, как и поселения, были на берегу реки. Все это лишний раз показывает, какую древность может доносить до нас живой этнографический материал.

У хантов ориентация могил была самой различной и объяснялась по-разному, что, как известно, служит причиной разногласий для исследователей, пытающихся на основе формальных признаков установить строгую закономерность. Приведем известные нам объяснения.

В одних группах руководствовались представлениями о находящемся на севере нижнем мире и ориентировали покойника ногами на север, «чтобы ему легче было найти дорогу». Так же объясняют данный обычай В. В. Бартнев [1895, с. 490] и О. Фини [1882, с. 478]. В других — тем же, но ориентировали головой на север, т. е. так, как человек находится в пути, придерживаясь нужного направления. Об ориентации головой на север говорят Г. Старцев [1928, с. 120] и Г. И. Георги [1776, с. 86].

В некоторых местах, как, например, на Югане, где старое кладбище расположено на излучине бывшей протоки, географическая ориентация могил самая разная, поскольку представления о нижнем мире связывались здесь с течением реки, уводящей умерших в мир мертвых. Здесь все могилы ориентированы к бывшему руслу. На Пиме погребали головой на юг («по течению»), исходя из тех соображений, что мертвый спит, а поскольку «здесь» спят головой на север («против течения»), а «там» все наоборот, то умерший в соответствии с этим должен быть и положен. Такой же ориентации придерживались на Тромъегане выше юрт Русскинских, а ниже ориентировали головой на восток, т. е. ногами на запад, в сторону нижнего мира.

На Вахе ориентировали головой на восток, потому, что запад считали населенным злыми существами, куда они уводят людей или их души. Напротив, восточная сторона считалась «доброй», где обитает всеобщая жизнедательница Аики Пугос. Следовательно, в случае смерти покойник должен быть направлен в западную сторону.

В пос. Казым нам сообщали, что умерших кладут ногами на север, «чтобы покойник шел в нижний мир». Выше по реке в пос. Юнльск, где придерживаются такой же ориентации, мы

получили другое объяснение: «Покойника кладут не ногами на север, а головой на юг. Он должен идти на юг, в сторону, откуда есть возврат. Север — страна мертвых, и оттуда возврата нет». Здесь различали страну предков и страну мертвых.

В некоторых местах как бы совмещали два направления, северо-южное и западно-восточное. На Малом Югане, например, кладбище должно находиться на западе от поселения. Туда, т. е. в западную сторону, уносили в лес вещи умершего (ненужные вещи живого человека уносили в восточную сторону). Однако умершего ориентировали ногами на север, т. е. головой на юг, как спят в доме и с учетом чего делают спальные карты. Такая же ориентация была на Салыме, правда с допущением противоположной ориентации (причины не выяснены). Интересно, что расположенные здесь погребения XVIII, XIX, XX вв. имеют два вида ориентации: традиционные сохраняют направление юг—север, а христианские — запад-восток.

Иногда ханты придерживались направления течения реки, на которой проживали, но учитывая, что левые и правые притоки Оби сохраняют в основном широтное направление и что ханты могли отправлять в потусторонний мир как вперед ногами, так и головой, вряд ли имеет смысл устанавливать какую-то общую закономерность, если не обращаться за объяснением в каждом конкретном случае.

Больше определенности в ориентации эвенков и ненцев. Эвенки разбирали ту сторону чума, где лежал умерший на своем спальном месте (безотносительно со стороны головы или ног), а затем в образовавшееся отверстие выносили головой вперед. Хоронили головой на запад. Ненцы умершего выносили головой вперед, на запад, приподняв крышку чума (вход в чум обращен на восток). Имеется и другая, уточняющая информация, что ненцы хоронят лицом на запад, «туда, где темно» [Грачева Г. Н., 1971, с. 262]. Кроме этих, имеются сведения об ориентации умерших ногами к реке [Грачева Г. Н., 1971, с. 253], аналогичной хантской и селькупской, но с обязательным требованием — головой на юго-восток.

Итак, этнографические данные свидетельствуют о том, что в большинстве случаев в любой этнической среде при ориентировке умершего обязательно руководствовались какими-то соображениями. Ориентировок, как и других действий, сопровождающих погребальный обряд, которые бы никак не мотивировались, практически нет. Вероятно, правомерно допустить, что имелись объяснения и тем ориентировкам, которые пока их не имеют.

Сопоставление этнографических сведений с археологическими данными можно проводить только по формальным признакам,

хотя и оно в ряде случаев не даст объективной картины. На самом деле, если умерший похоронен по линии север—юг, то неизвестно, какова мотивировка: головой ли в сторону нижнего мира (т. е. в сторону предков), ногами ли на юг. Однако в ряде случаев сопоставления могут быть правомерны (ориентация вниз по течению, ногами к реке, лицом в сторону захода солнца и т. д.).

Изложенное показывает, что речь идет о горизонтальном положении умершего. Вопрос об ориентировке скорченных и сидячих захоронений практически не исследован. Существует известное мнение о соответствии скорченного состояния умершего состоянию эмбриона, т. е. тому мировоззрению, при котором предполагается очередное возвращение умершего к жизни через рождение. Что касается положения лежа на спине, то оно должно означать, что умерший находится в состоянии сна, спит. Этнографический материал, который имеется на сегодняшний день по указанному кругу народов, не отрицает и не подтверждает такой трактовки. Наиболее полный материал, представленный воззрениями хантов, селькупов и татар, свидетельствует как будто о том, что при положении лежа на спине одинаково допустимо трактование мертвого как находящегося в пути, как живущего в обратном направлении, т. е. приближающемуся к моменту рождения, и, наконец, как спящего. Смещение ли здесь разных представлений, деформация ли — сказать трудно, но факт остается фактом: господствующее положение лежа на спине при разной ориентировке имеет разные толкования посмертного существования.

Прежде чем проследить, какие же изменения в погребальном обряде происходят начиная с неолита и в какой последовательности, целесообразно сформулировать самые общие выводы. Эти выводы получены в результате анализа этнографического материала; археологическую часть необходимо было привлечь для того, чтобы лишний раз заострить внимание на серьезных возможностях комплексного подхода и рассеять сомнения в умозрительном характере наших построений.

Вместе с тем необходимо признать, что мы не располагаем всей совокупностью этнографических сведений, не поднят нами также и весь археологический материал. Следовательно, археологические материалы могут требовать какой-то иной интерпретации, а имеющиеся этнографические материалы пока не опираются на овеществленную в древности форму. Но то, что мы имеем сейчас, является для нас тем идеалом, с которым придется сопоставлять добытую реальность.

В процессе анализа мы сознательно не избегали тех противоречий, которые по идее должны приводить к признанию только одной стороны альтернативы. Однако на самом деле речь идет о взаимоисключающих представлениях. Изложим их в том виде, в котором они обнаружили себя в погребальном обряде как ни в каком другом разделе культуры.

1. Мертвый не опасен и нет оснований его бояться, он должен быть в жилище или рядом с жилищем, он член семьи, как и прежде.

2. Человек находится просто в другом, менее активном состоянии. Есть способы перевода человека из одного состояния в другое.

3. Физическое разрушение, сожжение тела — это полная, окончательная смерть. Тело — носитель жизни.

4. Нет души, нет духов, есть тело.

5. В мире нет иерархии.

6. Горизонтальная модель мира: север — нижняя часть земли, юг — верхняя часть земли (мира).

7. Земля — живое существо: ее нельзя рубить, копать, колоть острыми предметами. Отсюда: жилища — наземные, погребения — наземные, вернее, оставление умерших здесь, в этом мире.

8. Мир мертвых — в нижнем течении реки, этот мир такой же, как и земной. Нижний мир может быть за морем.

1. Мертвый опасен и должен пребывать в другом мире, должен быть изолирован сразу после прекращения движений.

2. Человек находится не в другом состоянии, а в другом мире, путь в который лежит через кладбище. Есть способы перевода человека в другой мир.

3. Физическое разрушение и сожжение есть способ бестелесного существования.

4. Тело — вместилище для души. Душа может существовать без тела.

5. В мире все строится на иерархическом подчинении.

6. Вертикальная (этажная) модель мира: небеса — верхняя часть, под землей — нижняя часть земли (мира).

7. Землю копать можно, потому что путь в нижний мир лежит через естественное или искусственное углубление.

8. Мир мертвых под землей. Мир мертвых темный, холодный; там хозяин нижнего мира.

9. Вещи, оставленные при умершем, должны быть целыми, потому что они остаются в этом мире (или отправляются в мир умерших, не отличающийся от земного).

10. Сломать вещь — это перевести ее в другое состояние.

11. Вещи при умершем должны быть подлинными: только в этом случае их можно использовать по назначению.

9. Вещи, отправляемые с умершим в другой мир, должны быть сломанными, потому что они уходят в другой мир.

10. Сломать вещь — это отправить ее в потусторонний мир.

11. При умершем могут быть миниатюрные копии вещей, их символы, заменители.

Приведенные пары представлений являются настолько взаимоисключающими, что трудно представить их составляющими единую мировоззренческую систему. В таком случае правомерно поставить вопрос: они возникли конвергентно и какое-то время существовали независимо или одна система исторически предшествовала другой? Иначе говоря, с чем имеют дело этнографы, когда говорят о традиционном мировоззрении: с одной деформированной системой или двумя? Представляется, что приведенные здесь данные археологии не опровергают, а, наоборот, подтверждают наличие двух неодинаковых мировоззрений, реализовавшихся в погребальном обряде.

Где же компромиссные варианты, если было совмещение систем представлений? Ведь мы привели лишь некоторые компромиссные варианты, как, например, амбивалентное отношение к умершему. Как сгруппировать факты, чтобы наличие двух систем рассмотреть правильно и полно? В данном случае мы обратили внимание на их наличие, а также на то, что абсолютное большинство описанных представлений либо шире этнических границ, либо имеют слишком локальный характер, а потому гораздо уже этнических границ. Если говорить о сумме представлений, например о том или ином варианте посмертного существования, то приходится отмечать, что мировоззренческая общность всегда шире этнической.

Итак, наш сравнительный анализ приводит к следующим выводам. Во-первых, изменения в мировоззрении далеко не всегда могут сопровождаться изменениями в действиях. Например, «переход» от захоронений головой на запад (в сторону мрака) к захоронениям ногами на восток (в сторону предков или солнца) не оставляет после себя никаких вещественных следов. То же самое можно сказать и о функциях дощатого гроба или гро-

ба-колоды: это и домовина, в которой продолжает жить умерший, и изолят навсегда ушедшего человека. Естественно, это те случаи, когда новое содержание легко можно заключить в старую форму.

Во-вторых, в ряде случаев переход к новому миропониманию, новой трактовке жизни и смерти обязательно сопровождается изменениями в обрядовой деятельности. Например, концепция бессмертного и бестелесного существования реализовалась в сожжении. Если бы не было в истории погребального обряда внешне выраженных изменений, мы бы имели дело с неизменной формой и изменяющимся содержанием.

В-третьих, мы установили, что свое содержание раскрывает не столько сам факт (обрядовое действие), сколько его история. Обращение к материалам археологии и этнографии — это и есть восстановление истории фактов.

Глава 9

ГЕНЕЗИС ТРАДИЦИИ

Из проведенного исследования становится очевидным, что в любую археологическую эпоху на всем пространстве Западной Сибири погребальный обряд, если судить по внешневыраженным признакам, претерпевал либо существенные, либо некоторые изменения. Правда, остается неизвестным, всегда ли они были связаны с изменением их содержания. Весьма возможно, что в целом ряде случаев при внешнем изменении формы их содержание (объяснение, трактовка исполнителями обряда) оставалось неизменным.

Этнографические материалы показывают, что изменение погребального обряда было характерно и для последних столетий. Однако его некоторые черты обнаруживают удивительную устойчивость и в меньшей или большей степени сохраняются практически до современности.

К ним относятся:

- наличие особого места пребывания умерших (т. е. кладбищ), выбираемого как правило, на незатопляемых местах речных террас;
- представления об особом мире мертвых, находящемся либо где-то на западе—северо-западе, либо в низовьях реки;
- ориентировка погребенного головой к реке;
- грунтовые и наземные погребения;
- погребальные сооружения (в упрощенном виде);
- надгробные сооружения — некоторое подобие жилого помещения;
- положение на спине с вытянутыми руками;
- скорченность; «сидячие» захоронения;
- использование лодки с обрезанными носом и кормой;
- использование бересты, шкуры, кошмы (причем если имеется береста, то другая подстилка отсутствует);

- применение огня (как правило, в виде окуривания);
- вторичные захоронения (глухие упоминания);
- наличие инвентаря при погребенном;
- наличие куклы-заместителя умершего;
- обычай переноса жилища после похорон умершего;
- захоронение рядом с родственниками;
- разведение поминальных костров близ места захоронения;
- образ птицы;
- жертвоприношение животного (коня, оленя);
- наличие лицевого покрытия на умершем;
- оставление умершего на более или менее длительное время до похорон;
- иное обращение с телом умершего после его разложения;
- установка палки, надмогильного столба, камня;
- очерчивание границы захоронения;
- гробы-колоды (как исключение);
- камень рядом с покойным;
- обычай захоранивать в одежде;
- поминальные комплексы выше горизонта, связанного с погребениями;
- подбои в могильных ямах (отдельные случаи у татар и хаптов);
- бревенчатое перекрытие поверх могильной ямы.

Было бы неверным утверждать, что данные признаки, отмеченные этнографами у тех или иных народов, имели место, не исчезая, с неолитических времен: они имели место в разные исторические времена в разных культурах. Трудно что-либо определенное сказать о тех способах оставления или отправления умершего, которые не могут быть зафиксированы археологически, хотя этнографическим методом фиксируются (воздушный способ — на деревьях, лабазе и т. д.). Не совсем ясен наземный способ погребения — он фиксируется в послепалеолитическое время, как и то, вправе ли отождествлять или, наоборот, отрицать тождественность курганного способа погребения, известного с андроновского времени, с возведением насыпи над погребенным — способом, известным, например, в Нарыском и Сургутском Приобье, где не возводились курганы. Неясно, насколько древним является обычай оставления умершего в пути на земной поверхности и вообще отсутствие кладбищ.

Вместе с тем в последние века, по данным этнографии, исчезают многие черты, сохранявшие ранее очень большую устойчивость. К ним можно отнести:

- курганный способ захоронений (вероятно, вместе с ним исчезают ров и вал как граница мира живых и мертвых);

- коллективные и парные захоронения;
- полное или частичное сожжение, за исключением отдельных упоминаний, а также обжигание или сжигание перекрытия могильной камеры;
- захоронения в жилище и на поселении;
- подзахоранивание;
- большие размеры (по площади) могильных ям;
- захоронения на поселении или в жилище;
- захоронения черепов или умерших без черепов;
- обычай не оставлять инвентарь поверх или рядом с захоронением заменяется оставлением части громоздких вещей поверх захоронения;
- в некоторых местах уменьшаются размеры могил;
- ярусный способ захоронений;
- обычай оставлять глиняную посуду;
- захоронение праха покойного;
- обычай класть с умершим зоо- и антропоморфные изображения;
- использование мха вместо бересты;
- сохранение покойного на длительное время до похорон;
- грандиозные надмогильные сооружения, подобные сооружениям лесостепной полосы железного века;
- обычай ставить у головы погребенного перевернутый вверх дном горшок;
- установка каменных стел;
- посылание тела умершего охрой и вообще использование охры.

Если основные черты погребального обряда, нашедшие отражение в археологических культурах, сопоставить с погребальным обрядом ныне обитающих этносов, а черты, зафиксированные этнологически, с данными археологии, то мы увидим следующую картину.

Уже в неолитических и культурах ранней доадроновской бронзы на территории верхнеобской, культур Новосибирско-Томского Приобья, екатерининской мы встречаемся с теми чертами, которые характерны для традиционного (дохристианского) погребального обряда ныне проживающих этносов. К этим чертам можно отнести расположение могильников на берегу (все этносы за исключением северных алтайцев и шорцев, нерыболовов селькупов и эвенков); наземные погребения (все этносы); грунтовые погребения в неглубоких ямах (все этносы); положение умершего на спине, вытянуто, руки вдоль тела (все этносы); наличие инвентаря и безынвентарных захоронений (все этносы);

применение огня, исключая полное или частичное сожжение (все этносы, кроме северных алтайцев, татар, эвенков); намеренная порча вещей (все этносы, за исключением шорцев, нарымских селькупов, среднеобских хантов); использование бересты в качестве подстилки или покрытия умершего (за исключением кумандинов, ненцев, эвенков); захоронения в одежде (все этносы); вторичность захоронений (сохранилась только у кумандинов и селькупов); обычай покидать жилище после смерти кого-либо (шорцы, ханты, эвенки); ориентировка умерших головой к реке (селькупы, ханты); ориентировка похороненных головой на север, северо-запад, запад (кумандинцы, чулымские и западно-сибирские татары, селькупы, ханты, ненцы); преобладание южного сектора (характерно для некоторых групп татар, хантов).

В период развитой бронзы в лесной и лесостепной части Западной Сибири указанные черты сохраняются. Вместе с тем более определенно можно говорить о надмогильных сооружениях, известных у всех современных этносов Западной Сибири; в неолитическое время наличие этих сооружений лишь предполагается, хотя и не без оснований. В эпоху бронзы появляются и некоторые нетрадиционные черты, как, например, скорченное положение, которое является, по мнению В. И. Матющенко, чертой, привнесенной из чуждых культур. Характерно, что такая поза погребенных, и по этнографическим данным, является исключением из общего правила. Она встречается, в частности, у хантов. Со всей очевидностью в период развитой бронзы можно говорить об обычае заворачивать тело оставляемого (погребаемого) в бересту. Такой обычай распространен очень широко в традиционных культурах современных этносов (шорцы, кумандинцы, у которых отмечены лишь детские захоронения в бересте на дереве; более широко он был распространен у чулымских тюрков, сибирских татар, селькупов, хантов, манси). Наличие в погребальных неглубоких ямах деревянных рам, укрепление стен бревнами, полубревнами характерны для тубалар (рама из досок), чулымских тюрков (точно так же), хантов (из полубревен и нетелетых бревен), ненцев (ящик из досок с дном или без дна).

Преобладающей ориентировкой погребенных (наряду с сохранением прежней — головой к реке) в период бронзы становится южный сектор. Такая ориентация характерна для части чулымских тюрков, томских, барабинских, тарских татар, хантов Васюгана, Югана, Салыма, Казыма, Пима.

Северная, северо-западная ориентировка, получившая большее распространение у отдельных групп среднеобских и нижнеобских хантов, а также чулымских тюрков, сохраняется в по-

следующем — железом пекс Урало-Иртышской лесостепи. Здесь так же, как и в прежние времена, имеют место наземные и грунтовые захоронения, положение костяков вытянуто, на спине, коллективные и индивидуальные захоронения, разнообразное использование огня, вплоть до кремации, надмогильные сооружения, наличие в ямах деревянных ящиков, рам, деревянных перекрытий, завертывание в бересту и т. д. Со всей определенностью можно говорить о срубах в могильных ямах, наличии безынвентарных (детских) захоронений, могильных ям с нишами, подбоями, о стремлении сделать могильные сооружения неким подобием жилища. Использование срубов для умерших характерно для кумандинцев, чулымских тюрков, западносибирских татар, хантов, манси (везде наземные); у селькупов, хантов и манси, как правило, детские захоронения безынвентарные; могилы с нишами имеются в большинстве групп сибирских татар; подбой, куда складывались некоторые вещи для умершего, имеют место у эуштинцев, некоторых групп хантов, манси.

Говоря о лесостепном Приобье раннего железа (большереченская культура), исследователи отмечают характерную особенность — грунтовые могилы встречаются лишь в южных районах, а скорченные погребения, встречающиеся с IV в., сменяются захоронениями в вытянутом положении. Поза на спине (в переходный период от бронзы к железу) имеет некоторые соответствия этнографическим данным, как и то обстоятельство, что в верхнеобской культуре преобладающими являются индивидуальные захоронения. В этих культурах следует выделить захоронения с конем, имеющие аналогии с сибирскими татарами, какую-то роль водоплавающей птицы (аналогия с хантами, манси), захоронения кукол, о которых исследователи говорят предположительно (аналогия с селькупами, хантами, манси, ненцами). В погребениях этого времени отмечены случаи подзахоранивания детей к взрослым, что находит глухие отголоски в этнографических материалах по хантам.

В саргатской культуре известны глубокие (в рост человека и выше) погребальные ямы, что, естественно, не является следствием влияния христианского погребального обряда. В этнографической действительности глубокие могильные ямы есть у многих народов Западной Сибири, правда, их особенно широкое распространение население всегда связывает с влиянием русской культуры. Однако глубокие могилы в период до распространения христианского погребального обычая были у кумандинцев, татар, хантов, тазовских селькупов. Кроме того, в саргатской культуре известны захоронения на древней поверхности, сожжение и другие виды и способы, широко распространенные у современных

этносов (подстилка из бересты, кошмы, заворачивание в бересту), подчеркнуто стремление к индивидуализации. Преимущественная ориентировка погребенных — С, иногда З, как и в предшествующих гороховских погребениях, что вполне согласуется с традиционной ориентировкой некоторых групп хантов и манси.

Могилы в рост человека обнаружены в Среднем Прииртыше эпохи средневековья, хотя они и сосуществуют с погребениями на древнем горизонте и погребениями в неглубоких ямах. В Усть-Ишимской культуре встречаются погребения с закрытым тканью лицом, в изголовье имеется небольшой подбор с вещами погребенного. В средневековых погребениях Новосибирского Приобья выявлен целый ряд черт, в той или иной мере характерных для обрядовости современных народов, в том числе и проживающих здесь или в сопредельных районах татар. К этим чертам относятся могильные ямы различной глубины, перекрытия могил, применение бересты, поза умершего вытянуто из спины. Особо следует подчеркнуть обнаружение в курганном могильнике Березовый остров взнузданного коня. В современности обычай оставлять при умершем коня в полном снаряжении отмечен только у барабинских татар. В курганном могильнике Высокий Борок обнаружено чучело коня. Имеющиеся здесь же захоронения в ящиках с крышкой практиковались у чулымцев, хантов, манси; еще шире распространен обычай заворачивать в бересту, а также помещать в колоду, обернутую берестой. Обнаруженный помост из дерева (здесь он возведен над могилой) как один из способов захоронения встречается у кумандицев, чулымцев, манси.

В курганном могильнике Раздумье I берестяные чехлы имеют ладьевидную форму, обнаружены также захоронения в разрезанной пополам лодке. Этот способ захоронений часто практиковался еще сравнительно недавно селькупам, хантам, манси, пенцам.

Обращает на себя внимание отсутствие трупосожжения, хотя в соседнем регионе этого же времени — Томском Приобье — оно имело место. По этнографическим данным, сожжение отсутствует у коренных народов Новосибирского и Томского Приобья, лишь отдельные упоминания о нем имеются у телеутов, кумандицев, селькупов [Пелих Г. И., 1972, с. 72], северных хантов. В Новосибирском Приобье позднего средневековья А. Адамов отсутствие трупосожжения объясняет приходом на данную территорию в средневековье ересткинцев, у которых сожжение отсутствовало. Возможно, исчезновение традиции трупосожжения объясняется этим обстоятельством.

Говоря об аналогиях между погребениями средневекового времени среднеобской низменности и современными или исторически недавними обычаями коренного населения, следует отметить наличие очень многих общих черт, особенно на поздних этапах (киитусовский и сайгатинский). Это грунтовые неглубокие бескурганые одинокие могильные ямы с обкладкой стен плахами и перекрытием, заворачивание умерших в бересту, мех, положение вытянуто, на спине с ориентацией на ЮВ, отсутствие керамики; захоронение небольших кукол, известных у хантов, манси, пенцев. В этих погребениях встречаются лицевые покрытия, скорченные и сидячие захоронения (редко), захоронения в долбленной гробу-колоде и в долбленной лодке с обрезанными кормой и носом. По этнографическим данным, сидячие захоронения практиковались у некоторых групп татар, чулымских тюрков, хантов, пенцев (у последних это наземные захоронения). Захоронения в колоде, как было уже отмечено, в недавнем прошлом были распространены у кумандишцев, шорцев, чулымских тюрков, татар, хантов, манси, селькупов, пенцев, эвенков; захоронения в лодке практиковались у селькупов, хантов, манси, пенцев.

В Сайгатинских могильниках [Карачаров К., 1987, с. 20] на ногах, голове, груди погребенного нередко обнаруживают камень. В современности эта деталь отмечена только у хантов, по словам которых, камень клали для того, чтобы он не дал возможности покойнику встать. Погребальный обряд Нарымского Приобья второй половины I тыс. н. э. характеризуется следующими чертами:

- грунтовые неглубокие наземные погребения;
- преобладание труположения, кремация (на стороне);
- наличие могильных рам; берестяных подстилок, покрытие берестой;
- положение вытянуто, на спине;
- захоронения без черепов и черепов отдельно;
- наличие повторных захоронений;
- количественное преобладание одиночных захоронений;
- захоронение праха;
- ориентация ЮВ;
- наличие детских захоронений;
- наличие антропо- и зооморфных изображений;
- наличие черепов лошадей в захоронениях;
- наличие многоактных курганных комплексов.

В этнографической современности на данной территории отсутствуют: кремация, захоронение без черепов, захоронение праха, ЮВ-ориентация, антропо- и зооморфные изображения, чере-

на лошадей. Юго-восточная ориентация меняется на западную, а черепа лошадей — на олени (по некоторым данным). По сравнению со средневековыми в погребениях второй половины I тыс. н. э. отсутствуют: гробы-колоды, лицевое покрытие, берестяные чехлы.

В Нарымском Приобье и Причулымье в позднее средневековье отмечены и грунтовые, и наземные погребения (последние становятся преобладающими с XIV в.), еще позднее появляются надгробные деревянные сооружения. Почти все черты, имеющиеся в погребальной обрядности средневековья, встречаются в различного рода этнографических сведениях, касающихся погребений современных селькупов. Правда, некоторые из них исчезают, как, например, возведение курганов или кремация захороненного вместе с камерой. Появляется обычай ставить в головах или ногах погребенного столб, палку.

Требующим особого рассмотрения является вопрос о правомерности проведения аналогий между обычаем захоронения в лодке (современность и средневековье) со стремлением придать форму лодки неглубоким могилам, отмеченным еще в неолите скатернинской культуры, а также в Нарымском Приобье в средневековье (раскопки Ю. И. Ожерелова на р. Чае в 1987 г.). Наряду с ориентировкой на запад сохраняется древняя — по течению реки. В Томском Приобье в XI — XIV вв. в сравнении с более ранним периодом (V—VI вв. н. э.) общими чертами являются наличие курганных грунтовых (неглубоких) и наземных захоронений, труположения (вытянуто на спине) и трупосожжения (на стороне), преобладание индивидуальных захоронений над парными и коллективными, отсутствие порчи вещей, использование бересты, преобладание ориентации Ю, ЮВ. Характерно, что если в V — VI вв. преобладают грунтовые, то в VI — IX вв. — наземные погребения, а в более поздний период имеет место обратный процесс, который сохраняется до современности.

Замечны и другие изменения: в погребениях V — IX вв. отсутствуют какие-либо могильные сооружения, а в более поздний период их наличие отмечено (рама-обкладка, сруб). В еловских погребениях отмечена и ориентировка умерших СЗ, С, что, как и ориентировка на южный сектор, соответствует этнографической действительности (селькупы, татары). Сохранились и такие способы, как захоронение в гробу-колоде, берестяных чехлах, сооружение конструкций в могильной яме, жертвоприношение коня и т. д. Как и в других регионах, традиционный способ в этом регионе был несколько деформирован мусульманской и христианской обрядовостью.

Итак, анализ археологических материалов и сопоставление их с этнографическими данными показывают, что в любом рассматриваемом регионе отсутствует погребальный обряд как комплекс неизменных показателей, одинаково характерных для неолитического времени и современности. Погребальный обряд как совокупность действий, нашедших отражение в общественной материализованной форме, претерпевал существенные изменения. Вместе с тем совершенно очевидно, что отдельные его черты, идущие с глубокой древности, не претерпели никаких изменений и сосуществовали даже с теми чертами, которые были привнесены обрядовостью мировых религий — христианством и мусульманством. Изменения, происходящие в течение многих столетий и тысячелетий, вызванные самыми разными причинами, привели к тому, что одни этносы, разделенные расстояниями, политическими, экономическими, религиозными и другими преградами, имели и имеют многие общие черты, а этносы, проживающие по соседству и в одних и тех же условиях, часто обнаруживают существенные различия. Например, обращает на себя внимание внешнее сходство долземной камеры кумандищев и тазовских селькупов; сходство последних и ненцев проявляется в наличии плаката над могильной ямой. Общее между ненцами, тубаларами, шорцами усматривается в обычае класть покойника в гроб и ставить в горах или привязывать на деревьях, заворачивать в бересту и оставлять на лабазах. Г. Н. Грачева [1971, с. 256—260] полагает, что сооружение ненцами ящика из досок в районах лесотундры — это традиция, вынесенная из районов лесной зоны, а обычаем убивания оленей во время похорон путем протыкания кольями вместе с обычаем порчи вещей — из южных районов [Грачева Г. Н., 1983, с. 117].

Объединяет ненцев с северными алтайцами и некоторая роль шамана на похоронах. Общим с шорцами является обычай покидать жилище, с челканцами — заворачивать умершего в кожу (шкуру), с кумандицами — оставлять поверх могилы сложенные нарты (сани), оставлять умершего на лошади (оленях), портить вещи, отправляемые с умершим, заваливать тело хвостом на поверхности земли, ориентация умершего головой на запад и некоторые другие. Отсутствие поминков у челканцев, тубаларов и селькупов также является их общей чертой.

Много общего в погребальном обряде северных алтайцев и хантов. В воззрениях о смерти — это противостояние антиподов, носителей добра и зла Ульгэнь—Эрлик, Торум—Кынь-лунга, причем пары этих антиподов некогда были братьями — обитателями среднего мира. В воззрениях тех и других смерть, предопределенная верхним божеством или являвшаяся результатом до-

говоренности между верхним и нижним божествами, считалась естественной. Смерть как результат алчности божества нижнего мира или его посланников считалась неестественной — ее мог оспорить шаман.

Кумандинцы и ханты одевали умершего в лучшую одежду (у хантов, правда, не везде). Кумандинцы и ханты (на Васюгане и в районе Сургута), а также чулымцы и барабинские, томские, тобольские татары оставляли умершего до похорон на широкой скамье, доске. Гроб сколачивали на второй день после смерти. После смерти не гасили свет в доме умершего (семь суток, если умирала женщина, и девять — если мужчина у кумандинцев); у хантов соответственно четверо и пять суток (в некоторых местах сорок и пятьдесят). Те и другие накладывали на лицо маску; характерно, что у кумандинцев она называлась *кеби*, как и у тазовских селькупов, или *капи* (меховой мешок), в который зашивали покойника на Васюгане. Другое название маски у кумандинцев — *сурам*. Близким термином на Вахе и Васюгане (сурам) называли покойника. Такое сопоставление, правда, возможно лишь в том случае, когда в обряде коча-кан изображался дух предка, как это предполагает Ф. А. Сатлаев [1971, с. 141].

В некоторых местах проживания хантов (Малый Юган) до сих пор имеет место обычай, в прошлом распространенный у кумандинцев, запрещающий женщинам принимать участие в похоронах (за исключением жены и матери умершего). В прошлом имели место и общие типы погребений: наземный, воздушный и грунтовой. О захоронениях на помосте хантов сохранились лишь упоминания, а у манси они бытовали сравнительно недавно. У тех и других долгое время сохранялся наземный способ, при котором покойника помещали в сруб, а также грунтовой, при котором в могильную яму опускали гроб-колоду.

Обычай кумандинцев стягивать гроб черемуховыми обручами аналогичен хантыйскому (стягивание кедровым корнем), ненецкому (сухожильными нитями), североселькупскому (перевязывание завернутого в кожу тела умершего), русскому (старообрядцы перевязывали гроб веревкой). Общими с хантами являются обычай доставлять умершего на кладбище в санях или нартах, которые затем оставляли на могиле в сломанном или перевернутом виде, а также жертвоприношение коня (кумандинцы) и оленя (ханты). В прошлом встречи родственников с умершим, по «зову» последнего, у хантов носили эпизодический характер. В первый и девятый день «поминали» только в некоторых местах у северных хантов. У кумандинцев было обязательным поминование умершего в день похорон, на девятый, сороко-

вой и спустя год после смерти. Головой в западную сторону хоронили кумандинцы и северные ханты.

Общей чертой было и то, что шаманов хоронили как и обычных людей, общие детали имеются в правилах хранения шаманских атрибутов. Северных алтайцев с васюганскими, северными хантами и ненцами сближает некоторая роль шаманов в погребальной обрядности. Отмеченный в отдельных местах у северных алтайцев обычай хоронить женщину в свадебной одежде имел место у чулымских татар.

У чулымцев и хантов в прошлом существовал обычай хоронить без гроба и сруба — умершего в одежде укладывали в могильную яму. Кроме того, определенную роль играла шуба: челканцы зашивали в нее покойного, а ханты накрывали, словно спящего. Челканцы, тубалары, ханты (не везде) надевали на умершего зимнюю одежду. Обычай класть умершего между досками в могильную яму, а затем накрывать берестой и заваливать землей был распространен у челканцев, кумандинцев, части северных и восточных хантов (Тром-Аган, Салым, Юган), манси. Отсутствие поминальных обрядов у челканцев и тубаларов сближает их с некоторыми группами манси и селькупам.

Обычай обвязывать тело умершего красной нитью (ханты Тром-Агана и манси р. Конды), вырывать у себя волосы и бросать их окровавленным на тело умершего, как и другие виды самонстязаний, специалисты считают древнетюркской чертой [Дьяконова В. П., 1975, с. 155]. Отсутствие обычая оплакивать покойника сближает шорцев с сыгвинскими манси. У шорцев, хантов и манси до недавнего времени был обычай изготавливать изображение умершего. Шорцев с хантами объединяет роль утки в похоронном ритуале, а с западносибирскими татарами — обычай ориентировать умершего лицом на юг. У шорцев и хантов общим является обычай «рассказывать» умершему сказки, пока он находится в доме, а также обычай повреждать обтяжку бубна и вешать его на дерево близ могилы шамана.

У чулымских татар одним из способов было захоронение на лабазе, как у кумандинцев; другим — в дуплах деревьев, как у хантов и селькупов, и в гробу из поставленных на ребро несбитых плах, как у челканцев, хантов, манси.

При грунтовых захоронениях в могильной яме делали полати, которые по конструкции напоминают шорский лабаз. Обычай делать в дощатом или гробу-колоде отверстие под тазом умершего сближает чулымцев с сибирскими татарами, кроме того, общим можно считать обычай нести на кладбище умершего на носилках, на которых сооружен шалаши. Умершего на Чулыме хоронили в новой одежде, что сближает чулымцев с

сибирскими татарами, хантами (не все группы), северными алтайцами.

Срок поминовений: чулымцы, как и северные алтайцы, совмещали христианские фиксированные дни и традиционные (т. е. день похорон, девятый день, три недели, сокорь дней, годовщина). На Чулыме отмечены случаи сидячих захоронений, как в отдельных местах проживания хантов, манси, ненцев, селькупов, сибирских татар. Сидячие захоронения у селькупов Г. И. Пелих выделила в самостоятельный тип [Пелих Г. И., 1972, с. 69].

Как видим, наибольшее количество сочетаний разных по характеру способов оставления и погребения умерших имели в прошлом и имеют в настоящее время западносибирские татары. Как и у всех описанных народов, у татар вынос тела осуществлялся не через дверь, а похороны производились на третий день после смерти (учатов умерший находился в доме три ночи).

Термин *кот* (*кут*), означающий у татар душу, является общим для всех тюркских народов. Представления татар о душе как о насекомом во многом сходны с представлениями других, не только тюркских народов, в частности хантов. Однако обозначение смерти (букв. «он улетел») [Валеев Ф. Т., 1976, с. 321] характерно только для определенных групп татар. Другой термин, *рух*, обозначающий у татар души умерших предков, у хантов и манси (*руа*) обозначает пар, дыхание, а также призв духа. Этот термин возводят к арабскому *эврах* в значении душа [Валеев Ф. Т., 1976, с. 323].

В большинстве групп татарского населения умерший находился в доме только одни сутки, как у хантов, манси, селькупов, чулымцев (неповсеместно). Сходство еще и в том, что у этих народов лежал он в жилище на широкой доске (или скамье). Хоронили татары в лучшей одежде, как чулымцы, ханты, ненцы (в отличие от шорцев, манси). Как и все народы, оплакивали умершего (контраст с шорцами). Как и все сопредельные народы, татары имели обычай мыть полы в жилище после выноса тела и соблюдать отдельные запреты. Выносили умершего головой вперед, как ненцы, эвенки, тазовские селькупы (по отдельным сведениям).

Общим для многих народов Западной Сибири является наземное захоронение, когда труп просто клали на землю (кумандинцы, тубалары, чулымцы, ханты, селькупы, ненцы), а захоронения в гробу, помещенном на дерево, сближают татар с шорцами. С этими же народами общим является устройство надмогильных сооружений. Ориентировка умершего лицом на восток у томских, барабинских и тарских татар аналогична ориентации у хантов Югана и северной группы манси. Как и для дру-

гих народов, для татар характерно отсутствие устойчивой ориентации, в том числе для татар-мусульман.

Обычай оставлять умершего в естественной яме сближает татар с тубаларами и челканцами. У некоторых групп татар рядом с могилой копали особую яму для вещей умершего. Это было характерно и для иртышских хантов. Общим для сибирских татар, хантов, селькупов, северных алтайцев, чулымцев, шорцев являются захоронения в берестяных чехлах, вертикальных стволах деревьев. Перекрытие могильной ямы накатом из бревен характерно для тазовских селькупов. Татары на могиле оставляли конский череп, так же поступали, правда не повсеместно, ханты и ненцы, оставляя оленьи черепа. Обычай царапать лицо имеет аналогию у чулымцев, южных и сургутских хантов. У заболотных татар огонь не гасили сорок дней со дня смерти, как у северных хантов.

Тазовские селькупы, как и шорцы, детей хоронили в берестяных свертках, которые подвешивали на ветви деревьев [Прокофьева Е. Д., 1977, с. 74]. Обычай в случае смерти хозяина убивать его собаку является общим для хантов (отдельные сведения) и эвенков. Обычай оставлять больших, как и умерших, был общим для нарымских селькупов, ямальских ненцев и эвенков. Чулымцы, манси, татары сыпали поверх могилы ячмень. Поверье о том, что звон в ушах означает зов умерших, объединяет хантов, манси, татар. Общим для манси, шорцев и татар является обычай поворачивать умершего так, чтобы лицо было направлено на юг. Класть березовый веник в могилу (чулымцы) и березовую ветку поверх могилы (ханты Югана) также, видимо, можно рассматривать общим обычаем. Обычай бросать в могилу шерсть (иногда траву) был общим для хантов, шорцев, кумандинцев. Сидячее положение умершего (везде редкое) встречается у хантов, селькупов, чулымцев, ненцев (у последних наземное — сидя на нарте). Лицевые покрытия были характерны для погребального обряда хантов, ненцев, селькупов. Представления о последней посмертной субстанции человека в форме жука являются общими для северных хантов и ненцев. Практически неразличимы хантыйские и ненецкие лицевые покрытия в виде куска ткани.

Таких общих черт много у исследуемых народов. Характерно, что определенная часть их имеет внешнее сходство при разном назначении, другая часть — одно и то же назначение при разной форме. Иначе говоря, одна и та же форма может быть реализована в некотором множестве содержаний, а одно и то же содержание может раскрываться в разных формах. Практически о всех действиях, совершаемых при погребении, можно

говорить как о бесконечной цепи переосмыслений, т. е. приспособлении старой формы под новое содержание. По отношению к подобному явлению в этнографической науке имеется особый термин — интерполяция. Если бы в каждом конкретном случае приходилось иметь дело с полным совпадением формы и содержания, то выделение этнопоказательных признаков не составило бы особого труда. Сложность вызывает как раз отсутствие этого совпадения; к тому же во многих случаях содержание от нас либо сокрыто, т. е. нет никаких объяснений данному обряду, либо этих объяснений слишком много. Так, очевидно, что гроб-колода, перетянутый черемуховыми прутьями (кумандинцы), и дощатый гроб, перевязанный веревкой (русские староверы), — это вещи одного и того же порядка, характеризующие этническую особенность конца XIX — начала XX в. С известной долей вероятности мы можем утверждать, что предшественником дощатого гроба был гроб-колода, а предшественником гроба-колоды — растущее дерево с дуплом, в которое помещали умершего. Но мы не знаем, являются ли вещами одного порядка наличие останков птицы в древнем погребении, ее металлическое изображение в средневековом, деревянное изображение птицы на палке, венчающей хаптыйское погребение, жертвоприношение пстуха на поминках и обычай бросать курицу в могилу, прежде чем в нее опустить гроб, у барабинских татар. В связи с этой основной и другими сложностями нижеследующие выводы, нацеленные на выявление этнопоказательных черт, не могут считаться бесспорными, несмотря на предпринятый нами анализ соотношения формы и содержания.

Погребальный обряд любого из рассмотренных народов имеет свои специфические особенности: это черты, благодаря которым народ сохранял свою этническую обособленность, посредством которых он заявлял о своей исключительности, которые на любом этапе развития этноса дают ему основание ставить вопрос об этнической принадлежности предельно просто: мы — не мы (у нас — не у нас). Судя по народам Западной Сибири, переход на христианскую или мусульманскую обрядовость, так же как и восприятие других (не своих) черт культуры, способствовал ассимиляции, интеграции, консолидации, в конечном счете размыванию этноса.

Погребальный обряд, безусловно, у каждого этноса составляет подвижную систему; в таком случае следует вести речь об определенной комбинации элементов обряда. Это сочетание, несмотря на внешнюю схожесть самих элементов, уже само по

себе дает народу основание противопоставить себя другой этнической среде.

Однако отдельные особенности все-таки имеются. У кумандинцев это стягивание гроба-колоды черемуховым обручем, захоронение на подмостках с последующим заваливанием камнями; захоронения детей с колыбелью; прекращение связи с умершим после третьих (через год после смерти) поминок. У чейканцев и тубаларов — зашивание умершего в шубу; захоронения в яме без погребального сооружения. У шорцев — захоронения в гробу-колоде, который оставляли в лесу и заваливали камнями; в гробу-колоде без крышки, который ставили на кучу валяника и прикрывали сучьями; обычай оставлять с умершим мешочек ячменной муки; обычай через год после смерти делать миниатюрный плот из стеблей борщевника; подвешивание умерших детей на дерево в колыбелях; проводы души шаманом (для женщины — с озулом-палкой для выкапывания корней, для мужчин — с топором).

У чулымских тюрков — захоронения в берестяных открытых сверху прямоугольных коробах; обычай нести на кладбище гроб-колоду с телом умершего на длинном шесте при помощи двух петель; большая, чем у других народов, роль огня и дыма во всем погребальном цикле; обычай шить погребальную одежду на «живую» нитку; обычай выносить из жилища и вывешивать на улице всю имеющуюся постель; заплетать разное количество кос для замужних и незамужних (умерших); обычай делать на подушке умершего изображение креста, класть в могилу березовый веник.

В разных группах западносибирских татар, кроме объединяющих, имелись свои особенные черты или совокупность черт, объясняющихся разной степенью совмещения мусульманских и домусульманских обычаев. Барабинцы, в частности, умерших оставляли в гробницах из сырцового кирпича; в специальном доме с привязанным здесь же конем, а в случае грунтового захоронения клали шкуру коня с черепом и конечностями; поверх захоронения устанавливали человекоподобные или просто камни; надмогильные сооружения делали в форме усеченной пирамиды; под голову умершего мужчины клали солому, женщины — ничего; соблюдали половозрастные различия в ориентировке умершего (мужчин ориентировали головой на запад, женщин — на восток, детей — на юг); обкладывали дно и стены могильной камеры досками; перекрытие могильной камеры делали наклонным; детей хоронили в гробу, установленном на срубленную вершину дерева; могилу сверху забрасывали красной глиной; пос-

ле поминки вели в лесу, где стояли изображения духов (идолы); родственники умершего в дни похорон расплетали косы. Тобольские и коурдако-саргатские татары ставили надмогильные столбы, первые, кроме того, — шестиугольные надмогильные срубы; укрепляли березовую жердь в верхней части жилища; вдова в период траура носила двойной платок и после выноса покойного сразу же переодевалась. Томские татары клали поверх могилы камень или устанавливали вертикально доску (полубревно), оформленные в виде человеческой головы; перед опусканием гроба в могилу бросали курицу; дно могилы устилали соломой или березовыми стружками; умерших детей несли на кладбище на полушках; надмогильное сооружение рубили в лапу или плели из прутьев. Кстати, так же делали калмаки. Калмаки, кроме того, под голову умершего клали доску.

Тарские татары (как и барабинские) надмогильные сооружения делали в форме усеченной пирамиды и устанавливали доски или полубревна (как томские); кроме того, дно могилы устилали досками и под голову клали березовые ветки; от всех прочих групп отличен описательный термин тарских татар для обозначения смерти — «идти в поле». Эуштинцы делали две могильных ямы, в одной из которых был умерший (сидя), а в другой — его вещь.

Некоторые черты погребального обряда являются общими для всех групп татарского населения, это, в частности, представление о разной глубине могил в зависимости от пола, половозрастные отличия в ориентировке, обычай приносить в жертву петуха в дни поминаний и др.

Особенными чертами обрядовости нарымских и тазовских селькупов являются подвешивание на ремнях завернутого в бересту тела с последующим сжиганием его; поочередное поднимание и опускание только что умершего; оставление большого или мертвого в лесу с указателем — знаком из трех сведенных вершинами шестов; обычай оставлять берестяной гроб с телом умершего обязательно у дерева; наконец, самый простой из всех известных способов — оставление умершего на земле без всякого сооружения.

У тазовских селькупов был обычай набивать подушку оленьей шерстью; захоранивать детей стоя в выдолбленном живом дереве (кедр); гроб-колоду (или лодку) опускать в погребальную камеру с перекрытием; оставлять пространство между дном камеры и гробом. Как у нарымских, так и тазовских селькупов были четко выраженные представления о связях жизни с лиственницей, березой, а смерти — с кедром. Отсюда сугубо

этнические представления о необходимости делать колыбель из березы, а гроб-колоду — из кедра. Отчетливо выражены и представления о южной стороне как стране предков.

Обско-угорский материал дает возможность выявить особенности на уровне крупных подразделений этноса (южные, восточные, северные ханты), а также внутри их по локальным группам, занимающим обычно бассейн одной реки.

У южных хантов к числу этнопоказательных черт можно отнести следующие обрядовые действия: обычай помещать (до выноса) умершего на его спальное место; на женщину надевать праздничную одежду со всеми украшениями; под крышкой гроба пропускать нить для вытягивания души; после выноса умершего прислонять к стене дома бревно или колотушку; перед опусканием в могилу оборачивать гроб берестой (во многих других местах просто накрывают); прокалывать в слое земли люк, идущий до гроба (через люк передают пищу покойному).

Для восточных хантов характерны следующие локальные особенности.

На Васюгане укладывали умершего на коврик из бересты; делали надрезы на одежде умершего; изготавливали гроб-колоду для старого из старого дерева, для молодого — из молодого; клали под голову узел с одеждой, а на ноги — берестяную сумку с едой; отправляли с умершим всю имеющуюся в доме пушнину, зашив ее в мешок; с целью воспринять возвращению души умершего в похоронах участвовал шаман (подобный обычай был у северных хантов).

На Югане делали отверстие в торцах гроба для пропуска нитки (на Иртыше нить пропускали под крышкой); уносили вещи умершего в западную сторону от поселения, а ненужные вещи живых — в восточную; отрезали на обуви умершего подвязки; женщины носили черемуховый обод на голове в течение траурного периода (четыре и пять дней), а затем оставляли его поверх захоронения; носили специальный пояс до прилета (отлета) лебедей; прибывали к стенке гроба половинки берестяных изображений солнца и луны (подобное было на Казыме, разница лишь в деталях); посещая кладбище, следовало прежде всего подойти с березовой веточкой к могиле старшего похороненного.

На Агане клали умершего в могилу на еще не остывшую золу; деревянные изображения птиц устанавливали только над детскими захоронениями; клали в гроб угли от очага из дома умершего; поминали эпизодически, пока умерший сохранялся в памяти, т. е. «пока не сгниет». На Тром-Агане не обмывали;

тело мужчины перевязывали в пяти, женщины — в четырех местах; отпарывали с одежды все украшения; тело клали в гроб на улице возле жилища.

На Салыме клали в могилу вместе с умершим шкуру оленя с головой и лапами; вырезали кусочек одежды на умершем (только на подоле); запрещали женщинам ходить босиком весь траурный период; представляли, что вход в нижний мир караулт собака (подобные представления были и у манси).

На Вахе хоронили в лодке, которую накрывали берестой и пришивали кедровым корнем к краям лодки (подобный способ имел место у северных хантов, северных и пелымских манси, но без обязательного окуривания бересты); если гроб был дощатым, то ему придавали форму лодки и доски стягивали кедровым корнем (такой способ существовал на Тром-Югане, Васюгане, Нижней Оби); запрещалось есть на похоронах и поминках караса и палима; устойчивы представления о превращении умершего человека в медведя (почти везде они реконструируются с разной степенью сложности); связывали руки и ноги умершего специальным «узлом мертвого»; хоронили детей с незаросшей пуповиной в гнилом иле или вместе со взрослым.

У северных хантов оставляли умершего в лабазе в сидячем положении, завернутого в оленью шкуру; помещали покойного в гроб на кладбище (а везде — дома или на улице сразу после выноса); сразу после выноса тела затыкали в доме все отверстия; прибывали к стене дома умершего убитую птицу (Р. Куноват); клали мешок с обувью; запрещалось хоронить в промысловой одежде (как правило, хоронили в распашной женской шубе или старой распоротой впереди малице); в течение сорока (пятидесяти) дней после смерти жгли можжевельник или чагу в доме умершего; особое положение придавалось вещам, оставляемым поверх захоронения; считали, что место захоронения должно быть обязательно вверх по течению; ориентировали покойного головой на юг (в сторону «откуда есть возвращение»); дважды осуществляли совместную трапезу (поминки) с умершим: когда готова могила и половина надмогильного сооружения и когда все готово; в траурный период носили на ноге нитку с бусинкой; одежду умерших вывешивали на деревьях близ могил, как и детские колыбели.

У манси вставляли в рот умершему палочку (для облегчения выхода души); обрезали косы и с украшениями клали в гроб; на умершего сыпали ячмень (Конда, Пелым); обвязывали тело красной ниткой (Конда); дощатый гроб перевязывали узлом мертвых; заворачивали в половину покрывки чума (се-

верные); существовали разные обряды по отношению к умершим детям с зубами и не имеющим зубов; носили в траурный период красную шерстяную нитку на правой ноге (женщины), на шее — нитку с двумя бисеринками (мужчины); запрещалось есть мясо лося на поминках и весь траурный период; женщины носили специальный чепец в течение всего года после смерти (в хорошую погоду, в плохую — клали его под подушку умершего); покидая кладбище, поднимали над собой собаку и прыгали через огонь (южные).

Как видно из описания, целый ряд черт является общим для всех групп хантов и манси, но отличным от других народов (сакральность чисел четыре и пять, представление о родственных связях с медведем, о значении «узла мертвого» и некоторые другие). Признаками, разделяющими северных и восточных хантов, могут быть такие, как наличие кукол-изображений умершего (северные, а также манси); представление о посмертном существовании (у восточных отсутствуют представления о превращении в жука, а у северных — об обратном течении времени); у восточных отсутствуют указания на существование в прошлом сжигания умерших.

У ненцев оставляли тело на поверхности и прикрывали его опрокинутыми нартами; возили с собой умершего или его голову (восточные ненцы); наземные конструкции были в виде ящика, соединенного тремя парами кольев с перекладинами; на передней (над головой) перекладине находился колокольчик, обрывок цепи или другой звенящий предмет; наземные сооружения срублены в обло; первые поминки могли быть только осенью после первого снега; приносили в жертву оленя и оставляли череп на шестах близ могил; изготавливали куклу умершего спустя семь—десять лет (после полного разложения тела) и хранили ее в течение нескольких поколений.

У западносибирских эвенков оставляли покойников на помосте из четырех со срубленными вершинами деревьев; оставляли старых и больных с запасом пищи; хоронили мертворожденных и детей, не умеющих говорить, в дуплах деревьев с последующим закрыванием дупла берестой.

ЗАКЛЮЧЕНИЕ

Итак, мы рассмотрели обряды, связанные с переводом человека из мира реального в потусторонний, на территории Западной Сибири от неолитических времен до современности. Общая проблема выходит за рамки вопроса об их развитии у какого-либо одного ныне живущего этноса или даже всех рассмотренных здесь народов. Совершенно очевидно, что археологический материал дает возможность приближенно к действительности или хотя бы гипотетически реконструировать мировоззрение древних народов только при сопоставлении его с данными этнографии. Следовательно, решение поставленных вопросов, как и общее состояние проблемы, находится в прямой зависимости не только от количества материалов, но и от его качества, т. е. уровня развития археологии и этнографии.

Проделанная работа позволяет сделать вполне конкретные выводы. В интересующей нас сфере процесс восприятия чужих элементов был процессом творческим, ибо один и тот же признак в разных археологических культурах и у разных народов выглядит по-своему, имея то или иное количество форм и содержаний. Однообразия не было уже в неолитическое время: даже имеющиеся небогатые материалы свидетельствуют о том, что устойчивость в культуре следует рассматривать как понятие относительное. Последующие за неолитом археологические эпохи представляют еще большее многообразие, которое отмечено многими поколениями этнографов, в том числе и современными.

Отдельные формы обращений с умершим, опирающиеся на мировоззренческие постулаты, как, вероятно, и сами эти постулаты, зародились в очень глубокой древности и практически без изменений дошли сквозь тысячелетия до современности. Они встречаются у всех народов и имеют глобальный, надэтнический

характер (представление об аналогичности потустороннего мира реальному, о «живом» мертвце и отсюда о необходимости снабжения умершего нужными вещами). Удивительную устойчивость часто обнаруживают и, казалось бы, несущественные детали, например мелкие могильные ямы, которые встречаются уже в неолитическое время и сохраняются в современных погребениях многих народов Сибири. Подобная устойчивость может быть следствием требования мировоззренческого порядка, которых мы, к сожалению, пока не знаем. Целый ряд не менее распространенных черт исчезает бесследно или почти бесследно (применение охры). Предпринятый анализ дает некоторые основания полагать, что устойчивость, как и изменчивость, может быть в значительной мере объяснена внутренними ресурсами культуры, благодаря которым у инноваций всегда разная судьба. Механизм действий внутренних ресурсов пока остается также загадочным.

Некоторые способы обращения с умершими, а также детали погребального обряда охватывают большой или меньший круг как сопредельных, так удаленных культур, народов. Этот круг может включать разные этносы. Некоторые признаки можно считать этнопоказательными; имеются даже такие, которые указывают на принадлежность к определенной части внутри одного и того же этноса.

По всей вероятности, взаимодействие этнопоказательного и межэтнического всегда являлось сложным процессом. Так, погребения в сидячей позе локализованы во времени и пространстве — это Среднеобская низменность средневековья (Кинтусовский этап). Этнографически поза сидя отмечена у хантов, селькупов, чулымских и западносибирских татар, ненцев. Противоположный пример: ниши, подбой, сидячие захоронения, некогда независимые и удаленные друг от друга, стали неотъемлемой чертой обрядовости современных сибирских татар. Более того, сидячие захоронения, наличие рядом расположенных двух ям уводят за пределы Западной Сибири в Прибайкальский неолит [Окладников А. П., 1950, с. 228; Клеменц Д. А., 1889, с. 18]. Подобные явления, вероятно, нельзя рассматривать иначе как примеры превращения межэтнического в этническое.

Несмотря на длительные и сложные миграционные процессы, а порой и смену одного мировоззрения другим, в Западной Сибири все-таки сохранялись основные общие черты погребального обряда в их овеществленной форме. Более того, здесь они стали составной частью обрядовости мировых религий — христианства и мусульманства. Захоронение в колоде, лодке, при-

менение бересты и многое другое не вытеснила христианская обрядовость; со временем они были лишь деформированы. Подбой, зафиксированные еще в доандроновское время (кротовские захоронения), а затем в железном веке в Урало-Иртышской лесостепи, у барабинских и других татар данного региона слились настолько тесно с мусульманскими чертами, что трудно, почти невозможно отделить домусульманское от мусульманского.

Наш анализ показал, что в длительном процессе формирования мировоззрения народов Западной Сибири то в одном, то в другом регионе ощущало чуждое влияние и это немедленно отражалось на погребальном обряде. Не претендуя на то, чтобы полностью вскрыть механизм изменчивости и устойчивости, распутать сложный клубок, созданный на протяжении столетий и тысячелетий, мы постарались проследить историю наиболее часто встречающихся явлений. В ряде случаев удалось установить время и место контактов схожих или далеко не схожих мировоззрений, а в ряде случаев — не удалось. Некоторые поставленные в начале и возникшие в ходе исследования вопросы невозможно решить, не расширив хронологических и особенно территориальных границ. Поэтому предложенные читателю суждения и выводы не должны восприниматься как категоричные утверждения, а скорее призваны иногда предостеречь от поспешных заключений, иногда помочь найти перспективный путь.

СПИСОК ЛИТЕРАТУРЫ

- Абрамова М. Б. Раскопки поселения Дуванское XVII//АО 1978 года. 1979. С. 205.
- Абрамова М. Б., Стефанов В. И. Краснозерская культура на Иртыше//Археологические исследования в районах новостроек Сибири. Новосибирск: Наука, 1985. С. 103—130.
- Адамов А. А. Керамика X—XVII вв. Новосибирского Приобья//Памятники истории и культуры Омской области Омск, 1989. Вып. 2. С. 51—52.
- Адамов А. А., Дубинин В. Ю. К вопросу о так называемых «колчаных» крючках первой половины II тыс. н. э.//Археологические исследования в Сибири. Барнаул, 1989. С. 85—86.
- Адамов А. А., Христопопуло Г. Ю., Бородовский А. П. Предметы скифо-сибирского звериного стиля из Новосибирского Приобья//Изв. СО АН СССР. Сер. ист., филос. и филол. Новосибирск: Наука, 1990. Вып. 2. С. 50—55.
- Адрианов А. В. Путешествие на Алтай и за Саяны, совершенное в 1881 году. Томск, 1886. 276 с.
- Адрианов А. В. Томский могильник: (Извлечение из дневника раскопок, произведенных А. В. Адриановым в 1887 и 1889 гг.)//ОАК. СПб., 1892.
- Акишев К. А. Курган Иссык. М.: Наука, 1978. 130 с.
- Акишев К. А. Искусство и мифология саков. Алма-Ата, 1984.
- Акишев К. А., Кушаев Г. А. Древняя культура саков и усуней долины реки Или. Алма-Ата, 1963.
- Алексеев Н. А. Ранние формы религии тюркоязычных народов Сибири. М.: Наука, 1980. 317 с.
- Алексеев Е. А. Кеты. Л.: Наука, 1967. 263 с.
- Алексеев Е. А. Представление кетов о мире//Природа и человек в религиозных представлениях народов Сибири и Севера. Л.: Наука, 1976. С. 67—105.
- Алексеев Е. А. Этнические и культовые взаимодействия кетов и обских угров//Проблемы этногенеза и этнической истории абorigенов Сибири. Кемерово, 1986. С. 106—113.
- Алексин В. А. Погребальный обряд как археологический источник//КСИА. 1981. Вып. 167. С. 3—9.
- Алексин В. А. Социальная структура и погребальный обряд древнеземледельческих обществ. Л.: Наука, 1986. 190 с.
- Алексин В. А. Погребальные обряды древних народов Евразии как источник реконструкции представлений о смерти//Конференция «Религиозные представления в первобытном обществе». М.: Наука, 1987. С. 14—16.

Алехин Ю. П. Лесостепной Алтай в скифское время//Скифская эпоха Алтая. Барнаул, 1986. С. 36—38.

Алехин Ю. П. Лесостепной Алтай в V—I вв. до н. э.: Автореф. дис. ... канд. ист. наук. Кемерово, 1990. 24 с.

Андрополевская культура. М.: Л.: Наука, 1966. 62 с.

Аникевич М. В. О культурной принадлежности неолитических памятников Верхнего Приобья//Материалы конференции «Этиогенез народов Северной Азии». Новосибирск, 1969. С. 62—64.

Антонова Е. В. 1984. Очерки культуры древних земледельцев Передней Азии: Опыт реконструкции миропосприятия. М.: Наука, 1984. 262 с.

Анучин Д. Н. Сани, ладьи и кони как принадлежности похоронного обряда//Тр. Моск. археол. общества. 1890. Т. 14. С. 80—226.

Аредаксона Ф. X. Погребения золотоординского времени в Павлодарской области//По следам древних культур Казахстана. Алма-Ата, 1970. С. 54—59.

Арутюнов С. А. Народы и культуры: развитие и взаимодействие. М.: Наука, 1989. 231 с.

Археологическая карта Казахстана. Алма-Ата, 1960. 449 с.

Археологические исследования в РСФСР: 1934—1936. М.: Л., 1941.

Ахинжанов С. М. Древние караванные пути хымаков//Материалы I научной конференции молодых ученых/АН КазССР. Алма-Ата, 1968. С. 429—430.

Бадер О. Н. Уральский неолит//Каменный век на территории СССР. М.: Наука, 1970. С. 157—171.

Бадер О. Н. Неолитическое погребение в гроте у Камежного Кольца на Урале и его аналогии//Проблемы археологии Урала и Сибири. М.: Наука, 1979.

Байбуриин А. К. Русские обряды, связанные со строительством жилища: К проблеме освоения пространства: Автореф. дис. ... канд. ист. наук. Л., 1976. 22 с.

Байбуриин А. К. Жилище в обрядах и представлениях восточных славян. М.: Наука, 1983. 188 с.

Бартолев В. В. Погребальные обычаи обдорских остяков//Живая старина. СПб., 1895. Вып. 3, 4. С. 485—495.

Бартольд В. В. Отчет о поездке в Среднюю Азию с научной целью, 1893—1894 гг.//Зап. АН. СПб., 1897. Т. 1.

Бартольд В. В. История культурной жизни Туркестана. Сочинения. М., 1963. Т. 2, ч. 1. 1020 с.

Басандайка//Труды ТГУ и ТГПИ. Томск, 1947. Т. 98. 220 с.

Беликова О. Б. О погребальном обряде Змеинкинского могильника на Чулымс//Эгипетская история тюркоязычных народов Сибири и сопредельных территорий. Омск, 1984. С. 121—122.

Беликова О. Б. О распространении и изменчивости обряда трупосожжения в Нижнем и Среднем Причудью//Смена культур и миграции в Западной Сибири. Томск. Изд-во Том. ун-та, 1987. С. 113—116.

Беликова О. Б. Среднее Причудью в XI—XIII вв.: Автореф. дис. ... канд. ист. наук. Кемерово, 1990. 17 с.

Беликова О. Б., Плетнева Л. М. Памятники Томского Приобья в V—VIII вв. н. э. Томск. Изд-во Том. ун-та, 1983. 245 с.

Белковен Л. Н. Сведения П. Г. Гмелина о народах Сибири//Вопросы этнокультурной истории Сибири. Томск. Изд-во Том. ун-та, 1980. С. 34—60.

Белобильский Ю. Г., Матюшенко В. И. Исследования ранних памятников у д. Могильники Кожевниковского района Томской области//ИИС. 1969. Вып. 2. С. 7—17.

Бельтикова Г. В. Зауральский металлургический очаг и его роль в развитии культур Урала и Западной Сибири (в печати).

- Беляевский Ф. Поездка к Ледовитому морю. М., 1883. 259 с.
- Бере Е. М. Археологическая карта г. Свердловск и его окрестностей// МИА. 1951. № 21. С. 182—243.
- Бере Е. М. Каталог археологических коллекций Свердловского краеведческого музея. Свердловск, 1959. 83 с.
- Бере Е. М. Позднекаменитическое погребение на р. Ая в Среднем Зауралье//СА. 1976. № 4. С. 190—200.
- Бесарозовский Е. М. Первые мезолитические жилища в таежной зоне Западной Сибири//Проблемы древних культур Сибири. Новосибирск: Наука, 1985. С. 91—95.
- Беспрозванный Е. М., Старостина Е. Е. Погребение в Нижнем Прииртышье//Проблемы урало-сибирской археологии. Свердловск: Изд-во Урал. ун-та, 1986. С. 33—37.
- Бибииков С. П. Неолитические и энеолитические остатки культуры в пещерах Южного Урала//СА. 1950. № 13. С. 95—138.
- Бобров В. В. Работы в Красноярском крае и Кемеровской области//АО 1981 года. 1983. С. 186—187.
- Бобров В. В. Раскопки памятников эпохи бронзы в Кемеровской области//АО 1984 года. 1986. С. 167.
- Бобров В. В. Материалы разрушенных неолитических погребений кузнецко-алтайской культуры//Проблемы археологии и этнографии Южной Сибири. Барнаул, 1990. С. 19—33.
- Бобров В. В., Михайлов Ю. М. Памятники энеолитической культуры Обь-Чулымского междуречья. Деп. в ИНИОН. 26.08.89. № 38518.
- Боброва А. И. О типах и формах погребений Тискинского курганного могильника//Вопросы этнокультурной истории Сибири. Томск: Изд-во Том. ун-та, 1989. С. 22—27.
- Боброва А. И. Влияние христианства на погребальную обрядность коренного населения Среднего Приобья//Смены культур и миграции в Западной Сибири. Томск: Изд-во Том. ун-та, 1987. С. 116—119.
- Боброна А. П. Палеоэтнографические исследования на Средней Оби//Congressus Septimus Internationalis fennougristarum. 2В. Debrecen, 1990. P. 147.
- Борисов А. А. У самоедов. СПб., 1907. 104 с.
- Бородаев В. Б., Кунгуров А. Л. Новые материалы к археологической карте Барнаульского Приобья//Древняя история Алтая. Барнаул, 1980. С. 73—92.
- Бородкин Ю. М. Материалы неолитического погребения у с. Васьково//ИЛАН. 1967. Вып. 1. С. 101—107.
- Бородкин Ю. М. Произведения изобразительного искусства из неолитических погребений Васьковского могильника//ИЛАН. 1976. Вып. 7. С. 99—109.
- Бояршинова З. Я. Основание города Томска//Вопросы географии Сибири. 1953. № 3. С. 21—18.
- Бояршинова З. Я. Население Западной Сибири до начала русской колонизации. Томск: Изд-во Том. ун-та, 1960. 126 с.
- Булкин В. А. Типы погребального обряда в курганах Гнездовского могильника//Статистико-комбинаторные методы в археологии. М., 1970. С. 207—210.
- Буштыял Е. П. Методика социальных реконструкций в археологии: На материалах скифских могильников IV—III вв. до н. э. Киев: Наукова думка, 1985. 226 с.
- Буслова М. А., Зах Е. М., Дрябина Л. А., Матвеев А. В. Мысовский археологический комплекс раннего железного века//Западно-Сибирская лесостепь на рубеже бронзового и железного веков. Тюмень, 1989. С. 137—150.

- Вадецкая Э. Б. О культе головы по древним погребениям Минусинских степей//Духовная культура народов Сибири. Томск: Изд-во Том. ун-та, 1980. С. 104—118.
- Вадецкая Э. Б. Древнейшие могилы Хакасии//Хронология и культурная принадлежность каменного и бронзового веков Южной Сибири. Барнаул, 1988. С. 45—47.
- Вадецкая Э. Б., Леонтьев Н. В., Максименков Г. А. Памятники окуненской культуры. Л.: Наука, 1980. 148 с.
- Валеев Ф. Т. О религиозных представлениях западносибирских татар//Природа и человек в религиозных представлениях народов Сибири и Севера. Л.: Наука, 1976. С. 320—321.
- Васильевич Г. М. Языковые данные по термину хэл-кэл//СМАЭ. 1949. Т. 2.
- Васильев В. И. Проблема формирования енисейских ненцев//Этногенез и этническая история народов Севера. М.: Наука, 1975. С. 111—147.
- Вербицкий В. И. Алтайские народы. М., 1893. 221 с.
- Визгалов Г. П. Исследования в районе оз. Леушинский Тучав//АО 1985 года. 1987.
- Визгалов Г. П. Поселения с гребенчато-ямочной керамикой бассейна Конды//Материальная культура древнего населения Урала и Западной Сибири. Свердловск: Изд-во Урал. ун-та, 1988. С. 47—53.
- Викторова В. Д. Сосновый остров — стоянка эпохи неолита и бронзы Среднего Зауралья//СА. 1968. № 4. С. 161—173.
- Витковский Н. И. Краткий отчет о раскопке могилы каменного периода в Иркутской губ.//Изв. Вост.-Сиб. отд. РГО. Иркутск, 1881. Т. II, № 3—4. С. 1—12.
- Витковский Н. И. Следы каменного века в долине р. Ангары//Изв. Вост.-Сиб. отд. РГО. Иркутск, 1889. Т. 20. № 1. С. 1—42.
- Гаврилова А. А. Могильник Кудымгэ как источник по истории алтайских племен. М.; Л.: Наука, 1965. 113 с.
- Гаджиева Е. А., Кожшаров С. Ф. О раскопках поселения Геологическое VII//Археологические открытия Урала и Поволжья. Сыктывкар, 1989. С. 143—145.
- Галкин В. Т. Отчет о полевых работах в Знаменском районе Омской области//Архив МАЭ ОмГУ. Омск, 1980.
- Гарустович Г. И. Отчет об археологических работах в Бураевском и Дуванском районах Башкирской ССР в 1990 г.//Архив ИА АН СССР.
- Гейнинг В. Ф. Отчеты об археологических исследованиях УАЭ в Курганской области//Архив КА УрГУ. Свердловск, 1962, 1963. Ф. 2. Д. 25.
- Гейнинг В. Ф. Исследования комплекса памятников у дер. Черноозерье на Иртыше//АО 1968 года. 1969. С. 198—200.
- Гейнинг В. Ф., Борзунов В. А. Методика статистической характеристики и сравнительного анализа погребального обряда//Вопросы археологии Урала. Свердловск: Изд-во Урал. ун-та, 1975. Вып. 13. С. 42—72.
- Гейнинг В. Ф., Бунятян Е. П., Пустовалов С. Ж., Рычков Н. А. Формализованно-статистические методы в археологии. Киев, 1990. 301 с.
- Гейнинг В. Ф., Гейнинг В. В. Метод определения древних ориентиров погребенных по сторонам света//Археология и методы исторических реконструкций. Киев, 1985. С. 136—152.
- Гейнинг В. Ф., Голдина Р. Д. Курганы у оз. Фоминцево//Вопросы археологии Урала. Свердловск: Изд-во Урал. ун-та, 1969. Вып. 8. С. 90—101.
- Гейнинг В. Ф., Гусенцова Т. И., Кондратьев О. М. и др. Периодизация поселений эпохи неолита и бронзового века Среднего Прииртышья//Проблемы хронологии и культурной принадлежности археологических памятников Западной Сибири. Томск: Изд-во Том. ун-та, 1976. С. 12—51.

Генинг В. Ф., Ещенко Н. К. Могильник эпохи поздней бронзы Черноозерье I (предварительное сообщение)//ИНС. 1973. Вып. 5. С. 53—64.

Генинг В. Ф., Ещенко Н. К., Кондратьев О. М. и др. Исследования в Среднем Прииртышье//АО 1969 года. 1970. С. 187—189.

Генинг В. Ф., Зданович С. Я. Лихачевский могильник на р. Ишим — памятник потчевашской культуры VI—VIII вв. и э//Ранний железный век и средневековые Урало-Иртышского междуречья. Челябинск, 1987. С. 119—133.

Генинг В. Ф., Корякова Л. Н. Лихачевские и Черноозерские курганы раннего железного века Западной Сибири//СА. 1984. № 2. С. 165—187.

Генинг В. Ф., Нежиных В. И. Отчет о раскопках Приговетского могильника в Курганской области//Архив КА УрГУ. Ф. 2. Д. 23.

Генинг В. Ф., Стефанов В. И. Работы Уральской археологической экспедиции в Среднем Прииртышье//Источники и историография: Археология и история. Омск, 1988. С. 4—18.

Генинг В. Ф., Корякова Л. Н., Овчинникова Б. Б., Федорова Н. В. Памятники железного века в Омском Прииртышье//Проблемы хронологии и культурной принадлежности археологических памятников Западной Сибири. Томск: Изд-во Том. ун-та, 1970. С. 203—228.

Георги И. Г. Описание всех в Российском государстве обитающих народов. СПб., 1776. Ч. 1. 76 с.

Герасимов М. М., Черных Е. Н. Раскопки Фофановского могильника в 1959 г.//Первообитная археология Сибири. Л.: Наука, 1975. С. 23—48.

Глусская З. К. Женщины неолитного типа в неолите под Красноярском//Материалы и исследования по археологии, этнографии и истории Красноярского края. Красноярск, 1963. С. 29—37.

Глусская З. К. Новое в искусстве неолита на Енисее//Материалы и исследования по археологии, этнографии и истории Красноярского края. Красноярск, 1963. С. 39—48.

Глушков И. Г. Специфика культурно-исторического развития Оби-Иртышья в эпоху доандроновской бронзы//Хронология и культурная принадлежность памятников каменного и бронзового веков Южной Сибири. Барнаул, 1988. С. 55—57.

Глушков И. Г., Петров А. И. Памятники самуево-сейминской эпохи в лесном Прииртышье//Проблемы этнической истории тюркских народов Сибири и сопредельных территорий. Омск, 1984. С. 21—33.

Гондatti Н. Следы языческих верований у маньчжов//Труды этнограф. отд. имп. общества любителей естествознания, антропологии и этнографии при Московском университете. М., 1888. Кн. 7. С. 49—70.

Городцов В. А. Исследования Гонцовской палеолитической стоянки в 1915 г.//Тр. РАНИОН М., 1926. Вып. 1. С. 19—22.

Горохов А. Краткое этнографическое описание бийских и алтайских калмыков//Журнал Мин-ва внутр. дел. 1840. Ч. 38, № 11. С. 201—228.

Грач А. Д. Могильник Саглы-Баж и вопросы археологии Тувы скифского времени//СА. 1967. № 3. С. 215—233.

Грач А. Д. Принципы и методики историко-археологической реконструкции форм социального строя//Социальная история народов Азии. М.: Наука, 1975. С. 158—182.

Грачева Г. И. Погребальные сооружения пещер устья р. Оби//СМАЭ. 1971. С. 248—262.

Грачева Г. И. Народные названия, связанные с погребениями и погребальными сооружениями//Этническая история народов Азии. М.: Наука, 1972. С. 38—51.

Грачева Г. И. К методике изучения равнин предсталищ о человеке//Сов. этнография. 1975. № 4. С. 51—59.

- Грачева Г. П. Отражение хозяйственного и общественного укладов в погребениях народностей севера Западной Сибири // Социальная история народов Азии. М.: Наука, 1975. С. 126—142.
- Грачева Г. П. Традиционные культы иганасан // Памятники культуры народов Сибири и Севера // СМАЭ. 1977. Т. 33. С. 217—228.
- Грачева Г. П. Традиционное мировоззрение охотников Таймыра. Л.: Наука, 1983. 173 с.
- Гребнева Г. П. Отчет об археологических исследованиях Кетского отряда летом 1977 г. // Архив МАЭС ТГУ. № 739.
- Гребнева Г. П. Отчет об археологических исследованиях Кетского отряда летом 1980 г. // Архив МАЭС ТГУ. № 813.
- Григорьевский П. Крестьяне-старожилы Нарымского края // Зап. ЗСО РГО. Омск, 1879. Кн. 1. С. 1—28.
- Григорьева Г. В. Позднепалеолитические культовые места // Конференция «Религиозные представления в первобытном обществе». М.: Наука, 1987. С. 57—59.
- Грязнов М. П. Археологические исследования территории одного древнего поселения // КСИИМК. 1951. Вып. 60. С. 105—113.
- Грязнов М. П. Неолитическое погребение в с. Батени на Енисее // МИА. 1953. № 39. С. 332—335.
- Грязнов М. П. Отчет о работе Новосибирской археологической экспедиции за 1954 г. // Архив ИА АН СССР.
- Грязнов М. П. История древних племен Верхней Оби // МИА. 1956. № 48. 160 с.
- Грязнов М. П. К вопросу о культурах поздней бронзы в Западной Сибири // КСИИМК. 1956а. Вып. 61. С. 27—48.
- Грязнов М. П. Археологические исследования на Оби в ложе водохранилища Новосибирской ГЭС // Научная конференция по истории Сибири и Дальнего Востока. Секция археологии, этнографии и истории Сибири и Дальнего Востока декабряского периода Иркутск, 1960. С. 23—24.
- Грязнов М. П. Начальная фаза развития скифо-сибирских культур // Археология Южной Сибири Кемерово, 1983. С. 3—18.
- Грязнов М. П., Гроизкая Т. П., Уманский А. П., Севастьянова Э. А. Археологическая карта побережья Новосибирского водохранилища // Вопросы археологии Сибири Науч. конф. ИГиИ. Новосибирск, 1973. Вып. 85. С. 3—14.
- Гурин П. П. Религиозные представления охотников Европейского Севера // Конференция «Религиозные представления в первобытном обществе». М.: Наука. С. 20—22.
- Даль В. И. О поверьях, суевериях и предрассудках русского народа. М., 1880. 148 с.
- Данченко Е. М. Ранний железный век Южнотаежного Прииртышья. Автореф. дис. канд. ист. наук. М., 1991. 21 с.
- Дмитриев П. А. Мясовские стоянки и курганы. Тюменский округ Уральской области // Тр. секции археол. РАННИОН. 1928. Т. 4. С. 180—203.
- Долгих Б. О. О похоронном обряде кетов // СА. № 3. С. 102—112.
- Древние сокровища Сибири. Омск, 1989.
- Древняя культура Центрального Казахстана. М.: Наука, 1966. 435 с.
- Дремов В. А. Краниологические данные о происхождении томских татар. Материалы конференции «Этиогенез народов Северной Азии». Новосибирск, 1969. С. 146—148.
- Дремов В. А. Материалы к антропологии большереченской культуры // И.Т.АИ. 1970. Вып. 2. С. 99—108.

- Дремов В. А. К вопросу о расовом составе населения Новосибирского Приобья в эпоху раннего железа//Археология и краеведение Алтая. Барнаул, 1972. С. 33—37.
- Дремов В. А. Краинология обских угров//Проблемы этногенеза народов Сибири и Дальнего Востока. Новосибирск, 1973. С. 100—102.
- Дремов В. А. О тюркизации коренного населения Приобья (антропологические материалы Басадаевского могильника)//Этногенез и этническая история тюркоязычных народов Сибири и сопредельных территорий. Омск, 1979. С. 18—20.
- Дремов В. А. Антропологическая экспедиция ТГУ летом 1984 года//Архив КА ТГУ, 1984.
- Дремов В. А. Антропологический состав и внешние связи чулымских тюрков по данным краинологии//Этническая история тюркских народов Сибири и сопредельных территорий. Омск, 1984. С. 27—30.
- Дремов В. А. Расовая дифференциация угорских и самодийских групп по данным краинологии//Проблемы антропологии древнего и современного населения Севера Евразии. Т.: Наука, 1981а. С. 106—132.
- Дремов В. А. Результаты предварительного определения костных антропологических материалов из Астраханцевского курганного могильника//Архив КА ТГУ, 1985. Список № 89.
- Дремов В. А. Результаты предварительного определения костных антропологических материалов из могильников XI—XIV вв. Томского Приобья//Архив КА ТГУ, 1987. Список № 150.
- Дремов В. А. Результаты предварительного определения костных антропологических материалов из Астраханцевского курганного могильника//Архив КА ТГУ, 1988. Список № 161, 164.
- Дрябина Л. А., Крутских Н. А., Шорин А. Ф. Раскопки на островах Аргази//АО 1976 года. 1977. С. 146.
- Дрябина Л. А., Жилина Н. В., Крутских Н. А., Шорин А. Ф. Исследование черкаскульских могильников в Челябинской области//АО 1977 года. 1978. С. 172.
- Дрягин В. В., Мельников Б. В., Яшин В. Б. Археолого-этнографический комплекс//Актуальные проблемы методики западносибирской археологии. Новосибирск: Наука, 1989. С. 206—209.
- Дубровский Д. П. Расшировка кодов (методологические аспекты проблемы)//Вопросы философии. 1979. № 12. С. 87—100.
- Дульзон А. П. Чулымские татары и их язык//Учен. зап. ТГПИ. 1952. Т. 9. С. 76—211.
- Дульзон А. П. Поздние археологические памятники Чулыма и проблема происхождения чулымских татар//Учен. зап. ТГПИ. 1953. Т. 10. С. 127—334.
- Дульзон А. П. Остяцкие могильники XVI—XVII веков у с. Молчаново на Оби//Учен. зап. ТГПИ. 1955. Т. 13. С. 97—154.
- Дульзон А. П. Пачанский курганный могильник//Учен. зап. ТГПИ. 1955а. Т. 14. С. 230—250.
- Дульзон А. П. Археологические памятники Томской области (Материалы к археологической карте Среднего Приобья)//Тр. том. обл. краевого музея. 1956. Т. 5. С. 89—316.
- Дульзон А. П. Диалекты татар-аборигенов Томи//Учен. зап. ТГПИ. 1956. Т. 15. С. 297—379.
- Дульзон А. П. Материалы по языку и этнографии пармских остяков//Архив ТГПИ. Кабинет языкознания. 1956. С. 284—286.
- Дульзон А. П. Остяцкий курганный могильник XVII века у с. Молчаново на Оби//Учен. зап. ТГПИ. 1957. Т. 16. С. 443—488.
- Дульзон А. П. Томский неолитический могильник//Гос. архив Томской обл. 1958. Ф. Р-1763. Д. 24. С. 207—269.

- Дульзон А. П. Этнолингвистическая дифференциация тюрков Сибири// Структура и история тюркских языков. М.: Наука, 1971. С. 198—208.
- Дыренкова Н. П. Шорский фольклор. М.; Л.: Изд-во АН СССР, 1940. 446 с.
- Дьяконова В. П. Погребальный обряд тувинцев как историко-этнографический источник. Л.: Наука, 1975. 163 с.
- Давлет М. А. Погребальные сооружения тагарской культуры// Вестн. МГУ. 1968. № 4.
- Дюмезиль Ж. Верховные боги индоевропейцев. М.: Наука, 1986. 232 с.
- Елькин М. Г. Памятники андроновской культуры на юге Кузбасса// ИТАН. 1967. С. 89—95.
- Жилина И. В. Работы в Тюменской области// АО 1982 года. 1981. С. 201—202.
- Завитухица М. П. Ордынские курганы V—IV вв. до н. э.// Археол. сб. гос. Эрмитажа. Л., 1968. Вып. 10. С. 28—34.
- Заитов В. И. Разведочные работы в Северном Казахстане// АО 1982 года. 1981. С. 451—455.
- Заитов В. И., Мартынюк О. И. Работы в Пришимье// АО 1984 года. 1986.
- Зайберт В. Ф. Поселение Ботай и задачи исследования неолита Северного Казахстана// Неолит и бронзовый век Урало-Иртышского междуречья. Челябинск, 1985. С. 3—17.
- Зах В. А. Погребение кротовской культуры у сел Ордынское// Сибирь в древности. Новосибирск: Наука, 1979. С. 31—32.
- Зах В. А. Новые исследования памятников у с. Ордынское// Археологические памятники лесостепной полосы Западной Сибири. Новосибирск: Наука, 1983. С. 57—67.
- Зах В. А. Погребения эпохи неолита — ранней бронзы могильника Заречное I// Западная Сибирь в древности и средневековье. Тюмень, 1985. С. 23—29.
- Зах В. А. О культурной принадлежности неолитических памятников Присалаирья и Приобья// Хронология и культурная принадлежность памятников каменного и бронзового веков Южной Сибири. Барнаул, 1988. С. 35—37.
- Зах В. А. Неолит и бронзовый век Присалаирья. Автореф. дис. ... канд. ист. наук. Кемерово, 1990. 22 с.
- Зах В. А., Елагин В. С., Романцова В. Д. и др. Работы на берегах Обского моря// АО 1974 года. 1975. С. 207—208.
- Зданович Г. Б. Основные характеристики петровских комплексов Урало-Казахстанских степей (к вопросу о выделении петровской культуры)// Бронзовый век степной полосы Урало-Иртышского междуречья. Челябинск, 1983. С. 48—68.
- Зданович Г. Б., Иванов И. В., Хабдулина М. К. Опыт использования в археологии палеопочвенных методов исследования курганов Кара-Обады в Северном Казахстане// СА. 1984. № 4. С. 35—48.
- Зданович Г. Б., Хабдулина М. К. Курган Шемир// Равнин железный век и средневековье Урало-Иртышского междуречья. Челябинск, 1986. С. 45—65.
- Зеленин Д. К. Культ ошелонов в Сибири. Л., 1936. 434 с.
- Зеленин Д. К. Восточно-славянская этнография. М.: Наука, 1991. 511 с.
- Зотова С. В. Отчет о работах Андреевского отряда Западно-Сибирской экспедиции// Архив ИА АН. 1960. Р. 1. № 2145.
- Зуев В. И. Описание живущих в Сибирской губернии в Березовском уезде иноверческих народов остяков и самоедов// Материалы по этнографии Сибири XVIII в. М.: Изд-во АН СССР, 1947. 96 с.

- Иванов В. А. Этнические процессы в степной и лесостепной полосе Южного Урала и Приуралья в VII—XIV вв.: Автореф. дис. ... д-ра ист. наук. М., 1990. 30 с.
- Иванов В. В. Чет и нечет: Асимметрия мозга и знаковых систем. М.: Сов. радио, 1978. 185 с.
- История первобытного общества: эпоха классового образования. М.: Наука, 1985. 230 с.
- Итс Р. Ф. Введение в этнографию. Л.: Изд-во ЛГУ, 1974. 160 с.
- История Сибири. Л.: Наука, 1968. Т. 1. 454 с.
- Источники по этнографии Западной Сибири. Томск: Изд-во Том. ун-та, 1987. 284 с.
- Кадырбаев М. К., Бурнашова Р. З. Погребение I пол. XIV в. из могильника Тасмола//По следам древних культур Казахстана. Алма-Ата: Наука, 1970. С. 42—53.
- Казakov Е. П. О средневековых погребальных масках Евразии и их истоках. Мироззрение народов Западной Сибири по археологическим и этнографическим данным. Томск: Изд-во Том. ун-та, 1985. С. 57—60.
- Каменецкий И. С. Археологическая культура — ее определение и интерпретация//СА. 1970. № 2. С. 18—36.
- Каменецкий И. С. Код описания погребального обряда//Древности Дона. М., 1983. С. 221—250.
- Каменецкий И. С. Код для описания погребального обряда//Археологические открытия на новостройках. М., 1986.
- Карцов В. Г. Некоторые особенности могильных сооружений и обрядов погребения в тагарских курганах близ улуса Сагай//Учен. зап. Кавказ. НИИ языка, литературы и истории. 1960. Вып. 8. С. 169—181.
- Каспарова К. В. Об одном из возможных компонентов зарубинецкого погребального обряда//СА. 1988. № 1. С. 53—71.
- Катанов Н. Ф. Поездка к карагасам в 1890 году//Зап. РГО по отд. этнографии. СПб., 1891. Т. 17. Вып. 2. С. 133—230.
- Ким С. А., Кубарев В. Д., Молодин В. И., Худяков Ю. С. Работы Североазиатской экспедиции//АО 1986 года. 1988. С. 235—238.
- Кимеев В. М. Традиционные черты погребального обряда щорцев бассейна реки Мрасс//Молодые ученые и специалисты Кузбасса в X пятилетке. Кемерово, 1981. С. 150—155.
- Кимеев В. М. Щорцы. Кто они? Кемерово, 1989. 189 с.
- Кирюшин Ю. Ф. Степановский могильник эпохи раннего металла в Васюганье//Вопросы археологии и этнографии Сибири. Томск: Изд-во Том. ун-та, 1978. С. 26—39.
- Кирюшин Ю. Ф. Работы Алтайской экспедиции//АО 1978 года. 1979. С. 228—229.
- Кирюшин Ю. Ф. Новый могильник андроновской культуры у села Елунино//Древняя история Алтая. Барнаул, 1980. С. 66—72.
- Кирюшин Ю. Ф. Работы Алтайской экспедиции//АО 1979 года. 1980. С. 208—209.
- Кирюшин Ю. Ф. Лесостепной Алтай в эпоху поздней бронзы и раннего железного века//Скифская эпоха Алтая. Барнаул, 1986. С. 75—79.
- Кирюшин Ю. Ф. Энеолит, ранняя и развитая бронза Верхнего и Среднего Приобья: Автореф. дис. ... д-ра ист. наук. Новосибирск, 1986. 35 с.
- Кирюшин Ю. Ф. Алтай в эпоху энеолита и бронзы//Очерки истории Алтайского края. Барнаул: Кн. изд-во, 1987. С. 14—18.
- Кирюшин Ю. Ф. Новые могильники ранней бронзы на Верхней Оби//Археологические исследования на Алтае. Барнаул, 1987. С. 100—125.

- Кирюшин Ю. Ф. Периодизация культур неолита и бронзы Верхнего и Среднего Приобья//Хронология и культурная принадлежность памятников каменного и бронзового веков Южной Сибири. Барнаул, 1988. С. 59—63.
- Кирюшин Ю. Ф. Проблемы хронологии памятников энеолита и бронзы Южной Сибири//Проблемы хронологии и периодизации археологических памятников Южной Сибири. Барнаул, 1991. С. 13—17.
- Кирюшин Ю. Ф., Бородаев В. Б. Работы в лесостепной зоне Алтая//АО 1982 года. 1984. С. 204—206.
- Кирюшин Ю. Ф., Малолетко А. М. Бронзовый век Васюганья. Томск: Изд-во Том. ун-та, 1979. 182 с.
- Кияевен С. В. Татарская культура//Тр. секции археол. РАНИОН. 1928. Т. 1. С. 257—267.
- Киселев С. В. Древняя история Южной Сибири. М.: Изд-во АН СССР, 1951. 643 с.
- Клейн Л. С. Археологические источники. Л.: Изд-во ЛГУ, 1978. 118 с.
- Клеменц Д. О раскопках в Ачинском и Канском округах//Архив Ленингр. отд. ИА. 1888. Д. 28.
- Клеменц Д. А. Предварительные сведения об экскурсиях в Ачинском и Канском округах//Изв. Вост.-Сиб. отд. РГО. 1889. Т. 20. № 1. С. 3—23.
- Комарова М. П. Томский могильник, памятник истории древних племен лесной полосы Западной Сибири//МИА. 1952. № 24. С. 7—50.
- Коняков П. Д. Кочевники и рыболовы. М.: Наука, 1983. 248 с.
- Коняков Б. А. Культура таежного Прииртышья VI—XIII вв.: Автореф. дис. канд. ист. наук. Новосибирск, 1982. 16 с.
- Коняков Б. А. Курганная группа IX—XII вв. и. э. у с. Усть-Ишим Омской области//Археологические памятники лесостепной полосы Западной Сибири. Новосибирск: Наука, 1983. С. 96—111.
- Коняков Б. А. Усть-Ишимские курганы и некоторые вопросы раннесредневековой истории таежного Прииртышья//Западная Сибирь в эпоху средневековья. Томск: Изд-во Том. ун-та, 1984. С. 88—98.
- Коняков Б. А. Малозимские курганы как источник по истории таежного Прииртышья начала II тысячелетия н. э.//Источники по истории Западной Сибири. Омск, 1987. С. 69—96.
- Коняков Б. А., Шван Ф. Д. Исследование кочевых курганов (о времени тюркизации таежного Прииртышья)//Этногенез и этническая история тюркских народов Сибири и сопредельных территорий. Омск, 1983. С. 46—59.
- Ковка У., Гомой А. Музыкальные изследие финноугорских народов. Таллин, 1977. С. 323—332.
- Корякова Л. П. Ассамблея некрополя саргатской культуры//Археологические исследования на Урале и в Западной Сибири. Свердловск, 1977. С. 134—151.
- Корякова Л. П. Могильник саргатской культуры у с. Красноярка//СА. 1979. № 2. С. 191—206.
- Корякова Л. П. Из истории изучения саргатской культуры//Археологические исследования севера Евразии. Свердловск, 1982. С. 113—124.
- Корякова Л. П. Ранний железный век Зауралья и Западной Сибири. Свердловск: Изд-во Урал. ун-та, 1988. 241 с.
- Корякова Л. П. Культурно-исторические общности Урала и Западной Сибири (саргатская общность). Свердловск: Изд-во Урал. ун-та, 1991.
- Корякова Л. П. Саргатская культура или общность//Проблемы изучения саргатской культуры. Омск, 1991. С. 3—8.

- Корякова Л. Н., Попова С. Н. К вопросу о сравнении саргатской и сармато-сарматской культур//Ранний железный век и средневековые Урало-Иртышского междуречья. Челябинск, 1987. С. 37—45.
- Корякова Л. Н., Сергеев А. С. Географический аспект хозяйственной деятельности населения саргатской культуры//Проблемы Урало-Сибирской археологии. Свердловск. Изд-во Урал. ун-та, 1986. С. 90—98.
- Корякова Л. Н., Стефанова П. К. Комплекс памятников у д. Ново-Шадрино. Свердловск: Изд-во Урал. ун-та, 1977.
- Косарев М. Ф. Древние культуры Томско-Таримского Приобья. М.: Наука, 1974. 166 с.
- Косарев М. Ф. К семантике огневого культа в древних западносибирских захоронениях//Идеологические представления древнейших обществ. Тез. конф. М.: Изд-во АН СССР, 1980. С. 71—75.
- Косарев М. Ф. Бронзовый век Западной Сибири. М.: Наука, 1981. 278 с.
- Косарев М. Ф. Западная Сибирь в древности. М.: Наука, 1984. 245 с.
- Костров. Очерки Туруханского края. Зап.-Сиб. отд. РГО, 1857. Кн. 4. 154 с.
- Котляревский А. О погребальных обычаях языческих славян. М., 1868. 290 с.
- Крайнов Д. А. Стоянка и могильник Сахтыш VIII//Кавказ и Восточная Европа в древности. М.: Наука, 1973. С. 46—54.
- Кремлева И. А. Похоронно-поминальная обрядность русского населения Пермской области//Полевые исследования института этнографии. 1978. М.: Наука, 1980. С. 21—30.
- Кузнецов С. К. Отчет об археологических разысканиях в окрестностях города Томска, произведенных летом 1889 г.//Труды Томского общества естественных наук. Год первый. Томск, 1890. С. 153—230.
- Кузнецов-Красноярский И. П. Древние могилы Миусинского края. Томск, 1889.
- Кузьмика А. И. Грамматика селькупского языка. Новосибирск: Наука, 1974.
- Кулемзин В. М. Некоторые способы цветообозначения у хантов//Этнокультурные процессы в Западной Сибири. Томск: Изд-во Том. ун-та, 1983. С. 124—128.
- Кулемзин В. М. Человек и природа в верованиях хантов. Томск: Изд-во Том. ун-та, 1984. 191 с.
- Кумеков Б. Е. Государство кымаков IX—XI вв. по арабским источникам. Ашгабад, 1972. 156 с.
- Куншелевский Ю. И. Северный полюс и земля Ямал. СПб., 1868. 121 с.
- Кыдаласов И. Л. Аскинская культура Южной Сибири X—XIV вв. М.: Наука, 1983. 128 с. (Свод археол. источников. Вып. Е 3—18).
- Лебедев Г. С. Погребальный обряд как источник социологической реконструкции//КСИА. 1977. Вып. 149. С. 24—30.
- Левашева В. П. Предварительные сообщения об археологических исследованиях Западно-Сибирского музея за 1926—1928 гг. Отд. оттиск. Омск, 1928. С. 157—161.
- Левин-Строс К. Структурная антропология. М.: Наука, 1983. 536 с.
- Леонова П. Б., Смирнов Ю. А. Погребение как объект формального анализа//КСИА. 1977. Вып. 149. С. 16—23.
- Лелехин И. И. Дневные записки путешественника по разным провинциям Российского государства. СПб., 1805. Ч. 4. 436 с.
- Либеров П. В. Памятники скифского времени бассейна Северного Дона//МИА. 1962. № 113. С. 5—85.
- Либеров П. Д. Памятники скифского времени на Среднем Дону//М., 1965 (Свод археол. источников. Вып. Д 1—31).

- Лингвистический энциклопедический словарь. М.: Сов. энциклопедия, 1980. 685 с.
- Ложицкова Г. В. Раскопки на Игрековском острове//АО 1971 года. 1972. С. 271—272.
- Лотман Ю. М., Успенский Б. А. О семиотическом механизме культуры//Учен. зап. Тарт. гос. ун-та. 1971. Вып. 284. С. 144—166.
- Лотман Ю. М., Мину З. Г. Литература и мифология//Труды знаковых систем. М., 1981.
- Льнова Э. Л. Материалы к изучению истоков шаманизма//Этнография народов Сибири. Новосибирск: Наука, 1984. С. 84—93.
- Мажитов Н. А. Южный Урал в VII—XIV вв. М.: Наука, 1977. 240 с.
- Максименков Г. А. Окуневская культура и ее окружение//Проблемы хронологии и культурной принадлежности археологических памятников Западной Сибири. Томск: Изд-во Том. ун-та, 1970. С. 75—85.
- Максименков Г. А. Андроновская культура на Енисее. Л.: Наука, 1978. 192 с.
- Максимова А. Г. Погребение воина XIV в./Изв. АН КазССР. 1965. № 6. С. 85—91.
- Малиновский В. Б. Технология изготовления берестяных чехлов по материалам позднесредневекового могильника Малый Чуланкуль-1//Проблемы технологии древних производств. Новосибирск: Наука, 1990. С. 206—216.
- Манжигеев И. А. Бурятские шаманистические и дошаманистические термины. М.: Наука, 1978. 125 с.
- Маннай-Оол. Тува в скифское время. М.: Наука, 1970. 121 с.
- Маргулан А. Х. Раскопки погребения воина XIV в. в долине реки Нуры//Тр. Ин-та ист., археол. и этногр. АН КазССР. 1959. Т. 7. с. 248—261.
- Маргулан А. Х., Акишев К. А., Оразбаев А. М. Древняя культура Центрального Казахстана. Алма-Ата: Наука, 1966. 465 с.
- Мартынов А. И. Из истории идеологии тагарской культуры//Изв. СО АН СССР Секция обществ. наук. 1963. Вып. 3. С. 66—69.
- Мартынов А. И. Новый район карасукской культуры//СА. 1964. № 2. С. 122—133.
- Мартынов А. И. Андроновская культура//Древняя Сибирь. Улан-Удэ, 1965. С. 249—262.
- Мартынов А. И. Карасукская эпоха в Обь-Чулымском междуречье//Сибирский археологический сборник. Новосибирск: Наука, 1966. Вып. 2. С. 164—182.
- Мартынов А. И. К вопросу о происхождении тагарской культуры//ИЛАН. 1967. Вып. 1. С. 15—38.
- Мартынов А. И. Результаты раскопок Большеберезского могильника//ИЛАН. 1970. Вып. 2. С. 25—48.
- Мартынов А. И. Материалы раскопок тагарских курганов у с. Некрасово//ИЛАН. 1973. Вып. 6. С. 161—291.
- Мартынов А. И. Алчедатский курган//ИЛАН. 1974. Вып. 5. С. 52—67.
- Мартынов А. И. Лесостепная тагарская культура. Новосибирск, 1979. 208 с.
- Мартынов А. И. О развитии государственности у древних народов Сибири//Изв. СО АН СССР. Сер. истории, филологии и философии. 1988. Вып. 1. С. 23—28.
- Мартынов А. И., Бобров В. В. Серебряковский могильник//ИЛАН. 1971. Вып. 3. 132 с.
- Мартынов А. И. Ягуя. Кемерово, 1973. 317 с.
- Маслова Г. С. Народная одежда в восточнославянских традиционных обычаях и обрядах XIX—начала XX в. М.: Наука, 1984. 214 с.

- Массон В. М. Первые цивилизации. М.: Наука, 1989. 275 с.
- Матвеев А. В. Неолитическое погребение на Батурином острове//Сибирь в древности. Новосибирск: Наука, 1979. С. 21—30.
- Матвеев А. В., Матвеева Н. П. Ювелирные изделия Тютринского могильника//Антропоморфные изображения. Новосибирск: Наука, 1984. С. 191—201.
- Матвеев А. В., Матвеева Н. П. Саргатский могильник у с. Тютрино по раскопкам 1981 г.//КСИА. 1985. Вып. 184. С. 69—76.
- Матвеев А. В., Оршенико А. В., Зах В. А. и др. Радиоуглеродный возраст и проблемы хронологии археологических памятников эпохи неолита и бронзового века на юге Тюменской области//Проблемы хронологии и периодизации археологических памятников Южной Сибири. Барнаул. 1981. С. 28—31.
- Матвеева Н. П. К вопросу о хронологии саргатских могильников Среднего Приобья//Западная Сибирь в древности и средневековье. Томск, 1985. С. 69—81.
- Матвеева Н. П. Отчет о полевых исследованиях 2-го отряда Тюменской археологической экспедиции, проведенных в Абатском и Ишимском районах Тюменской области//Архив ИА АН СССР. 1988. Р-1. № 13470.
- Матвеева Н. П. Среднее Приобье в раннем железном веке: Автореф. дис. ... канд. ист. наук. Новосибирск, 1988а.
- Матвеева Н. П. Начальный этап раннего железного века в Тоболо-Ишимской лесостепи//Западносибирская лесостепь на рубеже бронзового и железного веков. Тюмень, 1989. С. 77—103.
- Матвеева Н. П. Опыт реконструкции состава семьи у племен саргатской культуры (по материалам Среднего Приобья)//Экономика и общественный строй древних и средневековых племен Западной Сибири. Новосибирск: Наука, 1989а. С. 46—51.
- Матвеева Н. П. Неолитический памятник в Сургутском Приобье//СА. 1990. № 2. С. 127—135.
- Матвеева Н. П. Погребальный обряд саргатской культуры Среднего Приобья//Обряды народов Западной Сибири. Томск: Изд-во Том. ун-та 1990а. С. 38—52.
- Матвеева Н. П. О погребальном обряде саргатских могильников Приишимья//Проблемы изучения саргатской культуры. Омск, 1991. С. 16—20.
- Материалы по истории киргизов и Киргизии. М.: Наука, 1973. Вып. 1.
- Матюшин Г. Н. Неолитическое поселение и погребение у г. Давлеткапо-во на Южном Урале//СА. 1970. № 4. С. 160—168.
- Матюшин Г. Н. Религиозные представления первобытного населения Южного Урала//Конференция. Религиозные представления в первобытном обществе. М., 1987.
- Матющенко В. И. Дневник разведывательной группы музея истории материальной культуры ТГУ летом 1959 г. в Шегарском и Кожевниковском районах Томской области//Архив МАЭС. 1959. № 172.
- Матющенко В. И. Неолит и бронзовый век в бассейне р. Томи: Автореф. дис. ... канд. ист. наук. Томск, 1960. 15 с.
- Матющенко В. И. Самусьский могильник//Сборник научных работ кафедр всеобщей истории и истории СССР. Томск. Изд-во Том. ун-та, 1961. С. 46—53.
- Матющенко В. И. Яйский неолитический могильник//Сборник научных работ исторических кафедр. Томск. Изд-во Том. ун-та, 1963. С. 97—103.
- Матющенко В. И. Работы Томской экспедиции//АО 1967 года. 1968. С. 143—144.
- Матющенко В. И. О сложении верхнеобской неолитической культуры//Материалы конференции «Этногенез народов Северной Азии». Новосибирск, 1969. С. 60—61.

- Матющенко В. И. Древняя история населения лесного и лесостепного Приобья (неолит и бронзовый век). Ч. 1. Верхнеэбская неолитическая культура // ИИС. 1973. Вып. 9. 182 с.
- Матющенко В. И. Древняя история населения лесного и лесостепного Приобья (неолит и бронзовый век). Ч. 2. Самусьская культура // ИИС. 1973а. Вып. 10. 210 с.
- Матющенко В. И. Древняя история населения лесного и лесостепного Приобья (неолит и бронзовый век). Ч. 3. Андроновская культура на Верхней Оби // ИИС. 1973б. Вып. 11. 150 с.
- Матющенко В. И. Древняя история населения лесного и лесостепного Приобья (неолит и бронзовый век). Ч. 4. Еловско-ирменская культура // ИИС. 1974. Вып. 12. 196 с.
- Матющенко В. И. Исследования в Томской области // АО 1974 года. 1975 С. 220.
- Матющенко В. И. Отчет о раскопках Еловского II могильника в Кожвинковском районе Омской области в 1979 г. // Архив МАЭ ОмГУ. 1980. Ф. 2. № 17-1.
- Матющенко В. И. Отчет о раскопках Еловского II могильника в Кожвинковском районе Омской области в 1980 г. // Архив МАЭ ОмГУ. 1981. Ф. 2. № 24-1.
- Матющенко В. И. Отчет о раскопках Еловского I и II могильников в Кожвинковском районе Томской области в 1981 г. // Архив МАЭ ОмГУ. 1982. Ф. 2 № 28-1.
- Матющенко В. И. Окуневские комплексы Самусь IV // Этнокультурные процессы в Западной Сибири. Томск: Изд-во Том. ун-та, 1983а. С. 33—39.
- Матющенко В. И. Отчет об археологических исследованиях в окрестностях д. Айткуллово Тарского района Омской области // Архив ИА АН СССР. 1983 Р-1. № 9506.
- Матющенко В. И. Иштанский средневековый могильник // Проблемы этнической истории тюркских народов Сибири и сопредельных территорий. Омск, 1984 С. 99—121.
- Матющенко В. И. Об этнической принадлежности Иштанского могильника на р. Шегарке // Этническая история тюркоязычных народов Сибири и сопредельных территорий. Омск, 1984. С. 117—120.
- Матющенко В. И. Позднеэолитический могильник у д. Иштан на Оби // Археологические исследования в районах Поволжья Сибири. Новосибирск: Наука, 1985 С. 47—54.
- Матющенко В. И. Работы в Омском Прииртышье // АО 1985 года. 1987. С. 261.
- Матющенко В. И., Коркина И. А. Исследование Берегаевского могильника на Среднем Чулыме в 1975 году // Этнокультурные явления в Западной Сибири. Томск. Изд-во Том. ун-та, 1978. С. 30—50.
- Матющенко В. И., Коркина И. А., Мельникова Л. В. Работы в Томской области и в Алтайском крае // АО 1975 года. 1976. С. 260—261.
- Матющенко В. И., Косых Т. И. Раскопки Иштанского могильника // АО 1976 года. 1977. С. 222—223.
- Матющенко В. И., Ложникова Г. В. Раскопки могильника у д. Ростовка близ Омска 1966—1969 гг. // ИИС. 1969. Вып. 2 С. 18—34.
- Матющенко В. И., Полеводов А. В. Культурно-хронологическая принадлежность археологических памятников в окрестностях д. Окунево на р. Тара // Проблемы хронологии и периодизации археологических памятников Южной Сибири. Барнаул, 1991. С. 59—61.
- Матющенко В. И., Синицина Г. В. Могильник у д. Ростовка близ Омска. Томск Изд-во Том. ун-та, 1988. 134 с.

- Матюшенко В. И., Старцева Л. М. Еловский курганный могильник I эпохи железа//Вопросы истории Сибири. Томск: Изд-во Том. ун-та, 1970. Вып. 5. С. 152—174.
- Матюшенко В. И., Чиндрина Л. А. Работы в Томской и Омской областях//АО 1968 года. 1969. С. 196—197.
- Мелетинский Е. М. Поэтика мифа. М.: Наука, 1976. 388 с.
- Мельников Б. В., Яшин В. Б. Новые материалы раннесредневекового времени из лесостепного Прииртышья//Археология Западной Сибири. Омск, 1988.
- Мед Ф. И., Терехин С. А. Новый комплекс эпохи энеолита в Томском Приобье//Проблемы хронологии и периодизации археологических памятников Южной Сибири. Барнаул, 1991. С. 41—42.
- Миллер Г. Ф. История Сибири. М.; Л., 1937. 607 с.
- Мифологии древнего мира. М.: Наука, 1977. 455 с.
- Мифы народов мира. М.: Сов. энциклопедия, 1987. Т. 1 671 с.; 1988. Т. 2. 749 с.
- Могильников В. А. Элементы древних угорских культур в материале хантыйского могильника Халас-Погор на Оби//Археология и этнография Башкирии. Уфа, 1964. Т. 2. С. 265—270.
- Могильников В. А. Исследование курганной группы эпохи раннего железа Калачевка II//КСИА. 1968. Вып. 114. С. 94—98.
- Могильников В. А. Отчет о работах Иртышского отряда в 1968 г.//Архив ИА АН СССР. 1969. Р.1. Д. 3716, 3716а.
- Могильников В. А. К вопросу об этнокультурных арсеалах Среднего Прииртышья и Приобья эпохи раннего железа//Проблемы хронологии и культурной принадлежности археологических памятников Западной Сибири. Томск: Изд-во Том. ун-та, 1970. С. 172—190.
- Могильников В. А. К вопросу о саргатской культуре//Проблемы археологии и древней истории угров. М.: Наука, 1972. С. 66—86.
- Могильников В. А. Археологическая разведка на севере Омской области//КСИА. 1973. № 136. С. 92—100.
- Могильников В. А. К проблеме тюркизации населения Притомыя//Происхождение аборигенов Сибири и их языков. Томск: Изд-во Том. ун-та, 1976. С. 173—177.
- Могильников В. А. Отчет о полевых исследованиях 1978 г. Т. 1//Архив ИА АН СССР. 1979. Р.1. Д. 7999.
- Могильников В. А. Об этническом составе населения Среднего и Верхнего Приобья в I тыс. н. э.//Народы и языки Сибири. Новосибирск. Наука, 1980. С. 242—248.
- Могильников В. А. Памятники андроновской культуры на Верхнем Алее//Древняя история Алтая. Барнаул, 1980а. С. 155—159.
- Могильников В. А. Сроткинская культура//Степи Евразии в эпоху средневековья. М.: Наука, 1980б. С. 45—46.
- Могильников В. А. О культурах западносибирской лесостепи раннего железного века (итоги и проблемы изучения)//Скифо-сибирское культурно-историческое единство. Кемерово, 1981. С. 41—50.
- Могильников В. А. О культурах лесной полосы Западной Сибири второй половины I тыс. н. э.//Методологические аспекты археологических и этнографических исследований в Западной Сибири. Томск. Изд-во Том. ун-та, 1981. С. 82—86.
- Могильников В. А. Некоторые итоги и проблемы изучения истории культуры древнетюркского населения Южной Сибири//Этническая история тюркоязычных народов Сибири и сопредельных территорий. Омск, 1984. С. 65—69.

- Могильников В. А. К характеристике культуры лесостепного Прииртышья в VII—VI вв. до н. э.//КСИА. 1985. Вып. 181. С. 3—7.
- Могильников В. А. К этнокультурной ситуации на Алтае в скифское время//Скифская эпоха на Алтае. Барнаул, 1986. С. 29—32.
- Могильников В. А. Памятники кингисовского типа//Финно-угры и балты в эпоху средневековья. М.: Наука, 1987. С. 207—216.
- Могильников В. А. Угры и самодийцы Урала и Западной Сибири//Финно-угры и балты в эпоху средневековья. М.: Наука, 1987. С. 163—232.
- Могильников В. А., Колесников А. Д., Куйбышев А. В. Работы в Прииртышье//АО 1977 года. 1978.
- Могильников В. А., Конигов Б. А. Могильник потчевашской культуры в Среднем Прииртышье//СА. 1983. № 2. С. 162—182.
- Могильников В. А., Куйбышев А. В. Курганы «Камень II»//СА. 1982. № 2. С. 113—134.
- Могильников В. А., Неверов С. В., Уманский А. П., Шемякина А. С. Курганы у деревни Грязново//Древняя история Алтая. Барнаул, 1980. С. 106—130.
- Могильников В. А., Уманский А. П. Курган раннего железного века на Чулыме//КСИА. 1981. Вып. 167. С. 80—86.
- Молодин В. И. Об искусстве племен эпохи неолита и ранней бронзы в лесостепном Обь-Иртышье//Первобытное искусство. Новосибирск: Наука, 1976. С. 111—115.
- Молодин В. И. Эпоха неолита и бронзы лесостепного Обь-Иртышья. Новосибирск: Наука, 1977. 174 с.
- Молодин В. И. Кыштовский могильник. Новосибирск: Наука, 1979. 180 с.
- Молодин В. И. Сопка 2 — могильник эпохи доандроновской бронзы в Барабинской лесостепи//АО 1979 года. 1980. С. 221—222.
- Молодин В. И. Исследования памятника Сопка 2//АО 1980 года. 1981. С. 198—199.
- Молодин В. И. Раскопки могильника Сопка 2//АО 1981 года. М., 1983. С. 220—221.
- Молодин В. И. Бараба в древности: Автореф. дис. ... д-ра ист. наук. Новосибирск, 1983а.
- Молодин В. И. Особенности погребального обряда детских захоронений андроновцев Барабинской лесостепи//Бронзовый век Урало-Иртышского междуречья. Челябинск: Изд-во БашГУ, 1984.
- Молодин В. И. Раскопки могильника Сопка 2//АО 1983 года. 1984а. С. 231.
- Молодин В. И. Бараба в эпоху бронзы. Новосибирск: Наука, 1985. 200 с.
- Молодин В. И. Могильник Сопка 2//АО 1984 года. 1986а. С. 195.
- Молодин В. И. Проблемы мезолита и неолита лесостепной зоны Обь-Иртышского междуречья//Археология Южной Сибири. Кемерово, 1985б. С. 3—12.
- Молодин В. И. Раскопки могильника Сопка (близ Новосибирска)//АО 1985 года. 1987. С. 270.
- Молодин В. И. Новый тип памятников в Обь-Иртышской лесостепи//Роль Тобольска в освоении Сибири. Тобольск, 1987.
- Молодин В. И., Мартынов А. И., Бобров В. В. и др. Работы Западносибирского отряда Североазиатской экспедиции//АО 1977 года. 1978. С. 262—263.
- Молодин В. И., Печниуренко Н. Я., Цолосьмах Н. В. Раскопки в Барабе//АО 1975 года. 1976. С. 264.

Молодин В. И., Соболев В. И. Андроновские погребения памятника Преображенка 3/Пизв. СО АН СССР. Сер. обществ. наук. Новосибирск, 1975. Вып. 1. С. 113—119.

Молодин В. И., Соболев В. И. О погребениях начала II тыс. н. э. в Новосибирском Приобье (по материалам памятника Усть-Алеус VII)//Древние культуры Сибири и Тихоокеанского бассейна. Новосибирск: Наука, 1979. С. 158—162.

Молодин В. И., Соболев В. И., Соловьев А. И. Бараба в эпоху позднего средневековья. Новосибирск. Наука, 1990. 262 с.

Момот Б. П., Бергман Э. Д. Два южных памятника эпохи поздней бронзы на берегу Новосибирского водохранилища//Вопросы археологии Сибири. Новосибирск, 1973. С. 107—117. (Науч. тр. ИГПИ. Вып. 85).

Морозов В. М. Некоторые черты погребального обряда хаптов Нижней Оби в конце XIX—начала XX в.//Обряды народов Западной Сибири. Томск: Изд-во Томск. ун-та, 1990. С. 157—165.

Морозов В. М., Стефанов В. И. Исследования в бассейне р. Казым//Археологические открытия Урала и Поволжья. Сыктывкар, 1989.

Москвина Н. П. Исследование неолитических поселений в районе Барсовой горы/АО 1978 года. 1979. С. 258.

Мошкова М. Г. Памятники прохоровской культуры. М.: Наука, 1963. 56 с.

Мошкова М. Г. Пути и особенности развития савромато-сарматской культурно-исторической общности: Науч. докт., представленный в качестве дис. ... д-ра ист. наук. М., 1989.

Мошкова М. Г., Гейнинг В. Ф. Абатские курганы и их место среди лесостепных культур Зауралья и Западной Сибири//Памятники Южного Приуралья и Западной Сибири сарматского времени. М.: Наука, 1972. С. 87—118.

Мурзин В. Ю. Происхождение скифов: основные этапы формирования скифского этноса. Киев: Наукова думка, 1990. 86 с.

Неверов С. В. Погребения могильника Эмеевка на Алтае (по материалам раскопок С. М. Сергеева)//Археология и этнография Алтая. Барнаул, 1982. С. 100—121.

Неверов С. В. Хронология и периодизация саянско-сибирской культуры Верхнего Приобья//Проблемы хронологии и периодизации археологических памятников Южной Сибири. Барнаул, 1991. С. 180—182.

Некелепаев И. Я. Поверья и обряды Сургутского края//Записки ЗСО РГО. Омск, 1903. Кн. 30. С. 29—230.

Новик Е. С. Обряд и фольклор в сибирском шаманизме. М.: Наука, 1984. 304 с.

Новиков А. В. Новый памятник верхнеобской культуры в Новосибирском Приобье//Источники и историография Археология и история Омск, 1988. С. 47—54.

Носилов К. Д. На новой Земле. СПб., 1903. 327 с.

Носова Г. А. Язычество в православии. М.: Наука, 1975. 152 с.

Обельченко О. В. Ранние кочевники Согда//Проблемы скифо-сибирского культурно-исторического единства: Тез. Всесоюз. арх. конф. Кемерово, 1979. С. 98—100.

Обыденнов М. Ф. Поздний бронзовый век Южного Урала. Уфа, 1986. 79 с.

Ожередов Ю. И. Отчет о полевых исследованиях Южнотаежного отряда археологической экспедиции Томского государственного университета в Чанском районе Томской области в 1985 году//Архив МАЭС ТГУ, 1986. № 972. 67 с.

- Ожередов Ю. И. Отчет о полевых исследованиях Южнотаежного отряда археологической экспедиции Томского государственного университета в Чаинском районе Томской области в 1987 году//Архив МАЭС ТГУ. 1990. № 1045. 116 с.
- Ожередов Ю. И. Отчет о полевых исследованиях Южнотаежного отряда археологической экспедиции Томского государственного университета в Чаинском районе Томской области в 1989 году//Архив МАЭС ТГУ. 1990. № 1065. 48 с.
- Окладников А. П. Неолит и бронзовый век Прибайкалья//МИА. 1952. № 18. 112 с.
- Окладников А. П. Неолит и бронзовый век Прибайкалья. Ч. 3. Глазковское время//МИА. 1955. № 43. 374 с.
- Окладников А. П. Петроглифы Ангары. М.; Л. Наука, 1966. 332 с.
- Окладников А. П. Неолитические памятники Ангары. Новосибирск: Наука, 1971. 318 с.
- Окладников А. П. Неолитические памятники Средней Ангары. Новосибирск: Наука, 1975. 318 с.
- Окладников А. П. Неолитические памятники Нижней Ангары. Новосибирск: Наука, 1976. 327 с.
- Окладников А. П. Верхнелевский могильник — памятник древней культуры народов Сибири Новосибирск: Наука, 1978. 287 с.
- Окладников А. П., Мартынов А. П. Сокровища томских писаниц. М. Искусство, 1972. 255 с.
- Окладников А. П., Молодин В. И. Турочакская писаница//Древние культуры Алтая и Западной Сибири Новосибирск: Наука, 1978. С. 41—21.
- Ольховский В. С. Погребально-поминальная обрядность в системе взаимосвязанных войнаний//СА. 1986. № 1. С. 55—76.
- Оссовский Г. Отчет о раскопках в 1876 году//ОАК. 1898.
- Отчет Археологической комиссии за 1882—1888 годы. СПб., 1891. 167 с.
- Отчет Археологической комиссии за 1889 год. СПб., 1892. 128 с.
- Отчет Археологической комиссии за 1896 год. СПб., 1898. 252 с.
- Пазлаев П. С. Путешествие по разным провинциям Российского государства. СПб., 1788. Ч. 3. Половина 1. 624 с.
- Памятники эпохи бронзы и раннего железа в Северном Причерноморье//МИА. 1961. № 96. 226 с.
- Панфилов А. П. Работы лесостепной экспедиции//АО 1984 года. 1896. С. 119.
- Паранин В. И. Историческая география летописной Руси. Петрозаводск: Карелия, 1990. 152 с.
- Пелих Г. П. Происхождение селькулов Томск: Изд-во ун-та, 1972. 423 с.
- Пелих Г. П. Селькулы XVII века Новосибирск: Наука, 1981. 176 с.
- Петренко В. Г. Культурно-магические представления степных позднетрипольских племен//Конференция. Религиозные представления в первобытном обществе. М., 1987. С. 149—152.
- Петрин В. Т., Стефанов В. И., Стефанова Н. К. Археологический памятник Красная Горка на Среднем Иртыше//Археология Прииртышья. Томск: Изд-во Том ун-та, 1980. С. 25—40.
- Петров А. И. Отчет о полевых работах среднертышской археологической экспедиции в 1979 году//Архив МАЭ ОмГУ. 1980.
- Петров А. И. К вопросу о среднертышской неолитической культуре//Проблемы этнической истории тюркских народов Сибири и сопредельных территорий. Омск, 1984. С. 4—13.
- Петров А. И. Эпоха позднего неолита и ранней бронзы в Среднем Прииртышье Автореф. дис. ... канд. ист. наук. Кемерово, 1986. 23 с.
- Петров А. И. Эпоха позднего неолита и ранней бронзы в Среднем Прииртышье//Дис. ... канд. ист. наук. Кемерово, 1986.

- Петров А. И. Периодизация и хронология памятников скатерининской культуры в Среднем Прииртышье // Источники по истории Западной Сибири. История и археология. Омск, 1987. С. 4—20.
- Петров А. И. Новые фигурки животных эпохи ранней бронзы в лесном Прииртышье (в печати).
- Плетнева Л. М. Курганный могильник у д. Могильники // ИИС. 1973. Вып. 5. С. 49—60.
- Плетнева Л. М. Погребальный обряд Тимирязевского курганного могильника // Языки и топонимия. Томск: Изд-во Том. ун-та, 1976. Вып. 1. С. 123—126.
- Плетнева Л. М. Топлив городок (по раскопкам М. И. Грязнова в 1924 г.) // ИИС. 1976. Вып. 19. С. 65—89.
- Плетнева Л. М. Отчет об археологических исследованиях Томского отряда Археологической экспедиции Томского университета // Архив МАЭС ТГУ. 1977. № 694.
- Плетнева Л. М. Томское Приобье в конце VIII—III в до н. э. Томск, 1977. 111 с.
- Плетнева Л. М. О культурной и этнической принадлежности памятников Томского Приобья V—VIII вв. н. э. // Методологические аспекты археологических и этнографических исследований в Западной Сибири. Томск: Изд-во Том. ун-та, 1981. С. 90—93.
- Плетнева Л. М. Отчет об археологических исследованиях Томского отряда Археологической экспедиции Томского университета в 1982 году // Архив МАЭС ТГУ. 1983. № 901.
- Плетнева Л. М. Отчет об археологических исследованиях Томского отряда Археологической экспедиции ТГУ в 1983 году // Архив МАЭС ТГУ. 1984. № 910.
- Плетнева Л. М. Погребения IX—X вв. в Томском Приобье // Западная Сибирь в эпоху средневековья. Томск: Изд-во Том. ун-та, 1981. С. 64—87.
- Плетнева Л. М. Отчет об археологических исследованиях Томского отряда Археологической экспедиции Томского университета в 1984 г. // Архив МАЭС ТГУ. 1985. № 1039.
- Плетнева Л. М. Отчет об археологических исследованиях Томского отряда Археологической экспедиции Томского университета в 1985 году // Архив МАЭС ТГУ. 1986. № 948.
- Плетнева Л. М. Взаимодействие культур в период тюркизации в Томском Приобье // Смены культур и миграции в Западной Сибири. Томск: Изд-во Том. ун-та, 1987.
- Плетнева Л. М. Отчет об археологических исследованиях Томского отряда Археологической экспедиции Томского университета в 1986 году // Архив МАЭС ТГУ. 1987. № 968.
- Плетнева Л. М. Погребения с конем в Томском Приобье эпохи средневековья // Проблемы археологии степной Евразии. Кемерово, 1987. Ч. 2. С. 172—174.
- Плетнева Л. М. Томское Приобье в позднем средневековье (по археологическим источникам) // Томск: Изд-во Том. ун-та, 1990. 132 с.
- Погодин Л. И. О планировке Еловского II могильника // Источники по истории Западной Сибири. История и археология. Омск, 1987. С. 26—39.
- Полдольский М. Л. Погребальный ритуал и представления о пути в загробный мир // Методологические аспекты археологических и этнографических исследований в Западной Сибири. Томск: Изд-во Том. ун-та, 1981. С. 93—96.
- Полосьмак Н. В. Раскопки андроновского грунтового могильника в Барабинской лесостепи // Материалы XIV Всесоюзной научной студенческой конференции. История. Новосибирск, 1976. С. 65—68.

Полосьмак Н. В. Бараба в эпоху раннего железа. Новосибирск: Наука, 1987. 144 с.

Полосьмак Н. В., Чикишева Т. А., Балдуева Т. С. Неолитические могильники Северной Барабы. Новосибирск: Наука, 1989. 102 с.

Посредников В. А. Некоторые элементы религии еловского населения ИЧС. 1976. Вып. 19. С. 30—44.

Потанов Л. П. Этнический состав и происхождение алтайцев. Л.: Наука, 1969. 196 с.

Потемкина Т. М. Раскопки у с. Раскатики на р. Тобол//Из истории Южного Урала и Зауралья. Челябинск, 1969. Вып. 4. С. 5—14.

Потемкина Т. М. Отчет Курганского пединститута об археологических раскопках в 1969 г.//Архив КА УрГУ. 1970. Ф. 2 Д. 76.

Потемкина Т. М., Вохменцова М. П. Раскопки в Курганской области//АО 1983 года. 1985. С. 236—237.

Прокофьева Е. Д. Старые представления селькупов о мире//Природа и человек в религиозных представлениях народов Сибири и Севера. Л.: Наука, 1976. С. 106—128.

Прокофьева Е. Д. Некоторые религиозные культы тазовских селькупов//СМАЭ. 1977. С. 66—79.

Пропи В. Я. Исторические корни волшебной сказки. Л.: Изд-во ЛГУ, 1986. 365 с.

Проскуряков П. Отчеты о раскопках 1897 г.//ОАК. 1900

Пузикова А. И. Раскопки могильника скифского времени у с. Дуровка в 1965 г.//Население Среднего Дона в скифское время//МИА. 1969. Вып. 151. С. 82—95.

Шеничиюк А. Х. Культура ранних кочевников Южного Урала. М.: Наука, 1983. 199 с.

Радлов В. В. Из Сибири М.: Наука, 1989. 749 с.

Раевский Д. С. Модель мира скифской культуры. М.: Наука, 1985. 255 с.

Рашид-ад-Дин. Сборник летописей. Мд Л.: Наука, 1952. Т. 1. Кн. 1. С. 101—108.

Ригведа: Избранные гимны/Пер. с санскрита. М., 1972. 418 с.

Риттер К. Землеведение Азии. СПб., 1877. 292 с.

Розов Н. С. Череп из курганов Басандайка//Басандайка. Томск: Тр. Том. ун-та и Том. пед. ин-та, 1917. Т. 98. С. 175—181.

Розов Н. С. Материалы по краниологии чулымцев и селькупов//Антропологический сборник. М.; Л.: Изд-во АН СССР, 1961. С. 210—373.

Романцова В. Д. Курганский могильник Седова Заимка-2//Археологические памятники лесостепной полосы Западной Сибири. Новосибирск: Наука, 1983. С. 82—95.

Росляков И. П. Похоронные обряды остяков//Ежегодник Тобольского губ. музея. 1896. Вып. 5. С. 2—9.

Руденко С. И. Культура населения Центрального Алтая в скифское время. М.: Изд-во АН СССР, 1960.

Руденко С. И. Культура населения Центрального Алтая в скифское время. М.; Л.: Изд-во АН СССР, 1963.

Рыбаков Б. А. Язычество мировоззрение//Наука и религия 1975. № 2. С. 52—58.

Рыбаков Б. А. Язычество древней Руси. М.: Наука, 1987. 783 с.

Рыкушина Г. В., Зайберт В. Ф. Предварительное сообщение о скелетных остатках людей с неолитического поселения Ботай//Бронзовый век Урало-Иртышского междуречья. Челябинск, 1984.

Рычков К. Береговой род юраков//Зал.-Сиб. отд. РГО. Омск, 1916. Т. 38. С. 114—260.

- Савинов Д. Г. Осинкинский могильник на Северном Алтае//АО 1970 года. 1971. С. 219—220.
- Савинов Д. Г. К этнической принадлежности сроткинской культуры// Пронхождение аборигенов Сибири и их языков. Томск: Изд-во Том. ун-та, 1973. С. 189—192.
- Савинов Д. Г. Памятники северных предгорий Кузнецкого Алатау//АО 1975 года. 1976. С. 275—276.
- Савинов Д. Г. Осинкинский могильник эпохи бронзы на северном Алтае //Первобытная археология Сибири. Л.: Наука, 1975. С. 94—99.
- Савинов Д. Г. Об основных этапах развития этнокультурной общности кылчаков на юге Западной Сибири//История, археология и этнография Сибири. Томск: Изд-во Том. ун-та, 1979. С. 53—72.
- Савинов Д. Г. Раскопки могильников в Барабинской лесостепи//АО 1980 года. 1981. С. 206—207.
- Савинов Д. Г. Раскопки могильника Венгерова VII//АО 1981 года. 1982. С. 228—229.
- Савинов Д. Г. Народы Южной Сибири в древнеюртскую эпоху. Л.: Изд-во ЛГУ, 1984. 175 с.
- Савинов Д. Г., Бобров В. В. Новый памятник ирменской культуры в Кемеровской области//АО 1976 года. 1977. С. 240—241.
- Савинов Д. Г., Бобров В. В. Титовский могильник (к вопросу о памятниках эпохи бронзы на юге Западной Сибири)//Древние культуры Алтая и Западной Сибири. Новосибирск: Наука, 1978. С. 47—62.
- Савинов Д. Г., Бобров В. В. Титовский могильник эпохи поздней бронзы на реке Ине//Проблемы западносибирской археологии: Эпоха камня и бронзы. Новосибирск: Наука, 1981. С. 122—135.
- Савинов Д. Г., Полосьмах Н. В. Новые материалы по эпохам бронзы и раннего железа в Центральной Барабе//Археологические исследования в районах новостроек Сибири. Новосибирск: Наука, 1985. С. 75—103.
- Сальников К. В. Некоторые итоги и проблемы истории Урала//Из истории Урала. Свердловск: Изд-во Урал. ун-та, 1960. С. 7—17.
- Сальников К. В. Иткульская культура//Краеведческие записки. Челябинск, 1962. Вып. 2.
- Сальников К. В. Южный Урал в эпоху неолита и ранней бронзы//Археология и этнография Башкирии. Уфа: Наука, 1962. Т. 1. С. 16—58.
- Сальников К. В. Царев курган на р. Тоболе//Вопросы археологии Урала. Свердловск: Изд-во Урал. ун-та, 1962. С. 38—41.
- Сатлаев Ф. А. Коча-кап — старинный обряд испрашивания плодородия в кумандинцев//СМАЭ. 1971. Т. 27. С. 130—141.
- Сатлаев Ф. А. Кумандинцы. Горно-Алтайск, 1974. 200 с.
- Спешников И. К. Раскопки кургана бронзового века у с. Ишаево Ровенской области//АО 1966 года. 1967. С. 197—199.
- Свиридовская О. В. Опыт формально-статистического анализа погребального обряда Еловского I могильника. Рукопись//Архив МАЭ ОмГУ. 1989. 56 с.
- Седакова О. А. Материалы к описанию полевского погребального обряда//Полевский этнолингвистический сборник. М.: Наука, 1983.
- Семенова В. И. Раскопки могильника Усть-Балик//АО. 1983 года. 1985. С. 241.
- Сериков Ю. Б., Серикова Л. В. Разведка в Среднем Зауралье//Археологические открытия Урала и Поволжья. Сыктывкар, 1989.
- Сикицица Г. В. Игреково I — памятник неолита в Среднем Приобье//Палеолит и неолит. Л.: Наука, 1986. С. 100—108.

- Скобелев С. Г. Новые данные по неолиту Енисея//Хронология и культурная принадлежность памятников каменного и бронзового веков Южной Сибири. Барнаул, 1988. С. 37—40.
- Славин В. Д. Погребальный обряд кумандинцев//Обряды народов Западной Сибири. Томск: Изд-во Том. ун-та, 1990. С. 132—146.
- Славцов Н. Я. О находках каменного периода близ Тюмени//Зап. ЗСО РГО. Омск, 1887. Т. 7. № 1. С. 1—59.
- Смирнов К. Ф. Ранняя история и культура савроматов. М.: Наука, 1964. 379 с.
- Смирнов К. Ф. Сарматы на Илеке. М., 1975. 176 с.
- Смирнов Ю. А. Культ черепа и нижней челюсти в раннем палеолите// Конференция. Религиозные представления в первобытном обществе. М.: Наука, 1987. С. 207—209.
- Соболев В. П., Зах В. А., Сидоров Е. А., Елагин В. С., Матвеев А. В. Работы в Барабинской и Кулундинской степях//АО 1975 года. 1976. С. 280—281.
- Соколова З. П. Пережитки религиозных верований у обских угров//СМАЭ. 1971. Т. 27. С. 211—238.
- Соколова З. П. Ханты рек Сыня и Куноват//Материалы по этнографии Сибири. Томск: Изд-во Том. ун-та, 1972. С. 15—66.
- Соколова З. П. Об одном традиционном обычае погребального цикла сыских хантов//Новое в этнографических и антропологических исследованиях. М.: Наука, 1974. С. 49—60.
- Соколова З. П. Наследственные, или предковые, имена у обских угров и связанные с ними обычаи//СЭ. 1975. № 5. С. 42—52.
- Соколова З. П. Новые данные о погребальном обряде северных хантов //Полевые исследования Института этнографии. 1974 г. М.: Наука, 1975а. С. 165—174.
- Соколова З. П. О некоторых погребальных обычаях северных хантов и манси//Этнография народов Алтая и Западной Сибири. Новосибирск. Наука, 1977. С. 169—175.
- Соколова З. П. Похороны у казымских хантов//Полевые исследования Института этнографии 1977 г. М.: Наука, 1979. С. 249—253.
- Соколова З. П. Изображение умерших у народов Западной Сибири//Обряды народов Западной Сибири. Томск: Изд-во Том. ун-та, 1990. С. 106—115.
- Сотникова С. В. Исследования на юге Омской области//АО 1983 года. М.: Наука, 1985. С. 213—244.
- Сотникова С. В. Отчет о разведке левого берега р. Иртыш в Нововаршавском и Таврическом районах Омской области в 1983 г.//Архив МАЭ ОмГУ. 1984а. Ф. 2. № 36-1.
- Сотникова С. В. Отчет о раскопках могильника Ермак IV в Нововаршавском районе Омской области в 1985 г.//Архив МАЭ ОмГУ. 1986. Ф. 2. № 47-1.
- Сотникова С. В. Раскопки могильника Ермак IV//АО 1985 года. 1987а. С. 283.
- Сотникова С. В. Отчет о раскопках могильника Ермак IV в Нововаршавском районе Омской области в 1986 г.//Архив МАЭ ОмГУ. 1987. Ф. 2. № 48-2.
- Сотникова С. В. К вопросу об алакульской традиции на территории Западной и Южной Сибири//Хронология и культурная принадлежность памятников каменного и бронзового веков Южной Сибири. Барнаул, 1988.
- Спицын А. А. Коллективные могилы в верховьях Енисея и Чулыма//Зап. Рус. археол. об-ва. СПб., 1899. Т. II. Вып. 1—2. С. 134—141.

- Старков В. Ф. Кокшарово 1 — многослойный памятник неолита и бронзы в Среднем Зауралье//СА. 1970. № 1. С. 97—108.
- Старков В. Ф. Мезолит и неолит лесного Зауралья. М.: Наука, 1980. 217 с.
- Старцев Г. Остяки. Л.: Прибой, 1928. 152 с.
- Степи европейской части СССР в скифо-сарматское время//Археология СССР. М.: Наука, 1989. 463 с.
- Стефанов В. И. Сулгунские погребения на Потчеваше//Вопросы археологии Приобья. Тюмень, 1979. С. 82—90.
- Стеблин-Каменский М. И. Миф. Л.: Наука, 1976. 104 с.
- Стоколос В. С. Культура населения бронзового века Южного Зауралья. М.: Наука, 1972. 168 с.
- Стоянов В. Е. Ранний железный век западносибирской лесостепи: Опыт классификации и периодизации. Дис. ... канд. ист. наук. Свердловск, 1969. 17 с.
- Стоянов В. Е. Могильники раннего железного века западносибирской лесостепи (к вопросу о локальных различиях)//Проблемы археологии Урала и Сибири. М.: Наука, 1973. С. 233—238.
- Сурхаско Ю. Ю. Семейные обряды и верования карел. Конец XIX—начало XX в. Л.: Наука, 1985. 172 с.
- Таиров А. Д. Ранние кочевники Южного Зауралья. Дис. ... канд. ист. наук. Свердловск, 1990.
- Таиров А. Д., Гаврилюк А. Г. К вопросу о формировании раннесарматской (прохоровской) культуры//Проблемы археологии Урало-Казахстанских степей. Челябинск, 1988. С. 141—159.
- Тайлор Э. Б. Первобытная культура. М.: Наука, 1987. 573 с.
- Талыцкая Н. А. Материалы к археологической карте Нижнего и Среднего Приобья//МИА. 1953. № 35. С. 242—357.
- Татарничева Н. С. Исследования на поселении Баладино//АО 1985 года. 1987. С. 286—287.
- Татарничева Н. С. Исследования на пос. Баладино//Исторические чтения памяти М. П. Грязнова: Тез. докл. конф. по разделу каменный и бронзовый века. Омск, 1987.
- Телегин А. М. К хронологии памятников раннего железного века Барнаульского Приобья//Проблемы хронологии и культурной принадлежности археологических памятников Южной Сибири. Барнаул, 1991. С. 125—126.
- Теплоухов С. А. Древнеметаллические культуры Мшусинского края//Природа. 1929. № 6. С. 539—552.
- Терехова Л. М., Чемякин Ю. П. Новый могильник раннего железного века в Челябинской области//История и культура сарматов Саратов, 1983.
- Титова З. Д. Барабинские татары//ИИС. 1976. Вып. 19. С. 108—147.
- Титов А. Сибирь в XVII веке. М., 1890. 380 с.
- Тихонов С. С. Опыт анализа микрорельефа памятников эпохи бронзы//Источники по истории Западной Сибири: История и археология. Омск, 1987. С. 21—25.
- Токарев С. А. Ранние формы религии. М.: Наука, 1964. 375 с.
- Токарев С. А. Ранние формы религии. М.: Наука, 1990. 622 с.
- Томялов Н. А. Сибирские татары: Похоронная обрядность//Семейная обрядность народов Сибири. М.: Наука, 1980. С. 119—123.
- Томялов Н. А. Очерки этнографии тюркского населения Томского Приобья. Томск: Изд-во Том. ун-та, 1983. 216 с.
- Томялов Н. А., Шергородский Л. Г. Погребальный обряд барабинских татар//Обряды народов Западной Сибири. Томск: Изд-во Том. ун-та, 1990. С. 116—131.
- Толоров В. Н. Пространство и текст. М.: Наука, 1983.

- Тошакоев Е. М. Традиционные черты народной культуры алтайцев. Новосибирск: Наука, 1978. 159 с.
- Традиционное мировоззрение тюрков Южной Сибири: Пространство и время: Вещный мир. Новосибирск: Наука, 1988. 225 с.
- Третьяков П. И. Туруханский край//Зап. РГО. 1869. Т. 2. 416 с.
- Третьяков П. И. Финно-угры, балты и славяне на Днепре и Волге. М.; Л.: Наука, 1966. 308 с.
- Троицкая Т. И. Отчет о раскопках в Новосибирской области в 1966 г. //Архив кабинета археологии НГПИ.
- Троицкая Т. И. Памятники андроновской культуры (по материалам Новосибирской археологической экспедиции)//Науч. тр. НГПИ, 1969. Вып. 31. С. 3—20.
- Троицкая Т. И. Работы Новосибирской экспедиции//АО 1968 года. 1969а. С. 201—202.
- Троицкая Т. И. Курган большереченской культуры//СА. 1970. № 3. С. 213—217.
- Троицкая Т. И. Новосибирское Приобье в VII—IV вв. до н. э.//Науч. тр. НГПИ. 1972. Вып. 38. С. 3—35.
- Троицкая Т. И. Курганный могильник Ордынское-1//Науч. тр. НГПИ. 1973. Вып. 85. С. 81—101.
- Троицкая Т. И. Погребения с трупосожжениями конца I тыс. н. э. на р. Уень//Археология Южной Сибири. Кемерово. 1977. С. 121—130.
- Троицкая Т. И. Красный Яр — памятник позднего железного века//Древние культуры Алтая и Западной Сибири. Новосибирск: Наука. 1978. С. 99—117.
- Троицкая Т. И. Кулайская культура в Новосибирском Приобье. Новосибирск: Наука, 1979. 124 с.
- Троицкая Т. И. Лесостепное Приобье в раннем железном веке: Автореф. дис. ...-ра ист. наук. Новосибирск, 1981. 38 с.
- Троицкая Т. И. Одиновская культура в Новосибирском Приобье//Проблемы западносибирской археологии: Эпоха железа. Новосибирск: Наука, 1981а. С. 101—120.
- Троицкая Т. И. Могильник Быстровка-1 как исторический источник//Археологические памятники лесостепной полосы Западной Сибири. Новосибирск: Наука, 1983. С. 31—50.
- Троицкая Т. И. Большереченские курганы у с. Милованово//АО 1982 года. 1984. С. 233—234.
- Троицкая Т. И. Культурная принадлежность племен скифо-сибирского круга в лесостепном Приобье//Проблемы древних культур Сибири. Новосибирск: Наука, 1985. С. 104—115.
- Троицкая Т. И. Верхнеобская культура лесостепного Приобья (V—VIII вв.)//Эпоха камня и палеометалла азиатской части СССР. Новосибирск: Наука, 1988. С. 95—101.
- Троицкая Т. И. Явление травестизма в скифо-сибирском мире//Скифо-сибирский мир. Новосибирск: Наука, 1988а. С. 56—62.
- Троицкая Т. И. Черное озеро I — комплекс археологических памятников//Памятники Новосибирской области. Новосибирск: Наука, 1989.
- Троицкая Т. И. Новый тип поминальных памятников в Западной Сибири//СА. 1990. № 2. С. 256—258.
- Троицкая Т. И. Погребения с сожжениями верхнеобской культуры в лесостепном Приобье//Проблемы хронологии и периодизации археологических памятников Южной Сибири. Барнаул, 1991. С. 170—172.
- Троицкая Т. И. Адамов А. А. Смена археологических культур в Новосибирском Приобье на рубеже I—II тысячелетий нашей эры//Проблемы археологии степной Евразии. Кемерово, 1987. Ч. 2. С. 177—178.

- Троицкая Т. Н., Бородавский А. П. Погребения младекцев в курганах VII в. н. э. в Новосибирской области//Мировоззрение финно-угорских народов. Новосибирск: Наука, 1990. С. 149—161.
- Троицкая Т. Н., Молодин В. И., Соболев В. И. Археологическая карта Новосибирской области. Новосибирск: Наука, 1980. 184 с.
- Троицкая Т. Н., Новиков А. В., Сальникова И. В. Погребения с сожжениями Каменного Мыса//Вопросы древней истории Южной Сибири. Абакан, 1984. С. 80—89.
- Троицкая Т. Н., Черноскотов Е. М. К вопросу о связях Новосибирского Приобья со Средней Азией в конце I тыс. н. э.//Западная Сибирь в эпоху средневековья. Томск: Изд-во Том. ун-та, 1984. С. 129—136.
- Труфанов А. Я. Закрытые комплексы городища Ямсыса VII//Исторические чтения памяти М. П. Грязнова. Омск, 1987. С. 127—130.
- Труфанов А. Я. Культуры эпохи поздней бронзы и переходного времени к железному веку лесостепного Прииртышья: Дис. ...канд. ист. наук. Кемерово, 1990. 202 с.
- Трухин Г. В. Полевой дневник//Архив МАЭС ТГУ. 1958. № 145.
- Тэрнер В. Символ и ритуал. М.: Наука, 1983. 277 с.
- Уманский А. П. Отчет об археологических работах в 1962—1963 гг.//Архив ИА. № 2777.
- Уманский А. П. Отчет об археологических раскопках 1964 года//Архив ИА АН. 2777.
- Уманский А. П. Новые памятники раннего железного века в Верхнем Приобье//Тез. докл. пленума института истории: Железный век. М., 1966. Ч. 2. С. 28—30.
- Уманский А. П. Новые памятники андроновской культуры на Алтае//ИЛАИ. 1967. Вып. 1. С. 96—100.
- Уманский А. П. Могильник карасукского времени у с. Плотинная по аварийным раскопкам 1968 года//Археология и краеведение Алтая. Барнаул, 1972. С. 22—26.
- Уманский А. П., Демин М. А. Бронзовый инвентарь могильника эпохи поздней бронзы у станции Плотинная//Некоторые вопросы истории СССР. Барнаул, 1974. С. 3—14.
- Уманский А. П. О культурной и этнической принадлежности курганов раннего железного века в лесостепном Алтае//Барнаулу — 250 лет. Барнаул, 1980. С. 50—53.
- Уманский А. П. Новые материалы из Новотроицкого могильника//Проблемы древних культур Сибири. Новосибирск: Наука, 1985. С. 128—134.
- Уманский А. П. Археологические памятники урочища Раздумье//Археологические исследования на Алтае. Барнаул, 1987. С. 81—99.
- Уманский А. П. Курганы у с. Новотроицкое по раскопкам 1986 г.//Проблемы археологии степей Евразии. Кемерово, 1987а. Ч. 2. С. 59—62.
- Уманский А. П. Раскопки Новотроицкого могильника в 1988 г.//Скифо-сибирский мир. Кемерово, 1989. Ч. 2. С. 54—57.
- Уманский А. П. Раскопки курганов группы Новотроицкое II в 1987 г.//Охрана и исследование археологических памятников Алтая. Барнаул, 1991. С. 107—114.
- Уманский А. П., Брусник Н. Д. Соколовские курганы//Археология и этнография Алтая. Барнаул, 1982. С. 187—202.
- Уманский А. П., Телегин А. И. Курганы раннего железного века у с. Зайцева//Археологические памятники Сибири и Дальнего Востока. Новосибирск, 1989. С. 78—89.
- Усманова М. С. Подземный мир в традиционных представлениях хантов //Мировоззрение народов Западной Сибири по археологическим и этнографическим источникам. Томск: Изд-во Том. ун-та, 1985. С. 152—155.

Успенский Б. А. Культ Николая на Руси в историко-культурном освещении//Труды по знаковым системам. Тарту: Изд-во Тарт. ун-та, 1978. С. 86—140.

Федорова Н. В. Исследование на городище Потчеваш у г. Тобольска//ИИС. 1974. Вып. 15. С. 31—31.

Федорова-Давыдова Э. А. Обряд труположения у срубно-алакульских племен Оренбуржья//Проблемы археологии Урала и Сибири. М.: Наука, 1973. С. 165—173.

Федосеева С. А. Ымьяхтахская культура Северо-Восточной Азии. Новосибирск: Наука, 1980. 223 с.

Финно-угры и балты в эпоху средневековья. М.: Наука, 1987. 510 с.

Финш О., Брэм А. Путешествие в Западную Сибирь. М., 1882. 578 с.

Флейденберг О. М. Миф и литература древности. М.: Наука, 1978. 605 с.

Флоринский В. М. Первобытные славяне по памятникам их доисторической жизни. Томск, 1894. Ч. 1. 374 с.; 1896. Ч. 2. 284 с.

Фурсова Е. Ф. Женская погребальная одежда русского населения Алтая //Традиции и инновации в быту и культуре народов Сибири. Новосибирск: Наука, 1983. С. 73—87.

Хабдулина М. К. Погребальный обряд населения раннего железного века Северного Казахстана (VIII—II вв. до н. э.)//Ранний железный век и средневековье Урало-Иртышского междуречья. Челябинск, 1987. С. 3—25.

Халиков А. Х. Древняя история Среднего Поволжья. М.: Наука, 1969. 395 с.

Харлампович К. В. К вопросу о погребальных масках и куклах у западносибирских инородцев//Известия общества археологии, истории и этнографии. Казань, 1908. Вып. 6. С. 474—482.

Хлобыстин Л. П., Шер Я. А. Неолитическое погребение близ д. Байкалово на Енисее//КСИА. 1966. Вып. 106. С. 51—54.

Хлобыстина М. Д. Бирютальные погребения в бронзовом веке//КСИА. 1988. Вып. 193. С. 20—27.

Хлобыстина М. Д. Из мифологии и традиционных религиозных верований шорцев (по полевым материалам 1927)//Этнография народов Алтая и Западной Сибири. Новосибирск: Наука, 1978. С. 70—89.

Хойдингем Э. Древний человек и космос//Общественные науки за рубежом. История. 1986. Сер. 5. С. 191—192.

Хомич Л. В. Ненцы. М.-Л.: Наука, 1966. 329 с.

Хомич Л. В. Представления ненцев о природе и человеке//Природа и человек в религиозных представлениях народов Сибири и Севера. Л.: Наука, 1976. С. 16—30.

Худяков Ю. С., Кратко О. В. К вопросу о продвижении кыргызов в Западную Сибирь//Смены культур и миграции в Западной Сибири. Томск: Изд-во Том. ун-та, 1987. С. 41—43.

Цветкова Н. К. Племена рязанской культуры//Тр. Гос. ист. музея. 1970. № 44. С. 97—153.

Чагаева А. С. Могилишки в окрестностях д. Айткулово Омской области //ИИС. 1973. Вып. 5. С. 103—118.

Черкасова Н. Средневековые топхи Западной Сибири//Духовная культура Урала. Свердловск, 1987.

Чернецов В. П. Очерк этногенеза обских угров//КСИМК. 1941. Вып. 9. С. 18—28.

Чернецов В. П. Представления о душе у обских угров//Тр. Ин-та этногр. Нов. сер. 1959. Т. 51. С. 111—156.

Чернецов В. П. Древняя история Нижнего Приобья//МНА. 1953. Вып. 35. С. 7—71.

- Чернецов В. Н. Усть-полульское время в Приобье//МПА. 1953. № 35. С. 221—241.
- Чернецов В. Н. Нижнее Приобье в I тыс. нашей эры//МПА. 1957. № 58. С. 137—245.
- Чернецов В. Н. К вопросу о сложении уральского неолита//История, археология и этнография Средней Азии. Л.: Наука, 1968. С. 41—53.
- Черников С. С. Загроба Золотого кургана. М.: Наука, 1965. 188 с.
- Чернышов Н. А. Кузнецкий неолитический могильник//Палеолит и неолит СССР. М.; Л.: Изд-во АН СССР, 1953. С. 336—346.
- Чиндина Л. А. Молчановский могильник Рёлка и некоторые вопросы этногенеза народов Западной Сибири//Происхождение аборигенов Сибири и их языков. Томск: Изд-во Том. ун-та, 1969. С. 183—184.
- Чиндина Л. А. Нарымско-Томское Приобье в середине I тыс. н. э.: Автореф. дис. ... канд. ист. наук. М., 1970. 26 с.
- Чиндина Л. А. О погребальном обряде поздних могильников Нарымско-го Приобья//ИИС. Томск: Изд-во Том. ун-та, 1975. Вып. 16. С. 61—93.
- Чиндина Л. А. Некоторые особенности погребений с конем в могильнике Рёлка//Происхождение аборигенов Сибири и их языков. Томск, 1976. С. 177—179.
- Чиндина Л. А. Могильник Рёлка на Средней Оби. Томск: Изд-во Том. ун-та, 1977. 191 с.
- Чиндина Л. А. Древняя история Среднего Приобья в эпоху железа. Томск: Изд-во Том. ун-та, 1984. 255 с.
- Чиндина Л. А. История Среднего Приобья в V в. до н. э.—IX в. н. э.: Автореф. дис. ... д-ра ист. наук. Новосибирск, 1981а. 38 с.
- Чиндина Л. А. О древних западносибирских святилищах//Конференция. Религиозные представления в первобытном обществе. М., 1987.
- Числяков Э. Ф. К вопросу о формировании диалектной системы шорского языка//Проблемы этногенеза и этнической истории аборигенов Сибири. Кемерово, 1986. С. 55—62.
- Членова Н. Л. Золото в карасукскую эпоху//СА. 1972. № 4. С. 257—259.
- Членова Н. Л. Суртайка — могильник карасукской эпохи в предгорном Алтае//КСИА. 1973. Вып. 131. С. 114—121.
- Членова Н. Л. Раскопки могильника Камышенка на Северном Алтае в 1970 г.//ИИС. 1974. Вып. 15. С. 112—119.
- Чугунов С. М. Курганы близ д. Казанские юрты//Изв. Том. ун-та. 1894. Кн. 6. С. 169—176.
- Шаббаев Ю. А. Из истории хакасского жилища. СПб., 1910.
- Шамшин А. Б., Лузин С. Ю. Новые находки изделий в скифо-сибирском зверином стиле на памятниках Алтая//Проблемы хронологии и периодизации археологических памятников Южной Сибири. Барнаул, 1991. С. 128—130.
- Шаргородский Л. Т. Погребения барабинских татар (по этнографическим материалам)//Этническая история тюркоязычных народов Сибири и сопредельных территорий. Омск, 1984. С. 99—102.
- Шатилов М. Б. Ваховские остиаки//Тр. Том. обл. краевого муз. 1931. Т. 4. 174 с.
- Шаниязов К. Ш. К этнической истории узбекского народа. Ташкент, 1974. 344 с.
- Ширин Ю. В. Хронология фоминского этапа//Проблемы хронологии и периодизации археологических памятников Южной Сибири. Барнаул, 1991. С. 157—158.
- Шишлина Н. И. Кермен-толгинская маска эпохи бронзы//Конференция. Религиозные представления в первобытном обществе. М.: Наука, 1987. С. 167—169.

- Шорин А. Ф. Исследование черкаскульских памятников на о-ве Актуба //АО 1979 года. 1980. С. 181--182.
- Эдлинг Д. Н. Резная скульптура Урала//Тр. гос. ист. музея. 1940. Вып. 10. 104 с.
- Археология СССР: Эпоха бронзы лесной полосы СССР. М.: Наука, 1987. 471 с.

СОКРАЩЕНИЯ

- АО — Археологические открытия. М.: Наука
Д. — дело
ЗСО — Западно-Сибирский отдел (РГО)
ИА — Институт археологии АН СССР
ИИС — Из истории Сибири. Томск: Издательство Томского университета
ИЛАИ — Известия лаборатории археологических исследований Кемеровского гос. университета
КА ТГУ — Кабинет антропологии Томского государственного университета
КА УрГУ — Кабинет археологии Уральского государственного университета
ККМА — Красноярский краеведческий музей. Архив
КСИА — Краткие сообщения Института археологии АН СССР. М.: Наука
КСИМК — Краткие сообщения Института истории материальной культуры. М.: Изд-во АН СССР
ЛОИА — Ленинградское отделение Института археологии АН СССР
МАЗ ОмГУ — Музей археологии и этнографии Омского гос. университета
МАЗ ТГУ — Музей археологии и этнографии Сибири Томского гос. университета
МИА — Материалы и исследования по археологии СССР. М.: Изд-во АН СССР (до 1964 г.); М.: Наука
НГПИ — Новосибирский гос. педагогический институт
ОАК — отчет Археологической комиссии
Оп. — опись
РАНИОН — Российская Ассоциация научно-исследовательских институтов общественных наук
РГО — Русское географическое общество
СА — Советская археология. М.: Наука

СМАЭ

— Сборник Музея антропологии и этнографии. Л.: Изд-во АН СССР
(до 1964 г.); Л.: Наука

СО АН

Сибирское отделение Академии наук

ТГПИ

— Томский гос. педагогический институт

ТГУ

— Томский гос. университет

Ф.

— фонд

ОГЛАВЛЕНИЕ

ПРЕДИСЛОВИЕ	5
ВВЕДЕНИЕ (Л. Н. Корякова, В. М. Кулемзин)	7
Глава 1. История археологического исследования погребальных памятников и обрядности (В. Н. Матющенко, А. И. Боброва, Б. А. Коников)	18
Глава 2. Неолит и ранняя бронза (А. Н. Петров)	34
2.1. Источники	34
2.2. Памятники скатерининской культуры	37
2.3. Погребальный обряд	46
2.3.1. Зауралье	46
2.3.2. Верхнее Приобье	53
2.3.3. Новосибирско-Томское Приобье	63
Глава 3. Эпоха бронзы. Лесная и лесостепная полоса (В. Н. Матющенко)	73
3.1. Источники	73
3.2. Доандроновское время	74
3.3. Андроновское время в лесостепи	85
3.4. Поздняя бронза	99
3.5. Краткие выводы	111
Глава 4. Период раннего железа	113
4.1. Урало-Иртышская лесостепь (Л. Н. Корякова)	113
4.1.1. Памятники	118
4.1.2. Погребальная обрядность саргатской общности	125
4.1.2.1. Предпосылки формирования	125
4.1.2.2. Гороховская культура	129
4.1.2.3. Саргатская культура	138
4.1.2.4. О погребальной обрядности культур с саргатским влиянием	144
4.1.3. Общий анализ	146
4.2. Лесостепное Приобье (Т. Н. Троицкая)	169
4.2.1. Большереченская культура	169
4.2.2. Кулайская культура	178
4.3. Тагарская культура (А. И. Мартынова)	184
4.3.1. Погребальные сооружения	185
4.3.2. Обряд	201

Глава 5. Раннее и развитие средневековье	215
5.1. Верхнеобская культура (Т. Н. Троицкая)	215
5.2. Новосибирское Приобье (А. А. Адамов)	225
5.3. Томское и Нарымское Приобье (А. Д. Гаман)	234
5.4. Томское Приобье (Л. М. Плетнева)	245
5.4.1. Памятники	246
5.4.2. Погребальный обряд	246
5.5. Среднее Прииртышье (Б. А. Коников)	260
5.5.1. Потчевашская культура	260
5.5.2. Усть-Ишимская культура	264
5.6. Среднеобская низменность (Л. М. Терехова, Г. К. Карачаров)	277
Глава 6. Позднее средневековье	290
6.1. Среднее Прииртышье (Б. А. Коников)	290
6.2. Нарымское Приобье и Причулымье (А. И. Боброва)	293
6.2.1. Структура погребально-поминального обряда	293
6.2.2. Типология обряда	301
Глава 7. Выводы по археологическим материалам (В. И. Матющенко)	322
Глава 8. Обряды перевода из реального мира в потусторонний у народов Западной Сибири в XVIII—XX вв.	334
8.1. История изучения (В. М. Кулемзин)	334
8.2. Характеристика обрядов	337
8.2.1. Кумандицы, челканцы, тубалары (В. М. Кулемзин)	338
8.2.2. Шорцы (В. М. Кулемзин)	341
8.2.3. Чулымские тюрки (В. М. Кулемзин)	345
8.2.4. Западносибирские татары (В. М. Кулемзин)	348
8.2.5. Селькупы (В. М. Кулемзин)	355
8.2.6. Западносибирские звенки (В. М. Кулемзин)	360
8.2.7. Ханты и манси (В. М. Кулемзин)	363
8.2.8. Ненцы (В. М. Кулемзин)	379
8.2.9. Русские (П. Е. Бардина)	383
8.3. Сравнительный анализ (В. М. Кулемзин)	393
Глава 9. Генезис традиций (В. М. Кулемзин)	423
Заключение (В. М. Кулемзин)	442
Список литературы	445
Сокращения	473

ОЧЕРКИ КУЛЬТУРОГЕНЕЗА НАРОДОВ ЗАПАДНОЙ СИБИРИ

Том 2

МИР РЕАЛЬНЫЙ И ПОТУСТОРОННИЙ

Редактор Т. В. Зелева

Технический редактор Г. Н. Гридина

Корректор Л. Н. Проскурина

Сдано в набор 03.06.1994 г. Подписано в печать 20.11.1994 г.
Формат 60×81^{1/16}. Бумага типографская № 2 Гарнитура Литературная.
Печать высокая. Печ. л. 30. Усл. печ. л. 27,9. Уч.-изд. л. 32,24.
Тираж 1000 экз. Заказ 3085. С44.

Издательство ТГУ, 634057, Томск, ул. Никитина, 4.
Типография издательства «Красное знамя». Томск, пр. Фрунзе, 103.

Раселение народов
Западной Сибири в XVIII в.

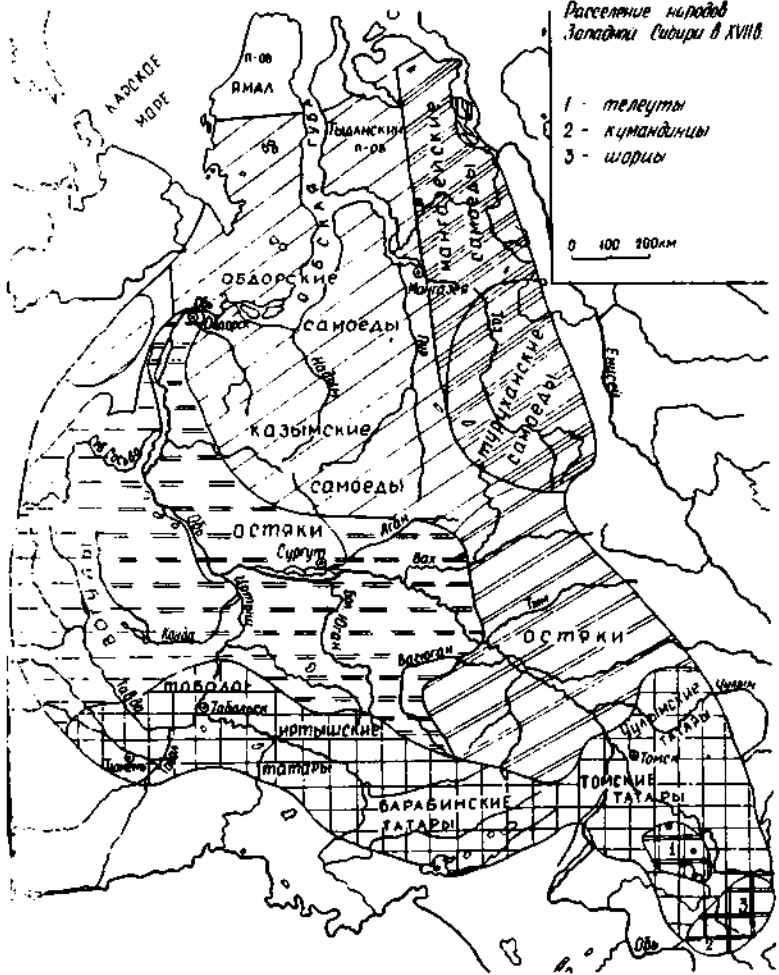

Расселение народов
Западной Сибири в начале ХХ в

- 1 - телеуты
- 2 - кумандинцы
- 3 - шорлы
- 4 - татары
- 5 - эвенки

0 100 200 км

