



This is a digital copy of a book that was preserved for generations on library shelves before it was carefully scanned by Google as part of a project to make the world's books discoverable online.

It has survived long enough for the copyright to expire and the book to enter the public domain. A public domain book is one that was never subject to copyright or whose legal copyright term has expired. Whether a book is in the public domain may vary country to country. Public domain books are our gateways to the past, representing a wealth of history, culture and knowledge that's often difficult to discover.

Marks, notations and other marginalia present in the original volume will appear in this file - a reminder of this book's long journey from the publisher to a library and finally to you.

### **Usage guidelines**

Google is proud to partner with libraries to digitize public domain materials and make them widely accessible. Public domain books belong to the public and we are merely their custodians. Nevertheless, this work is expensive, so in order to keep providing this resource, we have taken steps to prevent abuse by commercial parties, including placing technical restrictions on automated querying.

We also ask that you:

- + *Make non-commercial use of the files* We designed Google Book Search for use by individuals, and we request that you use these files for personal, non-commercial purposes.
- + *Refrain from automated querying* Do not send automated queries of any sort to Google's system: If you are conducting research on machine translation, optical character recognition or other areas where access to a large amount of text is helpful, please contact us. We encourage the use of public domain materials for these purposes and may be able to help.
- + *Maintain attribution* The Google "watermark" you see on each file is essential for informing people about this project and helping them find additional materials through Google Book Search. Please do not remove it.
- + *Keep it legal* Whatever your use, remember that you are responsible for ensuring that what you are doing is legal. Do not assume that just because we believe a book is in the public domain for users in the United States, that the work is also in the public domain for users in other countries. Whether a book is still in copyright varies from country to country, and we can't offer guidance on whether any specific use of any specific book is allowed. Please do not assume that a book's appearance in Google Book Search means it can be used in any manner anywhere in the world. Copyright infringement liability can be quite severe.

### **About Google Book Search**

Google's mission is to organize the world's information and to make it universally accessible and useful. Google Book Search helps readers discover the world's books while helping authors and publishers reach new audiences. You can search through the full text of this book on the web at <http://books.google.com/>



Это цифровая копия книги, хранящейся для потомков на библиотечных полках, прежде чем ее отсканировали сотрудники компании Google в рамках проекта, цель которого - сделать книги со всего мира доступными через Интернет.

Прошло достаточно много времени для того, чтобы срок действия авторских прав на эту книгу истек, и она перешла в свободный доступ. Книга переходит в свободный доступ, если на нее не были поданы авторские права или срок действия авторских прав истек. Переход книги в свободный доступ в разных странах осуществляется по-разному. Книги, перешедшие в свободный доступ, это наш ключ к прошлому, к богатствам истории и культуры, а также к знаниям, которые часто трудно найти.

В этом файле сохраняются все пометки, примечания и другие записи, существующие в оригинальном издании, как наименование о том долгом пути, который книга прошла от издателя до библиотеки и в конечном итоге до Вас.

### **Правила использования**

Компания Google гордится тем, что сотрудничает с библиотеками, чтобы перевести книги, перешедшие в свободный доступ, в цифровой формат и сделать их широкодоступными. Книги, перешедшие в свободный доступ, принадлежат обществу, а мы лишь хранители этого достояния. Тем не менее, эти книги достаточно дорого стоят, поэтому, чтобы и в дальнейшем предоставлять этот ресурс, мы предприняли некоторые действия, предотвращающие коммерческое использование книг, в том числе установив технические ограничения на автоматические запросы.

Мы также просим Вас о следующем.

- Не используйте файлы в коммерческих целях.  
Мы разработали программу Поиск книг Google для всех пользователей, поэтому используйте эти файлы только в личных, некоммерческих целях.
- Не отключайте автоматические запросы.  
Не отключайте в систему Google автоматические запросы любого вида. Если Вы занимаетесь изучением систем машинного перевода, оптического распознавания символов или других областей, где доступ к большому количеству текста может оказаться полезным, свяжитесь с нами. Для этих целей мы рекомендуем использовать материалы, перешедшие в свободный доступ.
- Не удаляйте атрибуты Google.  
В каждом файле есть "водяной знак" Google. Он позволяет пользователям узнать об этом проекте и помогает им найти дополнительные материалы при помощи программы Поиск книг Google. Не удаляйте его.
- Делайте это законно.  
Независимо от того, что Вы используете, не забудьте проверить законность своих действий, за которые Вы несете полную ответственность. Не думайте, что если книга перешла в свободный доступ в США, то ее на этом основании могут использовать читатели из других стран. Условия для перехода книги в свободный доступ в разных странах различны, поэтому нет единых правил, позволяющих определить, можно ли в определенном случае использовать определенную книгу. Не думайте, что если книга появилась в Поиске книг Google, то ее можно использовать как угодно и где угодно. Наказание за нарушение авторских прав может быть очень серьезным.

### **О программе Поиск книг Google**

Миссия Google состоит в том, чтобы организовать мировую информацию и сделать ее всесторонне доступной и полезной. Программа Поиск книг Google помогает пользователям найти книги со всего мира, а авторам и издателям - новых читателей. Полнотекстовый поиск по этой книге можно выполнить на странице <http://books.google.com/>



HARVARD  
COLLEGE  
LIBRARY

**ЗАПИСКИ ОХОТНИКА**  
**ВОСТОЧНОЙ СИБИРИ**





639.1

2-48



# ЗАПИСКИ ОХОТНИКА

## ВОСТОЧНОЙ СИБИРИ

1856—1863

Заключающія въ себѣ: нѣкоторыя замѣчанія, касающіяся собственно-технической части охоты; описаніе различныхъ звѣрей, обитающихъ въ необъятныхъ лѣсахъ и степяхъ восточной Сибири, а также способы добыванія ихъ всевозможнымъ образомъ, съ показаніемъ устройства употребляемыхъ для охоты охотничьихъ снастей, и нѣкоторыя замѣчанія о сибирской природѣ и сибирскихъ охотникахъ, съ ихъ бытомъ, суевѣрїями и привычками.

**А. ЧИРКАСОВА**

ИЗДАНИЕ ВТОРОЕ, ИСПРАВЛЕННОЕ И ЗНАЧИТЕЛЬНО ДОПОЛНЕННОЕ.

Читальня ЦТЗ

въ рисунками въ текстѣ



С.-ПЕТЕРБУРГЪ  
ИЗДАНИЕ А. С. СУВОРИНА  
1884

539  
Читальня ЦТЗ

639.1

SG 2455.22.2



ДОВОЛЕНО ЦЕНЗУРОЮ. С.-ПЕТЕРБУРГЪ, 8 ІЮНЯ 1888 Г.

74 \*2

800-1  
✓



ТИПОГРАФИЯ А. С. СУВОРИНА, ФУТЕЛЕРЪ ПЕР., Л. 11—2.



## ПРЕДИСЛОВІЕ АВТОРА.

Къ первому изданію (1867 г.)

Предисловіе это пишу я съ единственною цѣлю, — чтобы читатель могъ предварительно отчасти повнакомиться со мною и не сталъ искать въ моихъ замѣткахъ того, чего въ нихъ нѣтъ, или же слишкомъ строго судить ихъ. Конечно, если читатель — страстный охотникъ, какъ я, онъ не обратитъ вниманія на слабыя стороны моего труда въ литературномъ отношеніи, а только будетъ искать того, что его интересуетъ или что ему еще неизвѣстно. Но читатель-литераторъ да проститъ мнѣ мое невольное обращеніе съ перомъ. Страсть къ охотѣ и желаніе передать многія истины и сокровенности, извѣстныя только охотникамъ восточной Сибири, — побороли мои сомнѣнія относительно моихъ литературныхъ способностей и я рѣшился написать, что далъ мнѣ мой охотничій опытъ. Я увѣренъ въ одномъ, что трудъ мой будетъ полезенъ многимъ и многимъ охотникамъ, — а больше мнѣ ничего и не надо.

По возможности я постараюсь изложить свои замѣтки самымъ простымъ, понятнымъ всякому языкомъ, но, ужъ извините, съ сибирскимъ оттѣнкомъ.

Читатель впрочемъ можетъ положиться на мои замѣтки; я писалъ не голословно, а всегда съ фактовъ. Чего не видѣлъ,

ЗАПИСКИ ОХОТНИКА.

I

не испыталъ самъ, того и не утверждаю. Если же что и взято со словъ другихъ охотниковъ, то и это такъ же вѣрно, какъ и то, что написано съ фактовъ. Не думайте, что эти замѣтки принадлежать охотнику, любящему «красное слово» (жаль, что охотники имѣютъ такую незавидную репутацію), а примите ихъ за записки страстнаго сибирскаго промышленника и, вмѣстѣ съ тѣмъ, наблюдателя.

Описанія мои иногда слишкомъ подробны, иногда же слишкомъ кратки. Что дѣлать?—«чѣмъ богаты, тѣмъ и рады»!

Сначала я думалъ описать рѣшительно все, что только можетъ относиться къ охотѣ; но когда взялся за перо, то увидалъ, что это былъ бы огромный трудъ. Такъ про одну техническую часть охоты, разбирая ее специально, можно написать цѣлые томы. Но къ чему бы это повело?.. Описывать выковку и приготовленіе стволовъ, и т. д.—дѣло особыхъ специальныхъ руководствъ. Потому я относительно технической части охоты говорю только о томъ, что необходимо знать всякому сибирскому охотнику. Я умалчиваю и объ извѣстныхъ породахъ собакъ, какъ-то: лягавыхъ, гончихъ, борзыхъ, о ихъ дрессировкѣ, натаскиваніи, выдерживаніи и тому подобномъ; но зато говорю о собакахъ еще неизвѣстныхъ многимъ охотникамъ, — о собакахъ сибирскихъ. Кромѣ того, я худо знаю охоту съ борзыми и гончими, потому что съ молодыхъ лѣтъ попалъ въ восточную Сибирь, гдѣ собакъ этихъ почти нѣтъ. Я также почти не упоминаю и объ лягавыхъ собакахъ, потому что сибиряки совершенно ихъ не употребляютъ при звѣриномъ промыслѣ.

Для того, чтобы познакомить читателей съ сибирскимъ мѣстнымъ говоромъ, съ сибирскими техническими выраженіями,—я, гдѣ случится, буду нарочно употреблять ихъ, разумѣется не иначе, какъ съ объясненіями, потому что есть такія изъ нихъ, которыя вовсе непонятны не сибиряку.

Трудъ мой раздѣляется на двѣ части: въ первой я говорю кратко о технической части охоты (преимущественно о сибирской), о ружьяхъ вообще, о стрѣльбѣ, о собакахъ и

такъ дагѣе,—а во второй рассказываю о звѣряхъ, живущихъ въ восточной Сибири, ихъ жизни, нравахъ, добываніи и проч., при случаѣ стараюсь поближе познакомить читателя съ сибирскимъ промышленникомъ (охотникомъ), съ его бытомъ, примычками, суевѣріями. Не описываю охоты за птицами, потому что она въ восточной Сибири ничтожна сравнительно съ звѣринымъ промысломъ. Изъ птицъ сибирякъ бьетъ только глухаря, косача, рябчика, куропатку, лебедя (многіе инородцы лебедей не бьютъ), гуся, утокъ, степную курицу (дрохву)—вотъ и всё; съ остальными онъ незнакомъ, онѣ не для него созданы.

## ПРЕДИСЛОВІЕ

ко второму изданію.

По выходѣ перваго изданія «Записокъ охотника восточной Сибири» въ 1867 году, современная тогдашняя журналистика заявила столько лестныхъ отзывовъ, что я, какъ авторъ, не могъ не радоваться благосклонному приему печатью моего труда, а тѣмъ болѣе радовался тому, что мои охотничьи замѣтки производили пріятное впечатлѣніе не только на охотниковъ, но и на людей, имѣющихъ смутное понятіе объ охотѣ. Понятно, что пріятные отзывы затрогивали за живое мою, тогда еще молодую, охотничью душу. Вотъ почему я тогда же еще рѣшилъ при первой возможности нѣсколько дополнить «Записки» и издать вторымъ выпускомъ. Но... охъ, это «но»! не все дѣлается такъ, какъ хочется, какъ думается. Съ 1867 года прошло уже, шутка сказать, почти 14 лѣтъ и мнѣ до сихъ поръ не представлялось случая исполнить своего желанія; я удовольствовался только

тѣмъ, что изрѣдко пополняютъ «Записки» новыми свѣдѣніями, новыми наблюденіями и позаимствованіями изъ другихъ сочиненій. Хотя послѣднихъ и очень не много, но все же они есть, и есть потому, что въ нѣкоторыхъ случаяхъ и чужія наблюденія приходились очень кстати, какъ характеризующія описываемый предметъ и пополняющія то, что было или пропущено, или неподмѣчено самимъ, но въ сущности есть на самомъ дѣлѣ. Съ 1867 года много воды утекло, — многое измѣнилось во многомъ, многое измѣнилось и въ охотничьей техникѣ, но техникѣ, такъ сказать, интеллигентной. Самородная же техника сибирскаго промышленника-звѣровщика осталась почти неприкосновенной и современная культура до ней не дотронулась; она и нынѣ дышетъ тою же наивною простотой, тою же первобытною и незнакома съ примѣненіями мудраго Запада. Наша Сибирь, въ смыслѣ охотничьей промышленности, осталась, право, почти тою же не мпоною Сибирью, какъ и была со временъ Ермака Тимофѣевича. Понятно, что въ томъ же застоѣ находятся и описанные мною звѣри, ибо 14-ти-лѣтній періодъ слишкомъ незначителенъ для тѣхъ твореній природы, которыя находятся еще внѣ воли и культуры человѣческаго прогресса. А вѣдь, пожалуй, отчасти это и хорошо, а то и нашей безграничной Сибири, съ ея обширными дебрями и непроходимой тайгой, ненадолго бы хватало!.. И теперь уже далеко не то, что было: непролазная утрюмая тайга день ото дня дѣлается все болѣе и болѣе доступной и не такъ страшной, а нескончаемыя дебри рѣдкуютъ чуть не съ каждымъ часомъ и несчастные звѣри замѣтно убываютъ въ количествѣ или кочуютъ въ еще нетронутые тайники сибирскихъ трупцобъ. Все это, конечно, грустно для охотника, но время свое беретъ и тутъ ничего не подѣлаешь, приходится волей-неволей мириться и бесполезно вздыхать, вспоминая о старомъ охотничьемъ просторѣ. Вдыхай, не вздыхай, а будь доволенъ и тѣмъ, что Сибири на нашъ вѣкъ еще хватитъ, да пожалуй и внукамъ кое-что останется... Ну, я какъ охотникъ заболтался, прости, чи-

тетель; равно какъ извини меня и въ томъ, что я и при второмъ изданіи книги умалчиваю о современномъ охотничьемъ оружіи образованнаго міра. Кому оно нужно, тѣ познакомятся съ нимъ и безъ меня, «желторотаго» сибиряка. Въ самомъ дѣлѣ о ружьяхъ новыхъ системъ уже столько писано и переписано, что невольно становишься вступикъ — какой системѣ и фабрикѣ отдавать предпочтеніе. Журналъ «Охоты и Природы» набитъ всевозможными возрѣніями и пререканіями современныхъ охотниковъ и намъ остается только читать о подневныхъ нововведеніяхъ и нерѣдко удивляться какъ современной техникѣ, такъ и той цѣнѣ, которая значится въ любомъ прейсъ-курантѣ охотничьихъ дѣло не только на ружья вѣстныхъ мастеровъ, но и на охотничьи прищеголья. Душевно сочувствую тѣмъ собратамъ по оружію, которые съ сжатымъ сердцемъ могутъ только смотрѣть на такіе баснословные прейсъ-куранты и еще разъ осмѣливаюсь думать, что «Записки охотника восточной Сибири» имъ-то и будутъ хоть нѣсколько полезны.

При второмъ изданіи я помѣщаю новую статью «Глухарь», которая была написана уже нѣсколько лѣтъ назадъ и предполагалась къ печати въ журналѣ, но...—и опять это «но» помѣшало и тутъ, такъ что мой несчастный «глухарь» отдыхалъ въ клѣтѣ бумагъ и замѣтокъ до представившагося случая напечатать записки вторымъ изданіемъ. Въ моей книгѣ «глухарь» быть можетъ и нестаетъ, за что и прошу снисхожденія, но помѣщаю его потому только, что птица эта пользуется большимъ почетомъ въ мірѣ сибирскихъ промышленниковъ и истребляется ими въ большомъ количествѣ. Когда-то у меня было желаніе писать замѣтки и о птицахъ восточной Сибири, какъ осѣдой, такъ и прилетной, въ массѣ наполняющей дурскіе лѣса, поля, степи и воды; но это такой громадный трудъ, что испугалъ меня и мнѣ пришло въ голову то самооправданіе, что писать «птицъ» не стоитъ, особенно потому, что онѣ превосходно описаны С. Т. Аксаковымъ.



Въ тѣхъ статьяхъ, гдѣ говорится о времени какого либо замѣчанія или событія, я поправокъ не дѣлалъ и думаю, что это особеннаго значенія не имѣеть, такъ какъ эти записки не историческіе документы, не родословная записъ, почему я въ этомъ прошу меня извинить. Вотъ, кажется, и все, что мнѣ хотѣлось сказать и чѣмъ предупредить благосклоннаго читателя; остается только просить его о томъ, чтобы онъ снова снисходительно смотрѣлъ на мой трудъ и не судилъ о немъ какъ о научномъ трактатѣ, а принялъ его за простое желаніе автора подѣлиться съ собратами по оружію своими воспоминаніями, наблюденіями и той горячей любовью къ охотѣ и природѣ, которыя и теперь частенько волнуютъ мое постарѣвшее сердце и грезами еще гѣзуютъ подъ посѣдѣвшія уже кудри. Отъ души желаю молодымъ охотникамъ наслаждаться охотою не для одного удовольствія, а, идя объ руку съ наукой, дѣлать свои наблюденія, изслѣдованія, выводы, заключенія и, ведя охотничьи замѣтки, созидать что либо болѣе серьезное и дѣльное.

# ЧАСТЬ ПЕРВАЯ

---

## ТЕХНИЧЕСКАЯ ЧАСТЬ ОХОТЫ





ВСТУПЛЕНИЕ.

Сибирякъ-про-  
мышленникъ (въ  
Сибири всякій  
охотникъ назы-  
вается промыш-  
ленникомъ, а вся-  
кая охота—про-  
мысломъ) не  
знаетъ той высо-  
кой охоты, при  
которой первую  
роль играетъ  
хорошо  
дрессиро-  
ванная  
лягавая  
собака

Н. Захаровъ

охоты болотной — за бекасами, за гаршнепами, за дупелями, молодыми тетеревами и такъ далѣе. Онъ даже и не умѣеть стрѣлять дичь на лету; а если, особенно въ какомъ нибудь заколустѣ отдаленной Сибири, увидитъ кого бьющаго птицу на лету, то считать это за дьявольское навожденіе, непременно отплюнетъ, отойдетъ въ сторону, да пожалуй не будетъ съ нимъ и говорить. А что пощипать плечами, пощмокаетъ губами, потеревитъ у себя въ ватылкѣ — это навѣрное. Словомъ, удивленію не будетъ конца. Сибирскому промышленнику неизвѣстна вся прелесть того мгновенія, когда хорошо дрессированная собака сдѣлаетъ стойку! Приѣзжай настоящій сибирскій охотникъ въ Европейскую Россію, пойдя онъ съ кѣмъ либо на болотную охоту, — будетъ совершенно потерянный человѣкъ; онъ и не знаетъ, что такое дупель, бекасъ, ему неизвѣстна эта краса болотнаго царства. Несчастный, — подумаютъ многіе охотники, какъ можно не знать дупеля? какъ можно не знать бекаса? — Зато попадись такой насмѣшливый охотникъ къ намъ, на Востокъ, и поди онъ въ лѣсъ съ сибирскимъ промышленникомъ, тотъ покажетъ ему свою удалъ; и едва ли болотный охотникъ не позавидуетъ тогда сибирскому звѣропромышленнику, зоркости его глаза, его неутомимости, знанію своего дѣла, ловкости и мѣткости. Трудно привыкнуть такому охотнику къ настоящей сибирской охотѣ; много надо употребить времени для того, чтобы узнать всѣ ея тайны. Все это относилось и ко мнѣ, только что приѣхавшему изъ Россіи въ восточную Сибирь и знакомому только съ болотами и дупелями, съ озерами и утками, съ лѣсами и рябчиками, съ полями и зайцами; долго я не могъ познакомиться со здѣшней охотой и много выслушалъ саркастическихъ замѣчаній и справедливыхъ колкостей отъ звѣровщиковъ, прежде чѣмъ привыкъ къ тайгѣ и сдѣлался самъ настоящимъ охотникомъ. Въ настоящее время, на дупеля и на бекаса я и самъ смотрю почти тѣми же глазами, какими глядѣть на нихъ иногда сибирякъ. Вотъ что значитъ извѣщество иной дичи въ нашихъ краяхъ. — Недаромъ, когда я однажды, будучи на охотѣ съ здѣшнимъ звѣропромышленникомъ, убилъ бекаса и принесъ товарищу на показъ, онъ повертѣлъ его въ рукахъ, насмѣшливо поглядѣлъ на меня, потрясъ бекаса на ладони и сказалъ:

«на что ты бьешь такую страиду, неужли тебѣ не жалко заряда; что въ ней толку?—Сытъ не будешь, пользы никакой, а мѣнѣ (карману) убыль». — Пожалуй, онъ и справедливъ. Вѣдь тѣмъ же зарядомъ здѣсь легко можно было убить степную курицу или козу: здѣсь достоинство дичи взвѣшивается на поповскихъ вѣсахъ; оно цѣнится по величинѣ и значительному вѣсу. Впрочемъ, не думаю, чтобы и въ Россіи охотникъ погнался за гаршнепомъ, когда есть возможность убить глухаря или гуся... Итакъ, охотникъ охотнику розница, тотъ и другой хороши въ своемъ мѣстѣ, въ своей сферѣ. Кого назвать настоящимъ охотникомъ—не знаю. Того ли, который мѣтко стрѣляетъ по бекасамъ, по дупелямъ, но не отважится идти на медвѣдя или кабана?—или же того, который плюнетъ на бекаса, а сбережетъ зарядъ на крупную дичину, скрадетъ одинъ на волѣ медвѣдя и повалитъ его съ одного выстрѣла. Рѣшить довольно трудно, но мнѣ кажется, что настоящимъ охотникъ тотъ, который въ состояніи бить всякую дичину. Въ восточной Сибири рѣдко можно встрѣтить такой домъ, гдѣ бы не было ружья, но зато есть и такіе, гдѣ найдете ихъ нѣсколько. Здѣсь рѣдкій человекъ не промышленникъ. Конечно, нѣтъ правилъ безъ исключенія; бываетъ, что попадаются и сибиряки, которые отродясь и разу не стрѣливали,—но это уже большая рѣдкость. Простую обыкновенную технику охоты здѣсь знаетъ всякій—старый и малый.

#### А. РУЖЬЕ. \*)

Ружьемъ, въ общемъ смыслѣ этого слова, называютъ всякое ружье: одноствольное, двухствольное, винтовку и штуцеръ. Но сибирякъ-охотникъ рѣдко произноситъ слово ружье: дробовикъ—такъ онъ и называетъ дробовикомъ, а винтовку или штуцеръ—винтовкой или пиццалью.—Въ настоящее время не стоитъ и говорить о прежнихъ, старинныхъ и знаменитыхъ

\*) Въ настоящее время ружейное мастерство такъ ушло впередъ, что я, какъ сибирякъ, мало знакомый съ скорострѣльнымъ оружіемъ различныхъ системъ, умалчиваю объ нихъ, и оставляю свое повѣствованіе только о ружьяхъ обыкновенныхъ, старой системы.

ружьяхъ, каковы были, напримѣръ: Старбуса, Моргенрота, Лаварони (Куминачо), Кинленца и другихъ; къ чему вспоминать объ нихъ, когда нынѣшнія ружья вѣстныхъ мастеровъ далеко превосходятъ ихъ въ отдѣлкѣ и не уступаютъ въ боѣ. Особенно въ послѣднее время ружейное мастерство сильно продвинулось впередъ; а прежнія знаменитости чрезвычайно рѣдки и составляютъ украшенія оружейныхъ палатъ и кабинетовъ богатыхъ людей. Нынче такъ много хорошихъ ружейныхъ мастеровъ, что трудно и упомянуть фамилии всѣхъ ихъ. Не знаешь, кому изъ нихъ отдать первенство,—всѣ хороши; но все же не могу не указать на дробовики Лепажя, Мортимера, Колета и штуцера Лебеды. Изъ русскихъ, мнѣ случилось видѣть порядочныя ружья Гольтякова. Я имѣю два англійскихъ дробовика: Мортимера и Ричардсонъ и признаюсь, рѣдко видалъ имъ подобныя. Какая прочность въ работѣ, щеголеватость въ отдѣлкѣ, сила и крѣпость боя!—Штуцера, въ послѣднее время, надѣлали много шуму и тревоги не въ одномъ классѣ охотниковъ, но и въ цѣломъ свѣтѣ; какой переворотъ они произвели въ устройствѣ самыхъ войскъ! Системы ихъ устройства чрезвычайно различны, но эти различія не имѣли большаго влiянiя на охоту, потому что главное основанiе—далекобойность; а въ охотничьемъ мiрѣ она не играетъ такой важной роли, какъ въ военномъ. Къ чему, напримѣръ, охотнику имѣть военный штуцеръ, который бьетъ на 1,600 шаговъ? Вѣдь на такое разстоянiе охотнику по дичи стрѣлять никогда не придется; да и не выцѣлить хорошо на такую даль,—глазъ не возьметъ.

Если штуцеръ хорошо бьетъ на 100 или 150 сажень, больше ничего и не надо охотнику; такимъ штуцеромъ можно стрѣлять во что угодно. Что увидите вы въ лѣсу, не говорю ужъ о чащѣ, далѣе ста сажень? тѣмъ болѣе въ лѣсахъ нерасчищенныхъ, сибирскихъ, словомъ, въ тайгѣ. Попробуйте сказать здѣшнему промышленнику, что вы убилъ козу или волка за 200 или болѣе сажень, онъ надъ вами животией надорветъ, да, пожалуй, еще скажетъ вамъ безъ церемонiи: «эка ты хлопнуша», то есть дрянъ. И дѣйствительно, на такое разстоянiе козу или волка невооруженнымъ глазомъ выцѣлить невозможно. Какъ бы цѣликъ на винтовкѣ или шту-

церь ни быть малъ, а чрезъ 200 и даже 150 сажень онъ долженъ совершенно закрыть собою небольшого звѣря, волка или козу. Охотникъ, смотрящій чрезъ рѣзку (прорѣзъ на визирѣ) и наводящій концевой цѣликъ на предметъ, послѣдняго не увидитъ до тѣхъ поръ, покуда не отведетъ немного конецъ ствола въ ту или другую сторону, или ниже выцѣливаемого звѣря. Спрашивается, какая же тутъ вѣрность выстрѣла? Да и къ чему стрѣлять на такую даль, когда всякій звѣрь почти всегда подпуститъ охотника на гораздо ближайшее разстоянiе. Развѣ дрофы или степныя куры, напуганныя выстрѣлами охотниковъ, разгуливая по широкой степи, не подпустятъ къ себѣ ближе этого разстоянiя; но, по моему, тогда уже лучше совсѣмъ не стрѣлять и не путать ихъ еще болѣе, потому что такой выстрѣлъ будетъ произведенъ зря или на блажь. Конечно, изъ тысячи такихъ вѣтрянныхъ выстрѣловъ, быть можетъ, случится только разъ или два убить роковую дрофу.

Дробовиковъ у насъ въ восточной Сибири мало; она запружена винтовками. Почему сибиряки не уважаютъ дробовиковъ—очень ясно, если мы только вникнемъ въ ихъ положенiе и поймемъ сибирскую охоту; а именно потому, что свинецъ и порохъ здѣсь доставать довольно трудно и дорого \*); а извѣстно, что дробовикъ требуетъ гораздо большаго заряда, чѣмъ винтовка. Но этого мало,—сибиряку гораздо выгоднѣе охотиться съ винтовкой, нежели съ дробовикомъ: винтовкой онъ бьетъ все, что на глаза попало, и медвѣдя, и рябчика, и утку; а съ дробовикомъ идти на хищнаго звѣря онъ не отважится. Кромѣ того сибирякъ съ дѣтства привыкъ къ винтовкѣ; дробовикъ уже прихоть. На этомъ основанiи торговые люди чрезвычайно рѣдко привозятъ къ намъ дробовики для продажи; а потому почти всѣ они попали въ Забайкалье не иначе, какъ съ тѣми людьми, которые завезли ихъ вовсе не для продажи, а по собственной необходимости, людьми служащими, переселенцами. По большей же части у здѣшнихъ

\*) Прежде, когда еще дѣйствовали серебро-плавильные Нерчинскiе заводы, тогда свинцу вездѣ было вдоволь. Но въ настоящее время, когда заводы не дѣйствуютъ,—въ свинецъ крайняя бѣдность; и нерѣдко здѣшние промышленники платятъ за фунтъ свинца до 60 коп. сер.



простолюдиновъ, записныхъ охотниковъ, почти всѣ дробовики сдѣланы изъ стволовъ солдатскихъ ружей, и нѣкоторые, надо замѣтить, бьютъ нисколько не хуже прежнихъ Лазарони и Старбусовъ; нужды нѣтъ, что стволъ и курокъ иногда привязанъ къ ложѣ различными ремешками и веревочками. Сибирякъ не гонится за красотой и отдѣлкой ружья, — ему нуженъ въ немъ хорошій, крѣпкій бой, а не изящество работы; посмотрите, какъ онъ грубо обращается со своимъ товарищемъ охоты, — нарочно мочить его водой и снаружи никогда не чистить, для того, что ружье, покрытое ржавчиной, никогда не блеснетъ на солнцѣ во время охоты и тѣмъ не испугаетъ дичь; зато за внутренностію ствола онъ смотритъ зорко и содержитъ ее въ большой чистотѣ. Сначала я поговорю о дробовикахъ, а потомъ займусь винтовкой и штуцеромъ. Многие охотники, въ особенности люди изъ простаго званія, думаютъ, что чѣмъ дробовикъ длиннѣе и казистѣе, тѣмъ онъ дальше и кучнѣе бьетъ, но этого за постоянную норму принять нельзя, потому что это правило не всегда справедливо. Я зналъ много ружей съ чрезвычайно короткими стволами, но съ отличнымъ боемъ; также много случалось видѣть ружей превосходной, щеголеватой отдѣлки, съ довольно длинными стволами, которые были весьма незавидно; зато доводилось стрѣлять и изъ такихъ, которыя были связаны въ нѣсколькихъ мѣстахъ мочалками и веревочками, но превосходно били всякою дробью, какъ крупною, такъ и мелкою. Впрочемъ эта истина, я полагаю, извѣстна многимъ охотникамъ.

Не отступая отъ своихъ убѣжденій, основанныхъ на опытѣ, я всетаки долженъ признаться и какъ бы согласиться съ простолюдинами, — что изъ простыхъ ружей (нашего произведенія) тѣ бьютъ дальше, сильнѣе и крѣпче, у которыхъ стволы длинные и казистые. Воля ваша, а это правда. Не знаю, развѣ способъ сверленія дробовиковъ и пригонка къ цѣли у простыхъ мастеровъ иначе производится, нежели на фабрикахъ.

По этой причинѣ нельзя дать рѣшительно никакихъ совѣтовъ при покушкѣ ружей изъ магазиновъ или отъ мастеровъ. Да и что можетъ быть лучше пробы въ этомъ отношеніи? Стрѣльба въ цѣль и, еще лучше, по дичи покажетъ

достоинство и недостатки. Но вот странный способ выбора ружей, употребляемый простыми охотниками; на чемъ онъ основанъ, объяснить не умѣю. При выборѣ, охотникъ беретъ ружье, ставитъ его вертикально на прикладъ (на ложу), накладываетъ рукою (мякотью ладони у большаго пальца) на дуло и крѣпко прижимаетъ. Потомъ смотритъ—чѣмъ сильнѣе на рукѣ осталось впечатлѣніе отъ краевъ дула и чѣмъ темнѣе середина, равная его внутренности, тѣмъ ружье считается лучше. Такія ружья, они говорятъ, бьютъ далеко и крѣпко. Я много разъ, изъ любопытства, испытывалъ этотъ способъ надъ всевозможными ружьями и результатъ былъ вѣренъ.

Здѣсь дробовики обыкновенно пробуютъ такимъ образомъ: ставятъ какую нибудь деревянную мишень и начинаютъ стрѣлять въ нее полными, настоящими зарядами, мелкою дробью, шаговъ на 50 и 60, а крупною на 70 и даже 80. Если ружье, на такое разстояніе, кучно и крѣпко бьетъ, — оно одобряется; если же оно разбрасываетъ и дробины не глубоко входятъ въ дерево—бракуется. Но вотъ хорошая проба ружья (дробовика), испытанная мною неоднократно: — заряди ружье среднею дробью и выстрѣли зимою, въ большіе холода, въ ворона шаговъ на 50 или 60 и если убьешь его на поваль, бери смѣло такое ружье. Крѣпость ворона къ ранѣ удивительна: однажды я выстрѣлилъ въ него, сидящаго на пнѣ, на разстояніи 30 сажень изъ штуцера, коническаго пулею; воронъ поднялся, какъ бы здоровый, но, отлетѣвъ сажень 50 въ сторону, упалъ какъ пораженный громомъ. Поднявъ его, я увидалъ, что пуля прошла по самой серединѣ бока, подъ крыломъ у плечной кости.

Считаю излишнимъ говорить о степени осторожности, съ какою обращаются здѣшніе проказы съ заряженными ружьями. Но не могу не привести здѣсь одного случая, бывшаго со мной, который каждый разъ, какъ только заговорю о немъ, заставляетъ меня содрогаться. Вотъ онъ: ходилъ я однажды, зимою, за козами по лѣсу; не видалъ ничего, усталъ и, завидя на ключѣ ледяной, поднятый кверху какъ гора, накинень, отправился къ нему, чтобы напиться. Взошелъ на самый верхъ и искалъ воды, но на гладкомъ льду поскользнулся и упалъ на правый бокъ. Штуцеръ выпалъ у меня изъ руки и

покатился съ накинши по льду, подъ гору, безпрестанно задѣвая за неровности и подпрыгивая, внизъ прикладомъ, а ко мнѣ стволомъ; я не успѣлъ еще сосочить на ноги, какъ вдругъ меня обдало мелкой ледяной пылью. Штуцеръ, летя внизъ, ударился во что-то куркомъ и выстрѣлилъ; коническая пуля ударила въ ледъ, не далѣе какъ на пол-аршина отъ меня; я вздрогнулъ, снялъ шапку и невольно перекрестился...

Вмѣсто того, чтобы говорить о томъ, какъ должно содержать порядочныя ружья, что, конечно, хорошо извѣстно всякому охотнику, я скажу нѣсколько словъ, какъ сибирскій промышленникъ промываетъ свои самопалы. Прежде всего надо замѣтить, что онъ по своей лѣности дѣлаетъ это очень рѣдко и небрежно, въ особенности съ дробовикомъ. Съ винтовкой онъ нѣсколько поделикатнѣе. Въ самомъ дѣлѣ, сибирякъ, какъ только придетъ очередь мыть ружье, почти каждый разъ отвинчиваетъ у него казенный шурупъ, или просто казенникъ, и тогда уже промываетъ стволу обыкновеннымъ способомъ. Если же нельзя или ему лѣнь отвернуть казенникъ, онъ замыкаетъ чѣмъ нибудь затравку, наливаетъ въ стволъ воды и даетъ ему нѣсколько минутъ постоять, для того чтобы вся грязь успѣла отмокнуть, какъ они говорятъ. Потомъ оттыкаетъ затравку, выпускаетъ сквозь нее грязную воду, прополаскиваетъ стволъ чистою водою и протираетъ досуха коноплемъ на шомполѣ. А потомъ слегка просушиваетъ стволу на печкѣ; если же это случится на охотѣ, то въ огнѣ. Кстати замѣчу еще, что нѣкоторые изъ здѣшнихъ промышленниковъ — дробовики, точно такъ же какъ винтовики, послѣ cadaго выстрѣла, смазываютъ внутри какимъ нибудь жиромъ или масломъ. Я часто спрашивалъ здѣшнихъ охотниковъ, к чему они отвертываютъ или, лучше сказать, отбиваютъ (молоткомъ, обухомъ топора, даже камнемъ) казенники, для того чтобы промыть ружье. На это нѣкоторые говорили, что они это дѣлаютъ изъ любопытства посмотрѣть на внутренность ствола—нѣтъ ли въ немъ какихъ нибудь повинокъ, т. е. раковинъ, занатринъ, гибинъ, царинъ и проч. Другіе же говорили, что они поступаютъ такъ просто по привычкѣ, бессознательно, видя, что это же дѣлаютъ другіе промышленники, старики, болѣе ихъ опытные.

Много охотниковъ живетъ въ такихъ мѣстахъ, гдѣ вовсе нѣтъ не только ружейныхъ мастеровъ, но даже и порядочныхъ слесарей, что весьма часто случается у насъ, въ Сибири, а между тѣмъ не убережешься отъ порчи ружей. Нерѣдко случается падать съ ружьями на камни, валезины, особенно ходя въ лѣсу, по горамъ и оврагамъ, отчего можно погнуть стволы или сдѣлать на нихъ ямины, углубленія. Такия вещи въ нашемъ краѣ легко исправляются зачастую самими охотниками, хотя мало-мальски понимающими дѣло, а особенно лишь немного знакомыми съ слесарнымъ мастерствомъ. Стоитъ только разобрать ружье, прикинуть стволы на струну, почему тотчасъ будетъ видна всякая впадина, возвышеніе или углубленіе, вслѣдствіе чего ихъ выбиваютъ легкими ударами мягкаго свинца (кускомъ въ 5 и 8 ф.), но отнюдь не желѣзнымъ молоткомъ, — до тѣхъ поръ, покуда не исправятъ погрѣшностей, непрестанно прикладывая къ натянутой струнѣ. Если не торопиться и сдѣлать это аккуратно, то всѣ впадины и возвышенія выбиваются совершенно, такъ что стволы примутъ прежнее настоящее, правильное положеніе. Вотъ почему у рѣдкаго изъ здѣшнихъ промышленниковъ нѣтъ одного или двухъ подпильковъ, молотка, клещей, даже тасковъ и проч. необходимыхъ принадлежностей. Казенный шурупъ они просто отбиваютъ молоткомъ, или закладываютъ въ какую нибудь кружкую щель, напримѣръ, въ пазъ между бревнами въ стѣнѣ, или въ полъ, и такимъ образомъ отвертываютъ казенники, которые обыкновенно слабы и нерѣдко у нихъ заинченны съ тряпичками или тонкой кожей. По этому случаю нѣкоторые изъ нихъ и получали значительныя прамы на головѣ и фисіономіи, за свою неосторожность. — Русское «авось» невѣрно и у насъ въ Сибири!.. Но, не защищая сибиряковъ, это слово здѣсь дѣйствуетъ иногда по необходимости, даже изъ крайности; тѣмъ болѣе, относительно вышеупомянутаго случая, потому что замѣтнымъ недостаткомъ мастеровыхъ рукъ, не только въ этомъ отношеніи, заставляетъ сибиряка, какъ бы нехотя, надѣяться и на авось.

Винтовка — другъ и товарищъ сибирскаго промышленника! Всѣмъ извѣстно, какъ мѣтно стрѣляютъ здѣшніе охотники изъ своихъ неварачныхъ на видъ винтовокъ. Не ви-

давши винтовки здѣшнята покровъ, трудно представить себѣ ея фигуру, почему я постараюсь изобразить ее на чертѣжѣ.

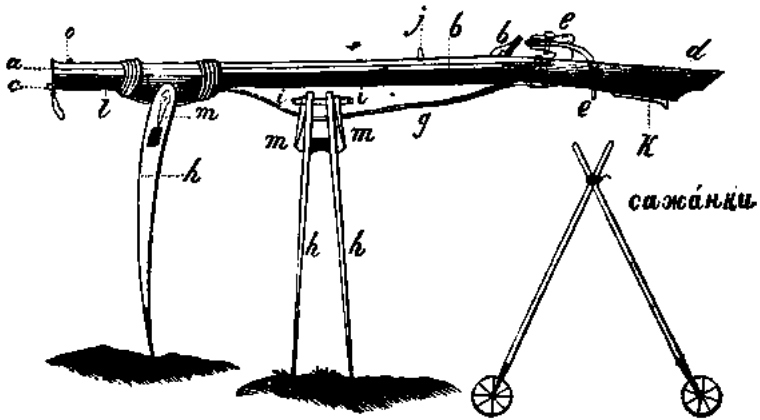

Но и чертѣжъ безъ поясненія, я думаю, будетъ непонятенъ многимъ, почему познакомлю и съ этимъ: *a—b* стволъ винтовки; *c—d* ложе ея; *b—e* курокъ съ огнивомъ; *e—* нагаднѣ, т. е. костяная, желѣзная или даже деревянная дужка, посредствомъ которой спускается курокъ, замѣняя въ пистонномъ ружьѣ собачку; *g* — погонь, простой ремень, на коемъ провѣшенники носятъ винтовки, надѣвая его чрезъ плечо; *h* — сошки: двѣ деревянные палочки, связанные между собою поперечнымъ брусочкомъ и свободно, нѣсколько на-тутѣ, вращающіяся на желѣзномъ шурупѣ — *i*, который проходитъ сквозъ сошки и ложку; *m* — желѣзные подмоги, или такъ называемые флѣстики, сквозъ которыя тоже проходитъ шурупъ *i*, для того, чтобы сошки не терлись отъ шурупа и держались крѣпче. Самыя же сошки служатъ для того, что винтовки обыкновенно тяжелѣе дробовиковъ и ихъ трудно удержать на вѣсу руками, безъ сошекъ, служащихъ подпорою стволу; тѣмъ болѣе при стрѣльбѣ пульей, гдѣ нужна такая вѣрность прицѣла, — сошки составляютъ необходимость. Многія сошки на нижнихъ концахъ оковываютъ желѣзомъ, что при стрѣльбѣ звѣрей неудобно, ибо окованныя сошки давятъ объ землю и пугаютъ звѣря; поэтому звѣровники ихъ деревянные кончики только обжигаютъ, а ороhone (нѣкото-

рые) на концы сошек привязывают маленькіе обручки, въ которые продѣваютъ вмѣсто спиць ремешки. Сошки на такихъ лежачихъ колескахъ удобны тѣмъ, что онѣ не стучатъ и не протыкаются въ слабую землю, напримѣръ, на берегу болота, озера. *j* — рѣзка (вианръ); *k* — выдолбленное помѣщеніе съ задвижкой или крышечкой, въ которое кладутся салыныя или масляныя смазки, чтобы послѣ каждаго выстрѣла смазывать стволъ винтовки внутри. Смазки эти дѣлаются обыкновенно изъ конопли или изъ волосъ конской гривы и напITYваются какимъ нибудь жирнымъ веществомъ, какъ-то: русскимъ масломъ, различными жирами, коноплянымъ (постнымъ) масломъ и проч.; *l* — шомполъ, — желѣзный, что бываетъ очень рѣдко, а больше деревянный изъ дикаго персика, тавологи и друг. крѣпкихъ, но не ломкихъ прутиковъ, — и иногда мѣдный; *o* — цѣликъ, который дѣлается большею частію изъ желтой или красной мѣди, а случается и — серебра.

Винтовки здѣсь раздѣляются на три главные разряда, а именно: 1) самыя обыкновенныя, съ круглыми гладкими стволами; онѣ дешевле всѣхъ остальныхъ; 2) гранчатая, такія винтовки уважаются промышленниками и цѣнятся выше первыхъ; граней на нихъ бываетъ обыкновенно 6 и 8. Уважаются онѣ болѣе потому, что изъ такихъ винтовокъ ловчѣе выпѣливать предметъ, особенно въ сумерки и даже ночью; ибо верхняя грань ствола, какъ лента натянутая по стволу, придаетъ глазу какую-то особенную правильность прицѣла и видѣе, чѣмъ круглая поверхность ствола, въ темнотѣ; кромѣ того, гранчатыя винтовки красивѣе круглыхъ, и 3) турки — такъ называются, т. е. витыми стволами; эти самыя дорогія; онѣ бываютъ гранчатая и круглая. Впрочемъ, дорогизна винтовки зависитъ отъ ея достоинства, если только покупатель беретъ ее не въ лавкѣ, а у кого нибудь изъ промышленниковъ; потому что здѣсь хорошая винтовка известна въ цѣломъ околоткѣ, въ классѣ европромышленниковъ, равно какъ и худая; а винтовки замѣчательнаго боя нерѣдко гремятъ своею славою на нѣсколько сотенъ верстъ. Не смотря на это, винтовки (не изъ лавки) въ пробы никогда не покупаются. Хорошей винтовкой считаютъ ту, которая мѣтко

бьетъ на 100 и болѣе сажень, это уже винтовка первосортная; на 70 и 80 сажень—считается хорошею или средственною винтовкой. Если она беретъ на такое разстоянiе, то ее называютъ поносной \*) винтовкой; если же она крѣпко и сердито бьетъ, т. е. тяжела на рану, то ее уже называютъ порѣнной. Вѣроятно это слово произошло отъ слова ранить, или ронять, т. е. какъ только пуля ударить въ звѣря, то сейчасъ его ронять на землю. Если поносъ и поронъ соединяются, то такія винтовки цѣнятся довольно дорого, доходить на мѣстѣ до 40, 50 и даже болѣе рублей серебромъ. Зажиточные промышленники иногда платятъ за такія винтовки по нѣскольку головъ рогатаго скота или лошадей; а барановъ отдаютъ за нихъ десятками. Если винтовка бьетъ постоянно мѣтко, то ее величаютъ—цѣльной винтовкой.

Въ лавкахъ же винтовки покупаются адѣшними промышленниками на «авось», потому что лавочники продаютъ ихъ безъ пробы, т. е. не позволяютъ стрѣлать; онѣ обыкновенно цѣнятся отъ 3, 5, 8 и до 15 руб. сереб., смотря по отдѣлкѣ и величинѣ винтовки. Это дѣлается на томъ основанiи, что торговцы, получая ихъ оптомъ съ ярмарокъ, сами не знаютъ ихъ достоинства и потому не рѣшаются въ пробу, чтобы худыя винтовки не завалились въ лавкѣ, а болѣе, что худыя винтовки привосятся гораздо больше, чѣмъ хорошихъ. Стволы малыхъ винтовокъ бываютъ въ аршинѣ длиною, а большихъ—доходить до 7<sup>1</sup>/<sub>2</sub> четвертей; точно также и калибръ ихъ бываетъ отъ мелкой горошинки почти до калибра обыкновеннаго солдатскаго ружья; впрочемъ послѣднія здѣсь не уважаются, ихъ держатъ болѣе настоящіе охотничьи промышленники, собственно для охоты на крупныхъ звѣрями, медвѣдями, сохатыми, кабанамъ и проч., а малопульные употребляются преимущественно бѣлками (о бѣлкахъ будетъ сказано въ своемъ мѣстѣ). У нѣкоторыхъ промышленниковъ я видѣлъ двухзарядныя одноствольныя винтовки, самодѣлки, съ двумя курками на обѣ стороны. Онѣ заряжаются зарядъ на зарядъ; между зарядами кладется мягкій

\*) Въ Забайкальѣ далеководность всякаго ружья вообще называютъ поносомъ, отъ слова несетъ (пулю далеко).

восковой пыжъ, который затѣпляетъ винтовочныя грани внутри ствола, такъ называемые винты, и тѣмъ не даетъ вагорѣться нижнему заряду, при выстрѣливаніи верхняго. Я имѣлъ самъ такую самодѣлку; была она превосходно. Такія винтовки цѣнятся здѣсь дорого, потому что онѣ замѣняютъ двухствольные штуцера и потому придаютъ охотнику болѣе «дуку» и самонадѣянности при звѣровѣ.

Вотъ оригинальный способъ, посредствомъ котораго здѣшніе промышленники выбираютъ себѣ винтовки при покупкѣ изъ лавокъ. Надо замѣтить, что способъ этотъ держится въ секретѣ и извѣстенъ тоже не всякому промышленнику въ здѣшнемъ краѣ. Пришедшій покупатель въ лавку требуетъ сначала себѣ у лавочника недержаную иголку или приносить свою; потомъ беретъ по очереди винтовку за винтовкой и подвергаетъ ихъ слѣдующему испытанію: послониваетъ слегка верхнюю грань ствола и кладетъ на нее иголку, параллельно длинѣ ствола. Если иголка сразу легла на стволѣ плотно, то онъ беретъ винтовку рукою на изворотъ и начинаетъ вертѣть ее потихоньку такимъ образомъ, чтобы иголка, лежащая на стволѣ плотно, параллельно его длинѣ, изъ горизонтальнаго положенія пришла сначала въ вертикальное, описала бы полкрута и, наконецъ, кругъ, т. е. пришла бы въ первоначальное свое горизонтальное положеніе. Если винтовка выдержитъ такую пробу, т. е. не уронитъ иголки, или лучше — иголка не упадетъ со ствола винтовки, описывая вмѣстѣ съ нимъ кругъ въ вертикальной плоскости, то и дѣлу конецъ: винтовка берется, будь она хоть хуже всѣхъ остальныхъ по виду и по цѣнкѣ. Это значитъ, что она будетъ поносная и поронная. Если же винтовка посредственная, то иголка упадетъ со ствола прежде, чѣмъ опишетъ вмѣстѣ съ дуломъ винтовки кругъ; иногда она сдѣлаетъ только полкрута, иногда же четверть, а худая винтовка, т. е. стволъ худаго качества, не удержитъ иголки и въ горизонтальномъ положеніи; такую винтовку уже никто не возьметъ, хотя она стоитъ дешевле другихъ; она можетъ завалиться въ лавкѣ, почему знающіе купцы и не позволяютъ пробовать винтовокъ такимъ образомъ. Странное дѣло, а между тѣмъ, действительно, съ другаго ствола трудно даже стряхнуть лежащую иголку, какъ будто



она пристанетъ къ желѣзу. Нельзя ли это объяснить такъ: извѣстно, что самое лучшее желѣзо готовится изъ рудъ подъ названіемъ магнитнаго желѣзняка: то стволъ винтовки, сдѣланный изъ такого желѣза, будетъ лучше, нежели изъ худокачественнаго, приготовленнаго изъ плохихъ рудъ, содержащихъ въ себѣ сѣру, фосфоръ, мышьякъ и проч. примѣси, которыя придаютъ желѣзу худыя свойства, какъ-то: твердость, хладноломкость и т. п. Поэтому становится понятенъ такой выборъ винтовокъ, основаніе его чисто ученое; спрашивается, какъ онъ получилъ такую популярность въ классѣ сибирскихъ промышленниковъ? Не знаю, справедливо ли мое объясненіе, а кажется—такъ.

Рѣдко увидите у здѣшняго промышленника винтовку или дробовикъ съ пистоннымъ замкомъ, — онъ не любитъ усовершенствованій. Замокъ у него кремневый и то наружный: весь механизмъ не внутри замка, а съ наружной стороны, — на лицѣ; когда ни взглянете, всегда вы увидите пружины и спускъ, ну словомъ—все устройство. Если и попадетъ сибиряку, какимънибудь образомъ, винтовка или дробовикъ съ пистоннымъ замкомъ, то онъ по большей части передѣлываетъ ихъ на свой манеръ, то есть приладитъ къ нимъ свой наружный замокъ. Конечно, въ этомъ отношеніи играетъ важную роль то обстоятельство, что сибиряку, живущему въ отдаленіи отъ торговыхъ мѣстъ, трудно доставать пистоны, да и кромѣ того—дорого; ему за обыкновенную коробку ихъ нужно заплатить не менѣе 1 1/2 руб. сер., а пожалуй и дороже, что простолоудину «не подъ силу» или «не поднять», какъ говорятъ. Но, кажется, тутъ есть еще важнѣе обстоятельство: привычка. Я имъ часто говаривалъ относительно того, что пистонныя ружья гораздо удобнѣе, выгоднѣе и безопаснѣе, на что получалъ всегда одинъ отвѣтъ: — «наши дѣды и прадѣды не знали пистонныхъ ружей, а палили кремнями, да бывали звѣрей по болѣ нашего; такъ и намъ не сполитично заводить того, къ чему мы не привыкли и на что насъ не хватаетъ». Вотъ, это-то и бѣда, съ этимъ далеко не уѣдешь!.. Вотъ устройство здѣшнихъ замковъ.

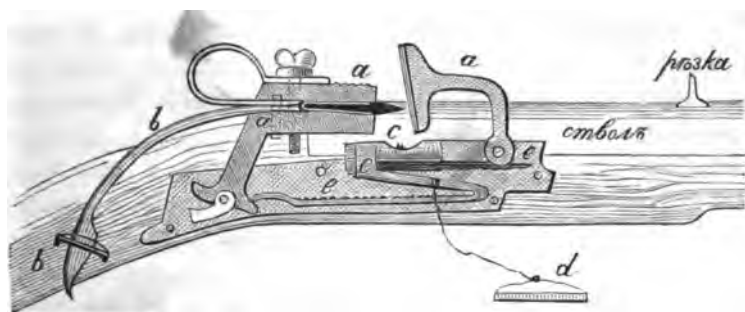

— курокъ съ огнвомъ; *б* — нагаднъ или спускъ; *с* — полка; *д* — подушечка, которой прикрываютъ порохъ на полкѣ, чтобы онъ не страхивался и не отсырѣвалъ; *е* — пружины.

Само собою разумѣется, что винтовку точно такъ же, какъ и дробовикъ, нужно держать въ чистотѣ и опрятности; точно также ее должно чистить и колить, даже еще съ большою осторожностію и бережливостію. Надо всегда помнить, что стрѣльба пулею требуетъ несравненно большей аккуратности какъ въ заряданіи, прицѣлѣ, такъ и во всемъ рѣшительно, — нежеди дробью. Сдѣлай кое-какъ и выстрѣль будетъ фальшивый. У каждой винтовки, подушечка для прикрытія пороха на полкѣ прикрѣпляется посредствомъ ремешка къ прикладу; будучи придерживаема спущеннымъ куркомъ, она никогда не спадаетъ съ полки; подушечка эта обыкновенно дѣлается изъ сукна или изъ войлока. Понятно, что при стрѣльбѣ изъ винтовки, по вводу курка, подушечка сбрасывается съ полки. Вообще надо принять за правило, чтобы кремь (у винтовки) всегда быть острымъ, иначе будутъ обѣчки или вспышки, которыя могутъ тяжело отозваться промышленнику на охотѣ за хищными звѣрами.

Цѣликъ на концѣ винтовки долженъ быть непременно свѣтлый, но не блестящій, т. е. изъ красной или желтой мѣди, чтобы его видно было черезъ рѣзку, даже въ сумерки или рано утромъ, до солнцезхода. Рѣзка же, въ свою очередь, должна быть пропорціональна съ концевымъ цѣликомъ, словомъ — маленькая и именно такой величины, чтобы при выцѣливаніи какаго нибудь предмета, цѣликъ не болтался, какъ говорится, въ рѣзкѣ, а былъ бы видѣнъ глазу охотника акку-

ратно, совпадая своей величиной съ краями рѣзки. Если же эта послѣдняя большая, а цѣликъ маленькій, то можно невѣрно выцѣлить, и выстрѣлъ будетъ неудаченъ. Многие промышленники, вмѣсто вышеупомянутыхъ сошекъ, употребляютъ какъ называемыя—сажанки, которыя и носятъ съ собой вмѣсто трости, подпирая ими свою старость, а при выстрѣлѣ—винтовку, для того, чтобы вѣрнѣе выцѣлить звѣря. Сажанки есть ни что иное, какъ двѣ или три тоненькія палочки, заостренныя съ одного конца и связанныя ремешкомъ съ другаго. Все это кажется неловкимъ и неудобнымъ, до тѣхъ поръ, покуда самъ не увидишь или не испытаешь стрѣльбы изъ винтовокъ по сибирскому способу. На охотѣ, въ случаѣ надобности, промышленникъ быстро ставитъ или, лучше сѣзаять,—бросаетъ сажанки на землю, кладетъ на нихъ винтовку и, не торопясь, выцѣливаетъ свою добычу. Конечно, новичекъ, неопытный и непривычный къ этому охотникъ, пожалуй прокопается съ такимъ инструментомъ и не скоро выстрѣлитъ; но зато посмотрите, какъ проворно и ловко стрѣляютъ изъ винтовокъ привычные звѣровщики!.. Безъ сошекъ или безъ сажанокъ, сибиряки стрѣляютъ незavidно, хотя нѣкоторые изъ нихъ и безъ этихъ пособій не задумаются попасть бѣлкѣ или рабчику въ голову. Здѣшнія винтовки довольно тяжелы, почему держать ихъ на вѣсу, безъ помощи сошекъ,—трудно; нѣкоторыя изъ нихъ вѣсятъ до 20 и болѣе фунтовъ \*); а средній вѣсъ сибирской винтовки, съ сошками, можно принять отъ 12—14 фунтовъ.

Не лишнимъ считаю замѣтить, что стрѣльба пулей изъ тяжелой винтовки легче, нежели изъ легкой, потому что тяжелая винтовка, опираясь на сошки, стоитъ гораздо тверже,—прицѣливаться изъ нея ловко, тогда какъ легкую, которая не дѣлаетъ нажиму своею тяжестью на сошки, нужно крѣпко держать въ рукахъ и прицѣливаться осторожно, чтобы произвести вѣрный выстрѣлъ; кромѣ того, легкая винтовка

\*) Однажды я видѣлъ винтовку, у казака Пичуева въ Буддуруйскомъ караулѣ (на р. Аргунѣ, по Китайской границѣ), сведѣльшину, отвѣтъ которой былъ длиною 8 четвертей, а вся винтовка вѣсила около 35 фунт. Была она правосходно и несла сажень на 150. Какое потаскать гнѣшомъ такую машину?

отъ большаго (звѣроваго) заряда какъ-то вздрагиваетъ при выстрѣлѣ, почему пуля нерѣдко фальшитъ, тогда какъ при тяжелой этого не бываетъ. Вотъ почему многіе здѣшніе охотники, люди крѣпкаго тѣлосложенія, уважаютъ тяжелыя винтовки болѣе, нежели легкія. Только одни инородцы—орочоне, люди малорослые и слабые, не любятъ тяжелыя винтовки и нерѣдко опаливаютъ ихъ снаружи подпильями, чтобъ сдѣлать нѣсколько легче.

Нарѣзовъ или граней, а выражаясь по-сибирски—винтовъ, обыкновенно бываетъ въ винтовкахъ отъ 6 и до 8, рѣдко 4; они всегда идутъ винтообразно и дѣлаютъ внутри ствола  $1\frac{1}{4}$  или 1 оборотъ, но чаще только  $\frac{3}{4}$  оборота. Такъ что, если сплюснутую пулю забить туго въ стволъ винтовки съ одного конца дула и прогнать ее помполомъ до другаго, то пуля сдѣлаетъ кругомъ своей оси— $1\frac{1}{4}$ , 1 или только  $\frac{3}{4}$  поворота.

Винтовки съ болѣе крутыми внутренними нарѣзами или винтами пороннѣе, то есть тяжелѣе на рану, нежели съ болѣе прямыми; зато первыя не такъ понѣсны, какъ послѣднія. Всѣ эти причины весьма понятны человѣку, хотя мало знакомому съ наукой; объяснять ихъ не вачѣтъ, да и не мое дѣло.

Если въ винтовкѣ сдѣлается разстрѣлъ и пуля станетъ летать неправильно, то его можно спилить подпилькомъ точно такъ же, какъ и въ дробовикѣ, и винтовка опять хороша. Но отъ долгаго употребленія, грани внутри ствола тоже истираются и тогда уже надо ее проходить снова, то есть пуштовать. Выпустовать дробовикъ вещь довольно простая; но выпустовать винтовку, поправить винты, надрѣзать ихъ снова, то есть углубить, возьмется не всякій и слесарь. Тутъ надо особое умѣніе и знаніе дѣла, мало того, надо имѣть особыя сверла, рѣзакъ и нерѣдко требуется станокъ особаго устройства, для того чтобы правильнѣе нарѣзать грани въ стволѣ винтовки. Въ Сибири въ рѣдкомъ селеніи нѣтъ такого человѣка, который бы не занимался этимъ мастерствомъ.

Если строго разбирать, то штуцеръ съ винтообразными нарѣзами или винтами есть та же винтовка, только улучшенная и приспособленная къ высшему кругу охотниковъ. Слѣдовательно все, что говорилось объ винтовкахъ, можно отнести и

къ штуцерамъ. Есть штуцера съ прямыми наръзками, то есть не винтообразно, а параллельно длинѣ ствола наръзанными; конечно, ихъ нельзя уже назвать винтовками, хотя условія стрѣльбы изъ нихъ тѣ же самыя; разница только та, что изъ такихъ штуцеровъ можно стрѣлять и дробью, а изъ винтовки это невозможно, потому что дробь разбросить и можно испортить винтовку, но штуцера съ прямыми наръзками не уважаются охотниками, потому что они не такъ тяжелы на рану, непорѣчны, какъ винтовки; зато они обыкновенно бьютъ (несуть) дальше, нежели послѣднія. Системы устройства штуцеровъ чрезвычайно различны, особенно въ послѣднее время; не знаешь которой отдать предпочтеніе. Всѣ хороши! По моему система полковника Тувнена, извѣстная подъ названіемъ стержневой системы, усовершенствованная г. Минье относительно устройства пули,—самая лучшая для охотника. Правильность полета удивительна; заряжаніе чрезвычайно легкое и скорое, слѣдовательно главныя условія винтовки для охотника—есть, и дѣлу конецъ; а скорое и легкое заряжаніе штуцера для охотника—важное дѣло, особенно въ зимнее время и на охотѣ за хищными звѣрями. Не нахожу нужнымъ описывать болѣе извѣстныя системы устройства штуцеровъ, да и не къ чему; охотники ихъ сами хорошо знаютъ, а не охотникамъ описанія покажутся скучными и пожалуй непонятными. Я имѣю превосходный стержневой штуцеръ, системы Минье, который заряжается весьма скоро, легко и удобно, бьетъ вѣрно и далеко. Прочность работы и отдѣлка—превосходныя. Вся длина ствола только 13 вершковъ; вѣсъ штуцера  $7\frac{1}{2}$  фунт.; калибръ  $\frac{1}{2}$  англ. дюйма; вѣсъ конической пули 4 золотника. Бой его удивителенъ, по этой незначительной длинѣ ствола и незначительному подъемному визиру (прицѣлу), который поднимается отъ верхней грани ствола только на 0,4 англ. дюйма. Неоднократно я стрѣлялъ изъ него на 200 сажень и результаты были изумительны,—только бы хорошо выцѣлить. Черезъ это разстояніе пуля попадала недалеко отъ мишени и пробивала верхнюю доску. На стволѣ его слѣдующая надпись: F: A: George kön: Hof-buchsemm: in Berlin; а на замкахъ: F: A: George in Berlin. Совѣтую гг. охотникамъ обратить вниманіе на штуцера этого мастера.

Не могу также не посоветовать гг. охотникамъ: если ружье бьетъ хорошо, то не передѣлывать въ немъ ничего рѣшительно, даже пустяковъ, повидимому къ лучшему; ибо были примѣры, что охотники портили не одно чудное ружье, передѣлавъ какую нибудь бездѣлушку, какъ бы не имѣющую вліянія на бой ружья, но дѣло выходило иначе: ружья теряли превосходный бой, котораго возвратить уже ничѣмъ не могли (конечно, я говорю относительно только ствола). Одинъ сибирскій промышленникъ испортилъ превосходную винтовку тѣмъ, что исправилъ разгорѣвшуюся затравку, для чего нужно было нагрѣть казенную часть ствола, чтобы запааять мѣдью затравку и просверлить новую.

#### В. ЗАРЯДЪ И ЗАРЯЖАНІЕ РУЖЬЯ.

Не думайте, чтобы изъ ружей съ одинаковымъ успѣхомъ можно было стрѣлять всякими зарядами, большими и маленькими, то есть какъ вѣдывается, что называется, вря класть пороху и свинцу. Это, впрочемъ, зачастую бываетъ съ простыми охотниками въ Россіи, которые обыкновенно глазомѣромъ съ ладони всыпаютъ въ стволъ порохъ и дробь. Сибиряки же правило это хорошо поняли и безъ мѣрки ружей не заряжаютъ. Но что такое мѣрка? то есть, какъ ее сдѣлать, чтобы узнать, сколько нужно въ ружье класть пороху и дробь? Вотъ въ этомъ-то вся и задача. Много есть теоретическихъ правилъ, хотя отчасти и основанныхъ на опытѣ, для присканія зарядовъ къ ружью, но всё они не могутъ дать настоящаго постояннаго результата. Что можетъ быть лучше, въ этомъ отношеніи, какъ не пробы и стрѣльбы въ цѣль различными зарядами? Всякое ружье имѣетъ свой собственный, полный зарядъ, которымъ оно бьетъ лучше, нежели всѣми остальными; его-то и трудно пригнать къ ружью, а тѣмъ болѣе угадать съ перваго выстрѣла. Чтобы узнать такой зарядъ, нужно стрѣлять въ цѣль, изъ дробовика дробью, а изъ винтовки—пулей, сначала небольшими зарядами и потомъ прибавлять постепенно пороху и свинцу; замѣчая каждый разъ количество, того и другаго, можно добраться до настоящаго

заряда, который тотчас не трудно отличить отъ всѣхъ прочихъ, не пригодныхъ къ ружью. Настоящій зарядъ самъ дастъ себя знать: звукъ его полонъ, густъ и крѣпокъ; ружье не толкнетъ, не отдастъ сильно, а только какъ бы прижметъ къ плечу и щекѣ охотника. Большой же зарядъ всегда сильно отдастъ, такъ что почувствуется боль въ плечѣ и скутѣ. Впрочемъ, есть ружья, которыя отдаютъ большими и маленькими зарядами, это ужъ зависитъ отъ устройства приклада и казеннаго шурупа. Малый зарядъ можетъ отдать и въ такомъ случаѣ, если положить мало пороха, а много дроби. Но вотъ правило, котораго придерживается большая часть охотниковъ, правило, основанное на опытѣ при отысканіи заряда: для дробовиковъ съѣдетъ вымѣрить внутренній діаметръ дула, послѣ, заткнувъ стволъ пробку, опустить ее на глубину діаметра; потомъ насыпать туда пороху наравнѣ съ краями дула, что и покажетъ приблизительно настоящій зарядъ для пороха; дроби же противъ этой мѣры нужно еще немножко прибавлять, то есть: довольно насыпать такую мѣрку съ верхомъ. Мелкой дроби, противъ крупной, нужно класть немного меньше, потому что одинаковый объемъ мелкой дроби тяжеле такого же объема крупной. Но надо замѣтить, что такой зарядъ годенъ для ружей средняго калибра, для широкодульных же онъ будетъ великъ, а для узкоствольныхъ малъ. Слѣдовательно и моего совѣта нельзя принимать за норму, тѣмъ болѣе слѣпо его придерживаться; почему, опять скажу, нужно самому пристрѣлять ружье, не надѣясь на наши правила, что будетъ гораздо лучше и вѣрнѣе.

Исправляя и дополняя свою книгу, для втораго изданія, я имѣлъ удовольствіе лично познакомиться съ г. Саранди-наки, авторомъ брошюры «О надлежащей длинѣ стволовъ и о новомъ способѣ опредѣленія надлежащихъ величинъ зарядовъ и снарядовъ для гладкоствольныхъ охотничьихъ ружей». (Спб. 1868 г.). Статья эта читана въ русскомъ техническомъ обществѣ и одобрена протоколомъ онаго; она надѣлала довольно много шуму въ образованномъ мірѣ охотниковъ и волей-неволей заставила многихъ обратиться къ ея вычисленіямъ. Пользуясь правомъ отъ г. Сарандинаки, я скажу здѣсь только самую суть изъ

упомянутой брошюры относительно длины стволовъ охотничьихъ гладкоствольныхъ ружей и прискакія къ нимъ настоящихъ зарядовъ.

Вотъ что говорятъ вычисленія г. Сарандинаки: «—длина ствола, вмѣстѣ съ его камерою, равная  $47\frac{1}{2}$  (сорока семи съ половиною) діаметрамъ его калибра есть единственная, безусловно надлежащая, какъ для прицѣливанія, по разстоянію мушкетера прицѣломъ и мушкою, какъ по центру тяжести, такъ и главнымъ образомъ, по превосходству результатовъ боя, потому что, при всякой другой, большей или меньшей длинѣ, стволъ, соотвѣтственно этому отступленію, независимо отъ зарядовъ и снарядовъ и выполненія остальныхъ условій, на столько же не достигаетъ полныхъ правильности, силы, густоты и дальности боя, которая получается только при этой длинѣ. Она есть именно тотъ единственный предѣлъ, на протяженіи котораго пороховые газы надлежащаго заряда получаютъ полнѣйшее развитіе, а надлежащій снарядъ, только на протяженіи этого предѣла, получая самый густой и правильный полетъ, оказываетъ пороховымъ газамъ именно столько сопротивленія, сколько необходимо для самой большей силы и дальности боя».

Слѣдовательно, на всѣхъ тѣхъ охотахъ, гдѣ требуется отъ ружья самый дальній и крѣпкій бой, выгоднѣе всего употреблять стволы только этой длины, то-есть: стволы, въ которыхъ длина ихъ равна  $47\frac{1}{2}$  діаметрамъ калибра.

При тѣхъ же охотахъ, гдѣ требуется стрѣльба съ накладки, на короткіе, напримѣръ, охотѣ болотной, въ кустарникахъ и т. п.—тамъ г. Сарандинаки совѣтуетъ употреблять ружья со стволами длиною въ 45 калибровъ. Это потому, что далекобойнымъ ружьемъ на близкомъ разстояніи дичь, въ особенности мелкую, будетъ разбивать и даже рвать, а неуклюжій стрѣлокъ станетъ чаще пуделать.

Вообще авторъ не одобряетъ ружей малокалиберныхъ, которыя годны преимущественно только для мелкой дробы и на мелкую дичь. Для стрѣльбы же крупной дробью онъ рекомендуетъ ружья наибольшихъ калибровъ.

При опредѣленіи зарядовъ для ружей показанныхъ размѣровъ и даже такихъ, которыя болѣе или менѣе подходятъ



къ такимъ размѣрамъ, г. Сарандинаки говорить: надлежащая величина заряда русскаго крупнаго охотничьяго пороха, для всякаго гладкоствольнаго ружья, должна равняться  $\frac{31}{32}$  одной восьмой части вѣса калиберной его пули, — или, выражаясь иначе,  $\frac{31}{256}$  всего вѣса этой пули.

Эту полученную величину заряда пороха должно по вѣсу увеличить въ  $7\frac{31}{32}$ , — тогда получится вѣсъ заряда дроби (или снаряда).

Надо замѣтить, что калиберной пулей называется такая круглая (сферическая) пуля, которая безъ зазора плотно входитъ въ дуло ружья.

Говоря же — вѣсъ калиберной пули нужно разделить на  $\frac{31}{32}$  частное умножить на  $\frac{31}{32}$  — произведение опредѣлитъ вѣсъ заряда пороха. Умноживъ же этотъ вѣсъ пороха на  $7\frac{31}{32}$ , — получится вѣсъ заряда дроби.

№ калибра.	Величина калибра.		Количество пороха.		Количество дроби.	
	Лини.	Точки.	Золотники.	Доли.	Золотники.	Доли.
2	10	9	3	86	31	5
4	10	3	3	6	24	40
6	9	5	2	34	18	74
8	8	$7\frac{1}{2}$	1	74	14	11
9	8	4	1	55	12	51
10	8	1	1	40	11	28
11	7	9	1	28	10	28
12	7	5	1	17	9	36
13	7	2	1	9	8	69
14	7	1	1	1	8	5
15	7	—	—	91	7	53
16	6	9	—	85	7	5
17	6	7	—	80	6	61
18	6	6	—	76	6	30
20	6	$3\frac{1}{2}$	—	$67\frac{1}{2}$	5	60
22	6	2	—	$63\frac{1}{2}$	5	23
24	6	$1\frac{1}{2}$	—	59	4	88
26	6	—	—	$55\frac{1}{2}$	4	59
28	5	8	—	54	4	46

Въ этой таблицѣ цифра № калибра означаетъ то количество пуль, сколько ихъ идетъ въ вѣсъ французскаго фунта. Напримерь, калибрь № 17 означаетъ, что въ фунтъ французскій идетъ 17 круглыхъ пуль.

Въ стволъ не совершенно цилиндрическаго канала, а прогрессивно увеличивающагося къ казнь, то есть такого, въ которомъ калибрь къ казеннику нѣсколько больше, чѣмъ въ концѣ дула — нужно пороху и дроби немного прибавлять. Къ такому            подойдетъ зарядъ пороха и дроби слѣдующаго            калибра по номеру, или черезъ номеръ.

Для стрѣльбы на дальнее разстоянiе г. Сарандинаки со-вѣтуетъ для крупной дроби и картечи дѣлать бумажные патроны. Они дѣлаются такъ: на деревянную круглую палочку, толщиною нѣсколько менѣе калибра ствола, навивается толстая, крѣпкая писчая бумага вдвое другъ на друга, отрѣзь бумаги заклеивается и полученная гильза нѣсколько сдвигивается съ палочки; сдвинутый конецъ надрѣзается, складывается и крѣпко заклеивается. Полученная такимъ образомъ гильза съ донышкомъ снимается и просушивается; въ нее вкладется рядами отвѣшенный зарядъ дроби или картечи, каждый рядъ пересыпается мукой, крахмаломъ или мелкими деревянными опилками и утряхается, чтобъ былъ плотнѣе, ибо чѣмъ плотнѣе патронъ, тѣмъ лучше. Верхнiй конецъ гильзы тоже аккуратно и крѣпко заклеивается и — патронъ готовъ. Но для такихъ патроновъ, какъ увеличенныхъ по вѣсу бумагой, клейстеромъ и насышкой, нужно зарядъ пороха увеличить  $\frac{1}{6}$  или даже  $\frac{1}{4}$  частью по вѣсу. Такими патронами можно стрѣлять далеко, они бьютъ кучно и крѣпко, но надо замѣтить, что они пригодны только для стволовъ съ цилиндрическими каналами, ибо въ прогрессивно увеличивающихся къ казнь стволахъ патроны эти, не прикасаясь плотно къ стѣнкамъ ствола и получая сильный толчокъ при воспламененiи пороха, теряютъ свою плотность и крѣпость бумажной гильзы, такъ что, вылетая изъ ствола, скоро разрываются. Въ цилиндрическихъ же стволахъ, патронъ, плотно прикасаясь къ стѣнкамъ ствола на всей его длинѣ, вылетая, долго не разрывается и на значительномъ разстоянiи прилетаетъ даже цѣликомъ въ мишень, пробивая довольно толстыя доски.—

Если порохъ очень сильный, то на опредѣленный зарядъ пороха по таблицѣ, согласно калибра ружья, нужно дробь нѣсколько прибавлять.

Относительно винтовки или штуцера, для отысканія заряда, нельзя дать почти никакого практическаго совѣта; тутъ уже рѣшительно нужно прискивать зарядъ самому опытами, посредствомъ стрѣльбы. Многіе охотники, особенно простолюдины, думаютъ, что чѣмъ больше положить пороку, тѣмъ ружье лучше и дальше ударить. Напрасно! пороха дула ружья сгоритъ столько, сколько можетъ сгорѣть, а лишнее количество его вылетитъ изъ ствола не сгорѣвшимъ. Невѣрящіе этому легко могутъ повѣрить эту истину, — стоять только передъ дуломъ ружья разостлать полотно, простыню, скатерть и т. п.; тогда, послѣ выстрѣла, на полотнѣ будутъ найдены не сгорѣвшія крупинки пороха, которыя оказались излишними противъ калибра ствола. Отъ слишкомъ большаго количества пороха дробь разбрасываетъ, а пуля — мотаетъ, какъ говорятъ здѣшніе промышленники, то есть летитъ неправильно и сбивается съ линіи направленія. Вѣроятно это происходитъ оттого, что пулю большимъ зарядомъ слишкомъ толкнетъ, такъ что она не пойдетъ по нарезаннымъ гранямъ винтовки, а вылетитъ зря, не получивъ правильнаго полета отъ нарезовъ винтовъ; почему здѣсь и говорятъ, что большимъ зарядомъ (въ винтовкѣ) пулю срывааетъ. Надо замѣтить, что колыбъ для отливанія коническихъ пуль должна быть сдѣлана весьма аккуратно и правильно, въ противномъ случаѣ пуля будетъ летѣть невѣрно. Круглая же пуля, въ этомъ отношеніи, не такъ чувствительна. Здѣшніе промышленники, по скудности и дороговизнѣ свинца иногда нарочно не доливаютъ пуль, въ особенности если винтовки большаго калибра, и стрѣляютъ этими недолитыми пулями такъ же хорошо, какъ и цѣлыми. Вся разница состоитъ въ томъ, что на недолитыя пули они кладутъ другой зарядъ пороку. Но съ коническими пулями этого сдѣлать нельзя. Кстати упомяну, что я имѣлъ штуцеръ (работы Ижевскаго завода), который превосходно билъ круглой пулей и прескверно конической. Понятно, что все дѣло заключалось въ пулѣ. Это обстоятельство со мной случилось въ тайгѣ, и я узналъ настоящую причину уже послѣ не од-

ной сотни выстрѣловъ; именно и замѣтить, что коническая пуля иногда прилетала въ мишень бокомъ, а не конусомъ, то есть заостреннымъ концомъ пули, какъ бы слѣдовало. Это-то обстоятельство и заставило меня обратить вниманіе на то:—вѣрна ли пуля? Послѣ долгихъ изысканій я нашелъ, что пуля въ толстомъ своемъ концѣ была толще, нежели въ томъ мѣстѣ, гдѣ начинался конусъ; такъ что, будучи вставлена острымъ своимъ концомъ въ дуло, почти до конца цилиндрической ея половинки, она въ немъ хлябала, то есть была въ объемѣ больше внутренней окружности ствола. Почему я тотчасъ понялъ въ ней недостатокъ и, не имѣя съ собой инструмента, концомъ перочиннаго ножа выскоблилъ въ колбыѣ ту часть, гдѣ пуля была тоньше, довелъ до того, что вновь отлитыя пули плотно входили въ дуло. Тѣмъ дѣло и кончилось:—коническая пуля стала бить такъ же вѣрно, какъ и круглая. Вещь простая, но не вдругъ пришла мнѣ въ голову; а въ самомъ-то дѣлѣ—«ларчикъ просто открывался». Поэтому можно заключить, какъ важно то, чтобы коническая пуля была вѣрно сдѣлана; а чтобы узнать, правильна пуля или нѣтъ, нужно пострѣлять въ цѣль и замѣчать, всегда ли пуля, на различномъ разстояніи, прилетаетъ въ мишень своимъ острымъ концомъ? Если она постоянно ударяется конусомъ—то пуля вѣрна; если нѣтъ, т. е. ложится въ мишень бокомъ, или тупымъ концомъ—неправильна.

Заряжаніе дробовика не такъ важно, какъ заряжаніе винтовки. Дробовикъ заряжается весьма обыкновеннымъ порядкомъ, то есть: сперва всыпается въ дуло известная мѣра пороха и забивается пыжемъ довольно крѣпко; послѣ вкладется зарядъ дрови и тоже прибивается пыжемъ, но не сильно, иначе дробь разброситъ. Если же дробовикъ придется заряжать картечью, то, повторяю, не худо дѣлать патроны изъ бумаги на клейстерѣ. Картечь лучше употреблять такой крупности, которая бы подходила къ калибру ружья, то есть укладывалась бы въ дулѣ рядами, а не зря, какъ попало. Само собою разумѣется, что такіе патроны лучше заготовить дома, на досугѣ, и держать въ запасѣ для случая. А то часто случается на охотѣ, не имѣя готовыхъ патроновъ, завертывать картечь въ тряпицу или во что нибудь другое, почему вы-

стрѣлы выходятъ неудачны, ибо тряпка, особенно крѣпкая, не скоро разрывается и летитъ вмѣстѣ съ картечью, ослабляя полетъ и дѣлая его неправильнымъ. Можно стрѣлять изъ дробовиковъ и пулями на недалежное разстояніе, но, въ такомъ случаѣ, не нужно пулю туго загонять въ стволъ, а довольно свободно, смазавъ ее масломъ; въ противномъ случаѣ легко можно испортить дробовикъ. Многие охотники смачиваютъ дробь слюною, передъ тѣмъ, какъ спускать въ дуло, и увѣряютъ, что тогда дробь гуще летитъ. Я много разъ дѣлалъ это изъ любопытства и не замѣчалъ разницы въ боѣ ружья;—но отвергать этого всетаки не имѣю права; быть можетъ, я и не такъ поступалъ, какъ вѣнатоки этого дѣла.

Пыжи, по большей части, дѣлаются изъ конопляныхъ охлопковъ; многіе же охотники (конечно не сибирскіе промышленники) употребляютъ пыжи вырубные по калибру ствола, изъ старыхъ шляпъ, войлока и даже пашки; но они неудобны тѣмъ, что иногда, а въ особенности при тряской ѣздѣ, отскакиваютъ отъ дробі, перевертываются ребромъ и дробь высыпается, чего охотникъ легко можетъ и не замѣтить. Со мною часто это случалось и я нерѣдко палилъ холостыми зарядами, иногда по дорогой добычѣ. Шерстяные пыжи неудобны тѣмъ, что, по ихъ упругости, ими нельзя прибить крѣпко заряда; кромѣ того они сильно мараютъ ружья. Преимущество шерстяныхъ пыжей состоитъ только въ томъ, что они безопасны въ сухое время; бояться нечего—не загорятся; тогда какъ съ мягкими конопляными пыжами надо быть осторожнымъ, а то какъ разъ, особенно въ нашихъ краяхъ, въ степныхъ мѣстахъ, весною и осенью—пуститъ палъ по ветошѣ (засохшая трава) и пожадуи сожжешь не только все сѣно, заготовленное на зиму, но и самыя сеженія, а нѣтъ, такъ произведешь и всеобщее пожарище. О, это ужаснѣйшая вещь! тогда, быть можетъ, и самъ не уйдешь отъ всепожирающаго огня, быстро и широко несущагося по необозримой степи. Недурно—мягкіе конопляные охлопки разсѣкать или разрѣзывать помельче на части и употреблять на пыжи; тутъ выгода та, что они при выстрѣлѣ разлетаются, дробь въ нихъ почти не завертывается, какъ это часто случается съ льняными пыжами, и тогда они безопасны. Конечно, въ случаѣ

надобности, пыжомъ можетъ служить бумага, тряпка, мохъ, даже сѣно, ветопъ и проч.

Я помню, мнѣ однажды случилось выстрѣлить въ косача вовсе безъ пыжей, изъ дробовика. Это случилось такъ: ходилъ я поздней осенью за зайцами и возвращался уже домой съ порядочной ношей; ружье было не заряжено. Какъ вдругъ изъ подъ моихъ ногъ, совершенно неожиданно, вылетѣлъ косачъ и сѣлъ на дерево. Я заторопился, обрадовавшись такому случаю, сталъ скорѣе заряжать ружье, насыпалъ порохъ, не прибилъ его пыжомъ и спустилъ дробь; сейчасъ же замѣтилъ свою ошибку, но дѣлать уже было нечего: косачъ повертывался на сучкѣ, бояливо оглядывался на меня и, повидимому, собрался летѣть. Я, долго не думая, скорѣе надѣлъ пистонъ, приложился и выстрѣлить въ косача, но безъ успѣха: перьевъ полетѣло и завертѣлось въ воздухѣ много, а косачъ поднялся и улетѣлъ, какъ здоровый. Я невольно проводилъ его глазами и порядкомъ ругнулся.

Г. Сарандинаки всегда употребляетъ пыжи вырубные изъ проклеяннаго бумагой войлока, но такихъ размѣровъ, что они въ дулѣ ружья перевернуться не могутъ. Именно: онъ придерживается такого правила, чтобы пыжъ на порохъ былъ вышиною не менѣе калибра ружья, а на дробь нѣсколько ниже.

Но такъ какъ не всякій охотникъ имѣетъ къ ружью штampовку для высканія пыжей изъ войлока или старыхъ шляпъ, то, убѣдясь по опыту, совѣтую употребить пыжи изъ пакли, кудели, но непременно ихъ свертывать туго, для чего можно каждый пыжъ обматывать крѣпкой тонкой виткой. Такіе пыжи тоже не загораются и дробь въ нихъ не завертывается. На порохъ пыжъ долженъ быть больше и тѣмъ тверже, тѣмъ лучше. Сибиряки любятъ употреблять на пыжи мягкую бумагу съ кирпичнаго чая: она свертывается плотно, не загорается и дробь не завертываетъ. Эти пыжи лучшіе изъ лучшихъ:—просто и дешево.

Кстати упомяну здѣсь о способѣ, которымъ сибиряки лечатъ непорѣбныя ружья, въ особенности винтовки. Такое ружье промышленникъ промываетъ до-чиста и протираетъ его коноплянымъ пыжомъ, нѣсколько смоченнымъ и сильно натертымъ сулемой;

потомъ стволъ съ конца тѣмъ нибудь плотно затыкается и кладется на горячую русскую печку, чтобъ онъ хорошенько прогрѣлся. Затѣмъ, послѣ такого лекарства, стволъ протирается и заряжается; первый зарядъ выстрѣливается въ дѣль, а слѣдующіе по дичи. Излѣженный такимъ способомъ ружья бьютъ очень сильно и порѣнь въ нихъ является такой, что никогда раненая дичь уйти уже не можетъ. Въ особенности это замѣчено надъ винтовками. Звѣровщики говорятъ, что «послѣ сулемы винтовки бьютъ звѣря, какъ обухомъ» и бываютъ порѣнны долгое время. Испортившіяся снова исправляются тѣмъ же способомъ. Мясо около раны у прострѣленной козули изъ такой винтовки обыкновенно вырѣзается и бросается или сожигается; а хищнаго звѣря, не съѣдобнаго, бьютъ и первымъ зарядомъ послѣ лекарства. Многіе звѣровщики всегда имѣютъ въ запасѣ порошокъ сулемы, который въ тихомолку въ продажѣ называется просто «бѣлннѣкимъ».

Нѣкоторые промышленники вмѣсто сулемы употребляютъ цѣточки ургѳа (прострѣла) или смазываютъ стволъ зинковымъ жиромъ, но лучший способъ леченія непорѣнныхъ ружей заключается въ томъ, что казенникъ отвинчивается и въ толстой стѣнкѣ ствола высверливается дырочка глубиною до полувершка. Въ верхней части этой дырочки дѣлается рѣзьба и пригоняется винтикъ, такой величины, который бы только плотно запералъ отверстіе, оставивъ подъ собой пустоту въ дырочкѣ; въ эту пустоту наливается ртуть, винтикъ завинчивается, спиливается «за подѣ лицо» съ толстой стѣнкой ствола, казенникъ завертывается на свое мѣсто, словомъ лекарство закрывается и болное ружье, послѣ такой операціи, начинаетъ бить сильно и крѣпко, оно ужъ больше «не жить» и съ нимъ можно отправляться на охоту. Этотъ способъ неудобенъ только тѣмъ, что его можетъ сдѣлать не всякій, зато онъ лучший изъ всѣхъ и дѣлающій ружья порѣнными на долгое время. Недурно слабыя ружья передъ охотой намагничивать, т. е. натирать стволы по одному направлению магнитомъ.

Зарядить винтовку не такъ легко, какъ дробовикъ; она требуетъ болшей аккуратности и вниманія. Если винтовка кремневал, то сначала должно насыпать пороху на полку,

размять его и прикрыть подушечкой, чтобы онъ не свалился съ полки; потомъ всыпать аккуратно мѣрку пороха, смазать винтовку масломъ или жиромъ и тогда уже забивать пулю, которую нужно вбить всегда одинаково, какъ она пристрѣлена къ винтовкѣ, и загонять шомполомъ до пороха. Когда пуля дойдетъ до него, нужно ее прибить шомполомъ такъ, чтобы онъ отскакивалъ отъ пули, если онъ деревянный; если же желѣзный, или мѣдный, притомъ тяжелый, то нужно помнить число ударовъ, уже прежде приведенныхъ въ вѣѣстность; словомъ, при заряджаніи винтовки поступать такъ, какъ она пристрѣлена, не отступая ни на волосъ. Потому что, если пулю прибить крѣпко, или слишкомъ туго, то она непременно сфальшитъ, по большей части ударить выше мишени; если же не догнать, или не добить, то она обыкновенно обнизитъ. Послѣ прибивки пули, винтовка снова смазывается и тогда уже готова къ выстрѣлу. Я видалъ много такихъ винтовокъ, можно сказать, капризныхъ, или, какъ говорятъ сибиряки—уросливыхъ, что, если только зарядить ихъ немножко не такъ, какъ онѣ пристрѣлены, то уже онѣ всегда дѣлали разницу въ боѣ. Смазывать винтовку необходимо для того, что она послѣ выстрѣла меньше грязнится и пулю загонять гораздо легче, нежели въ несмазанную. Кромѣ того, изъ несмазанной винтовки, особенно послѣ нѣсколькихъ выстрѣловъ, пуля всегда вѣситъ, т. е. бьетъ выше мишени или мотаетъ.

Такъ какъ цѣликъ и рѣзка (прицѣлъ) на винтовкахъ и штуцерахъ дѣлаются всегда такимъ образомъ, что ихъ въ случаѣ надобности можно передвигать направо или налево, то на такихъ цѣликахъ и рѣзкахъ непременно должны быть насѣчки, общія со стволомъ. Это необходимо для того, что если, по неосторожности, какъ нибудь двинешь съ мѣста цѣликъ или рѣзку, то по этимъ насѣчкамъ тотчасъ легко будетъ поставить ихъ на свое мѣсто; иначе винтовку или штуцеръ придется снова пристрѣливать и вывѣрять. А если это случится на охотѣ, то безъ этихъ насѣчекъ пожалуй лишиться всего удовольствія, не говоря уже о томъ, что при охотѣ на хищныхъ звѣрей подобное обстоятельство иногда опасно. Надо стараться, чтобы цѣликъ и рѣзка передвигались довольно туго и не иначе, какъ отъ легкихъ ударовъ молотка; въ про-



тивномъ случаѣ они могутъ передвинуться отъ малѣйшей неосторожности.

Вѣроятно многимъ охотникамъ приходилось возиться съ ружьями зимою, которыя, побывавъ на холодномъ воздухѣ и вдругъ занесенныя въ теплую комнату, сильно потѣютъ. Чтобы избѣжать этого и не обтирать ружья по нѣскольку разъ, совѣтую нахолодившееся ружье, на воздухѣ же, во что нибудь завернуть хорошенько, напримѣръ, въ одѣяло, шинель и проч., занести въ комнату и положить на полъ. Завернутое ружье постепенно отойдетъ, т. е. приметъ температуру комнаты и потѣть не будетъ, но надо, чтобъ оно такъ пролежало нѣсколько часовъ.

### О. ПОРОХЪ, ДРОВЬ, ПУЛЯ, КАРТЕЧЬ И ПИТОНЫ.

Порохъ здѣшними промышленниками употребляется преимущественно винтовочный; надо замѣтить, что онъ предпочитается почти всѣми охотниками не только въ Сибири, но даже и въ Европейской Россіи. Конечно, отъ нужды можно употреблять порохъ пушечный и мушкетный, но класть его въ зарядъ нѣсколько болѣе, нежели винтовочнаго. Чтобы узнать доброкачественность пороха, поступаютъ обыкновенно такимъ образомъ: кладутъ щепотку пороха на простую писчую мягкую бумагу и поджигаютъ его; если порохъ мгновенно вспыхнетъ и ничего не оставитъ на бумагѣ, то это служитъ вѣрнымъ признакомъ его доброкачественности. Если же, напротивъ, останется много черной копоти и сажки, значитъ въ порохѣ много угля, и онъ будетъ мараить ружье. Точно также, если на бумагѣ, послѣ вспышки, останется желтое пятно, то это доказываетъ, что въ составѣ пороха много сѣры и селитры. Но это еще ничего—такой порохъ бываетъ сильный. Совершенно же худой порохъ, при вспышкѣ, долженъ зажечь бумагу. Здѣшніе промышленники порохъ пробуютъ еще проще: берутъ его щепотку и растираютъ между пальцами или на ладони; если онъ крѣпкокъ, не скоро растирается и притомъ не мараитъ пальцевъ, то порохъ хорошъ. Даже по цвѣту можно судить о достоинствѣ пороха: если онъ слишкомъ че-

рень, значитъ не хорошъ, въ немъ много угля. Порохъ сѣраго цвѣта — посредственный; но съ голубымъ отбѣнкомъ, или, какъ здѣсь говорятъ, голубой порохъ, самый лучший и сильный.

Дробь въ Забайкальѣ рѣдко продается въ лавкахъ, и то весьма дорогой цѣной, почему здѣшніе промышленники приготавливаютъ дробь сами, именно такимъ образомъ: берутъ свинецъ, рѣжутъ его на мелкіе кусочки, расплавляютъ въ какомъ нибудь сосудѣ и выливаютъ на доску, въ которой сдѣланы небольшія угія дорожки или канавки, какъ здѣсь говорятъ, ручейки. Потомъ вынимаютъ изъ каждой канавки свинцовые прутки и выколачиваютъ ихъ молоткомъ на наковальнѣ или на обухѣ топора, заткнувъ послѣдній куда нибудь въ щель на полу; прутки выколачиваются до требуемой толщины, т. е. до калибра дроби, которую хотятъ приготовить. Или же свинцовые прутки приготавливаютъ и такимъ образомъ: берутъ простую писчую бумагу и навиваютъ ее на тонкія, ровныя, круглыя палочки, обвязавъ сверху ниткой, нижній же конецъ бумажки закрѣпляютъ и снимаютъ съ палочки такой свертокъ, такъ что онъ образуетъ собою тоненькій цилиндрикъ. Понятно, что палочки должны быть такой толщины, какой окружности желаютъ приготовить дробь. Надѣланные такимъ образомъ цилиндрики устанавливаютъ въ горшочекъ или въ ведро и наливаютъ въ нихъ поочередно расплавленный свинецъ. По охлажденіи, бумажки развертываютъ и вынимаютъ свинцовые же прутки, которые (какъ и первые) затѣмъ уже рѣжутъ ножемъ на ровныя кусочки и получаютъ такъ называемую сѣчку. Чтобы прутки скорѣе и правильнѣе рѣзать на кусочки, дѣлаютъ на простой березовой чуркѣ, или на полѣнѣ, топоромъ зарубку, упираютъ носокъ ножа въ край оной — и машина готова. Послѣ чего берутъ свинцовые прутки и передвигаютъ ихъ одной рукой по зарубкѣ, ровно подставляя ихъ подъ лезвіе, а другой нажимаютъ ножикъ. При этомъ все искусство заключается въ томъ, чтобы правильнѣе, равномернѣе отрѣзать кусочки, чтобы какъ можно ровнѣе получить сѣчку.

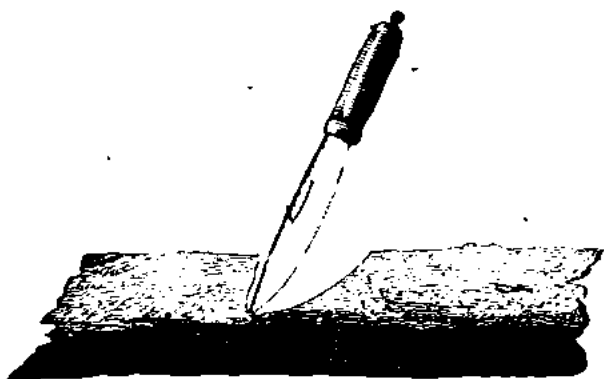

Потомъ полученную сѣчку катаютъ, иногда съ пещомъ, въ чугунныхъ ступкахъ или чашкахъ, въ кругленькіе шарики, то есть получаютъ дробь; для очистки ее кладутъ въ мѣшокъ, изъ простаго крестьянскаго сукна, или же просто въ рукавъ армяка и катаютъ, отчего дробь очищается отъ пепла, шелухи, разной дряни и принимаетъ даже блескъ. Нѣкоторые же охотники сѣчку не выкатываютъ, а прямо ею заряжаютъ ружья и стрѣляютъ въ кого угодно, но сѣчка летитъ неправильно, ее болѣе разбрасываетъ, зато она гораздо тяжеле круглой дроби на рану. Привычные къ этому дѣлу охотники успѣваютъ готовить этимъ способомъ въ день до полупуда дроби.

Есть еще способъ приготовленія дроби, который также здѣсь употребителенъ, какъ и предыдущіе. Вотъ онъ: дѣлаютъ деревянные лотки, на подобіе тѣхъ, по которымъ на Пасхѣ, во всей Россіи, катаютъ яйца; вся разница состоитъ въ томъ, что они дѣлаются не полукруглые, а книзу угломъ, словомъ, точно такъ же, какъ олушни на русскихъ избахъ. На такой лотокъ кладутъ кусочки свинца, сверху накладываютъ листовичичную смолу, или какъ говорятъ здѣсь—сѣру и немного горячихъ углей. Сѣра начинаетъ слегка горѣть, медленно свинецъ расплавляется, течетъ желобкомъ и по капелькѣ падаетъ въ подставленный сосудъ съ холодной водою. При этой операциіи нужно желобокъ равномерно слегка покачивать, отъ чего свинецъ скорѣе каплетъ. Если хорошо и

уживючи это сдѣлать, то дробь выходитъ довольно ровная и правильная. Потомъ ее вынимаютъ изъ сосуда и сортируютъ по крупности зерна.

Картечь готовится точно такимъ же образомъ, какъ и дробь, только прутики дѣлаются гораздо крупнѣе, или ее отливаютъ въ колыбѣ малопульной винтовки. Для каждой винтовки и для каждаго штуцера должна быть отдѣльная колыбѣ, для отливанія пуль. Само собою разумѣется, что правильность полета пули тѣсно соединена съ ея фигурою и внутреннею массою свинца, или плотностію пули. Замѣчаніе это дѣлаю потому, что мнѣ не разъ случалось видѣть отлитыя пули весьма неправильной формы, иногда со свищами, иногда же почти совершенно пустыя. Такія пули употреблять не слѣдуетъ, лучше ихъ перемельть, потому что онѣ естественно легче правильно отлитыхъ пуль, почему полетъ ихъ не можетъ быть совершенно вѣренъ. Не смотря на то (какъ я сказалъ выше), что сибиряки часто стрѣляютъ недолитками, все это терпится во время нужды, при стрѣлбѣ на близкомъ разстояніи, но въ сущности этого быть не должно. Тѣмъ болѣе это правило должно соблюдать при отливѣ коническихъ пуль. Обыкновенныя винтовочныя пули всегда отливаются такой величины, чтобы онѣ въ дуло винтовки свободно входить не могли, а тѣмъ болѣе провагиваться; онѣ должны быть нѣсколько болѣе (въ поперечномъ сѣченіи), чѣмъ внутренняя окружность дула; слѣдовательно ихъ надо заколачивать въ винтовку на-тугѣ. Въ этомъ случаѣ сибиряки поступаютъ такъ: ставятъ винтовку вертикально или наклонно, упирая концомъ приклада въ землю, словомъ, какъ ловчѣе, кладутъ пулю на конецъ дула, накладываютъ на нее деревянный забойникъ и ударяютъ по немъ кулакомъ или ладонью довольно сильно, почему пуля врѣзается по гранямъ винтовки въ дуло и чрезъ это получаетъ на себѣ отпечатокъ граней (винтовъ), а слѣдовательно и сама дѣлается какъ бы ребристою или гранчатою; послѣ этого пробиваютъ ее въ стволъ тѣмъ же забойникомъ (который дѣлается по величинѣ дула) вершка на три, а потомъ уже прогоняютъ шомполомъ до пороха. Если же пуля идетъ слабо въ дуло винтовки,—нехорошо, потому что она тогда не въ состояніи

будетъ выполнить граней или винтовъ и оставить зазоръ, вслѣдствіе чего она не получитъ надлежащей силы полета, ибо при воспламененіи пороха, газы его частію пройдутъ между пулей и внутренней окружностію ствола, то есть въ зазоръ и слѣдовательно, теряя силу, не произведутъ надлежащаго толчка на пулю. Кромѣ того слабая пуля можетъ сорваться съ винтовъ, не получить вращательнаго движенія и ударить невѣрно. Вотъ почему послѣ шустованія или проходки винтовки сверломъ, необходимо разсверлить и колыбы, то есть прибавить ей вмѣстимость, чтобы сдѣлать пулю нѣсколько больше, согласно увеличенію дула.

Сибирскіе промышленники обыкновенно расплавляютъ свинецъ въ деревянной поварешкѣ или ковшикѣ (тоже деревянномъ), надрѣвая у нихъ ножомъ сбоку что-то въ родѣ носка или, какъ говорятъ, рыльца; кладутъ кусочки свинца въ ковшикъ, а на нихъ сверху горячихъ углей и раздуваютъ ихъ просто губами. Свинецъ начнетъ скоро таять и наконецъ совершенно расплавится; его прямо и льютъ куда слѣдуетъ; такимъ образомъ растопленный свинецъ не скоро застываетъ и мало угораетъ \*); не бѣда, если при такой операци загорится деревянный ковшикъ, это еще лучше, стоитъ хорошенько дунуть, вотъ и только. Способъ этотъ удобенъ тѣмъ, что имъ можно налить пуль сколько угодно и гдѣ случится: дома, въ лѣсу, во время самаго промысла на таборѣ (мѣсто пристанища), стоитъ только развести огонь и сдѣлать ковшикъ изъ любого куска дерева обыкновеннымъ ножомъ или топоромъ. Иногда же промышленники расплавляютъ свинецъ въ обыкновенныхъ желѣзныхъ ковшикахъ, и тогда, чтобы свинецъ не угоралъ даромъ, попустому, они кладутъ, въ тотъ же ковшикъ, на расплавленный свинецъ немного сала (это дѣлается для того, что свинецъ изъ окисленнаго состоянія глета снова восстанавливается на счетъ углерода сала, какъ и въ первомъ случаѣ, и образуетъ чистый свинецъ. Угару тоже нѣтъ). Странно, откуда взяли сибир-

\*) Угораетъ, то есть мало окисляется и не образуетъ пленки (глета), потому что хотя свинецъ и успѣваетъ немного окисляться, но эта окисленія тотчасъ восстанавливается на счетъ углерода угля и, слѣдовательно, даетъ опять чистый свинецъ.

ряки эту предосторожность; кто ихъ научилъ? неужели слѣпой случай? Основанія ея чисто научныя.

Я уже сказалъ выше, что сибирскіе промышленники почти вовсе не имѣютъ пистонныхъ ружей, а все кремневныя. Они и не понимаютъ всей важности и даже необходимости пистоновъ. Но что дѣлать, въ этомъ случаѣ имъ надо простить, они такъ мало еще образованы и такъ еще мало знакомы съ нововведеніями, что даже трудно себя представить. Впрочемъ кого тутъ винить? ихъ ли лично, или судьбу, которая забросила ихъ въ восточную Сибирь? Мнѣ кажется, скорѣе послѣднюю.

Въ нѣкоторыхъ отдаленныхъ мѣстахъ Сибири на пистонныя ружья смотреть, какъ на какую нибудь диковинку, долго повертываютъ ихъ въ рукахъ, почесываютъ въ головѣ, пощмокиваютъ губами и никакъ не могутъ догадаться, въ чемъ дѣло. Введутъ курокъ, наконецъ выстрѣлятъ (по указанію) и всетаки не понимаютъ; это затѣніе продолжается обыкновенно до тѣхъ поръ, покуда возьмешь пистонъ, положишь его на камень или на обухъ топора и ударишь по нему чѣмъ нибудь твердымъ; онъ лопнетъ и разъяснитъ дѣло. Скажите, развѣ это не простительно сибирскому простолюдину? Выслушавъ подробности, всегда внимательно, относительно устройства пистонныхъ ружей и самихъ пистоновъ, наконецъ — всю важность и преимущество этихъ ружей надъ кремневыми, сибиряки тотчасъ сознаются въ своемъ невѣжествѣ и соглашаются съ тѣмъ, что это устройство гораздо лучше и безопаснѣе стараго или, лучше сказать, ихъ собственнаго; но всетаки не согласятся переѣлать свои винтовки въ пистонныя.

Дѣйствительно, какая постоянная возня съ этими кремневыми ружьями: то вспышка, то порохъ на полѣхъ подмокнетъ, то осѣчка, то кремень притупится и не даетъ полной искры, то огниво собьется — словомъ, пропасть неудобствъ, которыя уничтожаютъ пистонъ. Наконецъ, сколько досады производятъ страстному промышленнику на самой охотѣ кремневыя ружья! мало — подвергаютъ его опасности, при встрѣчѣ съ хищными звѣрями. Надо смѣлость сибирскаго охотника, чтобы, не на-

дѣясь вполне на выстрѣлы винтовки, идти, и идти одному, напрямѣръ, на медвѣдя!

Станемте разбирать подробнѣе условія выстрѣла изъ кремневого ружья, чтобы завѣсить сейчасъ мною сказанное:

- 1) нужно, чтобы кремнь былъ всегда острый, довольно значительной толщины, чтобы не изломался при ударѣ—объ огниво, завернуть въ курокъ крѣпко, чтобы не сдалъ назадъ при томъ же случаѣ.
- 2) Огниво должно быть хорошо закалено, то есть не слишкомъ мягко и не слишкомъ твердо, давало бы много искръ и удобно расположено относительно кремня и полки.
- 3) Чтобы вѣтеръ, при спускѣ курка, не отнесъ искры въ сторону, мимо полки, чтобы искры упали на порохъ на полкѣ, ибо и въ тихую погоду онѣ могутъ расположиться такъ, что не попадутъ на порохъ.
- 4) Чтобы порохъ какъ нибудь не стяхнулся съ полки или бы его не сдуло вѣтромъ раньше спуска курка.
- 5) Чтобы онъ имѣлъ непремѣнно сообщеніе, посредствомъ затравки, съ пороховымъ зарядомъ въ стволѣ.
- 6) Чтобы самая затравка была расположена такъ, чтобы выгодно сообщалась съ порохомъ въ дулѣ и на полкѣ. Кромѣ того она, отъ частовременнаго употребленія ружья, скоро разгораетъ; наконецъ 7) чтобы порохъ былъ всегда сухъ на полкѣ, что трудно уберечь въ ненастное время, и проч.

Конечно и въ пистонномъ замкѣ должны быть свои аккуратности и предосторожности, какъ и въ самыхъ пистонахъ; но всѣ несовершенства этого рода—нуль, въ сравненіи съ вышеописанными. Пистонъ можетъ дать осѣчку только тогда, когда онъ подмокъ, когда изъ него вывалился ударный составъ, когда засорилось отверстіе въ бранткѣ, или когда порохъ не попалъ въ это отверстіе и слѣдовательно не имѣетъ сообщенія съ пистонномъ, или же, наконецъ, когда курокъ слабъ и не въ состояніи разбить пистона. Но всѣ эти невыгоды не есть случайность, каждую изъ нихъ охотникъ долженъ видѣть ранѣе и предупредить ее. Нужно только вниманіе, одно вниманіе; тогда какъ въ кремневомъ ружьѣ и случай играетъ важную роль.

Кромѣ того, пистонъ еще придаетъ силу заряду при выстрѣлѣ, тогда какъ въ кремневомъ ружьѣ часть силы пороха

терается бесполезно чрезъ затравку. Самый выстрѣлъ изъ послѣдняго происходитъ не такъ быстро, какъ въ пистонномъ ружьѣ; кремневое какъ-то сначала зашипитъ, какъ бы задумается, палить или нѣтъ, потянетъ и тогда уже разразится громомъ, что весьма неудобно при стрѣльбѣ дичи на лету и на бѣгу\*). Словомъ, тѣмъ преимуществъ пистона передъ кремнемъ; но сибиряки-промышленники еще не скоро съ нимъ познакомятся, а жаль!... По моему мнѣнiю, лучше пистоны заграничныя съ литерою В, или граенныя, но послѣднiе нѣсколько велики и потому не всегда пригодны къ нашимъ ружьямъ.

#### Д. ПРОЦІЯ ПРИНАДЛЕЖНОСТИ ОХОТЫ.

Едвали нужно говорить о томъ, что кожаный патронташъ, въ мiрѣ охотничьемъ, всегда будетъ имѣть свое значеніе.

Много придумано было въ послѣднее время различныхъ охотничьихъ препаратовъ, какъ-то: кожаныя книжки для дроби, всевозможныхъ устройствъ пороховницы, дробовницы и другія вещи; но всѣ онѣ далеко не удовлетворяютъ тѣмъ потребностямъ, которыя вполне можетъ доставить только одинъ патронташъ. Въ немъ все заключается: порохъ, дробь мелкая и крупная, даже можно положить картечь и пули,—и все это въ одномъ мѣстѣ. Носить его удобно и легко. Между тѣмъ какъ при нынѣшнихъ модныхъ устройствахъ, нужно навадѣвать на себя пропасть различныхъ принадлежностей. Въ одно мѣсто положи пороховницу, въ другое книжку съ дробью, въ третье пистонницу, въ четвертое пыжи;—да этакъ пожалуй и кармановъ не достанетъ! Ну, гдѣ же тутъ ловкость, гдѣ удобство? Если придется бѣжать, что часто случается на охотѣ, все это трясется, выскакиваетъ изъ своихъ мѣстъ, колотитъ тебя въ разныя части тѣла,—словомъ, бѣда, да и только! Если заряжать придется: туда слезай, другое отверни, третье сними, четвертое вытащи... просто надо имѣть

\*) Часто случается, что недомоченный зарядъ пороха въ кремневой винтовкѣ, при спускѣ курка, хотя и загорается, но пулю не выталкиваетъ, а газы шипя выходятъ черезъ разгорѣвшуюся затравку и тогда промышленники говорятъ, что зарядъ «вытануло въ ухо».



нѣмецкое терпѣніе! То ли дѣло патронташъ, начиненный дома, на досугѣ, не торопясь, когда заряды сдѣланы вѣрно по ружью, аккуратно. Нужно зарядить—вынь только патронъ,—тутъ и пыжи, тутъ и порохъ, тутъ и дробь, словомъ, что только нужно. Быть можетъ, многіе охотники со мной не согласны будутъ въ этомъ отношеніи; пожалуй скажутъ, что я отсталой охотникъ, совсѣмъ не слѣжу за нововведеніями, какъ сибирякъ-промышленникъ;—скажутъ, что я пристрастенъ къ старинѣ и проч., и проч. — Я за это на нихъ нисколько не посѣтую, не мѣшая имъ слѣдовать за модой, и всетаки буду держаться въ этомъ случаѣ старинки, сознаваясь въ пристрастіи—только не къ патронташу собственно,—а къ удобству; потому что вовсе не желаю напивать въ своемъ охотничьемъ костюмѣ пропастъ кармановъ и кармашиковъ, а ужъ тѣмъ болѣе возвращаться съ охоты избитому, испарпанному \*).

Но не будемъ спорить о вкусахъ, поговоримъ лучше о сибирякахъ въ этомъ отношеніи; сибирскій промышленникъ не употребляетъ ни того, ни другихъ. Онъ надѣваетъ на себя черезъ плечо широкій ремень, называемый натрѣскою, къ которому привѣшаны всевозможныя принадлежности охоты, а именно: спереди небольшая роговая пороховница, которая кладется за пазуху; тутъ же заткнуты два готовые заряда, въ костяныхъ трубочкахъ. Заряды эти называются скороснѣлками, они употребляются только въ экстренныхъ случаяхъ, равно какъ и прокатныя пули, которыя промышленникъ, охотясь, носить во рту, всегда въ запасѣ, по двѣ и по три. Прокатными пулями называютъ такія, которыя нарочно сдѣланы такъ, чтобы онѣ прокатывались въ дуло винтовки сами собой, для особаго какого нибудь случая, чтобы ими можно было скорѣе зарядить винтовку. Сзади къ ремню прикрѣпляется ремешкомъ же кожаная каптурга (мѣшечекъ особаго покроя), въ которой хранятся пули или дробь; тутъ же

\*) При описанной мною винтовкѣ, заряжающейся съ казенной части, системы Лафонсѣ, съ приборомъ къ ней послани для готовыхъ патроновъ и патронташъ, сдѣланный весь изъ жести и покрытый кожей. Разъ на охотѣ я долго бѣжалъ и упалъ,—оказалось, что я половину патроновъ потерялъ, а въ патронташа вынулъ блинъ жести и кожи.

прикрѣпляется и отвертка, и мѣшечекъ съ запасными кремнями, — все это ватыкается сзади за поясъ, равно какъ и ножикъ, безъ котораго сибирякъ никуда не ходитъ, не только что на охоту, почему ножикъ прикрѣпляется уже не къ ремню, а къ поясу, равно какъ и огниво, съ кремнемъ и трутомъ, и маленькая мѣдная чашечка (съ наперстоукъ) съ горючей сѣрой: это для того, чтобы можно было добыть огонь и во время самаго сильнаго ненастья, когда ветощь, гнилушки, береста, хворостъ, — словомъ, все горючее, что обыкновенно служитъ посредникомъ при добываніи въ сухую погоду живаго огня, посредствомъ загорѣвшагося отъ искры трута, — промокаетъ совершенно, такъ что нельзя развести огня обыкновенными средствами, при этомъ употребляемыми; — тогда-то вотъ и прибѣгаютъ къ сѣрѣ, которая въ этомъ случаѣ играетъ важную роль, тѣмъ болѣе весною или осенью, когда, промокнувъ до костей, накопившая зубами, захваченный холодною темною ночью, поневолѣ захочешь согрѣться около огонька, но въ томъ-то все и дѣло, что его-то и трудно добыть въ такую погоду. Если же есть съ собою горючая сѣра, — половина бѣды: тогда стоитъ только зажечь трутъ, посредствомъ кремня и огнива, положить его въ чашечку на сѣру, подуть, — послѣдняя тотчасъ загорится живымъ огнемъ и — дѣло въ шляпѣ: огонь можетъ быть разведенъ несмотря на ненастье. — Всѣ эти принадлежности пожалуй покажутся неудобными и неловкими; а между тѣмъ посмотрите, какъ скоро сибирякъ-промышленникъ заправляетъ (заряжаетъ) свою винтовку! — Употребляя это выраженіе, многіе звѣровщики вообще варадъ называютъ «заправомъ».

Необходимо также замѣтить, что здѣшніе охотники вовсе не употребляютъ длинныхъ болотныхъ сапоговъ; они не знаютъ такихъ нѣжностей и необходимости болотныхъ охотниковъ, хотя имъ часто приходится разгуливать по ужаснымъ лѣснымъ трясинамъ, по зыбучимъ берегамъ озеръ, рѣчекъ и по болотамъ. — Притомъ, надо признаться, что въ здѣшнихъ мѣстахъ почти невозможно ходить въ болотныхъ сапогахъ, ибо чрезвычайно утомительно таскать ихъ по кочковатымъ и неровнымъ мѣстамъ. Звѣровщикъ одѣвается легко и удобно; — ничего у него не виситъ, ничего не задѣваетъ. На ногахъ

здѣшніе охотники носятъ обыкновенно такъ называемыя олочкі, лѣтомъ юфтовыя \*), а зимою половинчатыя. (Половинки приготовляются изъ шкуръ сохатыныхъ, изюбринныхъ и медвѣжьихъ). Олочкі пьются похожія видомъ на русскіе лапти, только проще и удобнѣе. Хорошія половинчатыя олочкі, если ихъ только не мочить, можно носить постоянно двѣ и три зимы.

Кромѣ того, зимою еще носятъ на ногахъ такъ называемыя—унты или кутулы. Это ничто иное, какъ мягкіе, теплые сапоги; снаружи они похожи на спальныя туфли—съ голышками (голенницами). Унты или кутулы дѣлаются по большей части изъ бардювой \*\*) гураньей \*\*\*) шкуры, шерстью во внутрь, и притомъ такъ; что подошвы выкраиваются изъ кожи съ шен гурана, которая осенью бываетъ чрезвычайно прочна и крѣпка, вслѣдствіе гоньбы (т. е. течки); впрочемъ объ этомъ будетъ сказано въ своемъ мѣстѣ, въ статьѣ о дикихъ козахъ. — Зимою точно также носятъ еще такъ называемыя арамумы, то есть длинныя голенищи; они дѣлаются изъ изюбровой половинки и носятъ для того, чтобы, ѣздя по лѣсу, не рвать штановъ, равно какъ и для тепла. Надѣваются они такъ, что внизу около пятокъ завязываютъ ремешками, точно такъ же, какъ и сверху; эти послѣднія называются талыгами и прикрѣпляются къ ремню, которымъ затягиваютъ штаны на поясищѣ.

На головѣ, во время охоты, сибирскіе промышленники носятъ небольшія, уютныя шапочки, спитыя по большей части изъ различныхъ обрѣзковъ звѣриныхъ шкурокъ, больше изъ лапокъ: лисьихъ, волчьихъ, козьихъ, даже собольихъ и проч., шапки эти всегда безъ козырька. Многіе промышленники, для охоты, дѣлаютъ себѣ еще шапки изъ шкурки съ козьею головою; то есть шкурка снимается съ го-

\*) Многіе охотники лѣтомъ юфтовыя олочкі нарочно протыкаютъ, для того чтобы въ нихъ не держалось мохрѣ и тогда онѣ называются поршнями.

\*\*) Бардювой шкурой въ Сибирѣ называютъ такую, на которой, вмѣстѣ лѣтней шерсти, выступила новая зимняя, еще небольшая, но самая крѣпкая и прочная.

\*\*\*) Гураномъ здѣсь называютъ дикаго козла. (Смотри далѣе, статью о дикихъ козахъ).

ловы дикой козы съ ушами и частію шеи, продѣлывается и придается ей форма обыкновенной шапки или, лучше сказать—ермолки. Конечно поздри звѣря обрѣзываются, а глазныя отверстія зашиваются. Потомъ такую шапку сушатъ и подшиваютъ какойнибудь подкладкой. Шапки эти называются здѣсь арогдами. Странное дѣло, а въ такой арогдѣ, дѣйствительно, скрасть (подрастаться) звѣря легче, нежели въ обыкновенной шапкѣ, въ особенности гдѣнибудь изъ-за бутра и тому подобнаго. Надо замѣтить, что арогды запрещены правительствомъ, потому что было нѣсколько несчастныхъ случаевъ, вслѣдствіе ношенія промышленниками этихъ шапокъ; именно: звѣровщики, ходя по лѣсу, видя однѣ головы своихъ товарищей, но принимая ихъ за головы звѣрей, — мѣтко всаживали въ нихъ винтовочныя пули. — Но мало ли что запрещено, да дѣлается украдкой.

## Е. СТРѢЛБА ИЗЪ РУЖЕЙ.

Стрѣлять хорошо изъ дробовика и стрѣлять хорошо изъ винтовки или изъ пугуцера — разница большая. Самый лучший стрѣлокъ изъ дробовика не можетъ сказать, что онъ хорошо будетъ стрѣлять и изъ винтовки. Онъ долженъ сначала попробовать, а потомъ уже утверждать. Изъ дробовика стрѣлять хорошо можетъ научиться всякій, было бы только терпѣніе, желаніе и упражненіе; а изъ винтовки, рѣшительно можно сказать, стрѣлять не всякій хорошо можетъ, потому что тутъ надо имѣть острый и вѣрный глазъ, твердость руки и даже всего тѣла, спокойное состояніе духа и хладнокровіе. Всѣ эти условія необходимы для охотника, чтобы хорошо стрѣлять изъ винтовки. Дробовикъ же этого не требуетъ — ловкость, проворство, быстрота прицѣла — главные достоинства стрѣлка изъ дробовика. Зоркость глаза тутъ не играетъ важной роли — очки помогутъ слабому зрѣнію; тогда какъ близорукій человекъ изъ винтовки хорошо стрѣлять положительно не можетъ. Напротивъ того, хороший стрѣлокъ изъ винтовки можетъ утвердительно сказать, что онъ будетъ мѣтко стрѣлять изъ дробовика (не говоря только о стрѣльбѣ

въ лёть). Здѣшніе промышленники, превосходные стрѣлки изъ винтовокъ, совершенно не умѣютъ стрѣлять дичь на лету; да и гдѣ же имъ научиться: за болотной дичью они не ходятъ; если и бьютъ птицу, то или сидящую на деревьяхъ, плавающую на водѣ или разгуливающую по степи. Но начини они упражняться, начини они привыкать къ этому искусству, навѣрное отлично будутъ бить и въ лёть.

Опытному охотнику хорошо извѣстны правила стрѣльбы изъ дробовиковъ; молодому же, неопытному, нужна практика, терпѣніе и любовь къ охотѣ. Онъ долженъ дойти самъ до всего собственнымъ опытомъ; но, конечно, прежде чѣмъ узнаеть всѣ обстоятельства, тѣсно соединенныя съ искусствомъ стрѣльбы, потеряеть много времени, а быть можетъ и страсть къ охотѣ; но тогда тотъ человекъ не охотникъ въ душѣ, а такъ что-то въ родѣ охотника до всего, можно сказать, почему онъ никогда не будетъ мастеромъ этого дѣла. Не стану упоминать объ общезвѣстныхъ правилахъ, принятыхъ всеми охотниками при стрѣльбѣ птицъ изъ дробовиковъ. Главныя основанія стрѣльбы всегда будутъ одинаковы и никогда не состарѣются, а тонкости стрѣльбы на лету найдутъ къ мнѣ замѣткамъ; я касаюсь только звѣрной охоты, пишу объ сибирской охотѣ, гдѣ мало употребляютъ дробовики, гдѣ дичь на лету стрѣляютъ немногіе охотники, преимущественно люди завязкіе, а я поговорю объ здѣшнихъ общепринятыхъ правилахъ сибирскими промышленниками — при стрѣльбѣ изъ винтовокъ. — Но всетаки сначала скажу объ недостаткахъ общихъ, которыхъ надо избѣгать, какъ при охотѣ за птицами, такъ и за звѣрями, тѣмъ болѣе молодому охотнику — новичку.

Большой недостатокъ въ охотникѣ, если онъ слишкомъ горячъ или, какъ говорятъ здѣсь — заренъ; этотъ порокъ замѣчается, по большей части, у людей молодыхъ. Впрочемъ я зналъ и пожилыхъ охотниковъ, у которыхъ горячность или зарность съ лѣтами не убывала, а чуть-ли еще не прибывала. Вѣда такому охотнику попасть въ такія мѣста, гдѣ слишкомъ много дичи: онъ совершенно растеряется, будетъ бѣгать, суетиться, пугать дичь, давать непростительныя промахи, разстрѣляетъ свой патронташъ по пустому, пожалуй

помѣшаетъ другому охотнику, словомъ испортить все дѣло, и изъ лишняго богатства сдѣлаетъ скудость. — Я знаю одного охотника — до того горячаго, что онъ, увидавъ дичь, не въ состояніи былъ зарядить порядочно ружья: то онъ просыплетъ дробь или порохъ, то зарядитъ два раза въ одинъ и тотъ же стволъ, то всыплетъ сначала дробь, а потомъ порохъ, то не забьетъ пыжей (что впрочемъ и со мной разъ случилось), то не надѣнетъ пистоновъ и проч.; а руки тряслись и зубы у него щелкали рѣшительно какъ въ лихорадочномъ пароксизмѣ. — Само собою разумѣется, что горячность дѣлаетъ и самому охотнику страшную досаду; кромѣ того, такому человѣку не слѣдуетъ ходить на хищныхъ звѣрей, тамъ уже съ нимъ можетъ произойти не досада, а пожалуй раскаяніе, если только онъ останется живъ, — которое, быть можетъ, заставитъ его повѣсить ружье на гвоздь и вовсе отказаться отъ охоты. Но, слава Богу, если это только тѣмъ и кончится! Совѣтую такимъ охотникамъ быть похладнокровнѣе, хоть во время охоты, и стараться себя удерживать. Если видишь, что разгорячился — сядь, отдохни, полежи немножко, отзови собаку и потомъ ступай снова, но не торопясь и не горячась; поступая такимъ образомъ, можно сдѣлаться хладнокровнѣе и тогда будешь приносить яхтши гораздо полнѣе.

Я сказалъ выше, что стрѣльба изъ винтовки не такъ легка, какъ изъ дробовика, и что хорошо стрѣлять изъ нея способны не всѣ охотники. Это истина неоспоримая! Стрѣльба изъ винтовки имѣетъ свои правила, свои особыя начала. Тутъ быстрота прицѣла и проворство не играютъ такой важной роли, какъ при стрѣльбѣ изъ дробовика; зато твердость руки и острое зрѣніе составляютъ главные основанія. Спокойное состояніе духа также не менѣе ихъ важно; почему здѣшніе промышленники никогда не скрадываютъ звѣря скоро, то есть бѣгомъ, — напротивъ того, всегда тихо и осторожно, чтобы не запыхаться, какъ говорятъ здѣсь, не задѣхнуться. Вотъ правила, которыхъ придерживаются промышленники, при стрѣльбѣ изъ винтовокъ:

1) Выцѣлывать предметъ нужно не торопясь, потихоньку и, выцѣливши, не мѣшкать долго, а тотчасъ полегоньку

спускать курокъ. Если же быстро дернуть за спускъ или по сибирски — нарагѣтъ, то при этомъ будетъ хотя малѣйшее сотрясеніе въ винтовкѣ и выстрѣлъ послѣдуетъ невѣрный.

2) Во все время выпѣливанія предмета, а тѣмъ болѣе при спускѣ курка, не должно переводить дыханія, словомъ не дышать, а быть какъ истукану. Промышленники, уча когонибудь стрѣлять изъ винтовки, говорятъ: ты замри.

3) Такъ какъ винтовки и пистолета на среднюю дистанцію обыкновенно немножко приввышиваютъ (то есть бьютъ выше мишени), то вслѣдствіе этого всегда цѣлить (брать) нужно такъ, чтобы то мѣсто, въ которое хочешь попасть, какъ бы сидѣло у тебя на цѣликѣ. Сибирскіе охотники говорятъ, что нужно подбирать, или же говорить — «бери, какъ убить»; это выраженіе здѣсь очень понятно, равно какъ и утолщ цѣликъ; ихъ обыкновенно употребляютъ въ такомъ случаѣ, если ктонибудь стрѣляетъ изъ чужой винтовки, слѣдовательно къ ней не привыкъ и не знаетъ ея боя.

4) Если солнце сильно свѣтитъ сбоку и рѣзко освѣщаетъ одну сторону цѣлика, такъ что другая его сторона кажется темною, то нужно цѣлить такъ, чтобы смотрѣть черезъ рѣзку ближе къ той сторонѣ, которая совпадаетъ съ освѣщенной стороной цѣлика, или же наводить послѣдній немножко правѣе или лѣвѣе мишени, смотря потому, съ которой стороны освѣщеніе. Иначе выстрѣлъ будетъ невѣренъ и обочитъ въ ту сторону, которая противна освѣщенной сторонѣ цѣлика. Для избѣжанія этого неудобства нѣкоторые промышленники дѣлаютъ надъ рѣзками особаго устройства зонтики изъ кости, желѣза, кожи, которые и называются здѣсь карачѣнами.

5) Если придется стрѣлять круто на гору, нужно подобрать (взять ниже мишени) значительно, смотря по бою винтовки, иначе какъ разъ выстрѣлишь черезъ, то есть выше мишени.

6) Наоборотъ, — если придется стрѣлять изъ винтовки круто подъ гору, нужно брать врѣзь, то есть въ то самое мѣсто, куда хочешь попасть, или нѣсколько выше, смотря

по силѣ ружья. Въ противномъ случаѣ пуля ударитъ ниже мишени.

7) Когда придется стрѣлять изъ винтовки поздно вечеромъ или рано утромъ, такъ что рѣзки (прицѣла) и концевая цѣлика не видно, а едва только можно отличить чернову стволу отъ общаго мрака, тогда нужно подобрать значительно противъ того мѣста, куда хочешь попасть. Потому что, не видя рѣзки, приходится смотрѣть черезъ нее, какъ бы съ подъемнаго визира, отчего пуля должна ударить гораздо выше мишени. Линію же прицѣла должно брать по длинѣ темнѣющаго ствола, который, поворачивая то въ ту, то въ другую сторону, можно отличить въ сумракѣ. Такая стрѣльба здѣсь часто случается при караулѣ звѣрей ночью на солонцахъ и озерахъ и на глухариныхъ токахъ.

8) Когда же придется стрѣлять звѣря на побѣгу, нужно спускать курокъ тогда, какъ только цѣликъ коснется передней части туловища звѣря, конечно примѣняясь къ быстротѣ его бѣга. Во все время прицѣливанія не должно останавливать ствола винтовки, а вести его равномерно въ рукахъ по направленію бѣга звѣря; если же, при спускѣ курка, стволъ остановить на одномъ мѣстѣ, пуля непременно обзадитъ, то есть пролетитъ позадь звѣря.

9) При частой стрѣльбѣ, когда стволъ разогрѣлся — заряды летятъ выше, потому что пороховые газы получаютъ большую упругость.

10) Если свѣтъ слаба, что бываетъ при закатѣ или восходѣ солнца, то мушку (цѣликъ) надо брать крупнѣе, ибо свѣтъ луча преломляется у мушки, которая кажется выше, чѣмъ она находится въ дѣйствительности.

11) Въ сухую погоду пуля летитъ выше, въ сырую и въ холодъ — ниже.

12) Для стрѣльбы крупныхъ и хищныхъ звѣрей хорошо коническія пули изъ грубаго свинца разрѣзать вдоль, съ конуса до начала цилиндра, самой тонкой пилкой. Эту продолжительную прорѣзь аккуратно замазать мягкимъ воскомъ, чтобы при полетѣ пули воздухъ не попадалъ въ прорѣзь и не измѣнять правильности полета. Такая надрѣзанная вдоль пуля бьетъ чрезвычайно сильно, особенно при



увеличенномъ зарядѣ пороха, потому что надрѣзанныя половинки конуса пули при ударѣ, особенно въ кости звѣря, заворачиваются, разлетаются въ стороны и дѣлають рану ужасную, смертельную. Вещь не хитрая, доступная всякому охотнику, и совѣтую испробовать, надѣясь заслужить спасибо.

Конечно, можно написать подобныхъ совѣтовъ цѣлую кучу, но они лучше узнаются и приобрѣтаются опытомъ на практикѣ, и каждый охотникъ дойдетъ непременно до нихъ самъ, а не для охотника, хотя и напиши ихъ всѣ, — не въ помощь — одна скука!

### Е. С О В А К А.

Я уже сказалъ выше, что въ Восточной Сибири борзыхъ и гончихъ собакъ почти вовсе нѣтъ; хотя иврѣеда и попадаются лягавыя, но это довольно большая рѣдкость, тѣмъ болѣе чистой породы. Собственно же сибирскіе промышленники, звѣровщики, ихъ не держатъ, не зачѣмъ! А хотя онѣ и попадаютъ у сибиряковъ, то у такихъ, которые живутъ по близости городовъ, войсковыхъ казачьихъ правленій, горныхъ рудничныхъ селеній, заводовъ, золотыхъ промысловъ и проч., то есть только около тѣхъ мѣстъ, гдѣ есть чиновное сословіе. Цѣль назначенія, какъ и вездѣ большаго частію общая—прихоть! На звѣря онѣ почти негодны, однако изъ ублюдковъ (помѣси лягавыхъ съ сибирскими) выходятъ превосходныя звѣровыя собаки. Надо замѣтить, что здѣсь эта порода какъ-то худо ведется; обыкновенно щенки, не достигнувъ настоящаго возраста—пропадаютъ (издыхаютъ), въ особенности короткошерстныя лягавыя собаки. Съ ними по большей части дѣлается какая-то трясучка и судороги, преимущественно въ задней части тѣла; сибиряки говорятъ, что ихъ дергаетъ; впрочемъ эта болѣзнь отчасти бываетъ и съ сибирской породой собакъ, не только со щенками и молодыми собаками. Отчего это происходитъ, объяснить не умѣю. Но мнѣ кажется оттого, что эта благородная порода, не нося на себя длинной пушистой шерсти, а гладкую, короткую и лоснящуюся, не въ состояніи сносить су-

роваго сибирскаго климата. Къ несчастію же, собаки эти завозятся сюда людьми, по большей части не охотниками, которые за ними худо наблюдаютъ и нерѣдко держатъ ихъ на дворѣ, совершенно безъ должнаго вниманія. Я же пробовалъ здѣсь выкармливать нѣсколько лѣтнихъ щенковъ и всегда съ успѣхомъ; самъ строго слѣдилъ за ихъ воспитаніемъ и кормилъ досыта. Вообще собаки, одержимыя такой болѣзнію, недолговѣчны, малорослы, худощавы и рѣшительно негодны въ охотѣ; ихъ обыкновенно убиваютъ, чтобы не кормить даромъ и не смотрѣть на ихъ постоянное страданіе, искаженное движеніе, жалобный, болѣзненный стонъ и визгъ, которые тяжело дѣйствуютъ на ухо самаго грубаго человѣка. Я видалъ много страшныхъ примѣровъ этой сибирской болѣзни. Странно, что эта послѣдняя въ мокрые года сильнѣе дѣйствуетъ, нежели въ засушливые. Не есть ли эта болѣзнь отѣнокъ сибирской язвы, ибо я замѣчалъ, что она также существуетъ болѣе въ тѣхъ мѣстахъ, гдѣ свирѣпствуетъ язва?

Необходимость лягавой собаки всякому страстному ружейному охотнику не безызвѣстна. Что можетъ сдѣлать самый лучший ружейный охотникъ безъ лягавой собаки? Куда онъ кинется безъ своего вѣрнаго друга и товарища? Скажите, много ли такихъ охотъ, гдѣ бы собака была лишнею? Зато сколько такихъ, гдѣ она играетъ первую роль! Что можетъ скрыться въ травѣ, въ кустахъ, въ лѣсу, даже на водѣ отъ хорошей лягавой собаки? Она предупредитъ охотника, она покажетъ ему, гдѣ что есть, заставитъ его приготовиться и съ нетерпѣніемъ ждетъ приказанія своего хозяина; послѣ повелительнаго «пиль» бросается и подымаетъ дичь. Обратите вниманіе на ея приемы, на ея манеры, когда она горячо чего нибудь отыскиваетъ; сколько въ нихъ живости и граціи; посмотрите на выраженіе ея глазъ, на движеніе ея хвоста, когда она надъ чѣмъ либо сдѣлаетъ мертвую стойку. Какъ будто она говоритъ вамъ, что нашла такую-то дичь! И дѣйствительно, зная привычки и манеры собаки, можно положительно знать, надъ чѣмъ она сдѣлала стойку. Зато сколько досады производитъ на охотѣ невѣжливая, худо дрессированная лягавая собака. Я знаю много охотниковъ,

которые от досады и горячности даже стрѣляли по такимъ неучтивымъ собакамъ и нерѣдко убивали ихъ наповалъ. Конечно, не стоитъ и ходить на такую охоту съ такими собаками, которые лишь только появятся на болотѣ, какъ стрелавъ бросятся отъ охотника, распугаютъ всю дичь и не дадутъ пожалуй и разу выстрѣлить бѣдному охотнику. Ни угрозы, ни ласки, словомъ, ничего не помогаетъ! Признаюсь, что тутъ дѣйствительно никакое терпѣніе не выдержать, и поневолѣ возьмешь за ружье. Конечно охотникъ, беря такую собаку, думаетъ, что она авось привыкнетъ къ охотѣ, авось не станетъ горячиться, авось будетъ послушна и проч., но — авось обыкновенно и тутъ не дѣйствительно!

Многіе охотники отдають своихъ собакъ дрессировать совершенно постороннимъ людямъ. Напрасно! По моему мнѣнію, каждый охотникъ непремѣнно долженъ самъ себя выучить собаку. Это составляетъ огромную разницу. Повѣрьте, что собака, выученная чужимъ человѣкомъ, никогда не будетъ къ вамъ такъ привязана, не будетъ васъ такъ хорошо понимать, какъ въ томъ случаѣ, если бы вы ее выучили сами; тогда она понимаетъ всякое ваше движеніе, умѣетъ отличить ваше голосъ, равно какъ и взглядъ, ласковый и сердитый, словомъ — какъ бы пойметъ ваше характеръ; тогда какъ собаку, дрессированную чужимъ человѣкомъ, не всегда и не скоро къ тому приучите впоследствии. Эти тонкости хорошо усваиваются у нея только съ молодыхъ дней, когда она еще щенокъ, а не тогда, когда выростетъ, обматерѣетъ и сдѣлается настоящей собакой. Не думайте, что выучить собаку составляетъ большой трудъ; напротивъ — пустяки, только надо имѣть терпѣніе и хладнокровіе. Если щенокъ понятливъ и небогаливъ, это занятіе будетъ служить вамъ, въ часы досуга, развлеченіемъ, забавой. Но ужъ если собака лѣнива, богалива и притомъ глупа, тогда все равно — никакой учитель съ ней ничего не сдѣлаетъ, изъ нея ничего не выйдетъ и, признаюсь, такую собаку учить скучно и утомительно.

Коль скоро щенки начнутъ понимать, можно начинать ихъ учить исподволь, безъ горячности и запальчивости; приучить главное къ послушанію во всемъ рѣшительно, стоять надъ

пищей, приносить брошенные вещи и проч.; но никогда не надо щенка съ первого раза заставлять подавать поноски чрезъ силу, противъ его желанія, а всегда заниматься съ нимъ какъ бы шутя, какъ бы играя, уча каждый день. Въ случаѣ ослушанія, не наказывать сильно, а обращаться съ нимъ ласково и за послушаніе и успѣхи почаще покармливать лакомымъ кусочкомъ. Когда собака начнетъ хорошо носить поноску и будетъ послушна, тогда уже можно приучать ее къ дичи, то есть бросать, вмѣсто поноски, застрѣленную мелкую дичь, даже пускать передъ ней подстрѣленную и заставлять ее приносить къ себѣ, но не позволять мять и теревить, а тѣмъ болѣе рвать и ѣсть. Когда она привыкнетъ и къ этому, можно дичь поволочить по полу и куда нибудь спрятать, чтобы она не видала, и заставлять отыскивать; показывать ей чаще ружье, охотничьи принадлежности, давать ихъ нюхать, обтирая ихъ чѣмъ нибудь пахучимъ изъ състныхъ припасовъ. Послѣ этого можно начинать водить на охоту, пуская въ траву подстрѣленную дичь и заставляя ее отыскивать, и, если найдетъ, покормить чѣмъ нибудь; не позволять ей лаять и гоняться за влетѣвшими птицами, даже за это слегка наказывать. Умная собака скоро все это пойметъ и узнаетъ, чего отъ нея требуютъ. Отнюдь не слѣдуетъ молодую собаку посылать въ холодную воду и тѣмъ болѣе насильно ее толкать или бросать въ нее; вслѣдствіе этого она всегда будетъ бояться воды. Многие охотники придерживаются такого правила: не посылать щенка въ воду до тѣхъ поръ, покауда ему не минетъ годъ. Кормить нужно теплою, сытною пищею, но отнюдь не горячею и мясною; не давать остатковъ пищи съ уксусомъ, перцемъ и соленыхъ; хорошо ихъ кормить овсянкою, молокомъ и простоквашей съ чернымъ хлѣбомъ. Многие охотники говорятъ, что не надо ихъ кормить дичью, полагая, что собаки будутъ на охотѣ мять дичь. Я не знаю, насколько это справедливо, потому что видалъ много такихъ собакъ, даже имѣлъ одну самъ (помѣсь лягавой съ борзымъ), которая ѣли всякую дичь, даже утокъ, а подавали убитую или раненую птицу, не помявъ ни одного перышка. Вообще лягавыя собаки отъ природы не ѣдятъ дичь, но ихъ можно приучить къ этому довольно легко, точно такъ же,

какъ и отъучить ту собаку, которая ѣсть дичь; даже многія сибирскія собаки не ѣдятъ дичи. Отнюдь не слѣдуетъ позволять молодую собаку брать съ собою на охоту кому либо изъ постороннихъ, равно какъ и не слѣдуетъ молодую собаку брать съ собою на охоту, тѣмъ болѣе въ первый разъ, вмѣстѣ со старой собакой, потому что молодая собака непременно станетъ горячиться, что обыкновенно случается и съ немолодой собакой при другой; можетъ перенять отъ нея какіе нибудь пороки и на вѣкъ оставить ихъ при себѣ; отъ нихъ нельзя уже будетъ отъучить ее впоследствии. Много можно наговорить различныхъ правилъ и совѣтовъ относительно обученія лягавыхъ собакъ, но всѣ они болѣе или менѣе извѣстны охотникамъ. Да я же и заболтался немного, мнѣ бы и совсѣмъ не слѣдовало говорить о лягавыхъ собакахъ, какъ сибирскому промышленнику, ну да ужъ такъ случилось, старая привязанность къ охотѣ съ лягавой собакой попутала въ этомъ.

Вѣроятно многіе охотники, даже большая часть, совсѣмъ незнакомы и по описанію съ сибирскими собаками! Собаки эти составляютъ совершенно отдѣльную породу. Посмотрите на нихъ, какія онѣ некрасивыя: острорылыя, мохнатая, со стоячими ушами, съ большими мохнатыми хвостами, дворняжки, да и только! А зато посмотрите-ка ихъ на охотѣ съ сибирскимъ промышленникомъ! Охотничьи сибирскія собаки не составляютъ отдѣльной породы между обыкновенными дворовыми собаками: по виду и происхожденію онѣ совершенно одинаковы. Изъ щенковъ выбрать такого, который бы впоследствии оказался охотничьей собакой, рѣшительно невозможно, хотя и есть примѣты для выбора, которыхъ придерживаются здѣшніе промышленники, какъ-то: длинная, острая затылочная кость; большія, широкія ноздри (нѣрки, какъ здѣсь говорятъ); живые глаза; здоровыя, сухія лапы; широкія вздутыя ребра и проч., но всѣ эти примѣты не положительны. Когда же щенки подростутъ, то промышленную собаку (охотничью) узнаютъ различнымъ образомъ: то она станетъ гоняться за курицами, за свиньями, за телятами; то она задавить гдѣ нибудь полевою крысу или даже курицу, словомъ—ее сейчасъ видно. На это-то и обращаютъ вниманіе и даже нарочно приучаютъ ее къ такимъ предѣламъ, но отнюдь не

наказываютъ. Когда же она подростетъ, ее берутъ съ хорошими старыми собаками за промысловъ и стараются непременно чего нибудь добыть, козу, либо зайца и даютъ ей нарочно полакомиться добычей: бросать кусочекъ мяса, отдадутъ внутренности и т. п. Это дѣлается для того, чтобы сразу приохотить собаку; затѣмъ ее уже начинаютъ наказывать за домашнихъ животныхъ, но не сильно. Мало по малу она сама отъ прежнихъ привычекъ отвыкнетъ и пристрастится къ настоящей охотѣ: такъ что стоитъ только хозяину подать малѣйшій знакъ, что онъ собирается въ лѣсъ, она уже съума сходить отъ радости. Замѣчено, что хорошія промышленныя собаки, точно такъ же какъ и лягавыя, грезятъ во снѣ: машутъ хвостомъ, перебираютъ лапами, будто бѣгутъ; тявкаютъ, какъ бы завидя звѣря и проч., тогда какъ простыя дворовыя собаки почти никогда не грезятъ во снѣ; да и съ чего имъ грезить, когда онѣ, живя дома, постоянно видятъ передъ глазами такіе предметы, на которые по привычкѣ смотрятъ равнодушно, которые не производятъ на нихъ особаго впечатлѣнія, воображеніе ихъ не тревожатъ домашнія животныя; тогда какъ промышленная собака, имѣя врожденную страсть къ охотѣ, прогнавъ хотя однажды какого нибудь звѣря, уже разъ возбудивши свое зрѣніе незнакомымъ предметомъ, невольно получаетъ глубокое впечатлѣніе и потому непременно будетъ грезить во снѣ.

Сибирскія собаки никакой дрессировки не знаютъ и хозяева ихъ не учатъ, потому что сами не знаютъ въ этомъ толку, да имъ этого и не пужно. Къ чему имъ, напримѣръ, чтобы собаки дѣлали стойку, когда онѣ за птицами почти вовсе не охотятся? Къ чему имъ, чтобы собака подавала по-неску или дичь, когда она не въ состояніи подать убитую козу или медвѣдя? Напротивъ, имъ нужно, чтобы собака, отыскавъ звѣря по слѣду, гнала его, не давая ему покоя, лаяла и въ возможномъ случаѣ хватала его зубами и давила бы до смерти, если только въ состояніи слѣдить со звѣремъ. Слѣдовательно требованія сибирскихъ промышленниковъ совершенно противоположны требованіямъ обыкновенныхъ охотниковъ съ лягавой собакой. Общее только одно—послушаніе собаки: чтобы она знала хозяина, слушалась его во всемъ и

«не вѣшалась бы вря» во время охоты и даже дома. Выхваляя послушную собаку, сибиряки говорятъ, что она знаетъ закликъ, т. е. ворочается, когда не нужно преслѣдовать звѣря, когда ее закликнуть. Вотъ почему многіе звѣровщики держатъ промышленныхъ собакъ на привязи и отнюдь не отпускаютъ на охоту съ другими охотниками. Здѣсь эти собаки ведутся какъ-то рѣдомъ, или домами, то есть: отъ хорошихъ промышленныхъ собакъ обыкновенно и рождаются собаки годныя къ охотѣ,—и наоборотъ; такъ что рѣдко отъ простой дворовой суки и кобеля рождаются промышленныя дѣти; конечно, нѣтъ правилъ безъ исключенія и въ этомъ случаѣ. Хозяинъ, имѣющій такой родъ собакъ, извѣстенъ въ околоткѣ такъ же, какъ и хорошая винтовка, и нѣкоторые промышленники, надѣясь на извѣстность породы, часто покупаютъ у хозяевъ будущихъ щенковъ, когда еще сука носитъ ихъ въ утробѣ своей.

Но не думайте, чтобы всякая промышленная собака сибирской породы ходила за всякимъ звѣремъ;—хотя и бываютъ такія, но чрезвычайно рѣдко; такія собаки здѣсь цѣнятся весьма дорого. Обыкновенно же бываетъ такъ: нѣкоторые изъ нихъ хороши, напримѣръ, на бѣлку, почему и называются бѣлковыми собаками, то есть: ходятъ только за бѣлкой, отыскиваютъ ее по слѣду, загоняютъ на деревья, слѣдятъ ее верхнимъ слѣдомъ, если бѣлка пойдетъ прыгать по деревьямъ, и лаемъ своимъ даютъ знать хозяину о своей находкѣ, не спуская съ глазъ бѣлки, и, не давая ей спуститься на землю, дожидаются прихода хозяина;—но не ходятъ за другимъ звѣремъ. Другія же ходятъ только за кабанями и негодны для бѣлковаго; такія собаки и называются кабаньями; онѣ отыскиваютъ кабановъ по слѣду и, взбудивъ ихъ, гонятъ съ лаемъ, а, догнавъ, хватаютъ звѣря за что придется (см. ст. о кабанахъ) и, такимъ образомъ, останавливаютъ ихъ до тѣхъ поръ, пока не явится на помощь охотникъ; съ поросятами (молодыми кабанями) онѣ справляются сами, безъ помощи охотника; но отъ большихъ, въ особенности сѣкача (самца), нерѣдко и сами лишаются жизни, какъ нибудь попаръ на ихъ страшные клыки. Эти собаки должны быть легки, нестомчивы, крѣпки, сильны и сердиты, а глав-

ное—смѣлы. Многія промышленныя собаки, увидавъ кабана или медвѣдя, путаются и прячутся куда придется, или еще хуже, бѣгутъ подъ защиту къ хозяину. Нѣкоторыя даже боятся святой шкуры этихъ звѣрей. Третья опять хороши только за сохатыми и изюбрами, которыя и называются здѣсь звѣрдовыми собаками; онѣ, отыскавъ звѣрей по слѣду, гонять ихъ съ лаемъ, догнавъ тотчасъ опережаютъ звѣря, бѣгутъ предъ его рыломъ и лаютъ; такимъ образомъ, не давая ему хода, останавливаютъ его совершенно или, какъ говорятъ,—ставятъ на отстой, продолжая лаять и звать хозяина, до тѣхъ поръ, покуда мѣткая пуля тихо подервавшегося промышленника не повалитъ звѣря на землю. Четвертыя—хороши только для гоньбы козы, волковъ и лисиць, но не годны для охоты за другими звѣрями: эти носятъ общее названіе—промышленныхъ собакъ. Но надо замѣтить, что за дикими козами ходятъ почти всѣ промышленныя собаки. Потому ли, что козули попадаются чаще другихъ звѣрей? Потому ли, что козье мясо чаще всего перепадаетъ имъ на зубы? Или оттого, что козули почти беззащитны и, догнаная собакой, тотчасъ дѣлается ея жертвой?... Чрезвычайно рѣдкія собаки сибирской породы ходятъ за болотной охотой, то есть какъ за болотной: отыскиваютъ молодыхъ утокъ, гусей и только, давять ихъ и бросаютъ тутъ же на мѣстѣ, но не думайте, что принесутъ къ вамъ въ руки; нѣтъ, этого онѣ не знаютъ, да ихъ тому и не учатъ. Почему, взявъ такую собаку на охоту въ болото, нужно слѣдить за ея дѣйствіями, а то какъ разъ лишинься добычи; это еще хуже, нежели дать промахъ изъ ружья. Но что же дѣлать—на безрыбьи и какъ рыба. Впрочемъ, нѣкоторыя изъ такихъ собакъ ходятъ въ воду и достаютъ убитыхъ утокъ,—и за это имъ иногда большое спасибо! Ихъ стихія—дремучія лѣса, тайга; добыча—звѣри, а не птицы. Такъ что подите вы съ сибирской собакой на болотную охоту, или въ поле за тетеревами, или куропатками, она навѣрное распугаетъ и разгоняетъ рѣшительно все; но попадись ей заяцъ или лисица, она такъ убѣжитъ за ними, что и не дождетесь, и будетъ рыскать до тѣхъ поръ, насколько силъ ея хватить. Кричите и не кричите на нее,—все равно: она не воротится. Вотъ почему адѣшніе промышлен-



ники, поѣхавъ на охоту, и на самой охотѣ, никогда не пускаютъ собакъ бѣжать по волѣ, а привязываютъ ихъ на поводкѣ (тонкой желѣзной цѣпочкѣ) къ сѣдлу и спускаютъ съ него только въ случаѣ надобности. Но цѣпочки неудобны тѣмъ, что звенятъ, потому многіе промышленники привязываютъ собакъ на бичевки. Для того же, чтобъ зѣрныя собаки не отгрызали поводка и не убѣгали когда не нужно, на поводки къ шеѣ собаки спускаютъ деревянные чубучки.

Сибирскія собаки дѣйствуютъ только по инстинкту, безъ всякой науки или дрессировки. Чутьемъ, зрѣніемъ и слухомъ они обладаютъ превосходными и нисколько не уступать въ этомъ отношеніи лаявымъ собакамъ; но понятливостію и умомъ далеко отъ нихъ отстаютъ. Онѣ сходны болѣе со звѣрями, нежели съ домашними животными. Но привязанность ихъ къ хозяину иногда достойна удивленія.

Вообще сибирскія собаки очень злы и сильны, особенно настоящей монгольской породы или, какъ здѣсь говорятъ— мунгалъской. (Здѣсь жителей Китая, по ту сторону рѣкъ Аргуня и Онона, вообще называютъ мунгалами). Собаки монгольской породы чрезвычайно рослы, сильны и косматы; онѣ бывають обыкновенно черныя, почему напоминають водолазовъ (ньюфаундлендовъ). Многія изъ нихъ въ одиночку нападаютъ на волковъ и дѣвятъ ихъ безъ затрудненія.— Впрочемъ, нѣкоторыя собаки и сибирской породы не боятся волковъ и смѣло на нихъ нападаютъ съ тѣмъ же успѣхомъ; но промышленники ихъ никогда не приучаютъ къ этой травлѣ, напротивъ, стараются отучить отъ этого промышленную собаку, потому что, если она пристрастится къ волкамъ, послѣ нѣсколькихъ удачныхъ случаевъ, то будетъ зря нападать на нихъ, а чрезъ это можетъ попасть на нѣсколькихъ волковъ и сдѣлаться, въ свою очередь, жертвою ихъ страшныхъ зубовъ,—что и случается нерѣдко. Дѣйствительно, здѣсь болѣе всего гибнетъ охотничьихъ собакъ отъ волковъ и кабановъ.

Къ сожалѣнію, я долженъ замѣтить, что здѣшнихъ собакъ промышленники содержатъ весьма плохо, кормятъ ихъ худо и вообще мало на нихъ обращаютъ должнаго вниманія. Держать ихъ обыкновенно во дворахъ, даже въ самое холодное время года—въ трескучіе морозы.—Хозяева съ ними

обращаются довольно сурово, рѣдкая ихъ ласка состоитъ въ томъ, что дадутъ собакѣмъ какія нибудь внутренности домашнихъ животныхъ, или кость,—вотъ и все; а то кормятъ чѣмъ попало, безъ разбора, что только въ состояніи переварить собачій желудокъ \*). Зато на промыслѣ (охотѣ) совсѣмъ другое дѣло! тамъ ласки неизбежны, въ особенности послѣ счастливаго поля; мясной пици—«ѣшь не хочу», а сколько ласкъ съ различными приговорами: и кучумушко-то ты мой, и соболушко-то голубчикъ и т. д. Словомъ, нѣжностямъ нѣтъ конца.

Сибирскія собаки приносятъ двойную пользу хозяину: на охотѣ онѣ хорошіе помощники и вѣрные товарищи; дома же и на полѣ—отличные охранители всего добра, движимаго и недвижимаго.

Странно, что сибиряки не даютъ своимъ собакамъ названій, какъ это вездѣ ведется, а называютъ больше по цвѣту шерсти: бѣло, сѣро, чернышъ и проч., или самыми общими, всѣмъ извѣстными словами: кучумка, соболька, соколка и еще немного имъ подобныхъ. Если сибиряку нужно подовзвать къ себѣ собаку, онъ не кричитъ—сюда, сюда, или поди сюда, бѣги сюда и проч., а кричитъ обыкновенно:—нохъ, нохъ, нохъ... нохъ! Не отъ туземнаго ли это слова «нохъ» (собака).

Собака и по смерти своей приноситъ пользу хозяину: изъ собачьихъ шкурокъ здѣсь шьютъ превосходныя шубы, рукавицы и теплые сапоги. Собачьи рукавицы носятъ особое названіе—ихъ зовутъ мохнашками или просто собаками. Но шубы шьются только изъ черныхъ собачинъ, а сѣрки, бѣлки и другіе идутъ на прочія подѣлки. Собачьи шубы чрезвычайно теплы, въ самые трескучіе морозы ихъ надо предпочесть овчиннымъ и даже волчьимъ. Вотъ случай, который доказываетъ важность хорошей промышленной собаки, въ классѣ охотниковъ, въ здѣшнемъ краѣ. Въ одномъ селеніи Забайкалья В..., жили два брата вмѣстѣ, страстные звѣропромышленники; у нихъ была промышленная сука, которая ходила рѣшительно за всякимъ звѣремъ. Много другихъ промышленниковъ торго-

\*) По большей части сибирскія собаки питаются—стыдъ сказать—людскими испражнениями.

вали ее у братьевъ за дорогую цѣну, но они не продавали, потому что жили только охотой и сознавали всю важность собаки. Наконецъ братья, поженившись, вздумали раздѣлиться между собою. Дѣло было рѣшено, все движимое и недвижимое раздѣлили на равныя части; дошло дѣло и до собаки. Собрали общество (мірскую сходку) помочь имъ въ этомъ дѣлѣ, потому что сами они не могли рѣшить: — кому и какимъ образомъ будетъ принадлежать собака. Продать ее и раздѣлить между собою деньги они не хотѣли. Общество присудило сдѣлать такъ: оцѣнить суку въ какуюнибудь сумму денегъ, по ихъ общему согласію, и кинуть жребій; кому достанется собака, тому и заплатить другую половину той суммы, въ которую оцѣнится сука.

Братья такъ и поступили, оцѣнили собаку въ 500 руб. (ассигнаціями) и кинули жребій. Собака досталась младшему брату, который и внесъ старшему, по приговору общества, 250 руб. ассигнаціями. Кажется бы тѣмъ дѣло и должно было кончиться, но вышло не такъ: старшій братъ началъ тосковать по собакѣ и когда настало бѣлковье (поздняя осень и начало зимы — лучшее время сибирской охоты; смотри статью «бѣлковье»), онъ не могъ уже владѣть собою, забрался ночью въ амбаръ и выстрѣлить въ себя изъ винтовки. Къ счастью, пуля сорвала только верхнюю часть живота и не повредила кишекъ; сосѣда, услыжавъ выстрѣлъ въ ночное время, тотчасъ прибѣжали во дворъ и нашли самоубійцу уже въ избѣ, окровавленнаго и блѣднаго, какъ полотно. Конечно, онъ сказалъ, что выстрѣлъ последовалъ случайно отъ неосторожности..... Но впоследствии, когда все дѣло кончилось благополучно, онъ откровенно сознавался своимъ близкимъ товарищамъ въ своемъ намѣреніи застрѣлиться. Мнѣ это рассказывалъ старый достовѣрный звѣровщикъ, Д. Кудрявцевъ, который жилъ въ то самое время въ той же деревнѣ и былъ на сходкѣ, какъ житель селенія.

Многіе звѣровщики промышленныхъ собакъ-самцовъ легчать. Это дѣлается для того, что оскотѣнныя собаки всегда готовы къ услугамъ человѣка, что не во всякое время бываетъ съ самцами не холотѣнными, особенно во время течки. Кромѣ того скопцы рѣдко дерутся съ другими самцами и

потому почти не бывают искусаны, изувѣчены; на звѣровѣ же они меньше утомляются, легче и упорнѣе преслѣдуютъ звѣря и вообще живутъ дольше.

Во время бѣлкова, осенью, слишкомъ жирныхъ собакъ промышленники выдерживаютъ на привязяхъ и мало кормятъ; это продолжается до тѣхъ поръ, пока собаки теряютъ жиръ, сдѣлаются рѣвыми, легкими и нестомчивыми на охотѣ. Выдерживаніе обыкновенно производится ночами, на самыхъ холодныхъ мѣстахъ тайги, на вѣтру; собакъ преимущественно привязываютъ на рѣчкахъ на льду или на пескѣ, гдѣ ихъ скорѣе прохватываетъ вѣтромъ и морозомъ.

## Н. ПРОМЫШЛЕННЫЙ КОНЬ.

Въ Россіи \*) рѣдко охотятся верхомъ, и то только при охотѣ съ борзыми и гончими собаками, по бѣльшей же части ѣздить на охоту или въ телѣгахъ, или на бѣговыхъ дрожкахъ и кабриолетахъ, даже въ тарансахъ, или же на лодкахъ и челнокахъ, а нѣтъ, такъ гнѣшкомъ ходить. Но въ Сибири преимущественно ѣздить промышленяты (какъ здѣсь говорятъ)—верхомъ, оттого верховой промышленный конь, у насъ въ Забайкальѣ, играетъ весьма важную роль.

Вообще сибирская или, лучше сказать, забайкальская порода лошадей, весьма походить на вятскую: такая же малорослая и крѣпкая; но вятки какъ-то покрутлѣе, покрасивѣе нашихъ сибирскихъ; послѣднія острокосты, большеголовы и толстоноги. Какъ вятки по большей части саврасыя или соловыя, такъ здѣшнія по большей части сивыя и рыжія, въ особенности у туземцевъ. Здѣсь очень рѣдко встрѣтите чисто вороного или гнѣдаго коня. Надо замѣтить, что сибир-

\*) Странно, что сибиряки въ точномъ географическомъ смыслѣ понимаютъ Сибирь и какъ бы не считаютъ ее Россіей, хотя сами хорошо знаютъ, что они русскіе подданные и называютъ себя русскими. Европейскую Россію всегда величаютъ Россіей, какъ будто Сибирь не Россія, такъ что человѣка, пріѣхавшаго изъ великороссійскихъ губерній, сибиряки просто называютъ — «россійскимъ», равно какъ и всякій привозный товаръ. Поэтому и я, какъ осибирячившійся, для краткости, все, что не Сибирь, буду называть просто Россіей.

ряки болѣе россиянь различаютъ масти лошадей, а потому здѣсь названій по шерстамъ существуетъ больше: такъ коня, у котораго губы, глаза и ноздри бѣлы, называютъ вообще туземно чанкырымъ; коня же, который темно-сивой масти, сивожелѣзымъ; коня же вообще темной масти, съ лысиной на лбу бѣлаго цвѣта — халзанымъ, и т. д. Природа надѣлила сибирскихъ лошадей разнородными качествами и приспособила ихъ къ странѣ какъ нельзя лучше. Здѣсь на лошади начинаютъ работать не ранѣе, какъ на пятомъ году ея возраста, тогда какъ въ Россіи лошадь трехъ лѣтъ нерѣдко удовлетворяетъ многимъ нуждамъ человѣка. Въ Россіи коня 12 лѣтъ называютъ уже старымъ и онъ теряетъ половину цѣны, тогда какъ у насъ, въ восточной Сибири, лошадь такихъ лѣтъ не считается старою, а почти въ самой порѣ, тѣмъ болѣе рабочая, не ронитъ цѣны и старой назовется тогда, когда ей минетъ 17 и болѣе лѣтъ. Сибиряки, а въ особенности туземцы, страшные охотники до лошадей, любятъ бѣга и нерѣдко, покоряясь этой страсти, проигрываютъ свое состояніе. Иноходцы здѣсь не составляютъ рѣдкости, равно какъ и скакуны, но рысаковъ, въ сравненіи съ первыми, весьма мало. Аферисты иногда здѣсь лошадей приучаютъ бѣгать иноходью искусственно; это дѣлается такъ: еще жеребенку связываютъ двѣ ноги, заднюю съ передней, на одной сторонѣ, чтобы онъ не зналъ другой походки, кромѣ иноходи; и когда онъ подростетъ, то въ подобныхъ же путяхъ набѣгаютъ иноходь въ санкахъ. Конечно, такимъ образомъ выученный, искусственный иноходецъ всегда уступаетъ въ достоинствѣ хорошему природному. Лучшими иноходцами здѣсь считаются тѣ, которые съ-рыси берутъ на иноходь, а не прямо съ иноходи; такіе гораздо крѣпче и сильнѣе, они долго не ронятъ бѣга. Всякаго жеребенка по второму и даже по третьему году здѣсь называютъ черпеломъ, то есть до кладева, которое обыкновенно дѣлается на 4-мъ и 5-мъ годѣ; а жеребятъ до году зовутъ селѣтками, что значитъ — родился сего лѣта... Но возвратимся къ промышленному коню.

Такой конь долженъ удовлетворять многимъ условіямъ; вотъ качества настоящаго промышленнаго коня: 1) онъ дол-

женъ быть силенъ и крѣпокъ, чтобы могъ долго дюжить на охотѣ, и Боже сохрани пристагать (улавливать), иначе можно лишиться хорошей добычи. Это, впрочемъ, нерѣдко случается при гоньбѣ лисицъ, волковъ, изюбровъ, сохатыхъ и проч. 2) Не долженъ быть пугливъ, то есть не бояться вида и запаха хищныхъ звѣрей, особенно при печальной встрѣчѣ. Само собою разумѣется, что онъ не долженъ бояться выстрѣла. 3) Мягкость коня, на верховой ѣздѣ, тоже играетъ не послѣднюю роль, равно какъ и хорошая ступь, то есть полный, успѣшный, податливый шагъ. Такой конь называется ступйстымъ или конь съ переступнью; и 4) хорошій промышленный конь долженъ быть легокъ на ходу, не спотыкаливъ и самое главное — смиренъ, такъ, чтобы можно было на него положить свѣжую медвѣжью шкуру или другихъ дикихъ звѣрей.

На хорошаго промышленнаго коня можно навьючить до 10 и даже болѣе дикихъ козъ. Бѣда, если конь не умѣетъ ходить по топкимъ мѣстамъ! Въ самомъ дѣлѣ, другой до того снаровенъ, что на немъ можно проѣхать самыя топкія мѣста, а поѣзжай на другомъ — завянешь такъ, что и не выберешься. Нѣкоторые охотники такъ приучаютъ лошадей къ охотѣ, что изъ-за нихъ скрадываютъ многихъ сторожкихъ птицъ и даже — звѣрей. Это дѣлается такимъ образомъ: охотникъ беретъ лошадь за поводъ, самъ сгибается, прячась за нее; лошадь ведется потихоньку, какъ бы мимо той дичи, которую скрадываютъ, и какъ скоро подойдетъ къ нимъ въ мѣру, конь останавливается, пощипываетъ траву, — а охотникъ въ это время выцѣливаетъ предметъ и стрѣляетъ, нерѣдко изъ-подъ брюха коня. Я знаю лошадь у одного звѣровщика, до того привыкшую къ охотѣ, что ее, пасущуюся на полѣ, нельзя было иначе поймать, какъ взять ружье и подкрадываться къ ней; тутъ она тотчасъ поворачивалась бокомъ, тихо пошаживала и легко давала надѣвать на себя узду. Хозяинъ ея нерѣдко производилъ этотъ маневръ и съ палкою въ рукахъ вмѣсто ружья. Миѣ говорили многіе промышленники, что нѣкоторые лошади, привыкшія къ гоньбѣ звѣрей, часто, догнавъ звѣря, хватаютъ даже его зубами и бьютъ копытами. Впрочемъ, передаю,

что слышалъ, но этого не утверждаю, ибо самому подобныхъ лошадей на охотѣ видѣть не случилось. Промышленнаго коня нужно приучать, чтобы онъ ѣлъ все: овесъ, ячмень, хлѣбъ печеный, сухари, ветошь, даже мохъ и проч., ибо часто случается, что промышленники по нѣскольку дней сряду живутъ въ лѣсахъ, даже по мѣсяцамъ и болѣе (во время бѣлковья), и притомъ въ такихъ мѣстахъ, гдѣ кромѣ моха и тундры (по сибир. тундры) ничего нѣтъ. Въ этихъ случаяхъ поступаютъ слѣдующимъ образомъ: насаливаютъ воду и поливаютъ ею мохъ или тундру (на корнѣ), и бѣдное животное съ радостію ѣсть и такую скудную пищу. Нѣкоторыя лошади съ большою охотою ѣдятъ даже свѣжія требушины травяныхъ животныхъ, потому что онѣ состоятъ по большей части изъ пережеванной травы, моха, прутиковъ и тому подобнаго, кромѣ того имѣютъ солоноватый вкусъ; а извѣстно, что лошади любятъ соленую пищу.

Такого коня, который неразборчивъ въ пищу и ѣсть всякую всячину, сибиряки называютъ солѡдцимъ. Въ самомъ дѣлѣ, мнѣ случилось видать такихъ лошадей, которыя ѣли не только мохъ, прутья, ягоды, кору, — но даже оставшіяся отъ промышленниковъ щи и мясо. Около табора ихъ оставляли всегда по вѣлѣ, онѣ далеко не уходили и не пакостили, то есть не пользовались довѣріемъ звѣровщиковъ во зло и не трогали съѣстные припасы, какъ-то: сухари, крупу, соль, карымскій чай, разные бублики и пряженники. Привычные таѣжныя лошади до того сноровны и ловки, что со вьючной (обовьюченныя) обыкновенно ходятъ однѣ, безъ жокака, нигдѣ не задѣнуть по чащѣ лѣса, не отстануть, а если развяжется и упадетъ вьючная — онѣ тотчасъ останавливаются и ржутъ. Солѡдціе кони всегда бываютъ крѣпки и сыты. Хорошаго промышленнаго коня звѣровщикъ никогда и ни за что не продастъ; такія лошади доживаютъ до глубокой старости и остаются пансіонерами у хозяина. Даже посредственные промышленные кони здѣсь цѣнятся иногда довольно дорого, конечно въ классѣ охотниковъ. Сравнительно, тунгусскія и братскія лошади (принадлежащія здѣшнимъ кочующимъ инородцамъ) далеко уступаютъ въ крѣпости и силѣ русскимъ, сибирскимъ лошадямъ. Это потому, что инородцы

народъ кочевой, хлѣба не сѣютъ и сѣна на зиму не заготавливаютъ, а кочуютъ все время года по степямъ; такъ что лошади и рогатый скотъ всю зиму питаются ветопью, которую иногда съ трудомъ добываютъ копытами изъ-подъ снѣга и съ жадностію жуютъ перемершую, изсохшую, совершенно бесочную. Осѣдлые жители, русскіе и даже осѣдлые инородцы (которыхъ очень мало; они по большей части всѣ переkreщенные въ православную вѣру) содержатъ лошадей всю зиму дома, кормятъ сѣномъ и нерѣдко овсомъ и ячменемъ. Впрочемъ это относится только до тѣхъ лошадей, которыя необходимы при домѣ, для ежедневныхъ работъ; но до табуновъ или косяковъ лошадей людей зажиточныхъ, богатей, которые иногда имѣютъ десятки тысячъ различнаго домашняго скота, не относится, потому что нѣтъ возможности для такого количества заготовить сѣна на зиму, и тогда осѣдлые жители поступаютъ такъ же, какъ и кочующіе, то есть держать свои табуны, въ продолженіи круглаго года, въ степи на подножномъ корму. Бѣда, если простоятъ бурная снѣжная зима, а весной сдѣлается гололедица: пѣлыя тысячи головъ лошадей и рогатаго скота гибнутъ безвозвратно.... Снѣгомъ или льдомъ покроетъ весь подножный кормъ на корнѣ, и бѣднымъ животнымъ при всѣхъ ихъ усиліяхъ пробить копытами покровъ до нѣсколькихъ стебельковъ и корешковъ мерзлой, изсохшей травы нѣтъ никакой возможности, и они гибнутъ отъ стужи и голодной смерти. Вотъ почему и не прочно такое богатство. Одинъ несчастный годъ — и такой богатчъ поравняется съ бѣднымъ.

Здѣшніе звѣровники на лошадяхъ почти никогда не промышляютъ лѣтомъ въ сильный жаръ, когда въ лѣсу много овода, паута, слѣпня, стрѣкъ—то есть такого гнуса, какъ говоритъ Сибирь, который сильно беспокоитъ лошадей и кусаетъ ихъ такъ больно, что несчастныя животныя иногда падаютъ на землю и валяются. Въ такое время дня таѣжники обыкновенно отдыхаютъ, а для лошадей раскладываютъ дымокуръ, — это ничто иное какъ зажженный гнилой валѣжникомъ, сырыя мохнатая вѣтки, мохъ и прочая лѣсная дрянь, которая не горитъ пламенемъ, не даетъ сильнаго жара, но отдѣляетъ много дыма и тѣмъ удаляетъ



страшныхъ насѣкомыхъ. Привычныя лошади такъ любятъ дымокѹръ, что сами подходятъ къ нему и прячутся въ дыму.

Въ жары, дымокѹръ изъ сухаго помѣта раскладывается даже во дворахъ селеній; а во время повѣтрій или эпидемій на скотъ, суетѣрные сибиряки заливаютъ всё огни въ домахъ и добываютъ деревянный огонь, посредствомъ тренія другъ о друга сухаго дерева. Этими огнемъ зажигаютъ дымокѹры и окуриваютъ всякаго рода скотъ. — Жалью, что здѣсь не мѣсто говорить вообще о туземной медицинѣ на скотъ, а она была бы во многихъ случаяхъ крайне полезна и не менѣе того интересна.

Говоря о здѣшнихъ лошадяхъ, нельзя не упомянуть, что сибиряки никогда не держатъ лошадей въ конюшняхъ, они и не знаютъ, что такое конюшня? Только во время пѹрги (вьюги) загоняютъ ихъ подъ крытые дворы, называемые повѣтями. Дѣйствительно, здѣшнія лошади такъ привыкли къ холоду, что въ теплыхъ конюшняхъ даже паршивѣютъ.

Съ осени сибиряки начинаютъ ставить ѣзжалыхъ коней на выстойку, то есть: привязываютъ ихъ на недоуздахъ къ столбамъ и зачастую держатъ на привязи цѣлыя ночи. Это называется выдерживать коня на стойкѣ. Такое выдерживаніе продолжается цѣлую зиму, хотя не каждый день съ ряду, но довольно часто. Говорятъ, что отъ этого кони дѣлаются крѣпче и сильнѣе, не такъ сильно потѣютъ и не будутъ прѣсталами, то есть не станутъ уставать на долгой ѣздѣ.

Кстати будетъ упомянуть здѣсь и о нашихъ сѣдлахъ, далеко превосходящихъ удобствомъ и щеголеватостію отдѣлки простыя русскія сѣдла. Въ сибирскомъ сѣдлѣ главную роль играетъ деревяга; лучшія изъ нихъ — это монгольскаго приготовления, вывозимыя изъ Китая, которыя и дѣются здѣсь довольно дорого, именно: до 20 и до 30 руб. серебр. Хорошія сибирскія сѣдла очень удобны; на нихъ можно ѣздить долго безъ всякой усталы; они покойны и до такой степени ловки, что, не смотря на худыя гористыя дороги, на нихъ можно ѣздить сколько угодно, не попортивъ шины коня, то есть не ссаднивъ.ее. Деревяги, для мягкости сидѣнія, здѣсь обтягиваютъ по большей части войлокомъ, а сверху

кожей; мягкія же пуховыя подушки накладываются рѣдко. Для того, чтобы не испортили спины коня въ то время, когда привязываютъ сзади что нибудь твердое, въ торока, дѣлается такъ называемый здѣсь чепракъ, изъ кожи, и прикрѣпляется посредствомъ ремешковъ съ пряжками къ задней лукѣ сѣдла. То же, что въ Россіи называютъ чепракомъ, здѣсь величаютъ кычымомъ; настоящіе монгольскіе кычумы дѣлаются изъ свиной или кабаньей кожи; они прочны и не боятся мокроты. На нѣкоторыхъ монгольскихъ сѣдлахъ обѣ луки и кычымъ, для щегольства, украшаются мѣдными и даже серебряными бляшками.

Надо замѣтить, что въ Забайкальѣ, кромѣ поводьевъ, которыя здѣсь называются чизгинами, къ удиламъ узды привязывается еще длинный ремень, который и носить названіе чумбура. Чумбуръ обыкновенно затывается сѣдоку за поясъ и служитъ для того, что въ случаѣ скорости (да и всегда), сѣдокъ соскакиваетъ съ коня, проворно выдерживаетъ чумбуръ изъ-за пояса и живо привязываетъ коня къ дереву или къ чему другому. Тогда какъ съ поводьями, или, по туземному, чизгинами, этого сдѣлать нельзя; ихъ сначала нужно сдернуть съ шеи лошади, а такъ какъ они коротки, то еще развязать ихъ съ одной стороны узды и послѣ уже привязывать лошадь; а на охотѣ иногда бываютъ дороги и секунды; такихъ же промышленныхъ лошадей, которыхъ бы можно было бросить въ лѣсу не привязанными, тѣмъ болѣе при встрѣчѣ съ хищными звѣрями, — мало. Кстати упомяну, что вообще сибиряки, въ особенности промышленники, такъ скоро привязываютъ къ чему нибудь коня чумбуромъ, особенно монгольскимъ узломъ, что трудно представить себѣ это, не бывши очевидцемъ. Не успѣютъ они еще хорошенько соскочить съ коня и только доткнуться къ дереву, какъ смотришь — конь уже привязанъ. Монгольскій узелъ простъ и удобенъ тѣмъ, что конь какъ бы ни рвался на чумбурѣ, никогда не развяжетъ узла, развѣ оборветъ чумбуръ.

Чтобы сѣдло не спалзывало ни взадъ, ни впередъ, при ѣздѣ по гористымъ мѣстамъ, сибиряки укрѣпляютъ его особыми ремнями: одни идутъ отъ задней луки сѣдла подъ

хвостъ коня, а другіе — отъ передней луки черезъ грудь и между переднихъ ногъ, къ татору, то есть къ подпругамъ; самыя же ремни здѣсь называютъ потфѣями.

Но, кажется, довольно; все, что я счелъ за нужное и полезное сказать о технической части охоты, относительно Забайкалья, то сказалъ; хорошо ли, худо ли, ясно ли, не ясно ли, полно или неполно, предоставляю судить о томъ самимъ читателямъ. Быть можетъ, и этого бы не стоило говорить печатно, но я увлекся желаніемъ ближе познакомить читателя съ отдаленной Сибирью. Но читатель въ правѣ пропустить эти строки, если онѣ сначала ему покажутся скучными. Я же считаю необходимымъ помѣстить еще нѣсколько замѣчаній, относящихся къ здѣшней охотѣ, которыя, быть можетъ, и будутъ нѣсколько полезны для нѣкоторыхъ, — думаю, болѣе простыхъ охотниковъ.

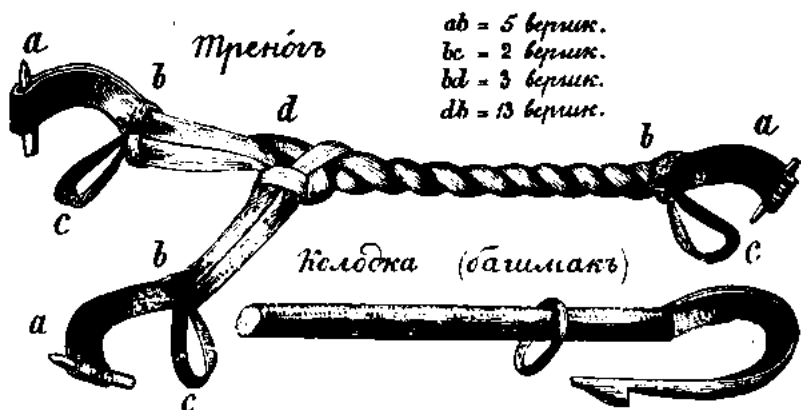

Скажу еще нѣсколько словъ о крѣпленіи лошадей въ полѣ и въ лѣсу, чтобы онѣ не могли уходить съ пастбища. Для этого здѣсь есть нѣсколько приемовъ; самыя употребительныя—это путо, трендъгъ, побочень, колодка, арканъ. Но всѣ они имѣютъ свои выгоды и невыгоды.

Путо и арканъ дѣлаются преимущественно изъ волосяныхъ веревокъ, ибо конопляныя (пеньковыя) скоро наматываютъ, отъ этого сильно садятся и потому натираютъ лошадымъ ноги.

Путо неудобно тѣмъ, что легкія лошади въ нихъ легко скачутъ, ловить ихъ трудно; а въ арканѣ, который надѣвается на шею и другимъ концомъ привязывается къ колу или дереву, безъ сноровки, легко задушить лошадь.

Треногъ здѣсь самый употребительный. Онъ вяжется преимущественно изъ сыромятной или сырой кожи. Двумя короткими его концами крѣпятся переднія ноги, а третьимъ длиннымъ концомъ подхватывается одна изъ заднихъ. Въ треногѣ далеко не уйдетъ ни одна лошадь, и самый дикій конь можетъ быть легко пойманъ однимъ человѣкомъ. Неудобно только одно:—въ лѣсу, гдѣ много валѣжнику, стреноженная лошадь можетъ запутаться; а въ болотныхъ, кочковатыхъ мѣстахъ легко можетъ завязнуть, выбиться изъ силъ и утонуть. На равнинахъ же и при крѣпкомъ грунтѣ треногъ вещь полезная и очень удобная.

Побочнѣть лошадей—это значить крѣпить у нихъ двѣ ноги, но не переднихъ, какъ въ путѣ, а переднюю ногу съ задней съ одного бока. Побочнѣть можно обыкновеннымъ путомъ и треногомъ, но лошадей только простыхъ, потому что иноходцы, скрѣпленные такимъ манеромъ, будутъ уходить.

Колодка, башмакъ или багѣнъ, малоупотребительна, она употребляется только при домѣ и то на ровныхъ мѣстахъ.

Есть еще одинъ способъ крѣпленія лошадей на скорую руку—это привязываніе передней ноги къ чумбуру или поводьямъ узды.

Треногы здѣсь продаются отъ 50 копѣекъ и до 1 р. 50 копѣекъ. Ихъ мастера дѣлать забайкальскіе туземцы—тунгузы и братскіе.

## 1. Нѣкоторыя замѣчанія, относящіяся къ сивирской охотѣ.

Вѣроятно многимъ охотникамъ нерѣдко случалось, а нѣкоторымъ если и не случалось, то можетъ быть случится ночевать въ полѣ или въ лѣсу на открытомъ воздухѣ. Конечно, въ хорошую, теплую, лѣтнюю ночь для охотника, кромѣ удовольствія, тутъ быть ничего не можетъ, ибо я увѣренъ, что настоящій страстный охотникъ вмѣстѣ съ тѣмъ и любитель

природы. Но въ дождливую осеннюю ночь—пробыть подь открытымъ небомъ, а тѣмъ болѣе ночевать не совсѣмъ приятно! Въ послѣднемъ случаѣ неопытному человѣку нужно послушать и моихъ совѣтовъ, такъ какъ уже не одинъ десятокъ разъ я ночевывалъ въ самые страшные сибирскіе морозы на открытомъ воздухѣ. Въ этомъ случаѣ поступаютъ такъ: выбираютъ мѣсто низменное за горами и, главное, за вѣтромъ; прискиваютъ искарь (не изгарь ли?—упавшее дерево), у которой корни вырвало вмѣстѣ съ землею, образующей такимъ образомъ родъ огромнаго щита; тутъ и разводятъ огонь. Между тѣмъ можно сварить чегонибудь горячаго и накушаться до сыта. Потомъ огонь отъ искари убрать и разложить его большимъ костромъ уже нѣсколько подальше, такъ чтобы между нимъ и искарью было не менѣе полуторыхъ саженъ расстоянія. Отъ перваго дѣйствія огня, земля около корней искари прогреется, почему уголь и горячій пепель слѣдуетъ тоже убрать. Потомъ на это прогрѣтое мѣсто натаскиваютъ ветопи или сухаго мху, настилаютъ на него, что есть съ собою, самое лучшее—войлокъ, по-сибирски потникъ (который по большей части и случается подъ рукой, потому что войлокъ всегда подкладываютъ подъ сѣдло), подъ голову—сѣдло и ложатся спать. Въ этомъ случаѣ, совѣтую также лучше раздѣться, то есть снять шубу и покрыться ею, при чемъ рукава нужно заткнуть чѣмънибудь или выворотить внутрь, иначе въ нихъ будетъ продувать. Наружную обувь тоже лучше снять и остаться въ чулкахъ, ибо въ нихъ скорѣе можно услышать, когда начнутъ мерзнуть ноги, или если какимънибудь образомъ придвинешься къ огню. Дровъ нужно сначала заготовить больше и притомъ толстыхъ, ночью вставать изрѣдка и поправлять костеръ, чтобы онъ горѣлъ лучше. Тогда огонь, дѣйствуя лучистымъ теплородомъ на человѣка и вмѣстѣ съ тѣмъ на щитъ искари, отчасти отражаясь отъ нея, тоже будетъ согревать спящаго. Кромѣ того, искарь своимъ щитомъ будетъ защищать отъ хиуза, то есть отъ вѣтра. Само собою разумѣется, что въ зимнее время легче переночевать въ лѣсу, въ горахъ, нежели въ открытомъ мѣстѣ. Но неопытному охотнику не разложить даже и костра такъ, чтобы онъ горѣлъ цѣлую ночь. Онъ на-

таскает дровъ цѣлую кучу, зажжетъ ихъ, а толку будетъ мало: дрова вспыхнутъ, сначала будетъ жарко лежать около нихъ, но они скоро сгорятъ и снова надо будетъ накладывать. А сибирскій промышленникъ положитъ только четыре толстыхъ полѣна и проспитъ съ ними всю долгую морозную зимнюю ночь. Вездѣ опытность! Это дѣлается такъ: противъ того мѣста, гдѣ устроено логово, кладется поперекъ толстая чурка, которая и называется подъ-юрлокомъ, а на нее концами три полѣна, длиною каждое до  $1\frac{1}{2}$  или 2 сажень, пропуская ихъ черезъ подъ-юрлокъ на аршинъ, или менѣе. Эти-то свѣсившіеся концы, и снизу подъ-юрлокъ, зажигаютъ. Но надо замѣтить, что эти три полѣна на подъ-юрлокъ кладутся концами вмѣстѣ, а на землю длинные концы спускаются врознь. Это дѣлается для того, что если дрова эти положить на подъ-юрлокъ и на землѣ вмѣстѣ концами, параллельно другъ другу, то отъ соприкосновенія дровъ на всей ихъ длинѣ огонь перейдетъ по нимъ дальше подъ-юрлока, и они сгорятъ тогда скоро. Въ томъ вся и штука! положенные такимъ образомъ, какъ сказано выше, они прогорятъ всю ночь; стоитъ только два встать и подвинуть впередъ на подъ-юрлокъ обгорѣвшіе концы. Около такого востра могутъ переночевать три и даже четыре человѣка.

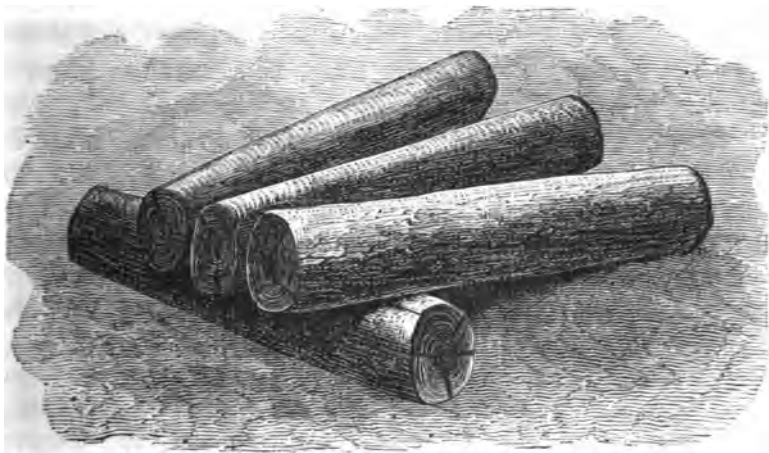

Отнюдь не надо зимою ночевать въ нежилыхъ или полевыхъ избушкахъ, которыя не топлены долгое время, потому

что, истопленные въ первый разъ, онѣ всегда бываютъ очень угарны. Много бывало въ этомъ отношеніи, по неопытности промышленниковъ, смертныхъ случаевъ.

Конечно, если случится ночевать въ такое время въ чистомъ полѣ, то самое лучшее—лечь подъ зарѣдомъ (стогомъ сѣна). Зато бѣда, если зимою придется ночевать въ степи, гдѣ нѣтъ зародовъ сѣна: тутъ уже не съумѣю, что и посоветовать. Меня Богъ миловалъ отъ такого удовольствія, и какъ въ этомъ случаѣ спасаются люди—не знаю!

Если же придется ночевать лѣтомъ подъ открытымъ небомъ, въ сильную грозу, то слѣдуетъ ложиться не подъ большими деревьями, тѣмъ болѣе стоящими одиноко, а на низменныхъ, открытыхъ мѣстахъ; при этомъ надо также не пускать къ себѣ близко собаку и привязывать подалѣе отъ себя лошадей, потому что все это, какъ извѣстно, способствуетъ дѣйствию электричества.

Часто случается терять на охотѣ огниво или забывать его дома; тогда огонь можно добыть изъ ружья. Если оно пистонное, то стоитъ только вынуть дробь или пулю, положить на порохъ хорошо растрепанный сухой пыжъ и выстрѣлить близко въ дерево или во что другое; отъ этого пыжъ тотчасъ загорится и изъ него легко уже будетъ выдуть огонь. Если же ружье кремневое, то это сдѣлать еще легче, потому что не стоитъ и разряжать его, а надо заткнуть только хорошенько затравку, положить такой же пыжъ на полку и спустить курокъ. Пыжъ мгновенно загорится...

Если потеряется кремень, а запаснаго нѣтъ, такъ что вставить въ курокъ нечего, то кремень легко можно замѣнить осколками кварцевыхъ камешковъ, которыхъ всегда можно найти въ достаточномъ количествѣ между гальками по берегамъ горныхъ рѣчекъ. Доводится также нерѣдко на охотѣ промокнуть, что называется, до костей, а между тѣмъ охота заманиваетъ и воротиться домой не хочется; въ такомъ случаѣ вотъ мой совѣтъ: если случится остаться на открытомъ воздухѣ и даже заночевать въ мокромъ платьѣ, не грѣйтесь передъ огнемъ. Самое лучшее—выжать хорошенько одежду, надѣть на себя, выпить водки или горячаго чаю и походить нѣсколько, чтобы согрѣться внутренно, а не передъ огнемъ,

т. е. наружно. Даже почевать лучше съ мокрыми ногами, чѣмъ сушить и грѣть ихъ передъ огнемъ. Само собою разумеется, что въ постоянно мокрое время надо уже искать спасенія подъ шатромъ или въ балаганѣ, какъ говорятъ сибиряки. Надо замѣтить, что многіе сибирскіе промышленники, постоянно охотясь около однихъ и тѣхъ же мѣстъ, имѣють въблизи запасные (на случай непогоды) балаганы, сдѣланные изъ лиственничной коры или березовой скамы; а нѣкоторые, гдѣ лѣсу довольно, имѣють даже таежныя зимовейки (лѣсныя вбушки).

Я увѣренъ, что я много получу насмѣшекъ и укоризнъ отъ многіхъ нѣжныхъ охотниковъ за свои совѣты. Многіе будутъ несогласны со мной въ томъ, что лучше почевать въ сухомъ платьѣ, чѣмъ въ сыромъ или съ мокрыми ногами. Пожалуй, скажутъ: хорошо ему такъ разсуждать, имѣя желѣзное здорье, или—хорошо это дѣлать сибирскому промышленнику, привыкшему ко всѣмъ невгодамъ и загрузѣвшему съ молодыхъ лѣтъ вслѣдствіе простаго воспитанія. Можетъ быть, они и правы; но я пишу то, что самъ испыталъ на практикѣ и видѣлъ надъ другими. И дѣйствительно, таскаясь по нѣсколькимъ днямъ сряду, въ мокрое осеннее время, промокнувъ до костей и прозябнувъ такъ, что зубы мои щелкали какъ въ лихорадкѣ, я поступалъ всегда такъ, и дурныхъ послѣдствій никогда никакихъ не было. Но лишь только, по совѣту другихъ, я надѣвалъ на себя сухое бѣлье, сухіе чулки, грѣлся у огня, вытиралъ мокрыя ноги водкой и проч.,—всегда получалъ насморкъ, кашель и лихорадочныя припадки... Конечно, и то надо сказать, что натура натурѣ рознь! Но по моему, человекъ съ худымъ здоровьемъ, слабый, нѣжный, или хлѣбкій, какъ говорятъ сибиряки—не охотникъ, въ особенности у насъ въ восточной Сибири!... Тутъ необходимо хорошее здорье.

Но я еще не кончилъ своихъ замѣчаній. Когда придется весною или осенью, въ сухое время, переходить въ бродъ небольшія рѣчки и при этомъ промочить ноги, то совѣтую послѣ этого выпить рюмку водки и потомъ побѣгать, чтобы возбудить испарину, такъ чтобы ноги согрѣлись, послѣ чего можно быть увѣреннымъ, что вредныхъ послѣдствій для здо-



ровья не будетъ. Сапоги же и чулки сами собою высохнутъ на ногахъ. Но если послѣ этого прямо сѣсть на коня и вѣхать долгое время съ мокрыми холодными ногами, то скорѣе можно получить простуду.

Если кому, непривычному къ лѣсамъ, придется когда нибудь охотиться съ товарищами въ тайгѣ, то должно не только всегда подавать голосъ другъ другу и не удаляться отъ своихъ знающихъ мѣстность товарищей, но даже держать ихъ всегда на виду; иначе легко можно заблудиться, или пожалуй выстрѣломъ задѣть кого нибудь изъ охотниковъ, что и случалось нерѣдко. Но, конечно, это пригодно только въ тѣхъ случаяхъ, когда охотятся за такой дичью, которая не боится крика—напримѣръ: за рябчиками, тетеревами, молодыми глухарями и проч. Но коль скоро охота идетъ за козами или другими осторожными звѣрами, тогда уже до времени ни гу-гу. А если боишься заблудиться, лучше не отставай отъ опытныхъ товарищей, будь остороженъ и бери съ собой охотничій компасъ. Впрочемъ, у насъ въ Забайкальѣ заблудиться трудно: частыя горы, увалы, пригорки, пересѣкаемые узкими долинами—рѣзко остаются въ памяти: стоитъ взобраться повыше на сопку (отдѣльную гору), и увидишь все, какъ на ладони, живо припомнишь мѣстность. А если вы неопытны, но отправились въ тайгу съ настоящимъ сибирскимъ промышленникомъ, то вамъ тоже бояться нечего: хотя бы вы даже потеряли своего ментора, заблудились,—остановитесь только на мѣстѣ и дождитесь,—онъ васъ непременно отыщетъ. Бывалому охотнику и самый лѣсъ укажетъ страны свѣта, безъ помощи компаса и несмотря на пасмурную погоду, даже въ самую темную морозную ночь, надо имѣть одну наблюдательность, а именно, стоитъ только присмотрѣться къ лѣсу и замѣтить, въ которую сторону направлены преимущественно большія и въ большемъ количествѣ вѣтви—эта сторона и будетъ полдень, а противная сѣверъ. Кромѣ того на югъ древесная кора самая тонкая и гладкая, а на сѣверъ толстая; чтобъ узнать это, нужно имѣть при себѣ топоръ или охотничій ножъ—слѣдовательно штука не хитрая. Бывали примѣры, что многіе новички, заблудившись въ тайгѣ, не слыша своихъ товарищей, видя одинъ лѣсъ да небо, окру-

женные безмолвной дикой тишиной, боясь встрѣчи съ дикими звѣрями, выбившись изъ силъ, лаяя безъ толку по крутымъ горамъ, едва пролѣзая сквозь чащу лѣса, голодные, приходили въ какое-то вѣступленіе, лишались памяти, теряли остроту зрѣнія и слуха до такой степени, что, подходя къ быстрымъ горнымъ рѣчкамъ, не могли различить ихъ теченія; наконецъ, заслышавъ голоса искавшихъ ихъ товарищей, они принимали эти спасительные звуки, глухо раздававшіеся по лѣсу, за крики и ревъ хищныхъ звѣрей, бѣжали, спотыкались и нередко безъ чувствъ падали на сырую, покрытую мхомъ землю!... Когда товарищи заблудившихся, съ помощью собакъ, отыскиваютъ ихъ,—они долго смотрятъ на своихъ спасителей дикими глазами и долго не могутъ узнать ихъ. Иногда отъ заблудившихся нельзя добиться ни одного понятнаго слова, а слышно только какое-то дикое, раздражающее душу мычаніе,—тѣмъ болѣе, если несчастные провели нѣсколько ночей въ такомъ положеніи; я видать эти примѣры своими глазами. Сибиряки говорятъ, что такой заблудившійся человѣкъ до того окружаетъ, что становится хуже звѣря, ибо этого послѣдняго можно застрѣлить, а человѣка, пришедшаго въ такое состояніе, изоблавить трудно.

При охотѣ за хищными звѣрями, никогда не слѣдуетъ придавать себѣ куражу и смѣлости посредствомъ горячихъ напитковъ, потому что отъ этого зрѣніе теряетъ свою остроту и правильность, что въ особенности важно при стрѣльбѣ изъ винтовокъ; въ этомъ случаѣ нужна увѣренность въ самомъ себѣ, въ ружьѣ, въ счастливомъ окончаніи дѣла,—отнюдь не должно унывать и падать духомъ, надо забыть всё несчастные случаи и думать только о пораженіи звѣря!...

Еще разъ скажу, что нѣкоторые мои совѣты непременно покажутся дикими, неблагоприятными и проч.—высокому болотному охотнику, который, быть можетъ, ни разу въ жизни не почевалъ въ лѣсу, не слышалъ, что такое тайга, не почевалъ даже на открытомъ воздухѣ не только зимою, но даже и лѣтомъ, не мочилъ своихъ ногъ, ходя по болотамъ и таская на себѣ огромные сапожки на пробкахъ и пузыряхъ и тому подобное... Такъ какъ же такому охотнику не покажутся многіе мои совѣты дикими?—Но я скажу—неопытность

недовѣрчива! И, охотясь у насъ въ Сибирь, тотъ же охотникъ, навѣрное, припомнилъ бы мои дикіе совѣты и сказалъ бы—спасибо. У насъ во время охоты рѣдко приходится не переночевать въ гѣсу или на полѣ одну, двѣ и болѣе ночей. Мѣста чрезвычайно обширны. Да сибирякъ-промышленникъ и не любитъ ѣздить на промыселъ на одинъ день; по его мнѣнію—промышлять такъ промышлять, чтобы было чѣмъ душеньку потѣшить! «А что сдѣлаешь обыденкомъ-то?» говоритъ онъ, то есть въ одинъ день,—«не усидишь и до мѣста доѣхать». И, въ самомъ дѣлѣ, тайгой ѣзда весьма неспособная, и то только верхомъ; ѣдешь шагомъ тропянкой по горамъ и гѣсамъ, по топямъ и трупобамъ!

Говоря о технической части охоты вообще, можно было бы здѣсь же упомянуть и о различныхъ снастяхъ, употребляемыхъ въ восточной Сибири, при добываніи различныхъ звѣрей; но я о нихъ скажу впоследствии, говоря о ловлѣ этихъ звѣрей; тогда и описанія ихъ могутъ быть подробнѣе и любопытнѣе.

## Ж. РАЗДѢЛЕНІЕ ДИЧИ.

Хотя, подѣ словомъ—дичь, въ строгомъ смыслѣ этого слова, понимаютъ обыкновенно тѣхъ дикихъ птицъ и звѣрей, которые находятся на волѣ и употребляются въ пищу человѣкомъ, но я допущу нѣкоторое отступленіе и позволю себѣ назвать дичью и тѣхъ хищныхъ звѣрей, которые употребляются въ пищу, хотя и не всѣ, здѣшними инородцами и составляютъ не маловажный предметъ сибирской охоты.

Жалѣю, что я въ настоящее время не могу познакомить читателя съ царствомъ пернатыхъ Забайкальскаго края и съ охотой по этой части. Свободнаго времени такъ мало, что я едва-едва окончилъ описаніе звѣрей и охоту на нихъ. Если же мои записки найдутъ сочувствіе въ охотникахъ и не останутся безъ читателей, я постараюсь сообщить и вторую половину предмета охоты. Я старался въ этихъ замѣткахъ какъ можно проще, яснѣе и подробнѣе, не надоедая пустою болтовнею,

въ смыслѣ охотничьемъ познакомить любопытнаго читателя съ Забайкальскимъ краемъ.

Вообще всѣхъ звѣрей, описываемыхъ мною, я раздѣляю на два разряда, а именно: разрядъ 1) хищные звѣри и 2) свѣдные звѣри.—Вотъ порядокъ, которому я буду слѣдовать при описаніи, составленномъ не по зоологическимъ основаціямъ, а по степени важности звѣря въ охотничьемъ мірѣ.

## РАЗРЯДЪ I.

### A. ХИЩНЫЕ ЗВѢРИ.

- 1) Медвѣдь.
- 2) Волкъ.
- 3) Лисица.
- 4) Корсакъ.
- 5) Рысь.
- 6) Россомаха.
- 7) Барсукъ.
- 8) Куница.
- 9) Соболь.
- 10) Выдра.
- 11) Дикая кошка (степная и лѣсная).
- 12) Хорекъ (и солонгой).
- 13) Хорекъ черногрудъ, или курна.
- 14) Горностай.
- 15) Ластка.
- 16) Бурундукъ.
- 17) Джумбуръ.
- 18) Летяга.
- 19) Тушканчикъ (по сиб. алагда или карагана).
- 20) Енотъ.
- 21) Тигръ, или бабръ (по сибирск.).

## РАЗРЯДЪ II.

### B. СВѢДНЫЕ ЗВѢРИ.

- 1) Сохатый (лось).
- 2) Ивюбрь.

- 3) Коза, или козуля.
- 4) Кабарга.
- 5) Зерень.
- 6) Олень (по сибир. шагжой).
- 7) Кабанъ.
- 8) Чикичей и арголей.
- 9) Тарбаганъ (в опис. забайкальск. степи).
- 10) Заяць (по сибир. ушканъ).
- 11) Бѣлка и бѣлковье.
- 12) Глухарь.

Примѣчаніе. Звѣри: чикичей, аргалей, тарбаганъ и бѣлка потому помѣщены въ разрядъ съѣдныхъ звѣрей, что они не хищныя, а въ пищу употребляются здѣшними инородцами; тушканчикъ же потому помѣщенъ въ разрядъ хищныхъ, что въ пищу не употребляется даже и здѣшними инородцами.

---

# ЧАСТЬ ВТОРАЯ

---

РАЗРЯДЪ I

ХИЩНЫЕ ЗВѢРИ



## ВСТУПЛЕНИЕ.

Прежде чѣмъ я начну описаніе звѣрей, ихъ образа жизни, нравовъ, способа добыванія ихъ и проч., считаю необходимымъ познакомить читателей съ самою мѣстностію Забайкальскаго края. Невозможно не упомянуть о здѣшнихъ горахъ, или, какъ говорятъ здѣсь, — хребтахъ, о ихъ направленіи, общемъ характерѣ и т. д. А говоря о горахъ Дауріи, нельзя умолчать и о безконечныхъ, волнующихся степяхъ и лугахъ восточной Сибири. Но познакомивъ читателя съ горами и степями, слѣдуетъ уже замолвить словечко и о лѣсахъ, какъ необходимыхъ спутникахъ Даурскихъ горъ. Какъ жаль, что я плохой ботаникъ и не въ состояніи передать ничего порядочнаго о богатствѣ и разнообразіи здѣшней флоры! А какихъ только цвѣтовъ и какихъ травъ вы не увидите въ здѣшнемъ краѣ весною! Тутъ промелькнутъ полевой ландышъ, далѣе бѣлая даурская лилія, тамъ фіалка дикая, тутъ опять что-то скраснѣло, — это полевой гіацинтъ, но онъ едва-едва пахнетъ; сорвите лилію — то же самое... Такова и вся даурская флора! Вы ѣдете по этой пышной степи на легкой тройкѣ даурскихъ вятковъ, но вотъ пахнуло свѣжимъ воздухомъ, еще и еще... Вы обращаете на это вниманіе и видите вдали синѣющія горы, съ ихъ вѣчно бѣлыми, какъ снѣгъ, вершинами. Несмотря на прозрачность воздуха здѣшняго края, вы сначала смѣшиваете бѣлѣющія окраины горъ съ облаками, не можете уловить линію отдѣла горъ отъ горизонта; вглядываетесь пристальнѣе, напрягаете зрѣніе, — отъ скорой ѣзды и сильныхъ лучей солнца у васъ зарыбило въ



глазахъ, навернулись невольныя слезы... между тѣмъ, вы уже проскакали нѣсколько верстъ, а все не можете угадать, что такое бѣдѣтъ впереди васъ; терпѣніе ваше истощается, вы наконецъ спрашиваете ямщика, указывая на даль: что это такъ бѣдѣтъ?—Къ вамъ оборачивается лицо тунгусскаго типа съ узкими черными блестящими глазами, приплюснутымъ носомъ, широкими выдающимися скулами и бѣлыми, какъ слоновая кость, зубами, съ черными волосами и черной косой на макушкѣ—и отвѣчаетъ: «толмачъ угей» (не понимаю). Вамъ досадно, что любопытство ваше не удовлетворено, вы, однако, стараетесь знаками растолковать ему, что вамъ хочется знать. Но тунгусъ васъ давно понимаетъ и, наконецъ, говоритъ: «толмачу—толмачу» (понимаю—понимаю) и вмѣстѣ съ тѣмъ, худымъ ломанымъ языкомъ произноситъ: «это Чикондинскій голець». (Надо замѣтить, что здѣшніе инородцы, при встрѣчѣ съ новымъ человѣкомъ, всегда стараются заговорить по-своему и никогда по-русски; но они только притворяются, что не знаютъ русскаго языка. И если вы все продолжаете разговоръ по-русски, всегда получаете отвѣтъ на томъ же языкѣ. Это черта хитрости и гордости сибиряка-инородца.—«Чикондо» чуть ли не самая возвышенная точка отроговъ Яблоноваго хребта).

Восточная Сибирь такъ обширна, что вавѣрное можно сказать: нѣтъ такого человѣка на свѣтѣ, который бы могъ похвастаться, что знаетъ всякій уголокъ этой богатой страны. Я хорошо знакомъ только съ южной и юго-западной частями Забайкалья и все, что говорю въ своихъ замѣткахъ, относится именно къ этой ея половинѣ; сѣверная же часть самому мнѣ мало извѣстна, и то болѣе по слухамъ.

Сѣверная и сѣверо-восточная части южной половины Забайкалья гораздо обильнѣе почти сплошными, непрерывными хребтами горъ и обширнѣйшими непроходимыми, можно сказать, дѣйственными, безъ начала и конца, лѣсами. Напротивъ, въ южной, юго-восточной, юго-западной его частяхъ являюся необозримыя, волнующіяся, какъ море, сливающіяся съ синѣющимъ горизонтомъ, степи. Эта противоположность рѣзко отразилась и въ характерѣ самой жизни, въ нравахъ и обычаяхъ, какъ русскихъ, такъ и инородныхъ жите-

лей. Но, надо замѣтить, по этому раздѣленію, сѣверная часть Забайкалья несравненно громаднѣе южной. Степей въ южной половинѣ, относительно гористыхъ мѣсть, несравненно меньше. Степныя пространства здѣсь какъ бы незамѣтно переходятъ въ гористыя. Около нихъ хребты незначительны и постепенно переходятъ въ настоящія горы;—они, по большей части, голы, безлѣсны, только сѣверныя покатоги горъ едва-едва покрыты мелкимъ кустарникомъ, или по-сибирски—ерникомъ, который, сильно ступаясь при приближенія горъ къ сѣверу, то есть къ лѣсистой полосѣ, незамѣтно переходитъ сначала въ мелкій, а потомъ и въ настоящій лѣсъ. Степи преимущественно раскинулись по рѣкамъ Аргуни и Онону. Удаляясь отъ нихъ къ сѣверу, онѣ уже теряютъ свое значеніе и не походятъ на степи; тутъ ихъ окаймляютъ небольшіе отроги горъ, или отдѣльныя, или связанные съ настоящими большими хребтами, пересекающими вдоль все Забайкалье. Наконецъ, дагѣ къ сѣверу, степи до того уже измѣняютъ свой характеръ, что переходятъ ни больше, ни меньше, какъ въ широкія пѣди, гдѣ появляются рѣчки, отдѣльныя сопки и проч.

Однимъ бѣдно Забайкалье—водою. Въ немъ мало такихъ рѣкъ, которыя по справедливости можно назвать рѣками.—Разъ, двѣ, три... много десять, да и обчелся. А то даже и рѣчушкками-то назвать нельзя; просто ручьи, ни больше, ни меньше. Что такое наши горныя рѣчки? Въ нихъ, особенно въ сухое время года, искупаться негдѣ; надо исходить нѣсколько верстъ сряду, чтобы выбрать такое мѣсто, то есть омуточекъ, гдѣ было бы по поясъ или по горло! А такихъ рѣчекъ у насъ много множество. Часто случается на охотѣ, ходишь, ходишь, устанешь, какъ собака, рщешь глазомъ воды,—нѣтъ. А придешь куда нибудь къ пѣди, къ лѣгу, сядешь отдохнуть,—слышишь, гдѣ-то журчитъ вода. Вотъ обрадуешься, спустишься въ самый лѣгъ и тогда только увидишь между кочками и кустиками пробирающуюся струйку воды—чистую, какъ хрусталь, и холодную, какъ ледъ. Дорогая находка для усталого охотника! Зато посмотрите на наши горныя рѣчки послѣ сильныхъ, непрерывныхъ дождей, или весною въ водополье. Часто, въ такое время года, приди къ ней, да и любуйся, а перебраться на другую сторону и

не думай.—Бурлить, реветь, словно кипятъ; бѣлые валы съ неимоверною быстротою какъ бы гонятся другъ за другомъ и съ страшною силою ударяются о выдающіяся береговыя скалы, спшибаются другъ съ другомъ и, разбиваясь въ дребезги, обдаютъ васъ холодною, влажною пылью, мелкою, какъ роса. Бѣлая пѣна словно въ котлѣ плаваетъ и кружится на поверхности, дѣлаясь за выдающіяся изъ воды корни смытыя деревья и за камни по заишьямъ... Цѣлыя деревья, съ корнями, съ землей, съ камнями, часто становятся жертвами развирѣившей рѣчупки, быстро несутся по ея клокочущей, разъяренной поверхности и съ оглушительнымъ трескомъ ломаются въ извилинахъ о выдающіяся, нависшія скалы. Случается, что въ сильно крутыхъ горныхъ рѣчкахъ, большіе камни, несмотря на свою тяжесть, уступаютъ страшной силѣ воды и выбрасываются на берега...

Нерѣдко сибирскіе промышленники дня по три и по четыре сидятъ въ лѣсу за рѣчками и не могутъ попасть домой, а ждутъ, когда онѣ обудутъ и образуются броды. А много бывало примѣровъ, что нетерпѣливые и неопытные люди платились жизнью за свою отвагу, и сердитыя рѣчки послѣ съ яростію выбрасывали ихъ обезображенные трупы на свои пустынные берега. Взгляните на карту Забайкалья, — кромѣ горъ ничего не увидите. Даже озеръ нѣтъ; а если гдѣ и есть, то ихъ скорѣе можно назвать лужами, нежели озерами. Одно только чудовищное озеро, и то на границѣ Забайкалья, — это Байкаль; онъ расположился между страшными хребтами горъ, заслонилъ собою удобный путь и гордо красуется своими дикими и величавыми берегами. Вода такъ чиста и прозрачна, что на глубинѣ нѣсколькихъ сажень видны мелкіе камешки и даже дрова.—Бурливъ и шуменъ этотъ красавецъ Востока!... Но Байкаль хорошъ только самъ по себѣ, и отъ него нѣтъ прока обширному Забайкалью. Воды всетаки мало, и этотъ недостатокъ, страшная обида природы, весьма ощутителенъ при первомъ знакомствѣ съ здѣшнимъ краемъ... Вотъ вамъ слабый очеркъ нашего Забайкалья!.. Теперь я считаю еще необходимымъ, прежде чѣмъ приступлю къ описанію звѣрей, познакомить читателя съ нѣкоторыми главными сибирскими названіями различныхъ

мѣстностей, имѣющихъ отношеніе къ охотѣ, и потому нерѣдко встрѣчающихся въ мѣстахъ «замѣткахъ».

1) Главнымъ хребтомъ у насъ называютъ обыкновенно Яблоновый хребетъ.

2) Просто же хребтами—отроги главнаго хребта, а также и сплошныя гряды горъ, тянущіяся на большое пространство.

3) Гольцами называютъ отдѣльныя высокія горы, имѣющія связь съ хребтами, или же высокій сплошной хребетъ, на вершинѣ котораго лежитъ постоянный снѣгъ. Вершины ихъ обыкновенно бываютъ голыя, поросшія мхомъ, стелющимися кедровникомъ и другими скудными растеніями. Огромныя валуны различныхъ горныхъ породъ и сплошныя утесы—обыкновенныя спутники здѣшнихъ гольцовъ.

4) Отдѣльныя горы называютъ сопками, то есть не имѣющими связи съ хребтами.

5) Вообще долины или ущелья между горами,—падьями или логами. Въ горныхъ долинахъ или падяхъ протекаютъ обыкновенно небольшія, бурныя рѣчки; о тѣхъ мѣстахъ, гдѣ долины слишкомъ суживаются, а горы круто подходят къ берегамъ и составляютъ скалы, говорятъ, что рѣчка течетъ въ щелкахъ.

6) Верховья долины или рѣчки постоянно называютъ вершинами рѣчки или пади.

7) Такъ какъ всѣ эти отклоны горъ и хребтовъ, падающіе на сѣверъ, сѣверо-западъ и сѣверо-востокъ, всегда бываютъ поросшіе лѣсомъ, или даже ерникомъ (исключенія рѣдки), то здѣсь за ними вообще усвоилось названіе сиверѣвъ; а южныя покатости горъ и хребтовъ всегда безлѣсныя и, по большей части, покрытыя одною травою, называютъ—солнопѣками или увалами.

8) Вообще покатости горъ называютъ также грѣвами.

9) Отлогія предгорія, не поросшія лѣсомъ—еланьями, а лѣсныя—марьями.

10) Предгорія же—подолами, или подошвами горъ.

11) Лѣсъ, состоящій преимущественно изъ сосны—называютъ соснякомъ; изъ лиственницы—листвякомъ; изъ пихты—пихтовникомъ; изъ кедра—кедровникомъ и такъ далѣе.

12) Отдѣльный лѣсъ на падахъ, который россійскими охотниками зовется островомъ, хотя и носитъ здѣсь это же названіе, но рѣдко, а больше его зовутъ кѣлкомъ.

13) Дворами или дворцами у насъ называютъ небольшія ложбины на солонпеккахъ, поросшія какимъ бы то ни было лѣсочкомъ.

14) Минеральные и соляные ключи такъ и называютъ—ключами; а прѣсныя—родниками, поточинами; чисто же соляные ключи—солонцами или солончаками; вотъ эти-то послѣдніе и любятъ пить почти всѣ звѣри, на нихъ-то и происходитъ главная охота.

15) Небольшія, отдѣльныя, или имѣющія связь съ хребтомъ горы, называютъ—злѣбками или увальчиками.

16) Небольшіе отроги хребтовъ или отдѣльныхъ сопковъ, тянувшіеся въ видѣ мысовъ, по марямъ, еланямъ или по падамъ, голые, или покрытые лѣсомъ, по большей части съ—ровсыпями, утесами и гребнями, или составляющіе рядъ непрерывныхъ сопочекъ или злѣбковъ, называютъ—стрѣлками; а стрѣлки, выдающіяся на большомъ пространствѣ, но пологія, не крутыя и не высокія—мысами или измысками.

17) Выдающіяся скалы на гривахъ, еланяхъ, даже маряхъ и на хребтахъ или отдѣльныхъ сопкахъ, состоящія изъ различныхъ горныхъ породъ, иногда совершенно нависшія надъ падами, а чаще всего надъ берегами горныхъ рѣчекъ, здѣсь вообще зовутъ—утесами или скармаками.

18) Но скалы или утесы на гривахъ, не выдающіяся на поверхность въ видѣ отдѣльныхъ скалъ, а развалившіеся отъ всеокрушающаго времени, по скату гривы, въ видѣ отдѣльныхъ кусковъ, валуновъ, плитъ и проч., иногда спускающіяся въ такомъ видѣ (какъ каменка русскихъ черныхъ бань) до самаго подола горы—называются ровсыпями.

19) Скалы же или утесы, тянушіеся вдоль по вершинамъ хребтовъ или отдѣльныхъ сопковъ—гребнями.

20) Скалы или утесы, рѣзко выдающіяся на поверхности отдѣльными группами, въ видѣ башенъ или столбовъ, зовутъ столбами; а послѣдніе съ ровсыпью—столбовою ровсыпью.

21) Тѣ мѣста, гдѣ пады или рѣчка расшиблась на-двое

и болѣе, подъ острыми углами, — называютъ росошинами; а самыя отдѣлившіяся падушки или рѣчки — отпадками.

22) Горные ключи, родники, поточины, имѣющіе теченіе круглый годъ, зимою вытекаая изъ горъ и падей небольшими ручейками, или сочасъ въ нѣсколькихъ мѣстахъ небольшими струйками воды, не могутъ совладать съ сибирскими морозами: — тихо выходящая вода скоро замерзаетъ на воздухѣ и отъ постоянного притока воды, скатывающейся по льду и снова мерзнущей, образуется въ продолженіи зимы на ключѣ цѣлая гора льду, которая здѣсь и называется — накипѣнь. А самое вытеканіе воды, тотчасъ замерзающей на воздухѣ, называютъ особымъ глаголомъ — кипить; такъ говорятъ: — «рѣчка кипить; о, сколько тутъ на ключѣ накипѣло» и тому под. — Это только, такъ сказать, главные сибирскія выраженія, относящіяся къ мѣстности, но менѣе значительныхъ или побочныхъ, въ особенности встрѣчающихся въ разговорѣ сибиряковъ, еще найдется многое множество. Сразу ихъ всё невозможно припомнить, а въ рассказѣ, по мѣрѣ надобности, я нарочно буду употреблять ихъ и, вмѣстѣ съ тѣмъ, дѣлать поясненія. — Лѣсъ и горы — это стихія, безъ которой не могутъ существовать почти всё звѣри, наполняющіе восточную Сибирь. Исключенія чрезвычайно рѣдки. Да и гдѣ будетъ держаться осторожный, дикій звѣрь, какъ не въ лѣсу? Гдѣ представится ему больше шансовъ укрыться отъ солнечныхъ лучей, овода, бури и самаго страшнаго врага — чело-вѣка? Гдѣ онъ можетъ найти больше разнообразія въ пищѣ? Да и дѣйствительно, лѣса въ восточной Сибири, относительно звѣропромышленности, играютъ первую роль. Мѣстами, они такъ велики и обширны, что рѣшительно нельзя опредѣлить въ настоящее время пространства, занимаемаго ими, не только положительно, но даже и приблизительно. Развѣ только дѣятельное потомство наше, неуспѣшными трудами своими, при значительномъ населеніи Сибири, въ состояніи будетъ показать, хотя приблизительно, ихъ громадность. Не похвалю только, что здѣсь на лѣсъ не обращаютъ рѣшительно никакого вниманія. Правильныхъ лѣсосѣковъ и лѣсныхъ дѣлянокъ или участковъ здѣсь не знаютъ. Словомъ, присмотру и наблюденія за лѣсомъ нѣтъ никакого! Рости себѣ, какъ Богъ велѣлъ!...

и сколько гибнет лѣса отъ различныхъ неустраняемыхъ во-все причинъ, а нерѣдко и отъ пустой прихоти человѣка! Напримѣръ, одни лѣсные пожары сколько истребляютъ лѣса! Ихъ, надо замѣтить, никто не тушитъ,—горятъ, сколько имъ вадумается; иногда горятъ по нѣскольку лѣтъ сряду, такъ что и сильные дожди не въ состоянн потушить пожара. Горить лѣсъ, мохъ, тундра или по-сибирски тундра, на глубинѣ нѣсколькихъ аршинъ, такъ что впоследствии и глубокія канавы не въ состоянн прекратить распространенн пожараща! Впрочемъ, послѣдняя мѣра принимается уже тогда только, когда пожирющее пламя грозитъ видимымъ ущербомъ жителямъ, вполне надбующимся на авось. Огонь добрался до покосовъ, сожегъ скирды сѣна, дровяные запасы и тогда только заставилъ опомниться лѣниваго сибиряка!...

Для того, чтобы добыть нѣсколько кедровыхъ шишекъ съ орѣхами, сибирякъ нерѣдко рубить цѣлое дерево! Конечно, въ настоящее время у насъ лѣсу избытокъ, исключая южной части Забайкалья. Но неужели же восточная Сибирь останется на вѣки при такомъ скудномъ заселенн и такой ничтожной промышленности?...

Тайга—это лѣсъ и горы безъ начала и конца! Страшные, непроходимые лѣса серываютъ ея внутренность; а тошкн, болотистыя, кочковатыя пади заграждаютъ путь любопытному путешественнику. О дорогахъ и мостахъ тутъ и помину нѣтъ. Привычные сибирскн промышленники путешествуютъ по безграничному лѣсному царству—по едва замѣтнымъ промышленнымъ тропамъ, которыя съ-исконн пробиты прадедами нынѣшнихъ стариковъ промышленниковъ, а быть можетъ и чудью, которая, какъ извѣстно исторически и по преданнмъ народа, прежде заселяла Сибирь... Тропы эти иногда лѣзятся на отвѣсныя крутизны горъ, пересѣкаютъ хребты и лога, выются по крутымъ солкамъ около утесовъ и нерѣдко висятъ, въ полномъ смыслѣ этого слова, надъ страшными безднами, такъ что голова закружится у неопытнаго, не бывааго въ тайгѣ охотника и невольная дрожь пробѣжить по всему тѣлу.—А поглядите на стараго сибирскаго промышленника, какъ онъ ѣздитъ по такимъ мѣстамъ, не обращая никакого вниманн на угрожающую опасность, и нерѣдко напѣваетъ или насви-

стываетъ любимую свою пѣсню, — даже дремлетъ, покачиваясь на своемъ вѣрномъ коурѣ. — Проѣзжая тайгой, вы нерѣдко видите цѣлыя покатоcти горъ, особенно солнпежи, даже пади, унитые какъ бы лентами по всевозможнымъ направленіямъ, словно желтыми или сѣрыми шурками. Издали вы навѣрное не отличите, что это такое, но, подѣвая ближе, разузнаете, что это звѣриныя тропы, которыя пробили ковы, няюбры, кабаны, сохатые и проч., переходя изъ одного мѣста въ другое, или спускаясь на водоной къ горнымъ рѣчкамъ, ключамъ, родникамъ, озерамъ. Кто не слыжалъ о сибирскихъ тайгахъ, о ихъ непроходимости по сплошной чащѣ лѣса, тундристой почвѣ, загроможденной огромными камнями и валяжникомъ, хитро перемѣшавшимся со стелющимися растеніями? Въ этихъ-то неприступныхъ мѣстахъ, тущобахъ и скрывается большая часть сибирскихъ звѣрей, тутъ-то и охота сибиряка-промышленника! Здѣсь вся его поэзія, вся его жизнь!... Кто слыжалъ или читалъ о первобытныхъ лѣсахъ Америки, тотъ только въ состояніи повяты всю дикость и, вмѣстѣ съ тѣмъ, величіе глухой сибирской тайги.

Кедрь, сосна, лиственница и пожалуй береза — вотъ представители здѣшнихъ лѣсовъ; пихта, осина, рябина, ольха, яблонь и другія деревья составляютъ второстепенность. Вѣчно зеленѣющіе кедры и сосна — красы лѣсовъ въ нашемъ краѣ; но хороша и лиственница весною, какъ пріятна для глазъ ея зелень, какъ хороше ея особенный запахъ! Какъ прочна и крѣпка лиственница въ домовомъ строеніи! Сколько миллионѡвъ бѣлки прокармливается зимою листвяничною шишкою! Сосны у насъ растутъ по большей части на отклинахъ и самыхъ вершинахъ горъ, на мѣстахъ песчаныхъ и каменистыхъ. Нерѣдко онѣ довершаютъ дикую красоту забайкальскихъ утесовъ!... Кромѣ того, сосны любятъ по большей части мѣста солнпечныя, тогда какъ кедры составляютъ красоту преимущественно сѣверныхъ покатоcтей горъ, — сиверѡвъ.

Лиственница растетъ вездѣ: въ солнпекахъ, въ сиверахъ, на маряхъ и на падахъ, словомъ, гдѣ вадумается. Березникъ черныи и бѣлыи растетъ преимущественно на глинистой почвѣ и потому бываетъ тоже вездѣ; но чернберезникъ рос-



теть только по солнопекамъ, около утесовъ и розсыпей и почти никогда на падахъ. Пихта растетъ, по большей части, какъ и кедръ, по сиверамъ и около рѣчекъ. Странно, что въ восточной Сибири (южной половинѣ Забайкалья), я нигдѣ не видалъ ни дуба, ни клена, тогда какъ на китайской границѣ довольно того и другаго. Точно также, въ южной части Забайкалья вовсе нѣтъ ели, такъ известной въ средней и сѣверной полосахъ Россіи. Тальникъ, чермушникъ, также ольховникъ, даже яблонь и проч. растутъ обыкновенно по берегамъ горныхъ рѣчекъ, иногда съ вершины и до самаго устья, какъ бы провожаютъ ее, такъ что нѣрѣдко вѣтви деревьевъ одного берега хватаютъ на другой, слетаются между собою и образуютъ нѣчто въ родѣ свода. Ильмовникъ растетъ тоже около большихъ рѣчекъ и по островамъ; онъ по своей прочности, крѣпости и легкости въ подѣлкахъ замѣняетъ здѣсь дубъ и кленъ; въ особенности молодой ильмовникъ нисколько не уступитъ дубу.

Плоды нашихъ лѣсовъ довольно скудны, это — ягоды и грибы. Послѣднихъ не такъ много, въ сравненіи съ первыми. Конечно, первое мѣсто между плодами, смотря съ охотничьей точки зрѣнія, должны занимать кедровые орѣхи, которыхъ многое множество истребляется здѣшними жителями, но еще больше бѣлками, медвѣдями и особыми птицами, такъ называемыми кедровками (родъ желны). Кедровки осенью, когда поспѣютъ орѣхи, появляются въ кедровникахъ въ огромномъ числѣ. Странное дѣло, а здѣсь на мѣстѣ, въ городахъ и др угахъ торговыхъ мѣстахъ, орѣхи продаются почти по той же цѣнѣ, какъ и въ Петербургѣ, и нѣрѣдко фунтъ ихъ стоитъ до 15 коп. сереб., особенно въ тотъ годъ, когда ихъ мало родится.

Изъ ягодъ замѣчательны: 1) малина, которую такъ любятъ медвѣди; 2) голубица; 3) клюква; 4) брусника; 5) костеника — небольшая продолговатая краснаго цвѣта ягода, довольно кислотоваго, но пріятнаго вкуса, растетъ на небольшихъ прутикахъ, нѣзко отъ земли, ее очень любятъ тетери; 6) земляника; 7) моховка, особаго рода смородина, растетъ преимущественно на моху въ колегахъ; изъ нея сибиряки приготовляютъ наливки, равно какъ и изъ 8) ря-

бины; 9) обліпиха, небольшая желтоватокрасная ягода, запахъ ея чрезвычайно сходенъ съ запахомъ ананаса, она растетъ на небольшихъ деревьяхъ; изъ обліпихи приготовляютъ также наливки; 10) черемуха; 11) дикія яблоки, которыя скорѣе можно называть ягодами по величинѣ и вкусу; они хороши моченыя; 12) черносливъ; такъ называютъ сибиряки дикій персикъ, довольно большой величины; плодъ его, когда созреетъ, красный и по виду похожъ на садовый, но твердый и имѣетъ сильно вяжущій вкусъ, почему въ пищу его не употребляютъ; изъ персикового корня здѣсь дѣлають трубки; 13) княженика; 14) морошка; 15) смородина, растетъ на небольшихъ кустикахъ въ мокрыхъ мѣстахъ, около рѣчекъ и въ колкахъ; ее здѣсь два рода, черная и красная; 16) жимолостка, очень походитъ на голубицу, такая же цвѣтомъ, но продолговатая и растетъ на высокихъ кустахъ около ключей и рѣчекъ; жимолостка поспѣваетъ рано, такъ что къ Петрову дню ея обыкновенно уже множество; 17) шипишка, довольно крупная ягода, продолговатая, красного цвѣта, съ большой косточкой внутри, вкусъ довольно пріятный, сладкій, но мучнистый. Кромѣ того, есть еще много ягодъ, которыя не употребляются въ пищу человѣкомъ и вообще называются волчьими ягодами.

Изъ грибовъ, употребляемыхъ въ пищу, укажемъ: 1) груздь — обыкновенный; 2) рыжикъ; 3) боровикъ или бѣлый грибъ; 4) подосиновикъ; 5) масленикъ; 6) опенки — продолговатые грибы, бѣлаго цвѣта; 7) моховикъ или хвостовичный груздь; 8) абабки; 9) березовки или горянки и 10) сухіе грузди, растутъ по большей части въ березникахъ; многіе ихъ ѣдятъ сырыми, — это російскіе сыроѣжки. Кромѣ того, есть много грибовъ различныхъ названій, которые въ пищу не употребляются; эти послѣдніе также носятъ общее названіе — собачьихъ грибовъ.

Вотъ на этихъ-то грибахъ и ягодахъ бывають нерѣдко забавные, а иногда и несчастные случаи, при встрѣчѣ съ хозяевами здѣшнихъ лѣсовъ, какъ говорятъ сибиряки, то есть — медвѣдями! Справедливо народъ называетъ Сибирь — золотымъ дномъ; и дѣйствительно, въ нашемъ краѣ найдется рѣдкій логъ или падь, въ которыхъ бы не было хотя зна-

ковъ золота, а въ окружающихъ горахъ какихъ нибудь рудъ. Относительно этой промышленности восточная Сибирь еще находится, можно смѣло сказать, въ младенческомъ состояніи!... Много надо трудовъ и времени, чтобы опредѣлить, хотя приблизительно, минеральное богатство этого края!... Какихъ только драгоценныхъ камней ни находили (кромѣ алмаза) въ Забайкальѣ! Какихъ только металловъ въ немъ ни добывали! Что въ состояніи сдѣлать, относительно горной промышленности, бѣдный всѣмъ рѣшительно, Нерчинскій горный округъ!... Это почти то же, что капля въ морѣ! Ходя за охотой по тайгамъ и трупобамъ, по доламъ и горамъ богатой Дауріи, я частенько находилъ различныя руды, по большей части серебряныя, мѣдныя и желѣзныя, просто съ поверхности, то есть въ естественныхъ обнаженіяхъ. Спрашивается, чего же можно ожидать во внутренности земной коры, если повести правильныя разработки?... А сколько я зналъ такихъ промышленниковъ, изъ простолудиновъ, которымъ извѣстны несмѣтныя горныя богатства минеральнаго царства, но которые скрываютъ свои сокровища втайнѣ и не объявляютъ начальству, видя мало пользы и толку въ открытіи другихъ, а собственно потому, чтобы въ тѣхъ мѣстахъ не открылись рудники, прииски, заводы, которые конечно лишили бы ихъ богатаго звѣринаго промысла, пахотныхъ и сѣнокосныхъ земель!... Боюсь объ этомъ и распространяться, а то пожалуй увлечешься и заберешься слишкомъ далеко. Да и цѣль моихъ замѣтокъ вовсе не та. Виновать, сто разъ виновать, я уже и безъ того увлекся, рассказывая про сибирскія богатства; давно уже пора приняться за описаніе живаго сибирскаго богатства — звѣринаго промысла.

## 1. МЕДВѢДЬ.

Я начинаю описаніе звѣрей съ медвѣдя, потому что онъ, въ нашихъ краяхъ, между хищными звѣрями, безспорно долженъ занять первое мѣсто, какъ по своей огромной силѣ, неустрашимости, такъ и по трудности охоты на него. Медвѣдя боятся всѣ животныя, кромѣ сохатаго и кабана, которые, не



Охота на медвѣдя.



смотря на это, всетаки дѣлаются жертвою медвѣдя, хотя и въ рѣдкихъ случаяхъ. Да и много ли такихъ охотниковъ, которые бивали медвѣдей? Конечно немного, въ сравненіи съ общимъ числомъ людей, имѣющихъ претензію на званіе охотника! Не потому, что медвѣдей стало мало, или ихъ трудно найти, нѣтъ!—тутъ первую роль играетъ страхъ... Я зналъ много охотниковъ, превосходныхъ стрѣлковъ, которые не любили лѣсной охоты даже и на рябчиковъ, а собственно потому, что боялись встрѣчи съ медвѣдемъ... Конечно,—едва ли кто въ томъ сознается! Сибирякъ же промышленникъ постоянно въ лѣсу, онъ мало думаетъ о медвѣдѣ? Напротивъ—онъ еще ищетъ случая съ нимъ встрѣтиться. Но по пословицѣ «семья не безъ урода»—есть много и сибирскихъ промышленниковъ, которые идутъ въ лѣсъ промыслять изъ-за нужды и, страшно боясь встрѣчи съ медвѣдями, надѣются въ этомъ случаѣ опять на—«авось, Богъ пронесетъ».

Въ лѣсахъ восточной Сибири двѣ породы медвѣдей: муравейникъ—малого роста и стервятники—большіе. Это раздѣленіе, въ строгомъ смыслѣ, нельзя назвать точнымъ, потому что обѣ породы—страшные любители муравейниковъ, точно также, какъ обѣ породы не упустятъ удобнаго случая полакомиться мясомъ издохшихъ или убитыхъ животныхъ, а въ особенности свѣжнкой. Главное отличіе между ними это ростъ и величина звѣря. Сибирскіе охотники только этимъ отличаютъ медвѣдей и весьма рѣдко, и то только нѣкоторые, употребляютъ слова «муравейникъ» или «стервятникъ»;—большинство ихъ не знаетъ.

Какими именами только не величаютъ медвѣдя въ Забайкальѣ! Нѣкоторые изъ русскихъ, въ разговорѣ, называютъ его хояиномъ, другіе таптыгинимъ, третьи косолапимъ мишкой, или косматымъ чортомъ; другіе же, въ увлеченіи своихъ рассказовъ, называютъ его черной немочью... и всѣ эти прозвища такъ уже усвоились, что никогда не нужны поясненія. Кромѣ того, сибиряки по большей части медвѣдя зовутъ просто чернымъ звѣремъ, или звѣремъ. По тунгуски медвѣдь называется кара-гурбсу, что означаетъ тоже черный звѣрь; должно полагать, что сибиряки усвоили это названіе отъ тунгусовъ, какъ и многія другія слова. Оро-

чоны \*) называютъ его чепчѣкунъ, а нѣкоторые—челдономъ. (Странно, что орочоны прозвали такъ медвѣдя потому, что челдонами въ Сибири называютъ вообще всѣхъ ссыльно-каторжныхъ). Складъ медвѣжій извѣстенъ всѣмъ, такъ что толстаго неповоротливаго человѣка какъ разъ назовутъ таптыгиньмъ, или косолапымъ мишкой. Надо замѣтить, что въ Сибири медвѣди достигаютъ страшной величины. Мнѣ случилось видѣть на одной станціи Красноярской губерніи шкуру только что убитаго медвѣдя, длиною отъ носа до хвоста слишкомъ 20-ти четвертей; а въ 18 и 19 четвертей—въ Забайкальѣ не рѣдкость. Шкуры здѣшнихъ медвѣдей гораздо выше добротности, нежели медвѣдей, убиваемыхъ въ Европейской Россіи. Здѣсь шерсть на нихъ гораздо пушистѣе, мягче, длиннѣе, и такого буро-рыжаго цвѣта, какой мнѣ случилось видѣть въ Россіи, тутъ не увидишь. У меньшей породы шерсть бываетъ иногда почти совершенно черная, съ серебристой просѣдою на хребтѣ; у большой же породы шерсть бываетъ всегда бурѣе. Попадаются изрѣдка медвѣди съ бѣлой манишкой на груди; по замѣчанію промышленниковъ, они самые злые и самые опасные. Говорятъ, что они происходятъ отъ помѣси князьковъ (смот. ниже) съ простыми медвѣдями.

Запахъ отъ медвѣдя такъ силенъ, что собаки за нѣсколько десятковъ сажень слышать его; а на боязливой лошади трудно переѣхать черезъ свѣжій медвѣжій слѣдъ. Вѣкъ медвѣдя опредѣлить не берусь: надо полагать, что онъ можетъ жить довольно долго. Г. Брэмъ говоритъ, что въ неволѣ медвѣди жили до 50 лѣтъ и что самка, имѣя 31 годъ отъ роду, приносила еще молодыхъ. Въ 1855 г., около Шилкинскаго завода, въ Нерчинскомъ горномъ округѣ, добыли медвѣдя до того стараго, что онъ уже не могъ сопротивляться. Его убили какъ теленка. Зубы у него были совершенно истерты, когти обношены, сала нисколько не было. Медвѣдь этотъ даже не въ состояніи былъ сдѣлать себѣ берлогу и легъ между двумя плитами въ утесѣ, гдѣ его и убили, осенью, еще по черно-

\*) Орочныи—особенное монгольское племя, обитающее только въ гѣсахъ Дауріи;—народъ вполнѣ кочевой.

стою. Шкура его была чрезвычайно плоха; шерсть рыжеватого цвѣта, не пушистая, жесткая и висѣла прядями, медра тонкая, не крѣпкая.

Всѣмъ извѣстно, что медвѣди на зиму ложатся въ берлоги и чутко спать до самаго теплаго времени. Въ народѣ есть повѣрье, будто медвѣдь сосетъ свою лапу \*) и тѣмъ пропитывается зимою; я лично не вѣрю этому, потому что имѣю много фактовъ, отвергающихъ это обстоятельство: мнѣ ни разу не случалось слышать отъ здѣшнихъ промышленниковъ, чтобы они добывали изъ берлоги медвѣдей съ мокрыми, обсосанными лапами; напротивъ, лапы всегда сухи, равной толщины, съ пылью и даже грязью въ когтяхъ, оставшейся отъ ходьбы еще до снѣга. Желалъ бы я знать, какъ объ этомъ обстояествѣ трактуютъ гг. ученые натуралисты? Большинство сибирскихъ промышленниковъ этому не вѣрятъ. Зимній сонъ медвѣдя не похожъ на ту «спячку», которой подвергаются у насъ другія животныя — ежи, лягушки, летучія мыши, сурки. Медвѣдь не бываетъ въ оцѣпенѣннн, — нѣтъ, онъ въ берлогѣ только, если можно такъ выразиться, — полуспитъ, полудремлетъ, и если не видитъ \*\*), то слышитъ; доказательствомъ этому служить то обстоятельство, что медвѣди среди самой жестокой зимы слышатъ приближеніе охотниковъ и нерѣдко выскакиваютъ изъ своихъ вертеповъ ранѣе, чѣмъ охотники успѣютъ приготовиться къ нападенію. Что медвѣди дышатъ въ берлогахъ—нѣтъ никакого сомнѣнія, потому что въ сильные холода около нихъ берлогъ, на обрѣзающихъ кустикахъ и деревцахъ, рано по утрамъ, бываетъ такъ называемый здѣсь куржакъ, т. е. — иней, который и садится на вѣтки отъ мерзнувшихъ испареній, отдѣляющихся вслѣдствіе жизни звѣря. Медвѣдь въ берлогѣ питается особеннымъ процессомъ, на счетъ собственного жира, запасеннаго съ осени въ большомъ количествѣ. Худые, незаѣвшіеся медвѣди въ берлоги не ложатся, а бродятъ по лѣсу и дѣлаются шатунами (смотри ниже).

\*) Уже по окончаніи этой замѣтокъ, я слышалъ отъ многихъ орозовъ, что медвѣдь, въ мартѣ, передъ самымъ выходомъ изъ берлоги, скребитъ когтями подошвы своихъ лапъ и вѣтъ эту наскобленную шелуху.

\*\*) По существующему мраву въ вакупоренной берлогѣ.



Медвѣдь берлогу свою устраиваетъ различнымъ образомъ: дѣлаетъ ее подъ искарью, т. е. у корня упавшаго дерева, или выкапываетъ ее въ видѣ большой ямы, подъ огромными валунами, плитами и т. п.; или же просто дѣлаетъ ее съ поверхности земли и закрываетъ сверху хворостомъ, прутьями и мхомъ; наконецъ, нѣкоторые медвѣди ложатся въ утесахъ, т. е. въ ихъ щеляхъ, гротахъ и пещерахъ \*). Во всякой берлогѣ, гдѣ бы она ни была сдѣлана, медвѣдь изъ мха (шайкета по-сибирски) дѣлаетъ себѣ постель и изголовье и ложится большею частію рыломъ въ отверстію, или, какъ говорятъ, въ лазу. Берлоги обыкновенно дѣлаются въ мѣстахъ самыхъ отбойныхъ, по-сибирски крѣпкихъ, всегда въ логахъ, въ сиверахъ, за вѣтромъ, въ страшной чащѣ лѣса и весьма рѣдко на открытыхъ, видныхъ мѣстахъ. Сибиряки замѣчаютъ, что тотъ медвѣдь, который дѣлаетъ свою берлогу на открытыхъ мѣстахъ, напр. въ увалѣ, въ солнопекѣ и проч., гораздо опаснѣе того, который ложится въ глухихъ таежныхъ мѣстахъ. Поэтому, при охотѣ на такого медвѣдя и принимаютъ болѣе предосторожностей. Почему это такъ, они и сами объяснить не умѣютъ, а толкуютъ разнo. Мнѣ же самому на дѣлѣ повѣрить этого не довелось. Но вотъ случай, который объясняетъ совершенно противное. Два мальчика деревни Б—й Нерч. горн. округа ѣхали осенью въ 185\* году прямой лѣсной дорогой, изъ сосѣдней деревни, домой. Увидѣвъ на землѣ бѣлку, они соскочили съ лошадей и бросились ее ловить. Бѣлки не поймали, а отъ лошадей убѣжали далеко. Возвращаясь, одинъ изъ нихъ замѣтилъ на солнопекѣ, въ увалѣ, какую-то черную дыру, какъ онъ объяснялъ впоследствии; его подстрекнуло любопытство; онъ бросилъ своего малолѣтняго товарища, вообразилъ на увалѣ, подошелъ въ черному отверстію, прилегъ на полъ и сталъ въ него глядѣть. Но, увидавъ въ немъ два большихъ свѣтя-

\*) Тоже по окончаніи замѣтокъ, я слышалъ отъ орононъ, что медвѣдь дѣлаетъ себѣ берлогу за годъ, то есть, если онъ сдѣлаетъ ее осенью, то ляжетъ въ нее только на другую осень, черезъ годъ. Это онъ дѣлаетъ для того, чтобы берлога, сдѣланная изъ сырыхъ матеріаловъ, напр. сырыхъ прутьевъ, мху и т. п. могла въ годъ просохнуть. Они говорятъ, что только крайность заставляетъ медвѣдя лечь иногда въ сырую берлогу.

щихся глаза, испугался, тихонько отползъ отъ находки и, неоднократно оглядываясь, добѣжалъ до лошадей, гдѣ уже дожидался его товарищъ. Прибравъ домой, онъ тотчасъ объяснилъ объ этомъ обстоятельстве своему отцу, который, смеювъ, въ чемъ дѣло, собралъ товарищей-промышленниковъ и отправился, по указанію своего сына — будущаго неустрашаемаго охотника — на то мѣсто, гдѣ мальчикъ видѣлъ черную дыру. Нашель ее — оказалась берлога; въ ней лежалъ огромный медвѣдь, котораго и убили въ присутствіи мальчика. Такъ какъ это было еще осенью, когда медвѣдь не облежался, то нельзя не удивляться простотѣ звѣря, который видѣлъ сквозь лазъ молодого наблюдателя и по уходѣ его не оставилъ своего жилища. Случай этотъ выходитъ изъ рамокъ обыкновенной предосторожности и предусмотрительности медвѣдя.

Медвѣди ложатся въ берлоги съ осени, около Воздвиженья. Если осень холодная и снѣжная — раньше. Буде снѣгъ засталъ медвѣдя еще не легшаго въ берлогу, то звѣрь этотъ прибѣгаетъ къ хитрости: прячетъ свои слѣды и прежде чѣмъ доберется до берлоги, которую они готовятъ гораздо раньше, всегда еще по чернотопу, — дѣлаетъ петли, какъ заяцъ, проходить нѣсколько разъ по одному мѣсту, скачетъ въ стороны, иногда черезъ огромные кусты и валежины, и потомъ уже подходитъ къ берлогѣ. Сначала, покуда еще тепло, они ложатся на самую берлогу, или около нея; а потомъ, когда станетъ похолоднѣе, загнзаютъ уже въ нее и ложатся головой къ самому отверстию, которое и не затыкается, пока не установится зима. Вотъ почему добывать ихъ въ это время, когда они лежатъ еще не крѣпко, съ открытымъ челомъ (лазомъ) — очень опасно: медвѣди всегда почти раньше выскакиваютъ изъ берлоги, нежели къ нимъ подойдутъ охотники. И тогда, въ густой чащѣ лѣса, гдѣ едва только можно пролѣзть — съ медвѣдемъ возня плохая. Тутъ успѣхъ — болѣе дѣло случая, и ни опытность, ни проворство, ни умѣнье владѣть оружіемъ не помогаютъ. Когда же установится зима, начнутся сильные морозы, — медвѣдь затыкается лазъ въ берлогу изнутри мхомъ, на-глухо и, закупорившись такимъ образомъ, лежитъ до тепла, если

ему никто не помѣшаетъ. Часто случается, что собака, нечаянно наткнувшись на берлогу и подаявъ надъ ней, выгоняетъ медвѣдя изъ зимней квартиры въ другое мѣсто. Нерѣдко случается въ Забайкальѣ, что въ одной берлогѣ лежатъ три и четыре медвѣдя, то есть: либо самка съ двумя медвѣжатами и пѣстуномъ, либо безъ пѣстуна со своими дѣтьми, которыя въ это время уже довольно велики. Медвѣдь же — самецъ, кобель, или быкъ по-сибирски, ложится всегда одинъ. Если лежитъ matka съ дѣтьми и пѣстуномъ, то у всякаго свое логово, своя постель изъ мху, травы, тонкихъ прутьевъ и т. п. Обыкновенно matka ложится первая къ отверстию берлоги, а дѣти и пѣстунъ за ней. Выходятъ медвѣди изъ берлоги около Благовѣщенья, немного раньше или позже, смотря по тому, холодно или тепло. Медвѣдица приноситъ молодыхъ всегда еще въ берлогѣ, обыкновенно въ мартѣ и весьма рѣдко въ началѣ апрѣля. Молодые медвѣжата всегда имѣютъ узкій бѣлый ошейникъ, который съ первымъ линяніемъ звѣря, незамѣтно расходится по шерсти, теряя свою бѣлизну все болѣе и болѣе и наконецъ, съ возрастомъ звѣря, совершенно исчезаетъ. Въ весьма рѣдкихъ случаяхъ бѣлыя пятна остаются преимущественно на шеѣ и у обматерѣвшихъ животныхъ. За одинъ помѣтъ она обыкновенно носитъ одного или двухъ, рѣдко трехъ и очень, очень рѣдко четырехъ медвѣжатъ, которые рождаются слѣпыми и чрезъ нѣсколько недѣль \*) проглядываютъ, — и притомъ чрезвычайно маленькими, не больше двухъ-недѣльныхъ щенковъ, потому что замокъ у медвѣдицы небольшой, въ сравненіи съ величиной звѣря, и который, какъ говорятъ промышленники, не расходится (?) во время родинъ. Хотя нѣкоторые звѣровщики и увѣряютъ, что медвѣдицы иногда приносятъ по 5 молодыхъ, но я этому не вѣрю. Не основано ли это предположеніе на томъ, что промышленникамъ доводилось видѣть медвѣдицу съ пятью медвѣжатами, изъ которыхъ нѣкоторые могли присоединиться отъ случайно погибшей своей матери къ чужой? Не ходили ли двѣ медвѣдицы съ дѣтьми вмѣстѣ, изъ которыхъ одна была

\*) Времъ говоритъ, что родившіяся медвѣженокъ отъ ручной медвѣдицы былъ длиною только девяти дюймовъ.

замѣчена, а другая нѣтъ? Дѣлаю всё эти предположенія потому, что ни одинъ промышленникъ не увѣрялъ меня, что ему случалось добывать медвѣдицу еще въ берлогѣ со столькими медвѣжатами, хотя и бывали примѣры въ Забайкальѣ, что передъ весной убивали медвѣдицу изъ берлоги сама-шестую, то есть: съ пѣстуномъ, двумя лонскими дѣтьми (прошлогондними) и съ двумя новорожденными, которыхъ, конечно тотчасъ можно было отличить по ихъ величинѣ.

Рѣдко случается, чтобы медвѣдица приносила молодыхъ, выйдя изъ берлоги; это бываетъ только въ такомъ случаѣ, когда мартъ простоятъ слишкомъ тепель и медвѣди выйдутъ изъ берлогъ ранѣе срока, или когда передъ весной какимъ нибудь образомъ выгонять медвѣдицу изъ зимняго жилища, и она уже больше не ложится. Въ такомъ случаѣ, мать передъ разрѣшеніемъ дѣлаетъ спокойное мягкое логово, гайно по-сибирски, въ самыхъ крѣпкихъ мѣстахъ глухой тайги; принеся молодыхъ, она почти никуда не отходитъ отъ гнѣзда, до тѣхъ поръ, пока дѣти не проглянутъ и не окрѣпнутъ.

Сначала мать кормитъ медвѣжатъ молокомъ изъ грудей, которыхъ у нея двѣ около переднихъ лапъ. Если медвѣдица разрѣшилась въ берлогѣ, то она не выходитъ оттуда, пока не проглянутъ дѣти, а послѣ этого выводитъ ихъ уже въ особо приготовленное гнѣздо. Вотъ почему медвѣди самцы всегда выходятъ изъ берлогъ раньше, нежели самки. Во всякомъ случаѣ, мать довольно долго не водить съ собой медвѣжатъ, а держитъ ихъ въ гнѣздѣ; но когда они подростутъ и окрѣпнутъ, тогда уже она начинаетъ ихъ водить съ собой всюду, такъ что медвѣдицу съ дѣтьми обыкновенно видятъ только съ мая мѣсяца. Медвѣдица вообще ростомъ меньше и легче, а нравомъ смиренѣе самца; но съ дѣтьми бросается на все рѣшительно, не знаетъ страха и не дорожитъ жизнью. При малѣйшей опасности дѣти обыкновенно залязаютъ на деревья, а нерѣдко съ ними и пѣстунъ; — медвѣдица же грудью идетъ на все, что только произвело испугъ. Рѣдко случается, что медвѣжата пойдутъ на утекъ и медвѣдица бросится за ними же, не обращая вниманія на встрѣчу.

Пѣстуны — это прошлогонднія дѣти. Большею частію пѣстунъ бываетъ одинъ, и то преимущественно маточка; самецъ

оставляется въ пѣстунахъ только въ такомъ случаѣ, если медвѣдица принесла двухъ самцовъ. Обязанность пѣстуновъ ухаживать за молодыми медвѣжатами, какъ нянька за дѣтьми. Мнѣ говоритъ достовѣрный охотникъ, тунгусъ, что ему однажды случилось видѣть, какъ пѣстунъ перетаскивалъ черезъ рѣку Капюкинь медвѣжата (что около Б—го казачьяго караула, на китайской границѣ), которыхъ было три; одного перенесъ онъ, другаго сама медвѣдица, а за третьимъ пѣстунъ не пошелъ, за что получилъ нѣсколько ударовъ отъ матери. Рѣдко можно встрѣтить съ медвѣдицею стараго пѣстуна, то есть дѣтенъша ея по третьему году, или, какъ говорятъ адѣсь, третьяка, что и бываетъ только въ томъ случаѣ, если медвѣдица осталась яловою и не принесла молодыхъ. Большею же частію медвѣдица третьяковъ отгоняетъ прочь, какъ только родятся медвѣжата, и остается только съ дѣтьми прошлогодними — лончаками, и то больше съ однимъ, а другихъ тоже отгоняетъ вмѣстѣ съ первыми. Вотъ эти-то лончаки, оставшіеся при матери, и есть настоящіе пѣстуны.

Къ осени молодые медвѣжата достигаютъ значительной величины, бываютъ съ большую дворовую собаку, такъ что могутъ защищаться сами. Надо замѣтить, что медвѣжата, при опасной встрѣчѣ, обыкновенно забравшись на одно дерево, располагаются на вѣтвяхъ его большею частью съ одной стороны. Если ихъ придется стрѣлять, сначала нужно бить нижняго, иначе верхній упадетъ и сшибетъ ножакуй нижняго, который можетъ убѣжать и спрятаться. «Звѣрь — такъ звѣрь и есть», говорятъ промышленники, и дѣйствительно, — если случится везти медвѣженка верхомъ, то нужно сначала увязать ему лапы, иначе онъ все будетъ стараться доставать коня, хотя одной лапкой, однимъ коготкомъ.... — тогда уже и самый лучший промышленный конь навѣрное начнетъ сбивать сѣдока. По большей части медвѣдица ходитъ впереди, сзади ея дѣти, а потомъ уже пѣстунъ, — какъ пажъ за знатной дамой.

Если медвѣженокъ попадаетъ какъ нибудь въ пасть или яму, приготовленную для другихъ звѣрей, то мать тотчасъ не вытаскиваетъ его, а обыкновенно ложится вблизи и до-

ждается хозяйина ловушки, не уходя иногда по вѣсколку дней сряду. Но бываютъ случаи, что медвѣдица изъ неглубокой ямы достаетъ медвѣженка, за что послѣ жестоко наказываетъ; — изъ пасти же достать его не можетъ: у нея не хватаетъ смысла приподнять опадную колоду, и поэтому она, выпарапывая медвѣженка когтями, только увеличиваетъ его страданія и способствуетъ къ прекращенію жизни; замѣтивъ смерть дѣтища, она закладываетъ его, вмѣстѣ съ пастью, хворостомъ, прутьями, мхомъ и проч. Вотъ почему осматривать ловушки лѣтомъ въ лѣсныхъ мѣстахъ, гдѣ водятся медвѣди, необходимо съ ружьемъ, иначе можно поплатиться жизнью, тѣмъ болѣе потому, что медвѣдица выскакиваетъ изъ засады врасплохъ. Такихъ случаевъ много бывало и на моей памяти!... Здѣшніе промышленники бѣдаютъ осматривать ловушки безъ винтовки, съ однимъ топоромъ или ножомъ, и несчастные примѣры всетаки не заставляютъ быть поосторожнѣе лѣнливаго сибиряка!..

Течка, или, выражаясь по-сибирски, гоньба медвѣдей бываетъ въ самые лѣтніе жары, именно около Петрова дня \*). Обыкновенно за самкой ухаживаетъ одинъ самецъ, и бѣда, если явится другой поклонникъ: страшная остервенѣлая драка между ними продолжается до тѣхъ поръ, пока одинъ не останется побѣдителемъ. Во время побоища нерѣдко шерсть летитъ клочьями, кровь льется, страшный ревъ оглушаетъ окрестности; а бываютъ случаи, что слабѣйшій платится и жизнью, а самка остается въ обладаніи у сильнѣйшаго; если же самцы равносильны, то въ такомъ случаѣ у того, котораго предпочтетъ самка. Сколько шуму и реву при медвѣжьей течкѣ! сколько они вырываютъ мѣсть и сомнутъ травы съ цвѣтами и кустами! Гоньба ихъ обыкновенно про-

\*) «Егерь, левый охотникъ и стрѣлокъ» (Москва 1852 года), на страницѣ 68 говоритъ, что медвѣди имѣютъ течку въ мартѣ и апрѣлѣ мѣсяцахъ, — чего быть не можетъ, ибо всѣмъ извѣстно, что ранней весной видятъ только что родившихся медвѣжатъ, а не видно, какъ приходится по его расчету, принимая 9-ти-мѣсячную беременность медвѣдицы. Наконецъ, какъ же медвѣди будутъ имѣть течку въ мартѣ и апрѣлѣ, когда они въ это время только что выходятъ изъ берлога, а медвѣдь самецъ всегда лежитъ одинъ и съ маткой въ одну берлогу никогда не ложится, если бы и допустить, что они совокупляются въ берлотахъ.

исходить въ мѣстахъ глухихъ и скрытыхъ, по большей части около лѣсныхъ ключей и горныхъ рѣчекъ, въ прохладѣ. Дѣти тутъ не присутствуютъ, а ходятъ съ пѣстуномъ, иначе они будутъ растерзаны медвѣдемъ. Самцы, во время течки, отыскивая матокъ, ужасно сердятся, особенно, если ихъ поиски не скоро приходятъ къ желаемой цѣли. Въ это время они часто становятся на дыбы, ревуть, деруть землю, а передними лапами, вытягивая ихъ во всю мочь, царапаютъ когтями деревья до такой степени, что кора вся отваливается и виситъ лентами на мезгѣ. Всякій самецъ старается какъ можно выше по дереву хватить когтями, какъ бы оставляя этимъ противнику мѣру своего роста и свирѣпой могучести. Такіе слѣды медвѣжьей острости промышленники зовутъ «заскребами», «залапливаніями». Дѣйствительно такіе знаки небывалому охотнику невольно бросаются въ глаза и внушительно заявляютъ о возможности встрѣтиться съ такими гигантами, что морозъ пробѣгаетъ по кожѣ, ибо эти заскребы бывають на большой высотѣ. Многие здѣшніе промышленники утверждаютъ, что медвѣдица гонится не каждый годъ, а будто бы черезъ годъ, почему они такихъ медвѣдицъ и зовутъ яловыми. Не знаю, насколько это справедливо; передаю, что слышалъ. — Во время гоньбы медвѣдь чрезвычайно воле и походить на бѣшеннаго: глаза тусклые, онъ худо видитъ, бѣгаетъ высунувши языкъ, ничего не боится, и изо рта клубомъ валитъ пѣва... Однажды, въ такомъ видѣ, разъяренный медвѣдь, въ Петровъ постъ, набѣжалъ на табора рабочихъ, которые около Шилкинскаго завода, въ Нерчинск. горн. окр., жгли уголь; завидя его, рабочіе разбѣжались, а медвѣдь, слыша крики и шумъ, забѣжалъ на самый кученокъ \*) и обжегъ себѣ лапы и бока. Тогда одинъ бойкій рабочій, страстный промышленникъ, Дмитрій Кудрявцевъ, схватилъ изъ балагана \*\*) винтовку и успѣлъ выстрѣлить по медвѣдю, который съ пули бросился подъ гору, набѣжалъ на другую артель углежоговъ и вѣдохъ въ страшныхъ конвульсіяхъ передъ самымъ ихъ таборомъ.

\*) Кученокъ — дрова, сложенные въ палатку, закрытые сверху землей и дерномъ и зажженные снизу, чтобъ получить уголь.

\*\*) Балаганъ — палатка, въ которой живутъ люди.

При самомъ процессѣ совокупленія, какъ говорятъ, самца ложится на спину.... Это я слышала отъ звѣровщиковъ, которые подтверждаютъ свои рассказы тѣмъ, что медвѣди, ваяясь по землѣ, приминаютъ траву, прутья, цѣлые кусты на большомъ пространствѣ. Словомъ, дѣлаютъ такую уютлоку, какъ говорятъ сибиряки, что не выдавши трудно повѣрить. На такихъ уютлокахъ всегда бываетъ видно два лежбища, другъ возлѣ друга расположенныхъ, около которыхъ бываетъ множество медвѣжьего кала и пѣны, которая валится изо рта самца, во время самой течки. Случается также, что тутъ бываетъ и кровь, если медвѣдица холодна къ ласкамъ своего мохнатого супруга. Мнѣ самому случалось неоднократно видѣть такія уютлоки съ лежбищами \*).

Медвѣдица не только иногда жестоко достается отъ когтей и зубовъ самца, но случается, что она и платится жизнью. Разъ, въ тайгѣ, мнѣ случилось видѣть загрызенную медвѣдицу — груди и петля у нея были выгѣдены. Немного отъѣхавъ, мы встрѣтили медвѣдя, который тихонько шелъ впереди насъ лѣсной тропинкой, оборванный, ошипанный; кровь текла съ него ручьями; повидимому онъ на насъ не обращалъ никакого вниманія, но когда мы подъѣхали близко, онъ послѣдно убѣжалъ въ чащу лѣса. На другой день, когда я ѣхалъ обратно, тою же тропкою, — медвѣдицы на томъ мѣстѣ уже не было... И на тропѣ, кромѣ напихъ старыхъ слѣдовъ и свѣжихъ медвѣжьихъ, мы ничего не замѣтили. Надо полагать, что самецъ, во время ночи, утащилъ трупъ своей любовницы.

Вообще медвѣди, тотчасъ послѣ выхода изъ берлоги, отыскиваютъ такъ называемый 'адъсь медвѣжьій корень; это есть ничто иное, какъ луковица, которая растетъ обыкновенно подъ камнями, пнями и на увалахъ. Вкусъ этой луковицы сладковатый, сначала пріятный, но потомъ противный; чловѣкъ ее находитъ большею частію только въ объѣдкахъ отъ

\*) Бремъ утверждаетъ, что въ Гамбургскомъ зоологическомъ саду прирученные медвѣди совокуплялись съ мая до половины іюня и не лежа, а стоя, какъ собаки. Что же касается до лежбищъ, замѣченныхъ мною, то не были ли это мѣста отдохновенія супруговъ послѣ любовныхъ сношеній?



медвѣдя. Ее здѣсь употребляютъ съ пользою отъ многихъ болѣзней. Покушавъ ее, чувствуешь какое-то расслабленіе организма и вмѣстѣ съ тѣмъ легкость, точно послѣ бани, какъ будто нѣсколько пудъ съ тебя свалится. Въ большой пропорціи она производитъ рвоту и поносъ. Поѣвши этой лукавицы или медвѣжьего корня, медвѣдь тотчасъ очищается отъ всего рѣшительно, а главное, отъ таеъ называемаго здѣсь втулка (объ немъ будетъ сказано). Послѣ этого онъ пускается на молодой осинникъ и ѣсть его съ величайшимъ аппетитомъ. Многіе здѣшніе охотники говорятъ, что медвѣдь, накушавшись этого корня и частію осинника, лежатъ еще у своей берлоги нѣсколько дней и спятъ крѣпко, такъ что къ нему можно подходить безъ всякой опасности и, какъ они говорятъ, «хоть имай его за уши». Орочоны говорятъ также, что медвѣди въ это же время ѣдятъ гнильгѣну, которую добываютъ когтями изъ давно упавшихъ валѣжннъ. Потомъ медвѣдь напускается на синенькіе цвѣточки ургѣя (прострѣла), ѣсть ихъ въ великомъ множествѣ, бѣгаетъ за ними во весь духъ, гдѣ только завидитъ цвѣточекъ. Вслѣдствіе этого у него происходитъ снова очищеніе и заводятся въ носу черви. Это самое худое время для медвѣдя; съ этихъ поръ у него начинается выпадать зимняя шерсть и тогда онъ носомъ ничего рѣшительно не слышитъ. Въ это время стрѣлять его просто, но невыгодно, ибо шкура худая и годна только для половинокъ (замши). Послѣ прострѣла медвѣдь начинаетъ ѣсть муравьевъ; а тамъ поспѣютъ ягоды, медъ, орѣхи, до которыхъ онъ большой охотникъ. Кромѣ того, медвѣдь ѣсть и разное мясо, свѣжее и падаль; особенно онъ любить лошадей, — это его лучшее блюдо. Наконецъ еще, глѣтомъ онъ ходитъ на озера, рѣчки и болота, отыскиваетъ въ травѣ лѣннхъ и молодыхъ утокъ, ловить ихъ, гоняясь за ними по нѣсколькx часовъ сряду, и нерѣдко проводитъ въ этой охотѣ цѣлыя ночи, ищетъ ихъ какъ собака, ползаетъ, скачетъ за молодыми, такъ что брызги летятъ во всѣ стороны, и шлепотня поднимается страшная. Надо видѣть, какъ онъ выходитъ послѣ такой охоты изъ болота: уродомъ, грязный, мокрый, — однимъ словомъ, выражаясь по-сибирски: «пужала-пужалой».

Слѣдъ медвѣжий, въ особенности заднихъ ногъ, чрезвычайно сходенъ съ человѣческимъ, кромѣ только того, что у него видны, на сѣгѣ или на грани, отпечатки огромныхъ его когтей. Слѣдъ самаго нѣсколько шире, чѣмъ слѣдъ самки, а поэтому привычный охотникъ тотчасъ можетъ отличить по слѣду, кто прошель—медвѣдь или медвѣдица? Его не трудно слѣдить даже лѣтомъ, потому что онъ очень мнетъ траву своими лапами и наклоняетъ ее въ ту сторону, куда шель, то есть удерживаетъ ее вмѣстѣ съ лапами. Кромѣ того, медвѣдь не пройдетъ спокойно нигдѣ, онъ всегда въ дѣятельности: то онъ разроетъ муравьиную кучу, то переверочаетъ камни, плиты, карги, искари и тому подобное. Вотъ тутъ-то и изумительна его страшная сила! Нерѣдко онъ легко поворачиваетъ цѣлыя упавшія деревья! Медвѣдь забавно ѣстъ муравьевъ: разрывъ кучу, онъ тотчасъ начинаетъ живить свои переднія лапы и кладетъ ихъ на муравьище. Муравьи въ суматохѣ бѣгаютъ, суетятся, спуютъ во всѣ стороны, забѣгаютъ ему на лапы и тотчасъ становятся его жертвой.

Вечерняя и утренняя зари—любимое время медвѣдя: тутъ онъ совершаетъ всѣ свои походы, всѣ продѣлки! Замѣчено, что медвѣдь, живя долгое время въ одномъ мѣстѣ, ходитъ на жировку всегда одной и той же тропой. Охотники хорошо это знаютъ и нерѣдко ловятъ его на такихъ мѣстахъ. Кромѣ того, медвѣдь любитъ ходить лѣсными дорожками или тропинками, пробитыми другими звѣрями или промышленниками; на нихъ часто бываютъ видны его слѣды и калъ.—Увалы и голые солнпеки—вотъ любимыя мѣста медвѣжьей прогулки, въ особенности весною. Надо замѣтить, что онъ на нихъ заходитъ большею частію съ свира—то есть изъ лѣсу, слѣдовательно сверху горы. Въ опушѣ всегда остановится, тихонько все выгладитъ, прислушается—нѣтъ ли кого или чего опаснаго, нѣтъ ли подъ горою или на увалѣ матераго (большаго) кабана, выражаясь по-сибирски—сѣкача, потому что онъ его боится. Если же увидитъ мятку съ поросятами, то высмотритъ удобное мѣсто, срадетъ ихъ потихоньку и начнетъ спускаться на нихъ съ горы огромные камни, валезины и т. п. Случается нерѣдко, что онъ такимъ манеромъ добываетъ себѣ поросятъ на закуску.

Нельзя не удивляться, что медвѣдь, при всей своей неуклюжести, массивности, видимой неповоротливости, превосходно скрадываетъ всякаго звѣря, а нерѣдко и самого человѣка; онъ это дѣлаетъ такъ искусно, тихо и осторожно, что часто хватается анжиганъ (молодыя дичи въ козлетъ) на мѣстѣ ихъ лежанца. Мѣстами онъ ползаетъ какъ собака, мѣстами же скачетъ какъ кошка, ни гдѣ не задѣвъ ногами и не переломивъ ни одного сучья.

Вѣда, если медвѣдь, внапередъ завидѣвъ человѣка, задумаетъ его скрасть (подобраться) и человѣкъ этого не замѣтитъ. Вотъ тутъ-то и происходятъ несчастные случаи! Бывали примѣры, что медвѣди такъ тихо подбирались къ охотникамъ, что тѣ ихъ не замѣчали до тѣхъ поръ, пока не чувствовали на себѣ тяжелыя лапы звѣря. Первымъ дѣломъ медвѣдь старается обезоружить человѣка и выбиваетъ своими лапами все, что есть у него въ рукахъ, а потомъ уже, если удастся, расправляется съ несчастнымъ по своему!... Но если человѣкъ сперва увидитъ медвѣдя, то онъ можетъ подобраться къ нему довольно легко, потому что медвѣдь неостороженъ, ничего не боится, не озирается, и если треснетъ сучокъ подъ ногой охотника—не бѣда, медвѣдь не обратитъ вниманія; зато, чуть только нанесетъ на него запахъ человѣка, онъ тотчасъ становится на дыбы, реветъ страшнымъ образомъ, и если увидитъ, что вы его скрадываете, слѣдовательно не боитесь,—по большей части поспѣшно убѣгаетъ; но если увидитъ, что вы его испугались, подвинулись отъ него назадъ или въ сторону, что онъ безошибочно понимаетъ—тогда «всяко бываетъ, тогда чья возьметъ», говорятъ промышленники. По этому случаю, у насъ въ Забайкальѣ такое правило: если только увидать медвѣдя и видишь, что онъ тебя тоже замѣтитъ,—отнюдь не надо подавать виду, что его боишься, и всегда лучше подвинуться къ нему или стоять на мѣстѣ, но не бѣжать въ сторону или назадъ. Несожиданный шумъ или стукъ пугаетъ медвѣдя иногда до того, что съ нимъ дѣлается кровавый поносъ, и звѣрь вскорѣ послѣ этого пропадаетъ. Много примѣровъ подобныкъ случаевъ рассказываютъ очевидцы и подтверждаютъ ихъ фактами.

Простолудины удостовѣряютъ, будто медвѣдь боится человѣчьяго глаза \*). Я разспрашивалъ много такихъ людей, которые, будучи въ лѣсу вовсе не для охоты и слѣдовательно безъ всякой обороны, сошлись случайно съ медвѣдями, но благополучно отдѣлывались только тѣмъ, что прятались за толстыя деревья и пристально смотрѣли въ глаза звѣрю. Наконецъ, кто не слышалъ и кому неизвѣстна та истина, что много несчастныхъ спасались отъ медвѣдей тѣмъ, что притворились мертвыми, или, какъ говорятъ здѣсь, прилипались, почему медвѣди закладывали ихъ только мхомъ и хворостомъ, а сами уходили. Несчастные, замѣтивъ отсутствіе медвѣдей, едва-едва выварабавшись изъ-подъ наружной своей могилы, благополучно возвращались, благословляя Бога, въ свои теплые углы, къ женамъ и дѣтямъ, заканывая на будущее время не ходить зря въ темные, дремучіе лѣса сибирской тайги!...

Если медвѣдь сытъ, то онъ всегда боится человѣка и самъ не ищетъ случая съ нимъ встрѣтиться. Доказательствомъ служитъ то, что онъ почти всегда боится запаха человѣка, занесеннаго къ нему по вѣтру, хотя еще и не видитъ самого человѣка; если это случится на пути, онъ тотчасъ сворачиваетъ въ сторону и всячески старается избѣгнуть встрѣчи. Правду пословица говоритъ, что «смѣлость города беретъ» — и она очень умѣстна при охотѣ на медвѣдей. Если человѣкъ не боится, надѣется на себя, на свое хладнокровіе, на ружье — тогда медвѣдя убить не трудно; но если нѣтъ увѣренности, лучше его не трогать!...

Сибиряки говорятъ, что медвѣдь хлѣпокъ (слабѣ) на задѣ, и действительно, если медвѣдь какъ нибудь случайно задѣ-

\*) Не дѣйствуетъ ли тутъ магнетизмъ? Извѣстно, что собака, сдѣлавъ стойку надъ птицей, въ нѣсколькихъ вершкахъ отъ нея, быстро глядя на нее своими блестящими глазами, какъ бы приковываетъ птицу къ мѣсту. Кроликъ, посаженный передъ боа, сидитъ какъ прикованный, видя страшные глаза удава. — Не магнетизмъ ли это? — Простолудины, въ доказательство того, что медвѣдь боится глазъ человѣка, приводятъ на память то обстоятельство, что медвѣдь, терзающій человѣка, перѣдко сдвигаетъ когтями кожу съ затылка на лицо и ею дѣйствительно закрываетъ глаза человѣку. Вытъ можетъ, это отчасти и справедливо!... Въ народномъ говорѣ всегда есть часть истины.

нетъ задомъ за суку или что нибудь другое, тотчасъ зареветь страшнымъ образомъ. Сердитый медвѣдь реветъ какъ-то глухо, охрипло, но громко; въ спокойномъ состояніи онъ какъ бы воетъ. Медвѣжата ворчатъ и мурлыкаютъ, а въ неудовольствіи визгливо и отрывисто ревуть. Кромѣ того разъяренный медвѣдь сильно пыхтитъ и сопить; а испуганный или пугающій, во въ это же время трусящій самъ, сильно фычкаетъ. Вообще голосъ его бываетъ слышенъ нерѣдко во время течки, особенно когда раздерутся между собою самцы. Стоитъ издали услышать медвѣжій ревъ,— и у самаго небоязливаго человѣка тотчасъ пробѣжитъ невольная дрожь по тѣлу, а у другаго пожалуй задрожать члены и пишиномъ стануть волосы... И дѣйствительно, ревъ медвѣжій ужасенъ, а особенно ночью, да еще въ гористыхъ мѣстахъ, гдѣ эхо вторитъ царю лѣсовъ необъятной Сибири и прогоняетъ страшные, дикіе звуки по доламъ и горамъ, скаламъ и утесамъ, хребтамъ и лѣсамъ Даури,— сначала съ такою же страшною, громовою силою, а потомъ съ едва слышимымъ замирающимъ звукомъ. Раненый звѣрь реветъ еще ужаснѣе, и правду говорятъ промышленники— «что какъ зареветь черная немочь, такъ нѣдо земля подымается»!...

Понятливость медвѣдя всѣмъ извѣстна! Онъ легко и проворно лазить на деревья, но преимущественно на гладкія; сучковатыхъ онъ боится и неохотно на нихъ забирается, вѣроятно потому, что сучья и вѣтви часто его обманываютъ, ломаясь подъ страшною его тяжестію. Однажды мнѣ случилось видѣть, какъ медвѣженокъ спускался съ дерева головой внизъ. Не знаю, такъ ли это бываетъ съ большими медвѣдями? Нѣкоторые же промышленники увѣряютъ, будто и большой медвѣдь иногда спускается съ деревьевъ головой внизъ,— но только съ сучковатыхъ, а съ гладкихъ—задомъ.

Мишка превосходно плаваетъ; самыя большія рѣки для него не преграда—онъ ихъ скоро и легко переплываетъ. Иѣтомъ любитъ купаться и часто подолгу лежитъ въ водѣ. Онъ можетъ плавать во всевозможныхъ положеніяхъ, даже стоя, какъ это дѣлаютъ хорошіе пловцы.

Замѣчательно, что медвѣдь, при всей своей неуклюжести и массивности, любитъ своего рода забавы:—нарочно спу-

светъ камня съ крутыхъ горъ и утесовъ, при чемъ уморительно заглядываетъ на нихъ, какъ они летятъ и подпрыгиваютъ, сброшенные имъ иногда съ страшной крутизны, какъ они встрѣчаютъ на пути своемъ другіе камни, сбиваютъ ихъ съ мѣста и тоже увлекаютъ за собою. Вѣроятно, его занимаетъ то, что сверху онъ спуститъ одинъ камень, а внизу прилетитъ ихъ нѣсколько. Какое невинное занятіе!... Подобныя продѣлки надо видѣть самому украдкой, чтобы исполнѣ оцѣнить... Кромѣ того медвѣдь забавляется и такимъ образомъ: — найдете гдѣ нибудь бурей сломанное дерево, у котораго, по большей части, высоко отъ земли остается расколотый въ дракощепины стволъ (особенно у деревьевъ, разбитыхъ грозю), — это находка для медвѣдя, а еще больше для медвѣдицы, когда она съ дѣтьми. Медвѣдь становится на заднія лапы, передними же беретъ одну или двѣ дракощепины, отводитъ, или лучше сказать, нагибаетъ почти до земли и послѣ вдругъ отпускаетъ, причемъ отъ упругости дракощепины мгновенно приходятъ въ первоначальное свое положеніе, съ маху ударяютъ въ другія, стоящія, и тѣмъ производятъ какой-то особенный дребезжащій, пронзительный звукъ. Вотъ онъ-то и занимаетъ, надо полагать, медвѣжкѣ музыкальное ухо. Стоитъ только хорошенько познакомиться съ лѣсомъ, съ мѣстностію, чтобы услышать или увидать вечерами или утрами подобныя медвѣжки забавы.

Днемъ медвѣди, по большей части, прячутся въ чащѣ лѣса, около родниковъ, ключей и горныхъ рѣчекъ, избѣгая солнечныхъ лучей и страшнаго овода; ночью же они разгуливаютъ повсюду, не боятся даже выходить на большія лѣсныя дороги и въ широкія пади. Если медвѣдю сильно начнетъ надобѣдать оводъ, то онъ реветъ, обхватываетъ передними лапами свою голову и катается по травѣ клубкомъ, какъ ежъ. Онъ очень любитъ ловить бурундуковъ, скорѣе для забавы, нежели для пищи, потому что бурундукъ слишкомъ малъ и проворенъ въ движеніяхъ; кромѣ того, онъ ловитъ въ невясть молодыхъ рябчиковъ, глухарей и проч. для закуски. Но что значить молодой рябчикъ или капаленокъ (глухаренокъ) сравнительно съ чудовищнымъ аппетитомъ медвѣдя? Если онъ

въ состояніи съѣсть небольшую корову за одинъ разъ, то рябчиномъ онъ—«не заморить и червяка».

Нерѣдко медвѣди раскрываютъ козьи ямы и вытаскиваютъ изъ нихъ все, что туда попало. Бѣда хоянину, если медвѣдъ наповадится ходить къ его ямамъ. Мало того, что онъ вынетъ и съѣсть дичину, онъ еще исковеркаетъ всю яму и своими частыми посѣщеніями отпугаетъ изъ округи посторонняго звѣря. Вотъ по этому-то случаю и называютъ медвѣда въ разговорахъ ревизоромъ, или, какъ адѣсь говорятъ промышленники—левизоръ. Но медвѣдъ хитеръ, онъ не ходитъ ревизовать ямы въ то время, когда можетъ съ нимъ встрѣтиться хоянинъ ямъ я, быть можетъ, снесетъ ему голову (что и случается нерѣдко); онъ ходитъ осматривать ловушки больше ночью, рано утромъ или поздно вечеромъ.

Гдѣ есть медвѣжья берлога или гайнѣ медвѣдницы, тамъ навѣрное вы никогда не увидите по близости ни одного свѣжаго слѣда другихъ звѣрей,—козлятъ, изюбринныхъ, зайчатъ и проч. Это обстоятельство и служитъ отчасти признакомъ при отыскиваніи медвѣжьей квартиры! Кромѣ того, зимою, въ сильные холода, шаръ, отдѣляющійся изъ берлоги и садящійся на окружающіяхъ кустахъ и деревцахъ въ видѣ бѣлаго куржакъ, о которомъ я уже упомянулъ выше, служитъ вѣрнымъ признакомъ, что медвѣдъ лежитъ въ берлогѣ.

Кедровые орѣхи медвѣдъ ужасно любить, ѣсть ихъ въ большомъ количествѣ и бываетъ отъ нихъ весьма жиренъ. Медвѣдъ въ орѣшникѣ—это забавная и любопытная вещь! Посмотрите, какъ онъ набираетъ орѣховыя шишки съ кедровника: иногда, стоя на заднихъ лапахъ, кладетъ ихъ въ кучку или на лапу, прыжкою къ груди; потомъ онъ несетъ добычу на чистое мѣсто, катаетъ кедровыя шишки или въ лапахъ, или на полу, или на камнѣ, на плитѣ, отчего орѣхи высыпаются и становятся лакомствомъ косматого проказника. Солончаки онъ также ѣсть съ аппетитомъ, но особенно любить минеральную воду и лачетъ ее, какъ собака, въ большомъ количествѣ.

Передъ тѣмъ какъ приходитъ время ложиться въ берлогу, т. е. глубокой осенью, медвѣдъ ничего уже не употребляетъ въ пищу, кромѣ медвѣжьего корня и какой-то травы (не

могъ узнать названья), которыми онъ совершенно очищаетъ свою внутренность до того, что кишки у него сдѣлаются какъ бы начисто вымытыя, — и тогда уже онъ ложится. Вотъ странное обстоятельство, на которое прошу гг. охотниковъ и естествоиспытателей обратить особенное вниманіе, а именно: — что медвѣдь лежитъ въ берлогѣ съ такъ называемымъ адѣсь — втулкомъ. Это есть нечто иное, какъ цилиндрической комокъ, съ кулакъ величиною, который находится въ проходномъ каналѣ, около самаго задняго прохода. Когда бы мы ни убили медвѣдя въ Забайкальѣ зимою, всегда у него есть этотъ втулокъ, кромѣ шатуновъ, т. е. тѣхъ медвѣдей, которые зимою не ложатся въ берлоги по разнымъ обстоятельствамъ. Не знаю, такъ ли это вездѣ, гдѣ есть медвѣди? Втулокъ этотъ чрезвычайно крѣпокъ, такъ что его съ трудомъ можно разбить обухомъ топора или камнемъ; изъ чего онъ состоитъ, объяснить не умѣю, равно какъ и того, для чего онъ служитъ медвѣдю, лежащему въ берлогѣ. Сибиряки говорятъ, что онъ имѣетъ какъ бы «запираетъ въ себѣ жаръ или тепло на всю зиму». Вотъ оригинальное объясненіе! — Я думаю, не образуется ли онъ отъ какихъ либо желудочныхъ нечистотъ, вслѣдствіе совершеннаго прекращенія употребленія пищи; или же, наоборотъ, не есть ли это остатокъ пищи, которая послѣ поноса, во время сна, вслѣдствіе жара и совершеннаго прекращенія отдѣленія кала въ берлогѣ, пришла въ такое затверденіе? Жаль, что мнѣ не удалось хорошенько изслѣдовать эти втулки; по виду же они какъ будто состоятъ изъ пережеванной хвои или какой-то коры. Въ самомъ дѣлѣ, не ѣсть ли медвѣдь нарочно, инстинктивно, эти вещества, для особой — указанной природой цѣли? Втулки эти иногда попадаютъ по уваламъ, гдѣ водятся медвѣди; незнающій этого обстоятельства легко можетъ ихъ принять за чтонибудь другое, но ужь никакъ не за продуктъ, образовавшійся въ желудкѣ звѣря!!... Были примѣры, что у нѣкоторыхъ медвѣдей, добытыхъ изъ берлоги, находили по два втулка, другъ за другомъ лежащихъ около задняго прохода. Еще забавнѣе объясняютъ это обстоятельство здѣшніе звѣровщики: они говорятъ, что два втулка медвѣдь приготовляетъ на запасъ, то есть, если одинъ втулокъ «вылетитъ» у него въ случаѣ



испуга, то остается еще другой, съ которымъ онъ смѣло можетъ снова ложиться въ другую берлогу—допачивать свой продолжительный сонъ. Говорятъ также, что ему безъ этого втулка будто бы не прозимовать—замерзнуть. Интересно было бы знать, бываютъ ли эти втулки у медвѣдей, убитыхъ въ болѣе теплыхъ климатахъ, чѣмъ въ Забайкальѣ?

Бываютъ годы, что ягоды и орѣхи плохо родятся, или даже совсѣмъ не родятся; вотъ тогда-то и бываютъ такъ называемые шатуны, то есть «медвѣди, которые лѣтомъ не «могли заѣсться», слѣдовательно тощіе, сухіе, словомъ, голодные, бродящіе всю зиму по лѣсу и рѣдко встрѣчающіе слѣдующую весну; ихъ обыкновенно или убиваютъ звѣровники, или они сами гибнутъ отъ холоду и голоду \*). Такіе шатуны очень опасны, они нападаютъ на все, что только можетъ служить имъ пищею, а слѣдовательно и на человѣка; они чрезвычайно наглы и смѣлы. Нерѣдко голодь заставляютъ ихъ приходить въ самыя жилия мѣста, гдѣ, конечно, ихъ тотчасъ убиваютъ. Кромѣ того, нѣкоторые медвѣди, выгнанные изъ берлоги, также иногда не ложатся и дѣлаются тоже шатунами; эти послѣдніе, не будучи убиты промышленниками (что весьма рѣдко случается), по большей части достаются на растерзаніе волкамъ, которые, собравшись стадомъ въ нѣсколько головъ, легко дунать такихъ медвѣдей, особенно когда суровая зима войдетъ въ свои права и покроетъ глубокимъ снѣговымъ саваномъ всю тайгу, когда медвѣди, невозможными обстоятельствами, не въ состояніи бываютъ не только нападать, но даже и защищаться. Промышленники рассказываютъ, что такіе полубѣшеные шатуны приходятъ иногда къ самымъ балаганамъ бѣлковниковъ, пастуховъ и къ юртамъ аѣшинскихъ кочующихъ инородцевъ, у которыхъ всегда на ночь раскладывается для безопасности и теплоты, въ холодное осеннее время, огонь, и что эта предосторожность нисколько не спасаетъ отъ шатуновъ: медвѣдь, шадая на такой таборъ и испугавъ присутствующихъ, но

\*) Многіе утверждаютъ, что шатуны бываютъ оттого, что у нихъ подъ кожей черви, которые не даютъ лежать и что у убитыхъ шатуновъ морщю находятъ червей.

боясь всетаки прямого нападенія, бѣжить сначала въ рѣчку, болото или озеро купаться; потомъ, выскочивъ изъ воды, мокрый, бѣжить къ огню, отряхивается надъ нимъ и тѣмъ его тушить. Но это-то обстоятельство и служить благомъ для людей, не приготовившихся къ оборонѣ и застигнутыхъ врасплохъ, потому что они въ это время успѣваютъ свистясь, оставляя свои позитки на расхищеніе наглецу, или же успѣваютъ приготовиться къ защите и убиваютъ дерзкаго звѣря. Зная примѣры наглости шатуновъ и видѣвъ однажды въ лѣсу, своими глазами, его бѣшеную, неустрашимую фигуру— я этому вѣрю. Впрочемъ, про медвѣдей рассказываютъ столько анекдотовъ и необылицъ, что, право, послѣ съ трудомъ вѣрнѣе и истинѣ. Но все же я долженъ сказать еще разъ, что дерзость и наглость шатуновъ дѣйствительно достойны замѣчанія. Вотъ фактъ, который вполне можетъ подтвердить мои слова. Въ 185\* году, около Чернинскаго казачьяго селенія, въ Чернинскомъ горномъ округѣ, на рѣкѣ Черной, позднюю осенью остановился юртой (жилище кочующихъ инородцевъ, родъ пастушьяго конусообразнаго шалаша) одинъ ороchonъ съ семействомъ. Однажды онъ съ ранняго утра отлучился, по своимъ дѣламъ, въ Горбиченскій караулъ; въ тотъ же день, по уходѣ его, показался огромнѣйшій медвѣдь въ окрестностяхъ юрты, гдѣ оставалась его жена ороchonка съ дѣтьми. Женщина, испугавшись медвѣдя, перекочевала съ этого мѣста на другое; но медвѣдь, преслѣдуя ее, снова явился около ея юрты и не давалъ ей покоя. Бѣдная ороchonка перекочевала на третье мѣсто и опять съ ужасомъ увидѣла своего преслѣдователя. Наконецъ, дѣло кончилось тѣмъ, что медвѣдь ночью съѣлъ ороchonку съ дѣтьми. Мужъ ея, черезъ сутки вернувшійся домой, нашелъ упустѣлую юрту и всѣ признаки насильственной смерти своего семейства; распознавъ, въ чемъ дѣло, съ обливающимся кровью сердцемъ, явился онъ въ сосѣднія деревни, Оморойскую и Черную, и объявилъ о своемъ несчастіи. Жители немедленно сбили облаву, нашли неподалеку отъ юрты убійцу— медвѣдя и, въ свою очередь, наказали его смертью. Это фактъ, который долго

будутъ помнить жители Омороа и Черной, а тѣмъ болѣе осиротѣвшій ороchonъ \*)).

Бывали примѣры въ Забайкальѣ, что промышленники, ѣздившіе въ лѣсъ осматривать свои ловушки, попадали на медвѣдей, которые нападали на нихъ, и они, не имѣя обороны, спасались только тѣмъ, что, успѣвъ вскочить на лошадь, убѣгали отъ нихъ, а, видя на пятахъ догоняющаго медвѣдя, не теряли присутствія духа; находчивость ихъ была такого рода: они бросали назадъ свою шапку, рукавицы, сапоги и наконецъ верхнюю одежду поочередно, какъ только медвѣдь догонялъ ихъ снова. Дѣло въ томъ, что медвѣдь въ азартѣ, поймавъ шапку, рукавицы, сапоги и прочія вещи промышленника, на минуту приостанавливался, теребилъ ихъ отъ злости и разрывалъ на части; потомъ снова пускался догонять обманщика, но, достигнувъ его, опять встрѣчалъ какую нибудь вещь спасающагося, кидался на нее съ бѣльшимъ бѣшенствомъ и яростію, — а находчивый промышленникъ выскакивалъ между тѣмъ въ безопасное мѣсто и, благополучно добравшись домой, съ невольнымъ смѣхомъ рассказывалъ происшествіе.

Наблюдать человѣку за такимъ звѣремъ, какъ медвѣдь, въ лѣсу, въ тайгѣ — чрезвычайно трудно и, думаю, нѣтъ никакой возможности узнать всѣ подробности его жизни. Нравы и обычаи прирученныхъ медвѣдей уже не типичны и не годны для охотниковъ и натуралистовъ. Я ограничусь тѣмъ, что написалъ выше, и прошу читателя извинить меня, быть можетъ, за недостаточность свѣдѣній. Я написалъ все, что только могъ узнать отъ здѣшнихъ промышленниковъ и наблюсти самъ. Умолчалъ о многомъ, известномъ уже въ Россіи, и говорилъ только о болѣе рѣдкихъ отлѣнкахъ изъ жизни медвѣдя.

---

\*) Читатель, быть можетъ, спроситъ — какъ же вернувшійся ороchonъ нашелъ въ лѣсу свою юрту, перенесенную безъ него женою на третье мѣсто? — Очень просто: ороchonъ — это тотъ же лѣсной звѣрь, несущій образъ человѣка; онъ въ состояніи выслѣдить въ лѣсу лѣтомъ бѣлку, а не только перенесенную юрту уже по снѣгу. Кроме того ороchonы, кочуя съ одного мѣста на другое, всегда втыкаютъ наклонно колы на томъ мѣстѣ, гдѣ стояла юрта, по тому направленію, куда перекочевали.

Кромѣ двухъ породъ медвѣдей, о которыхъ я упомянулъ выше, въ восточной Сибири попадаются изрѣдка такъ называемые князьки, то есть бѣлые лѣсные медвѣди, иногда же пѣгые. Въ 185... году водили по Нерчинскому горному округу цыгане обученнаго бѣлаго медвѣдя. Это фактъ, извѣстный здѣсь очень многимъ жителямъ. Я его не видалъ и потому не могу ничего сказать болѣе о его фигурѣ. О князькахъ много говорятъ здѣшніе промышленники, но мнѣ самому въ лѣсу встрѣчаться съ князьками не случалось. По замѣчанію звѣровщиковъ, эти медвѣди самые малорослые, зато самые злые. Приведу здѣсь рассказъ одного правдиваго старика-промышленника и постараюсь сохранить отъ слова до слова его типическій характеръ рѣчи:

«Доні \*) звѣровалъ я въ Кадатѣ \*\*), промышлять ничего не промышлялъ, а время истратилъ много. Дня три съ хвостикомъ прожилъ въ лѣсу и все попустому! Ну, не могу никого убить, да и шабашъ! точно лядъ какой случился, чтобъ его рѣзорвало!... Да и ружье-то у меня въ то время, какъ быть, маленько пораспорухалось (поиспортилось). Ну, словомъ, такъ ужъ не фартъ какой-то пришелъ!... Вѣдь и часто случаются съ нашимъ братомъ, звѣропромышленникомъ, такіа оказія; — въ какой часъ выгѣдешь, ваше благородіе! Добро, такъ оно добромъ и живетъ, а попадись на встрѣчу злой человѣкъ, значитъ недоброжелательный, — вотъ и плохо, вотъ и пойдетъ все какъ-то не ладомъ. Думаешь стрѣлить такъ, чтобы съ гонкомъ слетѣло, анъ не тутъ-то и было, мимо, да мимо; — словомъ отводить пулю, ваше благородіе! Слово у насъ много значитъ!...

«А тутъ же дожди пошли, да такіе частые и холодные, что Боже упаси! Ни спрятаться-то негдѣ, ни поѣсть-то нечего, — ну, просто такъ пришло, что хотъ волкомъ быть впору. Что и было сухаришекъ, такъ всё сглодать, за три-то дня: думать я, думать и выдумать, что надо домой ѣхать, — дескать, хозяйка дома давно поджидаетъ. Сталъ ужъ соби-

\*) Доні—прошлаго года, сибирское выраженіе.

\*\*\*) Кадатча—небольшая лѣсистая ладь, верстахъ въ 70 къ СВ. отъ Шинкинскаго завода въ Нерчинскомъ горномъ округѣ.

раться, осѣдлать коня... а вотъ, смотрю, и дождикъ пересталъ, стало прояснивать,—солнышко выглянуло. Вотъ и не охота мнѣ ѣхать домой;—дай же, думаю, останусь еще на ночь;—ну, что Богъ дастъ, не велика бѣда, что ждетъ хозяйка, — не впервые, — бывали и не такія диковины, ваше благородіе: бывало поѣдешь на день, на два, а проживешь двѣ недѣли, либо болѣ... Вѣдь и пословица говоритъ: — «ѣдешь на охоту на день, а бери хлѣба на недѣлю».

— Конечно такъ, — перебилъ я рассказчика, — но, дѣдушка, не въ томъ дѣло, — а чтожь ты, и остался?

— Остался, остался — подхватилъ старикъ — да и какъ не остаться-то, ваше благородіе, время тако стало доброе. Взялъ я, расѣдлалъ опять коня, пустил на траву, а самъ давай-ко мыть ружье въ ключевой водѣ... Вымылъ чисто, такъ что внутрѣ какъ огнемъ горитъ, прочиталъ три раза молитву, значить «Отче нашъ» и «Вогородицу», повѣсилъ винтовку на плечо, да и пошелъ. Смотрю, на увалѣ и ходитъ матерой гуранъ (дикій козель). Нутка я его скрадывать, нутка скрадывать изъ-за каменьевъ; — подошелъ ближе, ужъ чего, почитай вплоть было; выцѣпилъ я его по самому доброму мѣсту, да какъ тѣрнулъ (выстрѣлить), — а вотъ, смотрю, и полетѣлъ мой гуранъ черезъ голову подъ гору. Ну, думаю, слава тебѣ Господи, — Богъ далъ на завтракъ. Взялъ я этого гурана оснималъ, задалъ подъ карчу (спряталъ) и пошелъ дальше по увалу. Конечно, зарядилъ сначала винтовку, какъ водится въѣропромышленнику. Вотъ иду, иду потихоньку — нѣтъ никого на увалѣ, а ужъ солнышко назакатъ, ужъ чего, почитай лѣсины на двѣ отъ сопки (горы) было, — не выше. Смотрю, а за утесомъ и ходитъ медвѣдь, такъ не большенькій. Подумалъ я, подумалъ, взялъ, снялъ олѣчки (обувь, родъ башмаковъ, на покрой лаптей), бросилъ на увалѣ — значить разулся, чтобы ловчѣе было идти: босикомъ-то оно, знаете, не шарковито, — да и сталъ его скрадывать. Подошелъ къ самому утесу, выглянулъ потихоньку и вижу, вмѣсто одного-то медвѣдя, ходитъ ихъ шестеро \*), чтобъ имъ явилось, черной

\*) Я слышалъ отъ одного товарища, бывшаго въ Петербургѣ въ 1869 году, что ему нѣкто изъ столичныхъ охотниковъ и издателей журнала

вѣмочи!!... Ну, ваше благородіе, а меня такъ въ жаръ и бросило, никогда я такъ не пужался, какъ тогда. Ну, посудите сами, вѣдь шестеро, какъ тутъ не испужаться!—Значить, сама матка, два пѣстуна, два дѣтеныша, да кобель (самецъ—медвѣдь), и такой-же матерайшій, будь онъ проклятъ;—а самъ весь бѣлый, какъ кипень, только на гривенкахъ у него два небольшихъ черненькихъ пятнышка, ну съ барнауль \*)—не больше. Вотъ сижу я за камнемъ и не знаю, чего дѣлать, да и думаю: Господи! Какой же я и авѣро-промышленникъ, коли испужался медвѣдей! Кому если и разскажу послѣ, такъ надо мной смѣяться вѣдь стануть. Ну, чего будетъ,---двумъ смертямъ не бывать, а одной не миновать, подумалъ я. Взялъ, перекрестился, положилъ винтовку на камень, взвелъ курокъ, приложился, да и думаю,—кого стрѣлять?—значить самца, или матку? Нѣтъ, постой, дай стрѣлку лучше матку. Вотъ выцѣлилъ я ее по самому сердцу, — опустилъ (спустилъ курокъ), на полкѣ нычкнуло, а не лѣнуло (не выстрѣлило). Я такъ и обмеръ со страху, но смотрю, звѣри ничего не почували (не слышали и не видали). Я потихоньку давай скорѣе подсыпывать на полку, вотъ все справилъ, огниво почистилъ рукавомъ, а медвѣди ходятъ по маленьку подо мной за утесикомъ. Самецъ-то такъ-таки и загрызаетъ съ маткой, значить голубится, а она его лапой да лапой по мордѣ, словно неучливая дѣвка, а сама такъ и реветъ, какъ дура.... Вѣрно не время!... Вотъ вижу, и пріостановилась маленько, ко мнѣ бокомъ. Я скорѣй опять выцѣлилъ, опустилъ—вотъ и лѣнуло:—матка кинулась черезъ голову подъ гору, дѣти и пѣстуны бросились въ сторону, а

однажды замѣтилъ: охотничьимъ разсказамъ г. Черкасова я не вѣрю, въ нихъ есть утрировка. Напримѣръ, онъ говоритъ, что одинъ сибирякъ на-ткнулся на шесть медвѣдей. Вѣдь это вздоръ!—медвѣди никогда не ходятъ табунами.—Не знаю, что на это сказалъ такому охотнику мой товарищъ, но коротко доложу ему самъ, что замѣчаніе его справедливо, но только не въ этомъ случаѣ, потому что медвѣдица съ двумя пѣстунами, двумя маленькими дѣтками и самцомъ медвѣдемъ, заскивающимъ ласки самца—не табуны, это рѣдкая случайность.—Впрочемъ, г. П. можетъ не вѣрить моимъ разсказамъ, а—только выписывать факты...

\*) Барнаулами здѣсь зовутъ мѣдную монету, чекана времемъ Екатерины II-й.

кобель-то, будь онъ проклять злыдарный!—нутка ко мнѣ, да такъ и лѣзетъ на утесъ-отъ; гляжу—за нимъ и дѣти съ пѣстунами, да всѣ ко мнѣ, черныя немочи!!... а мѣсто высоко, залѣзть-то они и не могутъ. Кобель-то на задникъ лапакъ стоитъ, а передними-то ухватился за плиту да и лѣзетъ ко мнѣ, а круто, да и высоко, онъ и не можетъ забраться-то. Я испужался, индо лытки затряслись, сердце захолоуло, вижу, дѣло плохо,—подбѣжалъ, да и ткнуть кобеля стволомъ со всей мочи, въ самой лобъ-отъ. Вотъ онъ и спрокинулся назадъ, да и тѣхъ-то всѣхъ съ ногъ сбиль...—Я нѣ скорѣй заправлять (заряжать) винтовку, а онъ, черная немочь, бросился подъ утесъ, да и давай обѣгать его крутомъ, значить, чтобъ попасть ко мнѣ гривой (отклономъ горы),—вѣдь хитрый звѣрь, будь онъ проклять!! Я же только и успѣлъ еще порохъ спустить въ дуло,—сметнулъ, что дѣло-то выйдетъ плохое—зарядить не успѣю. Давай-ко забираться на самый гребешокъ утеса, который какъ стѣнка такъ-таки дыбомъ и стоитъ. Со страха-то откуль чего и берется, я почитай какъ бѣлка на него залѣзълъ. Смотрю, мой медвѣдь у самаго ужъ утеса, такъ на дыбахъ и ходитъ, а ко мнѣ не лѣзетъ,—боится, чево-ли,—черти его знають! Я между тѣмъ сталъ скорѣе загонять пулю въ винтовку, вотъ гляжу, онъ какъ ни сердился, а верѣкъ назадъ, да и ну задрать вдоль по увалу. Я зарядивши-то—ухъ, ахъ!!—Гдѣ,—не тутъ-то было, несется окаянный, да и шабашъ, только шерсть трясется! Гляжу, натакался на мои олочки, что я бросаю, какъ пошелъ его скрадывать, да и давай-ко ихъ починовать, только ключья летятъ. Я бросился, хотѣлъ было бѣжать къ нему,—не могу: босикомъ-то больно,—все камни. Ну что тутъ прикажете дѣлать?—побрелъ я на таборъ потихоньку; пришелъ, уже стемнѣлось!...—На другой день утромъ, рано, еще до солнновсхода, пошелъ я глядѣть медвѣдицу, что вечеръ-то стрѣляли. Прихожу—нѣтъ ее на увалѣ; а онъ, кобель-отъ, взялъ выгѣлъ у нея груди и петлю, стащилъ ее въ рѣчку, да тамъ и бросилъ.

### ДОВЫВАНІЕ МЕДВѢДЕЙ.

Въ Забайкальѣ медвѣдей истребляютъ различнымъ образомъ; хитрость человѣка придумала много снастей и ловушекъ, въ которыя медвѣдь попадаеть самъ и достается въ руки охотнику. Мало того, что ихъ различными способами истребляютъ человѣкъ, но они и сами иногда убиваются, охотясь на другихъ звѣрей, что медвѣди дѣлають нерѣдко. Мнѣ рассказывалъ одинъ старичекъ-промышленникъ, что ему однажды случилось видѣть на охотѣ, какъ медвѣдь, на верху отвѣснаго утеса, скрадывалъ дикую свинью съ поросятами, которая рыла землю внизу подъ утесомъ. Дѣло кончилось тѣмъ, что медвѣдь ее скралъ, долго заглядывалъ сверху на лакомую добычу, вѣроятно избирая удобную минуту, наконецъ приловчился и бросилъ на свинью огромную варяжину, но она сукомъ подхватила медвѣдя подъ заднюю ногу и сбросила самого подъ утесъ.

Не стану описывать тѣхъ способовъ добыванія медвѣдей, которые употребляются въ Россіи, но не извѣстны сибирякамъ, а упомяну только о тѣхъ, которые употребительны въ Забайкальѣ. Напримѣръ, около Байкала, гдѣ мѣстность чрезвычайно гористая, поступаютъ такъ: на тропѣ, по которой медвѣдь куда нибудь часто ходитъ, ставятъ крѣпкую петлю, привязывая конецъ ея къ толстой чуркѣ. Медвѣдь непременно попадетъ въ петлю, либо шеей, либо которой нибудь ногой, пойдетъ и услышитъ, что его что-то держитъ, воротится назадъ, по веревкѣ доберется до чурки, рассердясь, схватываетъ ее въ лапы и несетъ куда нибудь къ обрагу или утесу, чтобы бросить. Но бросивъ чурку, и самъ улетитъ за нею. Конечно, петли ставятся около такихъ мѣстъ, чтобы медвѣдь, отправившись съ чуркой въ пропасть, могъ убится до смерти и вмѣстѣ съ тѣмъ достаться въ руки охотнику.

Нѣкоторые же звѣровщики ставятъ на медвѣжьихъ тропахъ треугольникъ, сдѣланный изъ толстыхъ плахъ, въ которомъ на каждой изъ его сторонъ вбиты сквозные гвозди съ зубринами снаружи. Треугольникъ этотъ запаивается



въ приготовленные канавки и закладывается мхомъ, листьями, хвоей и проч., такъ чтобы не было замѣтно. Ловушку эту нужно сдѣлать аккуратно дома, или въ лѣсу—въ удаленіи отъ того мѣста, гдѣ хочешь ее поставить, чтобы не насорить щепой и тѣмъ не заставить медвѣдя быть осторожнымъ. Если же сдѣлать это аккуратно, то медвѣдь, идя впередъ или обратно по тропѣ, непременно попадетъ которойнибудь лапой на гвозди, зареветъ и будетъ стараться освободить лапу, но попадетъ другой, тамъ третьей, а иногда и всѣми четырьмя. Нерѣдко застаютъ ихъ живыми на такомъ треугольникѣ и добиваютъ уже просто палками и стаями. Кажется, способъ этотъ занесенъ сюда изъ Россіи переселенцами или ссыльными людьми, потому что здѣшніе инородцы его не знаютъ. Впрочемъ, онъ въ Забайкальѣ мало употребителенъ.

Ставятъ на медвѣжки тропы и большіе капканы, фунтовъ въ 30 и болѣе вѣсомъ, но не иначе, какъ привязывая ихъ къ чуркамъ. Въ противномъ случаѣ, медвѣдь и съ капканомъ уйдетъ, такъ что не найдешь ни того, ни другаго, а съ чуркой онъ далеко не уйдетъ, особенно когда попадетъ въ капканъ задней лапой, и слѣдовательно не можетъ стать на дыбы и нести чурку въ переднихъ. Понятно, что пружины капкана должны быть крѣпки и сильны. На медвѣдя поставить капканъ не хитро; это не то, что на лисицу или волка; тутъ не надо быть мастеромъ капканнаго промысла. Медвѣдь простъ и доврчивъ въ этомъ отношеніи, онъ надѣется на свою силу, которая въ подобныхъ обстоятельствахъ не всегда его выручаетъ. Стоитъ только удобно и правильно поставить капканъ да хорошенько прикрыть—вотъ вся и штука; дѣло только въ томъ, чтобы медвѣдь пошелъ по той тропѣ, на которой для него приготовлено угощеніе. Капканы и петли ставятъ иногда также и около самой берлоги, приготовленной медвѣдемъ заранее для зимы; но это бываетъ рѣдко, болѣею частію при случайномъ открытіи берлоги,—и то смѣлчаками, которые, идя къ берлогѣ, не думаютъ о встрѣчѣ съ медвѣдями, которые въ это время находятся неподалеку отъ своей будущей зимней квартиры, что легко можетъ случиться, особенно въ позднюю осень.

Случается, что медвѣди попадаютъ и въ козыя петли, которыя впрочемъ по большей части они обрываютъ. Вотъ почему въ тѣхъ мѣстахъ, гдѣ медвѣдей много, петли ставятся мертвыми, т. е. тамъ, которыя не могутъ уже расколоться; если бы ее и оторвалъ медвѣдь, она всетаки удупитъ его, только бы онъ сначала затянулъ ее посильнѣе. Нарочно же ямъ для ловли медвѣдей, какія дѣлаются въ Россіи и другихъ частяхъ Сибири, въ Забайкальѣ не копаютъ; но были примѣры, что медвѣди случайно попадали въ козыя, изюбринныя и сохатинныя ямы, но по большей части, исковеркавъ ихъ, вылѣзали; ибо медвѣжьи ямы копаются къ низу шире, такъ что яма имѣетъ видъ усѣченной пирамиды, тогда какъ козыя ямы дѣлаются прямыми, параллелоэпидальными, съ отвѣсными стѣнами. Слѣдовательно понятно почему изъ первыхъ медвѣдь вылѣзть не въ состояннн, а изъ послѣднихъ, будучи вооруженъ большими загнутыми когтями, можетъ выбраться.

Самый же употребительный способъ добыванія медвѣдей—это ружейной охотой, которая и производится обыкновенно зимою, выгоняя медвѣдей изъ берлогъ. Лѣтомъ медвѣдей бьютъ случайно, а особой охоты на нихъ въ это время года нѣтъ. Въ послѣднемъ случаѣ стрѣляютъ медвѣдей большою частію съ подхода, скрадывая ихъ на увалахъ, солнопѣкахъ, преимущественно весною, когда медвѣди, выйдя изъ берлогъ, ходятъ по этимъ мѣстамъ, отыскивая синенькіе цвѣточки пострѣла или ургуя (породы лютиковъ), или же медвѣжьего корня и молодого осинника, который конечно на солнопечныхъ мѣстахъ распускается скорѣе, нежели въ глухихъ сиверахъ. Лѣтомъ, во время сильныхъ жаровъ, бьютъ ихъ на муравыщахъ, или въ рѣчкахъ, куда они любятъ ходить купаться, а осенью на ягодникахъ. Я уже говорилъ выше, что подойти къ медвѣдю, скрасть его,—не хитро; это не то, что скрасть изюбра, или козулю, потому что медвѣдь не бояливъ, мало озирается, шуму не пугается, а напротивъ, слыша его, обыкновенно тотчасъ становится на дыбы и старается узнать, въ чемъ дѣло. Главное, не нужно подходить къ нему по вѣтру, какъ и ко всякому другому звѣрю, даже итицѣ,—а всегда съ подвѣтренной стороны, т. е. идти противъ вѣтра,

при чемъ стараться подражаться ивъ-за деревьевъ; если идете вдвоемъ или втроемъ—отнюдь не разговаривать и не шептаться. Треснуть сучекъ подъ ногой охотника—не бѣда; но если медвѣдь услышитъ разговоръ, шопотъ, а тѣмъ болѣе запахъ охотника, то тутъ уже мѣшкать нечего и надобно быть готовымъ на бой, ибо онъ тотчасъ узнаетъ человѣка, въ какомъ бы онъ положеніи ни былъ; тогда, если въ мѣру, лучше стрѣлять, потому что медвѣдь, вставъ на дыбы, заравѣвъ и завидѣвъ охотника, обыкновенно убѣгаетъ, и тогда всѣ ваши старанія будутъ напрасны. Когда же скрадешь медвѣда, который ходитъ не останавливаясь, или неловко стоитъ въ выстрѣлу, тогда лучше нарочно кашлянуть, свистнуть или чѣмъ нибудь посылнѣе стукнуть, отчего онъ тотчасъ начнетъ озираться, но, завидѣвъ охотника, станетъ на дыбы, поворотясь грудью къ стрѣлку, которому въ это время представится удобный случай нанести ему смертельную рану. Промышленники признаютъ за самое лучшее стрѣлять медвѣда немножко на-искось, или, какъ они говорятъ, на перекосыхъ, то есть такъ, чтобы пуля ударила въ пахъ по кишкамъ и вышла въ грудь, подъ лопаткой другого бока. Послѣ такой раны онъ обыкновенно тотчасъ падаетъ. Звѣровщики говорятъ, что перекосая пуля «сбуровитъ» всю внутренность. Или же надо стрѣлять въ бокъ по сердцу, именно бить немножко сзади передней ноги, подъ лопатку, въ-то самое мѣсто, гдѣ у медвѣда бываетъ вытерта шерсть отъ ходьбы локтемъ передней ноги. Чтобы стрѣлять въ голову, въ лобъ, или въ ухо, нужно имѣть твердую руку, спокойствіе дула и хорошо пристрѣленное ружье. Выстрѣлъ въ ногу, по кишкамъ, и вообще въ неубойное мѣсто только раздражаетъ медвѣда,—и въ такомъ случаѣ ужъ лучше сдѣлать промахъ.

Многіе жестоко ошибаются, думая, что медвѣдь неповоротливъ и не быстръ на бѣгу. Кто ихъ стрѣливалъ не одинъ разъ, тотъ конечно хорошо знаетъ его моментальныя движенія и быстроту бѣга, и эти-то качества, при его страшной силѣ, дѣлаютъ изъ него опаснаго врага, почему не всякій рѣшается охотиться за медвѣдемъ, предоставляя славу болѣе храбрымъ промышленникамъ. Рассказываютъ, что часто

медвѣдь, при невѣрномъ выстрѣлѣ, съ окончаніемъ его звука, является уже у ногъ взумленнаго охотника. Я этому совершенно вѣрю, потому что видѣлъ своими глазами легкость и быстроту его движеній, которыя дѣйствительно достойны удивленія. Вотъ что рассказывалъ мнѣ одинъ извѣстный сибирскій охотникъ:—«Однажды я скрадывалъ козу, которая ходила съ двумя анжиганами (дикими козлятами) по лѣсистой мѣрѣ. Я тихонько, шагъ за шагомъ подвигался къ ней все ближе и ближе, наконецъ подобрался въ настоящую мѣру и хотѣлъ уже выстрѣлить, какъ вдругъ около меня, съ боку, что-то затрещало. Я оглянулся и увидалъ огромнаго медвѣдя, который, не замѣчая меня, повидимому въ свою очередь скрадывалъ ту же козулю съ молодыми козлятами. Впереди меня и медвѣдя лежала большая упавшая лиственница, подѣ горю вершиной, а комлемъ, съ огромными вырванными изъ земли корнями, прямо на меня. Я думаю, что медвѣдь непремѣнно пойдетъ къ вершинѣ этого дерева, чтобы изъ-за сучьевъ ловчѣе приготовиться къ внезапному нападенію, и тотчасъ тихонько самъ подскочилъ къ комоу валежины, имѣя намѣреніе, какъ только онъ подойдетъ къ лиственницѣ и остановится, или тихонько черезъ нее станетъ перебираться, такъ я его и стрѣлю, какъ говорятъ промышленники. Медвѣдь, устремивъ глаза и уши на козлятъ, заранѣе пожирая ихъ блестящими, карими, страшными глазами, потихоньку подбирался къ вершинѣ все ближе и ближе, такъ тихо, такъ осторожно, что уже видя всю его фигуру, находясь отъ него не далѣе 25 сажень, — какъ бы не замѣчалъ его присутствія. До козлятъ было не болѣе десяти сажень, а коза ходила нѣсколько далѣе и совершенно не слыхала присутствія двухъ существъ, совершенно разныхъ по созданію, но съ однимъ и тѣмъ же желаніемъ, — потому что было довольно вѣтрено, дѣсь скрипѣлъ и шумѣлъ верхушками. Сердце мое билось сильнѣе обыкновеннаго, лицо горѣло... Медвѣдь, подойдя къ самой вершинѣ валежины, приостановился и сквозь сучья смотрѣлъ на приближающихся козлятъ къ этой же лиственницѣ. Запасный револьверъ и охотничій ножъ были у меня наготовѣ, я уже прицѣлился и хотѣлъ только спустить курокъ, — какъ вдругъ медвѣдь въ мгновеніе ока, какъ кошка,

перескочилъ черезъ вершину валежины, не задѣвъ ни за одинъ сучокъ, не стукнувъ и не треснувъ ничѣмъ рѣшительно, сдѣлалъ нѣсколько прыжковъ и схватилъ одного козленка, другой бросился къ матери, которая, совершенно не ожидая нападенія, — растерялась и прыгала на одномъ мѣстѣ. Признаюсь, я, не ожидая такой штуки со стороны медвѣдя, немного оробѣлъ, но скоро собрался съ духомъ и выстрѣливъ медвѣдю въ задъ. Онъ, какъ резиновый мячикъ, привскочилъ на мѣстѣ аршина на полтора кверху, потомъ слѣлалъ нѣсколько прыжковъ ко мнѣ и упалъ въ судорогахъ, не добѣжавъ до меня какихъ нибудь пяти сажень. Все это онъ сдѣлалъ такъ скоро и проворно, что я, испугавшись, едва только успѣлъ схватить револьверъ и невольно посадить ему другую пулю въ шею»...

Въ Забайкальѣ большая часть медвѣдей добывается позднюю осенью и зимою изъ берлогъ. Промышленникъ, найдя берлогу, что большею частію бываетъ случайно, при охотѣ за другими звѣрами, преимущественно въ бѣлковыхъ, или услышавъ отъ другихъ людей, конечно не охотниковъ, что въ такомъ-то мѣстѣ лежитъ звѣрь, сзываетъ товарищей звѣровщиковъ и обыкновенно втроемъ или вчетверомъ отправляются на медвѣжій промыселъ. Сборы на эту охоту производятся тихо, секретно, не объясняя обстоятельствъ не только другимъ промышленникамъ, но даже и своимъ домашнимъ, въ особенности женскому полу. Промышленники даютъ другъ другу клятву въ томъ, чтобы въ случаѣ опасности не выдавать, и до послѣдней капли крови защищать другъ друга. Если сборы происходятъ въ селеніи, то наканунѣ звѣровщики всегда ходятъ въ баню, по суевѣрному обычаю, заведенному издревле ихъ предками; тутъ скрывается то повѣрье, что промышленникъ, омывшійся отъ плотскихъ грѣховъ и какъ бы приготовившійся къ смерти, идя на битву съ опаснымъ врагомъ, скорѣе допускается Богомъ на легкое, счастливое и безопасное убіеніе страшнаго звѣря. И дѣйствительно, это обстоятельство имѣетъ огромное вліяніе на духъ здѣшнихъ промышленниковъ. Исполнивъ его, они идутъ на медвѣдя съ большою увѣренностію и храбростію, не думаютъ объ опасности и тѣмъ конечно много выигрываютъ. Въ противномъ

случаѣ, звѣровщиковъ удерживаетъ совѣсть за неисполненіе обряда, и постоянно думая объ этомъ, они теряютъ удобныя минуты при самой охотѣ, дѣйствуютъ вяло, безъ увѣренности въ побѣдѣ и потому, конечно, скорѣе подвергаются несчастіямъ. Какъ во время войны довольно явиться передъ фронтомъ какому нибудь извѣстному полководцу, котораго любить, уважаетъ и на котораго надѣется войско, чтобы одержать побѣду,—такъ въ артели звѣровщиковъ довольно присутствовать извѣстному, удалому, опытному промышленнику, чтобы убить медвѣдя, какъ теленка!... Собравшись совсѣмъ, промышленники прощаются другъ съ другомъ, кланяются на всѣ четыре стороны и отправляются къ самой берлогѣ пѣшкомъ тихонько, молча, словомъ, съ великой осторожностью, чтобы не испугать медвѣдя и не выгнать его изъ берлоги раньше времени. Подойдя къ ней вплотъ, болѣе опытный и надежный охотникъ тотчасъ бросаетъ винтовку на сонки, передъ самымъ лазомъ въ берлогу, заводитъ курокъ и дожидаетъ звѣря; между тѣмъ другіе здоровые промышленники подходятъ къ самому челу (лазу) и затыкаютъ въ него на-крестъ крѣпкіе, заостренные колья, называемые заломами, имѣя на-готовѣ винтовки и холодное оружіе, какъ-то: топоры, охотничьи ножи и рогатины. Разломавъ чело берлоги, промышленники начинаютъ дразнить медвѣдя, чтобы онъ полезъ изъ нея, а сами между тѣмъ крѣпко держатъ заломы и не пускаютъ медвѣдя выскочить вдругъ изъ берлоги. Самое это дѣйствіе и называютъ здѣсь заламывать медвѣдя. Лишь только послѣдній покажетъ голову или грудь въ чело берлоги, какъ стрѣлки, избравъ удобную минуту, стрѣляютъ медвѣдя изъ винтовокъ, преимущественно въ голову. Заломы нужно держать какъ можно крѣпче, потому что освирѣпѣвшій медвѣдь, хватая ихъ зубами и лапами, старается удернуть къ себѣ въ берлогу, но никогда не выталкиваетъ ихъ вонъ. Стрѣлять его въ это время довольно трудно; нужно быть хорошимъ стрѣлкомъ, чтобы уловить удобную минуту и не промахнуться, ибо медвѣдь такъ быстро поворачивается въ берлогѣ и такъ моментально выставляетъ свою голову въ чело ея, что здѣшніе промышленники особо даже выражаются по этому случаю; именно

они говорятъ, что медвѣдь такъ быстро показываетъ свою морду въ чело, «что не успѣешь наладиться, чтобы его изловить: высунуть свою страшную головоизану, да и опять туда ударить, словно огня ухватить, проклятый; а реветъ при этомъ, черная немочь, такъ что волосы поднимаются; по кожѣ знобитъ, лытки трясутся, — адоли громъ грымить, индо лѣсъ реветъ»!!...

Да не подумаютъ многіе, что эта охота очень легка и безопасна, что дескать заломать медвѣдя въ берлогѣ какъ въ клѣткѣ, и бьютъ его, какъ теленка въ клѣткѣ. Нѣтъ; кто бывалъ на этой охотѣ, тотъ съ этимъ не согласится. Часто случается, что медвѣдь, услышавъ приближеніе охотниковъ, не допустить ихъ еще до берлоги, какъ выскочить и нападаетъ на нихъ врасплохъ, въ чащѣ лѣса, гдѣ иногда, по колѣно въ снѣгу, съ трудомъ только можно пробираться, не то что драться съ медвѣдемъ. Кромѣ того, если у берлоги худое небо, то медвѣдь въ такомъ случаѣ, вмѣсто чела, проламываетъ крышу своего жилища и выскакиваетъ неожиданно съ той стороны, съ которой его совсѣмъ не ожидаютъ. Наконецъ сибирскія винтовки не то, что штуцера известныихъ мастеровъ, — онѣ часто сбѣкаются и потому не всегда выручаютъ изъ бѣды промышленниковъ. Да и вообще мало-ли бываетъ неудачъ при такой охотѣ?...

Бульдоговъ, которые такъ хороши при медвѣжьей охотѣ въ Россіи, здѣсь тоже нѣтъ; въ Забайкальѣ ихъ замѣняютъ простыя сибирскія собаки, которыя, впрочемъ, ходятъ иногда за медвѣдемъ не хуже прославленныхъ бульдоговъ. Здѣсь достоинство хорошей медвѣжьей собаки заключается въ томъ, чтобы она, при встрѣчѣ съ медвѣдемъ, хватая его за задъ, и именно за дѣтородныя части, не допускала звѣря до хояина, а напротивъ, останавливая его, давала бы удобные случаи на вѣрный выстрѣлъ. При охотѣ на медвѣдей въ берлогахъ, здѣсь рѣдко берутъ съ собою собакъ, боясь, чтобы онѣ, при подходѣ къ берлогѣ, не испугали звѣря своимъ лаемъ и тѣмъ не выгнали бы его изъ берлоги раньше времени.

Подойдя къ берлогѣ, промышленники главное вниманіе обращаютъ на ея прочность и мѣстныя условія, чтобы удобнѣе расположиться къ нападенію. Если замѣтатъ, что берлога

сдѣлана съ поверхности земли и небо ея не надежно,—принимають особыя мѣры: становятся особые люди съ другой стороны берлоги съ винтовками и холоднымъ оружіемъ, или сверху берлоги накладываютъ особо хорошо приготовленную сѣть, связанную изъ толстыхъ бичевокъ, которую и называютъ путо; это послѣднее—самая лучшая предосторожность, ибо медвѣдь, выскочивъ изъ берлоги, тотчасъ запутывается въ путѣ, такъ что его можно убить тогда палками. Ячей сѣти вьжуются не менѣе четверти въ квадратѣ. Жаль только, что не всѣ сибирскіе промышленники знакомы съ этимъ путомъ. Вотъ случай, который отчасти характеризуетъ эту охоту. Однажды четверо промышленниковъ отправились на медвѣдя, который лежалъ въ берлогѣ въ странной чашцѣ гѣса. Дѣло было передъ Рождествомъ, слѣдовательно уже въ то время, когда можно было надѣяться, что медвѣдь облежался и не выскочитъ раньше времени. Промышленники, вооружившись какъ слѣдуетъ, взяли съ собой и путо, которое несъ одинъ изъ нихъ поздоровѣе, на плечѣ. Промышленники тихо и молча подходили уже къ берлогѣ, продираясь сквозь густую чащу мелкой поросли, путались, запинались и тонули въ снѣгу почти на каждомъ шагу. Охотникъ съ путомъ шелъ третьимъ въ ватылокъ. Какъ вдругъ они услышали впереди себя, по тому направленію, гдѣ должна была быть берлога, знакомый лай своихъ собакъ, которыя оторвались отъ привязей и бросились впередъ къ берлогѣ, выпугнули звѣря и погнали его какъ разъ на подходящихъ промышленниковъ. Медвѣдь, преслѣдуемый собаками, пробѣжалъ двухъ передовыхъ охотниковъ и напалъ на третьяго съ путомъ. Суматоха поднялась страшная: испугавшись такого неожиданнаго случая, охотники торопились помочь атакованному товарищу, но, путаясь въ чащѣ, падали и не могли владѣть оружіемъ, между тѣмъ какъ медвѣдь ломалъ чащу какъ соломѣ, смаялъ уже несчастнаго подъ себя и Богъ знаетъ, чѣмъ бы это все кончилось, если бы одна изъ собакъ не схватила медвѣдя за задъ—отчего звѣрь бросилъ промышленника и сталъ ловить верткую собаку. Неоробѣвшіе до трусости охотники воспользовались этимъ случаемъ, но расчищенному медвѣдемъ мѣсту подскочили къ смятому товарищу,



тотчас вытащили его из снѣга, сдернули съ него путо, и лишь только медвѣдь подбѣжалъ снова къ нимъ, они бросили на него путо; звѣрь сталъ было его рвать, но запутался лапами и собралъ на себя всю сѣть, такъ что ободренные охотники, уже смѣясь, убили медвѣдя дубинами и потомъ едва вытащили изъ путо. Несчастный промышленникъ не получилъ ни одной царапины и не разъ говорилъ задушевное спасибо подослѣвшему въ время, своему вѣрному Кучумкѣ (собакѣ).

Крѣпость берлоги играетъ важную роль въ этой охотѣ, потому что промышленники, сосредоточивая нападенія съ одной части берлоги, дѣйствуютъ всѣ вмѣстѣ, не боясь появленія опаснаго врага съ тылу. Самое выгодное, если берлога сдѣлана подъ большими камнями или плитами; а самое худшее—съ поверхности земли, въ глухой чащѣ лѣса, изъ хвороста, мха и разнаго лѣснаго хлама. Въ послѣднемъ случаѣ сѣть или путо—почти необходимы.

Большую часть медвѣдей, при этой охотѣ, убиваютъ въ самой берлогѣ, не допуская звѣря выбраться на поверхность, почему и необходимо одному изъ промышленниковъ залѣзть въ самую берлогу, чтобы вытащить медвѣдя. Это обыкновенно дѣлается такъ: кто нибудь изъ охотниковъ, видя явную смерть звѣря, залѣзаетъ черезъ чело въ берлогу и надѣваетъ медвѣдю на шею петлю, называемую здѣсь удавкой, и подаетъ конецъ веревки другимъ промышленникамъ, находящимся внѣ берлоги, которые помощію веревки и вытаскиваютъ звѣря. Конечно, это бываетъ въ такомъ случаѣ, если берлога была сдѣлана такъ, что въ нее нельзя попасть сверху, то-есть разломать небо, такъ напримѣръ, если она сдѣлана подъ огромнымъ камнемъ, подъ плитой, въ утесѣ и проч. Медвѣдя изъ берлоги нужно тащить по шерсти, за шею, головой впередъ; иначе, или противъ шерсти, за заднія ноги вытащить трудно. Но при этомъ обстоятельствѣ нужно быть осторожнымъ и осмотрительнымъ: надо убѣдиться въ дѣйствительной смерти звѣря, мало этого, — необходимо удостовѣриться, одинъ ли звѣрь лежалъ въ берлогѣ? Не лежала ли matka съ дѣтми и пѣстуномъ? Часто случалось, что промышленникъ, забравшись въ берлогу по смерти медвѣдицы,

попадать тамъ на пѣстуна и на дѣтей. А человѣку въ берлогу съ медвѣдемъ возня плохая... Хотя здѣшніе промышленники и имѣютъ ту предосторожность, что загѣзаютъ въ берлогу съ ножомъ въ рукахъ и привязываютъ къ себѣ за ногу веревку, за которую, при малѣйшей опасности, товарищи могутъ его вытащить,—но это не предупрежденіе опасности, тѣмъ болѣе, что пѣстунъ, по смерти медвѣдицы, обыкновенно въ берлогѣ таятся такъ, что съ трудомъ узнаютъ его присутствіе посредствомъ жердей, которыми толкаютъ въ берлогу по всѣмъ направленіямъ, или тѣмъ, что зажигаютъ лучину, или бересту, навязанную на палку, и осматриваютъ берлогу. Иногда пѣстуны такъ таятся, что переносить сильные тычки отъ жердей, не издавая никакого звука и ни малѣйшаго движенія,—равно какъ и медвѣжата. Самое лучшее запускать въ берлогу собаку, которая тотчасъ покажетъ истину: одинъ медвѣдь лежалъ въ берлогѣ, или мата съ дѣтьми и пѣстуномъ?..

Конечно, я сказалъ только главное объ этой охотѣ, но о многихъ тонкостяхъ и особыхъ приемахъ, въ особенности о нѣкоторыхъ суевѣрныхъ обычаяхъ, исполняемыхъ здѣшними промышленниками, умолчалъ, боясь надоесть читателю излишнею подробностію, не имѣющею особенной важности въ существѣ дѣла.

Нѣкоторые ясачные тунгузы и русскіе удалцы-промышленники добываютъ медвѣдей изъ берлогъ и въ одиночку. Охота производится такимъ образомъ: звѣровщикъ, узнавъ гдѣ либо берлогу, никому не говоря, отправляется одинъ съ хорошей собакой. Отыскиваетъ берлогу, тихонько подкрадывается къ ней, вооруженный винтовкой, ножомъ и небольшой рогатиной; приученная медвѣжья собака — неотлучный, вѣрный его товарищъ. Промышленникъ разламываетъ чело берлоги и тотчасъ заталкиваетъ въ него сучковатую каражину, то есть отрубленный комелекъ отъ небольшой березы съ сучками и корнями, а самъ начинаетъ дразнить медвѣдя, который, разсердясь, старается утащить къ себѣ въ берлогу всунутую въ чело рогатину, которая, за дѣвая сучками и корнями за края обмерзлаго лава, не можетъ проскочить въ берлогу; въ это время промышленникъ ловить удобную минуту

и стрѣляетъ медвѣдя въ голову. Если же медвѣдь выскочитъ изъ берлоги черезъ небо, или не допуститъ охотника въ лапу и выльзаетъ раньше, то собака тотчасъ хватаетъ медвѣдя за дѣтородныя части и даетъ случай промышленнику посадить мѣткую пулю въ медвѣдя. Если не удастся свалить его съ одного раза, то звѣровщикъ принимаетъ медвѣдя на рогатину, или подбѣгаетъ къ нему, падаетъ передъ нимъ навзничъ, и лишь только медвѣдь облизнетъ промышленника, какъ тотъ мгновенно распарываетъ брюхо звѣрю и кладетъ его на мѣсть. Иные же, отчаянные, храбрые до дурости промышленники, найдя перваго медвѣдя, нарочно выпугиваютъ его изъ берлоги, а сами скрываются. Медвѣдь, выгнанный изъ своего жилища, никогда не ляжетъ опять въ свою берлогу, а отыскиваетъ себѣ другую и, между тѣмъ, ходя по лѣсу, зная всѣ мѣста, гдѣ лежатся медвѣди, открываетъ неустрашимому промышленнику другія берлоги, въ которыхъ лежатъ звѣри. Поэтому охотникъ, спустя нѣсколько дней послѣ изгнанія медвѣдя, отправляется его слѣдомъ и находитъ другія берлоги, не упустивъ изъ виду и того медвѣдя, который открылъ ему своихъ собратьевъ. Я зналъ одного звѣровщика, уже бывшаго слишкомъ 80 лѣтъ, перекрещеннаго тунгуза, который насчитывалъ слишкомъ шестьдесятъ медвѣдей, убитыхъ имъ на своемъ вѣку. Старикъ еще былъ бодръ и крѣпокъ; онъ не могъ равнодушно слышать слова «медвѣдь», а рассказывая свои, дѣйствительно достойные удивленія подвиги, приходилъ въ энтузіазмъ и нерѣдко плакалъ какъ ребенокъ, если видѣлъ, что промышленники собираются на медвѣдя и не приглашаютъ его съ собою. «Если бы я хорошо видѣлъ, то еще бы не отсталъ отъ васъ, ребята!» говаривалъ онъ. Но мало нынче и въ Сибири такихъ молодцовъ, про нихъ уже больше гласитъ преданіе. Я рассказалъ здѣсь только главную сущность и этой охоты, не вмѣшиваясь въ подробности и тонкости этого дѣла, известныя только специалистамъ медвѣжьей охоты; будучи знакомъ съ нѣкоторыми изъ нихъ я всетаки не стану говорить о нихъ, потому что намъ съ вами, читатель, вѣроятно, не придется ходить въ одиночку на медвѣдя въ берлогу!...

Орочоны, о которыхъ я уже упоминалъ выше, живы постоянно въ лѣсу и, слѣдовательно, чаще другикъ промысловенниковъ встрѣчаясь съ медвѣдями, бьютъ ихъ весьма просто, тоже въ одиночку. Орочонъ, собравшись на медвѣдя въ берлогу, или встрѣтившись съ нимъ въ лѣсу нечаянно, старается раздражить его до того, чтобы звѣрь вышелъ на поединокъ. Если медвѣдь, раздраженный охотникомъ, бросится на него, чтобы изломать его въ своихъ лапахъ, то орочонъ тотчасъ прячется за какое нибудь толстое дерево и, вертась за нимъ, дожидается того, что звѣрь схватитъ ртомъ за руку охотника, подставляемую имъ нарочно и въ которой держится желѣзная распорка. Она очень походитъ на обыкновенный якорь-конку, съ тою только разницею, что лапы ея почти прямыя и имѣютъ зазубрины. Рукоятка распорки дѣлается изъ крѣпкаго дерева такой длины, чтобы ее можно было удобно держать рукою, то есть она не дѣлается длиннѣе шести вершковъ, а самая распорка въ поперечникѣ (въ длину двухъ лапъ) не болѣе 5 вершковъ. Конечно, распорка дѣлается такъ прочно, чтобы она не могла сломаться отъ медвѣжьихъ зубовъ. Весь инструментъ вѣситъ не свыше трехъ фунтовъ. Къ концу рукоятки привязывается крѣпкой кукуйный \*) ремень; охотникъ беретъ въ руку (за рукоять) распорку и обертываетъ этимъ ремнемъ руку такъ, чтобы распорка только не могла выпастъ; на самую распорку надѣваетъ какой нибудь старый рукавъ и надвигаетъ его по ней до самаго рукава надѣтой одежды охотника. Это дѣлается для того, чтобы не было видно распорки, а медвѣдь, хватая за ложный рукавъ, въ которомъ скрыта распорка, думаетъ, что онъ схватываетъ охотника за руку. Между тѣмъ орочонъ, всунувъ распорку въ пасть медвѣдю, тотчасъ выдергиваетъ руку и подхватываетъ звѣря на пальму (это орочонское названіе рогатины, то есть нога вершковъ шести длиною, крѣпко насаженнаго на черенъ длиною четвертей 7 или 8), или на ножикъ и докалываетъ звѣря, какъ теленка, потому что медвѣдь, схвативъ распорку ртомъ и размокшивъ себѣ пасть,

\*) Кукуйный — то есть ремень изъ шкуры дикого козла (гурана) или лиса, чрезвычайно прочный и мягкій.

всегда старается ее вытолкнуть лапами, сердится, но тѣмъ сильнѣе наноситъ себѣ странныя раны во рту и, въ этомъ случаѣ, мало обращаетъ вниманія на охотника, который, пользуясь этимъ, орудуетъ съ медвѣдемъ своей пальмой или ножомъ, нанося ему смертельныя раны. Распорка эта носится нѣкоторыми ороконами постоянно за поясомъ, съ надвижнымъ фальшивымъ рукавомъ и, въ случаѣ надобности, проворно исполняетъ свое назначеніе въ рукахъ сибирскихъ Немродовъ. Главное въ этой охотѣ—заставить медвѣдя выйдти на поединокъ и не упустить удобной минуты втолкнуть распорку въ медвѣжью пасть. Но все это хорошо толковать, сидя дома въ кабинетѣ, а не въ лѣсу съ медвѣдемъ. Нельзя не удивляться смѣлости, навыку и проворству охотниковъ, которые пускаются на такія продѣлки!... Еще замѣчательнѣе, что нѣкоторые промышленники изъ ороконъ не употребляютъ и распорки, а ходятъ на медвѣдей съ одной пальмой безъ всякой боязни, и убивъ на своемъ вѣку нѣсколько десятковъ медвѣдей, доживаютъ до глубокой старости, не имѣя ни одной царапины отъ медвѣжьихъ когтей!.. Не думайте, чтобы ороконская пальма была такая же озойная (большая), какъ рогатина, употребляемая въ Россіи при медвѣжьей и кабаньей охотѣ. Нѣтъ! Пальма—это, какъ я уже сказалъ выше, ножъ, насаженный на палку, которая для большей прочности обвивается плотно вареной берестой; она не имѣетъ подъ ножомъ крестообразной поперечины, какъ рогатины, и вѣситъ не болѣе 4 или 5 фунтовъ, тогда какъ мнѣ случалось видѣть въ Россіи медвѣжки рогатины аршина въ четыре длину и до 30 фунтовъ вѣсомъ. Не могу не упомянуть при этомъ, что ороконы такъ ловко дѣйствуютъ пальмой, что, срубивъ ея небольшое деревцо съ одного раза, успѣваютъ перерубить его пополамъ во время паденія, не допустивъ коснуться земли. Кромѣ того, пальма у нихъ замѣняетъ топоръ въ домашнемъ обиходѣ.

Вотъ всѣ болѣе извѣстные способы истребленія медвѣдей, употребляемые въ Забайкальѣ.

Здѣсь, при медвѣжьей охотѣ, собакъ берутъ только на случай и спускаютъ ихъ тогда, когда первая попытка неудачна, т. е. когда раненый медвѣдь бросится на охотниковъ, или станетъ самъ спасаться бѣгствомъ; тогда необходима хо-

рошая собака, чтобы не допустить медвѣдя уйти. Но при одиночной охотѣ въ лѣсу, гдѣ больше доводится случаевъ нечаянно встрѣчаться съ медвѣдями, хорошая собака никогда не лишняя, напротивъ—скорѣе необходима.

Самыя лучшія медвѣжьи шкуры здѣсь продають не дороже 12 и много по 15 руб. сер., а обыкновенная цѣна ихъ отъ 5 до 8 рублей. Сало медвѣжье продается отъ 2 и до 5 рублей сереб. пудъ, жиръ этотъ очень бѣлъ, онъ никогда не горкнетъ и не твердѣетъ, если только держать его въ закрытомъ сосудѣ. Мясо ихъ ѣдятъ въ Забайкальѣ только инородцы и нѣкоторые гастрономы благороднаго сословія. Русскіе простолюдины въ пищу его не употребляютъ. Но если ороchonъ убьетъ медвѣдя, это для него большой праздникъ. Кроме различныхъ суевѣрныхъ обрядовъ, которые совершаются не только дома въ юртѣ, но и на мѣстѣ смерти звѣря, тотчасъ послѣ послѣдняго вздоха, ороchonъ приглашаетъ своихъ знакомыхъ и родныхъ, стоящихъ юртами гдѣ нибудь неподалеку въ лѣсу, откушать закомага блюда, и они ѣдятъ медвѣжье мясо до послѣдней возможности, то есть до тѣхъ норъ, пока животы ихъ не раздуются, и кушавшіе, тутъ-же около котла, не упадутъ навзничъ или на спину и заснутъ мертвецкиимъ сномъ. Дѣйствительно, нельзя не удивляться, что ороchonы въ состояніи переносить страшный голодь и въ случаѣ добычливой охоты жрать, въ полномъ смыслѣ этого слова, такъ, что нужно хорошихъ трехъ ѣдоковъ противъ одного пшюгаваго ороचना. Во время весны, когда загрубѣетъ снѣгъ и ороchonу трудно ивоблavitъ какого нибудь звѣря, или по неимѣнію огнѣстрельныхъ припасовъ, что часто съ ними случается, ороchonы цѣлыми семьями голодаютъ недѣли по двѣ, пропитываясь одной сосновой корой и различными гнилушками, какъ-то: чагой или шультой \*), варя ихъ

\*) Чага—это нечто иное, какъ натеки на старыхъ, высохшихъ, полусгнившихъ березахъ; а шультъ добывается изъ такой же березы, но не снаружи, какъ первая, а изнутри, около сердцевины. Не зная хорошенько, въ чемъ дѣло, я попросилъ однажды бѣдную старуху, чтобы она объяснила мнѣ, что такое шультъ и что такое чага, ибо здѣшніе бѣдные жители тоже употребляютъ ихъ въ пищу;—старуха, не умѣя объяснить, въ чемъ дѣло, сказала такъ:—ну и пиши такъ, что шультъ моль гнилыя,

въ водѣ; они доходятъ до того, что едва бываютъ въ состоянїи убить домашняго оленя, въ случаѣ самой крайности, чтобы не умереть голодной смертію. Орочны говорятъ, что жирная медвѣжина чрезвычайно дородна для нихъ, потому что имѣеть особенное свойство позывать человека на сонъ и согрѣвать въ холодное время; они увѣряютъ, что, наѣвшись медвѣжины, ни въ какую стужу не околѣешь—то есть, не озябнешь, и будто никакое другое мясо съ ней въ этомъ случаѣ сравниться не можетъ.

Здѣсь медвѣжій жиръ употребляютъ отъ многихъ болѣзней, какъ наружныхъ, такъ и внутреннихъ. Особенно онъ хорошъ въ грудныхъ болѣзняхъ. Я лично видѣлъ примѣры выздоровленія людей сильно страдающихъ этими болѣзнями. Имъ хорошо мазать лошадиныя сядна; — гдѣ бы они ни были, они скоро заживаютъ и покрываются шерстью. Словомъ, медвѣжина въ народномъ употребленїи слыветъ какъ средство оживляющее, обновляющее, возрождающее, и наконецъ, какъ сила чарующая въ прекрасномъ полѣ простаго народа. Въ послѣднемъ случаѣ въ особенности отличается медвѣжій корень, о которомъ я упомянулъ выше; онъ употребляется у здѣшнихъ волокитъ, какъ средство присушивать тѣхъ прекрасныхъ особъ, которыя, не внемля обыкновеннымъ избыткамъ ласкамъ простолюдина, держатъ себя покрѣпче другихъ и не соглашаются на ихъ любезности. Вотъ тутъ-то волокиты и прибѣгаютъ къ различнымъ чарующимъ силамъ и, между прочимъ, къ медвѣжьему корню, который, по народному говору, имѣеть особенную магическую силу. Корни эти всегда водятся у деревенскихъ знахарокъ и знахарей, — за нихъ они платятъ довольно дорого промышленникамъ, которые ихъ находятъ въ лѣсу, и еще дороже берутъ съ любителей прекраснаго пола. Здѣсь рассказываютъ пропастъ легендъ относительно чарующей силы этого корня. Не нахожу возможности познакомить читателя печатно хотя съ нѣкоторыми, болѣе занимательными

---

березовыя палки, добытыя изъ нутра березы на корню; ихъ сварить, такъ вода будетъ красная, которую мы, бѣдные, и дудимъ вмѣсто кирпичнаго чая; а чага — березовые натеки, — сварить, такъ будетъ вода желтая; отъ этой шибко сердце давить, она хуже шуалты; вотъ и все, такъ и пиши — поймутъ.

и интересными. Такъ напримѣръ, если брачная чета живетъ между собою худо и не имѣетъ дѣтей, то знахари, по просьбѣ той или другой половины, или близкихъ родственниковъ, прибѣгаютъ обыкновенно къ этому корню и даютъ его съ различными суевѣрными обрядами въ пицѣ, шитьѣ или другимъ какимъ нибудь образомъ, но такъ, чтобы объ этомъ не знало то лицо, къ которому это прямо относится—и страшное дѣло, а говорятъ, что этимъ помогаютъ многимъ «и любовь и сонѣть держать, и дѣтей наживать». Еще забавнѣе говорить народное преданіе, что будто про эту силу чаровать узналъ печально одинъ промышленникъ, который, во время медвѣжьей гоньбы, скрадывалъ медвѣдя. Вотъ что говоритъ легенда:—Охотникъ замѣтилъ, что медвѣдица, при всемъ любезномъ завскаиваніи самца, никакъ не соглашалась на его ласки. Тогда медвѣдь убѣжалъ отъ дражайшей половины на уваль, порылъ землю и прибѣжалъ навадь съ какимъ-то корешкомъ, который онъ, покушавъ самъ, далъ отвѣдать и медвѣдицѣ. Та попробовала и вскорѣ отдалась вполне медвѣдю. Охотникъ все видѣлъ; убилъ медвѣдя, сбѣгалъ на уваль, отыскалъ этотъ корень и отправился домой. Приѣхавъ въ деревню, онъ, никому не говоря, пошелъ съ этимъ корешкомъ на вечерку \*), чтобы испытать самому его дѣйствіе, и замѣтилъ чудеса его чарующей силы; на другой день охотникъ отправился на какую-то свадьбу и удивился еще болѣе... Вскорѣ этотъ промышленникъ прослылъ по всему околodu за знахара по дѣламъ любовнымъ, сталъ ѣздить по свадьбамъ въ дружкахъ \*\*) и дѣлалъ чудеса...

Медвѣжья жолчь играетъ важную роль въ народной медицинѣ, особенно дорожатъ ею сибирскіе туземцы. Между тунгусскими дѣлами, братскими баретчинами и вообще монгольскими шаманами (колдунами), она цѣнится довольно до-

\*) Вечорка—это собраніе дѣвушекъ и молодыхъ ребятъ въ какомъ либо домѣ, вечеромъ, гдѣ поются пѣсни; женихи высматриваютъ невестъ и кажутъ себя; происходятъ различные любовныя интриги и проч.

\*\*) Дружка—это человекъ знахарь, безъ котораго здѣсь не играется ни одна простонародная свадьба. Онъ первый вездѣ на свадьбѣ,—аму первый кусокъ, первая чарка. Обязанности его чрезвычайно разнообразны.



рого. «Я видѣлъ примѣры этой торговли на ташкинѣмъ золотомъ промыслѣ (Урюмскомъ):—купецъ Першинъ взялъ изъ первыхъ рукъ, отъ ороchonъ, нѣсколько жолчей по рублю за штуку и просилъ ихъ принести еще. Хитрые туземцы смекнули торговлю и во второй разъ продали тому же купцу двѣ жолчи по 5 руб. каждую, а въ третій разъ одну за 7 рублей.—Такое повышеніе цѣны меня крайне заинтересовало; я спросилъ Першина, для чего онъ беретъ медвѣжьи жолчи по такой дорогой цѣнѣ?—Купецъ усмѣхнулся и сказалъ мнѣ по секрету, «что ороchonы еще дураки, ибо, если бы они знали суть, то взяли бы съ меня не по 7, а по 15 руб. за каждую и я бы далъ имъ эту цѣну, потому что это снадобье имѣеть большой похоть въ ордѣ; тамъ мунгалы даютъ за каждую жолчь по быку, а за жолчь отъ медвѣдицы—по два».

Я сталъ приставать къ Першину, чтобы онъ отырылъ тайну, но добиться отъ него ничего не могъ. Онъ только и сказалъ мнѣ, что въ молодости самъ хворалъ сильно (по чѣмъ не сообщилъ) и благодаря этой жолчи, которую принималъ по каплямъ въ водѣ и натирался этимъ же въ банѣ, поправился и сталъ здоровымъ человѣкомъ.

Странное дѣло, а Першинъ, покупая жолчи и разводя ихъ повемногу въ водѣ и вертя жидкость пальцемъ, какъ-то узнавалъ, которая жолчь отъ самца, которая отъ самки, такъ что плутоватые ороchonы надуть его не могли, а только удивлялись его способности распознавать истину.

Знаю одинъ примѣръ такого сорта; бывшій мой денщикъ Михайло Кузнецовъ одно время сильно и долго хворалъ, не могъ ничего ѣсть и страдалъ сильной бессонницей, ужасно ослабъ и упалъ духомъ. Наши эскулапы, давая ему рвотное, слабительное и другія мерзости, не помогли. Хворость продолжалась съ большимъ ожесточеніемъ. Ему посоветовали пить медвѣжью жолчь, что онъ и сдѣлалъ, принимая ее по 20 капель въ день въ продолженіи двухъ недѣль, послѣ чего онъ скоро поправился, такъ что сдѣлался полнымъ, крѣпкимъ, сталъ ѣсть за двоихъ, а объ бессонницѣ и слабости уже не говорилъ, словомъ переродился въ здороваго человѣка.

Однажды, глубокой осенью, уже по снѣгу, я напелъ въ лѣсу до половины съѣденнаго медвѣдя, около котораго, кромѣ

волчьихъ слѣдовъ, никакихъ другихъ не было. Надо полагать, что медвѣдь былъ растерзанъ волками живою, ибо около трупа мѣсто было избито, истоптано медвѣжьими и волчьими слѣдами и видна была кровь, медвѣжья и волчья шерсть; кромѣ того, попадались карчи и камни, которые, повидимому, лежали не на своихъ мѣстахъ и, вѣроятно, служили медвѣдю при оборонѣ; они тоже были окровавлены и испараны когтями. Промышленники утверждаютъ, что медвѣди, преслѣдуемые волками, не имѣя возможности спастись отъ нихъ силою, заскакиваютъ на погѣнницы двору, или на зароды (стога) сѣна, оставленные или въ лѣсу, или около — въ догахъ, окрестными жителями, и защищаются погѣнями до послѣдней возможности.

Считаю излишнимъ говорить о томъ, что медвѣдь чрезвычайно крѣпокъ на раны и умѣетъ постоять за себя, если онѣ не смертельны. Сила челюстей его удивительна; зубами онъ дробитъ огромныя кости, перекусываетъ толстыя березовыя бастрыги, а лапами бьетъ такъ сильно, что съ одного удара убиваетъ до смерти человѣка и роняетъ лошадей на землю. Сила его замѣчательна: онъ, стоя на дыбахъ, легко держитъ въ переднихъ лапахъ большіе быковъ и лошадей и даже перетаскиваетъ ихъ съ одного мѣста на другое. Когтями онъ царапаетъ или, лучше сказать, деретъ жестоко, ими онъ отворачиваетъ цѣлыя глыбы земли, когда сердится или готовится себѣ берлогу.

Медвѣжьи кости чрезвычайно крѣпки и толсты, но хрупки. Малосильныя выстрѣлы ихъ пробить не могутъ и пули ихъ, пробивъ кожу и встрѣтя кости звѣря, дѣлаются плюшками, не принося особеннаго вреда медвѣдю. Сибирскіе промышленники для стрѣльбы не только медвѣдей, но и вообще всѣхъ крупныя звѣрей, употребляютъ на пули самый грубый, самый жесткій свинецъ. Это потому, что мягкій свинецъ не пробиваетъ толстыя кости звѣря, а садится и останавливается у кости, такъ что и большія пули синюскаиваются въ блинъ. — Орочны же, кромѣ этой предосторожности, употребляютъ еще другую: они такія пули заранѣе намазываютъ протухлымъ, квашенымъ жиромъ. Звѣрь, раненый такой пулей, далеко не уйдетъ, ибо рана его скоро загноится и не

дать ему хода. Такие ядовитые пули называются звѣровыми или квашеными. Надо замѣтить, что все мясо, почернѣвшее около такой раны, у добытаго звѣря, вырѣзывается и бросается или сожигается, чтобы его не съѣли собаки. Для квашенія употребляется жиръ преимущественно сохатыный; изобранный для этого негоденъ, онъ слишкомъ черствъ. Проквашенный жиръ коптится въ дыму, а пули надкусываются зубами, чтобы получили шероховатую поверхность, тогда уже кладутся въ кабутургу съ проквашеннымъ жиромъ и употребляются въ случаѣ надобности. Изъ крѣпкихъ, надежныхъ винтовокъ, на близкомъ разстояніи, Сибирики стрѣляютъ крупныхъ звѣрей двумя пулями, заряжая пулю на пулю, при усиленномъ зарядѣ пороха, но съ коническими пулями этого дѣлать нельзя. Здѣсь много убиваютъ медвѣдей со старыми заросшими пулями и желѣзными частями отъ холоднаго оружія. Однажды убили медвѣдя, у котораго нашли на лопаткѣхъ три заросшихъ пули, а на лбу, подъ кожей, цѣлое перо отъ ороchonской пальмы. Такихъ медвѣдей, съ явными знаками выдержанной борьбы съ человекомъ, здѣсь называютъ людобѣдами. Замѣчено, что тѣ медвѣди, которые хоть разъ отвѣдали людскаго мяса и выдержали побѣду надъ человекомъ, чрезвычайно опасны: они наглы, небоязливы и сами нападаютъ на людей.

Странно, что въ Забайкальѣ почти не существуетъ по-вѣрья, столь извѣстнаго въ Россіи, что сороковой медвѣдь роковой и самый опасный для охотника. Я не слышалъ здѣсь ни отъ одного промышленника-инородца, кромѣ нѣкоторыхъ русскихъ звѣровщиковъ, чтобы они боялись сороковаго медвѣдя...

Увѣренность въ себя, въ побѣду надъ врагомъ, какъ я сказалъ выше, играетъ чрезвычайно важную роль въ звѣриномъ промыслѣ. Вотъ почему здѣшніе истые охотники до медвѣдей съ такою же обыкновенною легкостью бьютъ и сороковаго медвѣдя, какъ предыдущихъ, тогда какъ въ Россіи многіе звѣровщики, дойдя до сороковаго, оставляютъ совсѣмъ медвѣжий промыселъ, вѣсить ружье на спичку и нивъ ниче-скаго страха боятся даже ходить въ лѣсъ, чтобы случайно не встрѣтиться съ сороковымъ; а нѣкоторые, поспѣше, от-

правившись на него, или платятся жизнью, или от него не дешево отдѣлываются. Въ самомъ дѣлѣ, здѣсь исковерканныхъ и обезображенныхъ медвѣдями охотниковъ чрезвычайно мало, сравнительно съ числомъ убиваемыхъ медвѣдей. Тутъ несчастія этого рода бываютъ преимущественно отъ случайныхъ, совершенно неожиданныхъ встрѣчъ съ медвѣдями не-приготовившихся къ тому охотниковъ, которые отъ панического страха теряются и потому попадаютъ въ лапы звѣрю. Съ отважными удайцами этого не бываетъ, — они всегда находчивы и, воспользовавшись какимъ нибудь счастливымъ случаемъ, преловко отдѣлываются отъ нападающихъ медвѣдей. Я знаю много случаевъ того и другаго рода и прихожу къ такому заключенію, что лишь только человѣкъ теряется, то болѣе или менѣе нелегко раздѣлывается съ медвѣдемъ; если же онъ находчивъ, смѣлъ, даже не имѣя при себѣ никакого оружія, то легко надуваетъ медвѣдя и невредимо возвращается домой.

Вотъ факты-примѣры, которые докажутъ читателю то и другое. Старикъ-тунгузъ Гаученовъ, извѣстный промышленникъ въ свое время между негрусоватыми звѣровщиками, наткнулся однажды поздней осенью, въ вершинѣ рѣчки Тапакъ, Нерчинскаго горнаго округа, на шатуна (медвѣдя), который тотчасъ бросился на него; тунгузъ сначала не оробѣлъ и успѣлъ бросить винтовку на сошки, чтобы всадить мѣткую пулю въ звѣря, но когда медвѣдь, не добѣжавъ до него двухъ или трехъ саженъ, вдругъ всталъ на дыбы, заревѣлъ, раскрылъ огромную пасть, выставилъ свои страшные бѣлые зубы, выпустилъ ужасные кривые когтища, которыми онъ всталъ на переднихъ лапахъ и ударился другъ о друга, какъ станьеты, забили предсмертную исповѣдь, — Гаученовъ, какъ онъ говорилъ мнѣ самъ, никогда не слышавъ «такой балабайки», вдругъ до того испугался, что у него спала изъ рукъ винтовка и онъ не успѣлъ выстрѣлить, какъ медвѣдь осѣдалъ его. — Но тутъ старикъ, почувствовавъ на себѣ звѣря, по его выраженію, «очинился», быстро схватился съ медвѣдемъ въ охапку, лѣвой рукой крѣпко уцѣпился за правое ухо медвѣдя, изъ-подъ правой его лапы, и вспомнивъ свою молодость, такъ «мотырнулъ» его на сторону, ударивъ

его въ это время «подъ ножку», что звѣря съѣлъ было на задъ, но скоро опять поправился и снова всталъ на дыбы; тогда Гаученовъ, держась всегачи за ухо медвѣдя, успѣлъ выдернуть правой рукой ножъ изъ-за пояса и распороть косматому борцу брюхо. Медвѣдь повалился къвѣтъ съ побѣдителемъ, но въ это время правая рука послѣдняго какъ-то попала въ пасть умирающему звѣрю, который въ предсмертныхъ судорогахъ успѣлъ немнѣе ее зубами до локтя, такъ что впоследствии тунгузъ, выздоровѣвъ, худо владѣлъ ею и при каждомъ неловкомъ ея обращеніи востоянно ругалъ проклятаго медвѣдя.

Мѣщанинъ Тимофей Вагинъ, въ окрестностяхъ Култуминскаго рудника, лѣтомъ въ 184<sup>2</sup> году, тоже сошелся съ медвѣдемъ такъ близко, будучи на вечерней охотѣ, что звѣрь неожиданно выпрыбъ у него лапой изъ рукъ вытоску, но Вагинъ, обладавъ страшною физическою силою, не оробѣлъ, тоже схватился съ медвѣдемъ въ охапку и, избравъ удобный случай, такъ потнукъ звѣря «подъ ножку» подъ гору, что тотъ упалъ и повалился было клубкомъ, потому соскочилъ на ноги и побѣжалъ безъ оглядки на утекъ. Но геркулесъ Вагинъ успѣлъ схватить вытоску и выстрѣлилъ по звѣрю въ догону, переломилъ ему позвоночный столбъ и убилъ наповаль.

Послѣ этого случая, народъ, узнавъ отъ бывшихъ съ Вагиньмъ на промыслѣ товарищей про случившееся, тотчасъ прозвалъ его самого «таптыгнымъ», такъ что мальчишки, шрѣдко цѣлою вереницей бѣгая за Вагиньмъ, не давали ему покоя.

Въ окрестностяхъ бальженянскаго казачья караула, на китайской границѣ, въ юго-западной части Забайкалья, промышленники Петръ Шиломенцевъ, Лукьянъ Мусоринъ и кто-то третій, вѣрно въ 1849 году, во время блжковья, наткнулись случайно на берлогу, въ которой лежалъ огромный медвѣдь. Посоветовались между собою, промышленники задумали его промыслать, но распорядились чрезвычайнo странно и безтолково. — Дѣло было утромъ. Двое изъ нихъ остались не подалеку отъ берлоги, разложили огонь и стали готовить оборону — сибирскія рогатины, то есть насаживать простые



Сибирская охота на волка съ поросенкомъ (въ одиночку).



охотничьи ножи на длинные березовые черни, а третьего отпавили на таборъ за собаками и холоднымъ оружіемъ. Охотники на берегѣхъ—громко разговаривали, локали сучья, бросали ихъ въ костеръ, огонь трещалъ и дымъ валить клубомъ. Такъ какъ дѣло было рано осенью, то медвѣдь лежалъ «не крѣпко»; въ открытый лавъ берлоги онъ все видѣлъ и слышалъ, наконецъ, не вытерпѣвъ этой пытки, выскочилъ изъ берлоги и бросился прямо на отважно-дерзкихъ охотниковъ, которые сидѣли въ эту минуту у огня и прикрѣпляли ножи. Отъ треска и шума они подняли головы и увидѣли бѣгущаго къ нимъ медвѣдя; время было такъ коротко, что П. Мусоринъ успѣлъ только схватить лежащую подлѣ винтовку и, сидя, выстрѣлить «бѣличьимъ» (маленькимъ) зарядомъ по звѣрю, Шиломенцевъ же могъ только вскочить на ноги и, поднимъ руки кверху, закричать что-то въ родѣ: — «куда ты, черная немочь, чтобъ тебѣ явилось!» — какъ медвѣдь набѣжалъ на него, спихнулъ съ ногъ и хотѣлъ было утекать далѣе, но ловкіе промышленники, въ испугѣ, совершенно мапинально схватились съ боковъ за медвѣдя и, уцѣпившись за его длинную шерсть, совершенно бессознательно, спотыкаясь и падая, отирались вмѣстѣ съ медвѣдемъ, который тащилъ ихъ такимъ образомъ за собою по крайней мѣрѣ сажень 20; тогда только образумились промышленники и первый Мусоринъ, отскочивъ отъ медвѣдя, упалъ въ снѣгъ, а Шиломенцева спихнулъ самъ медвѣдь объ дерево, забѣжавъ въ густую чащу. Промышленники остались здоровыми, но медвѣдь отъ пули и кроваваго поноса вслѣдствіе испуга издохъ на другой же день.

## 2. ВОЛКЪ.

Послѣ медвѣдя, изъ числа хищныхъ звѣрей, по моему мнѣнію, первое мѣсто долженъ занять волкъ. Онъ болѣе или менѣе извѣстенъ всякому—старому и малому, вошелъ у насъ въ народныя пословицы, поговорки, сказки, басни, пѣсни и проч. Все это доказываетъ общеизвѣстность волка. Едва ребенокъ начнетъ понимать, какъ онъ уже слышитъ отъ своей няньки слово волкъ и рассказы, что онъ его унесетъ,



съѣсть, и тому подобное. Кто не знаетъ прозорливости, алчности, хитрости, силы волка? Много ли такихъ людей, а тѣмъ болѣе охотниковъ, которые не видали волка? Много ли, не много ли,—но все же они есть, а слѣдовательно для нихъ-то моя замѣтки относительно волка и будутъ, быть можетъ, нѣсколько интересны. Конечно, читатель, хорошо знакомый съ жизнью и нравомъ волка, въ правѣ пропустить эти страницы, но другой можетъ и ошибиться въ такомъ случаѣ, потому что волки, водящіеся въ восточной Сибири, во многомъ отличны отъ волковъ Европейской Россіи. Сибирскіе волки нѣсколько поменьше и рѣдко достигаютъ такой величины, какъ въ Россіи; не такъ наглы—потому что въ необъятныхъ лѣсахъ Сибири, наполненныхъ множествомъ разнообразныхъ звѣрей и птицъ, они легко утоляютъ сильный голодъ, поэтому рѣже подходятъ къ селеніямъ, которыхъ, относительно пространства, здѣсь несравненно меньше, чѣмъ въ Россіи; вслѣдствіе всего этого они не такъ хитры, рѣже видятъ человѣка, еще рѣже имъ преслѣдуются и не такъ трусливы при встрѣчѣ съ человѣкомъ.

У насъ въ Сибири водится только одна главная порода волковъ, именно та самая, что и въ Европейской Россіи; цвѣтъ шерсти ея всѣмъ хорошо извѣстенъ, то есть—сѣрый. Недаромъ народъ прозвалъ волка—сѣркомъ. Но кромѣ этой главной породы, въ Сибири попадаются и вырожденки или князьки—чисто бѣлые, почти такого же цвѣта, какъ бываютъ зайцы зимою, или наоборотъ—совершенно черные. Первые встрѣчаются преимущественно въ степныхъ мѣстахъ, а послѣдніе—въ глухихъ лѣсахъ, въ хребтахъ. Вообще степные волки имѣютъ цвѣтъ шерсти гораздо бѣлѣе, нежели хребтовые; это замѣчаніе можно отнести ко всѣмъ тѣмъ звѣрямъ, которые водятся и въ степяхъ, и въ лѣсахъ, какъ, напримеръ, лисицы. Здѣсь чисто бѣлые волки встрѣчаются чаще, нежели черные, которые составляютъ большую рѣдкость, такъ что о нихъ уже больше говорить преданіе.

Сибиряки относительно вырожденковъ или князьковъ всякаго рода звѣрей чрезвычайно суевѣрны. Иной промышленникъ ни за что и рѣшительно никому не скажетъ, если ему случится добыть какого бы то ни было князька. Нѣкоторые тайкомъ

держать шкурки этих выродков у себя в домах, никому не показывая их, и считают это за особое счастье, приписывая такому обстоятельству всевозможное добро: что хозяин и богат-то будет, и скот-то у него не будет падать, и хлеб-то хорошо станет родиться... чуть-чуть не говорить, что владетель такой драгоценности будет бессмертен!... Однажды в к—мъ казачьем пограничном карауль, одинъ важноточный казакъ, тихонько, тайкомъ отъ своихъ, показывалъ мнѣ, и то по дружбѣ, какой-то кусокъ шкурки съ черной шерстью. Онъ говорилъ такъ: «это лавтачѣкъ (кусочекъ) шкурки отъ черного волка, который случайно попалъ моему дѣдушкѣ зимою въ козью пасть, на Яблоновомъ хребтѣ. Дѣдушка украдкой снималъ этого волка въ лѣсу, а шкурку привезъ домой въ пѣтахъ (переводныхъ верховыхъ сумахъ) и раздѣлялъ ее между братьями. Вотъ съ тѣхъ-то поръ нашъ родъ и сталъ жить хорошо, а до того времени жить бѣдно. Покойный мой тятенька, при смерти своей, отдалъ мнѣ этотъ лавтакъ и сказалъ:—на тебѣ, Мишутка, этотъ лавтакъ, береги его до смерти своей, а при кончинѣ отдай старшему въ родѣ своемъ, да смотри держи его тайкомъ, никому не кажи, а въ каждый чистый четвертокъ вырывая утренней и вечерней зарей по одному волоску и бросай ихъ, чтобы никто тебя не видалъ, въ ту сторону, гдѣ звѣрь этотъ добытъ, то есть къ становнику (Ябл. хреб.)—вотъ и будешь жить хорошо. Мой батюшка всегда дѣлалъ такъ, помиралъ, такъ мнѣ тожъ сказалъ, я и поступалъ такъ, какъ онъ приказалъ, и худаго во всю свою жизнь не видалъ...» Хозяинъ этой драгоценности много бы наговорилъ мнѣ про этотъ кусокъ шкурки, если бы въ то время не вошелъ въ избу приходскій священникъ и не помѣшалъ нашей таинственной бесѣды, о чемъ я крайне сожалѣлъ. Какъ мнѣ помнится—шерсть на этомъ кускѣ дѣйствительно была чернаго цвѣта, мягкая и пушистая, похожая на волчью, съ одного конца порядочно повьдерганная, что ясно доказывало суевѣрный обычай, строго исполнявшійся дѣдомъ и отцомъ рассказчика, который въ свою очередь, вѣроятно, также строго исполнялъ предсмертную заповѣдь своего отца. Потомъ я слышалъ отъ другихъ сибирскихъ охотниковъ, что будто

бы многіе здѣшніе промышленники, обладатели такихъ драгоценностей, тайкомъ воятъ съ собою по нѣсколку волосковъ отъ шкурокъ вырождковъ, для счастливаго промысла.

Фигура волка до того общенравственна, что рѣшительно не къ чему ее описывать; довольно сказать, что волкъ чрезвычайно похожъ на обыкновенную нашу породу дворовыхъ или пастушьихъ собакъ; только онъ нѣсколько побольше, покрѣпче ихъ, съ длиннымъ пушистымъ хвостомъ, который онъ никогда не поднимаетъ кверху, какъ собака, но всегда держитъ опущеннымъ книзу. По наружному его сходству съ обыкновенной собакой, нельзя не предполагать, что волкъ есть ничто иное, какъ дикая собака; но разбирая строго ту и другаго, легко замѣтить большую разницу почти во всѣхъ отношеніяхъ. Даже рассматривая ихъ съ физиологической стороны, увидите нѣкоторыя несходства, не говоря уже о ихъ различныхъ характерахъ, образѣ жизни и тому подобномъ. Самая природа заставила постоянно враждовать ихъ между собою. Если гдѣ случится сойтись рослой, сильной собакѣ съ волкомъ, тотчасъ поднимается остревѣлая драка, кончающаяся обыкновенно смертію того или другой. Если побѣду одержитъ волкъ, то онъ немедленно пожираетъ собаку; напротивъ того, собака, удовольствовавшись своею побѣдою, гордо возвращается домой и съ презрѣніемъ оставляетъ трупъ своего природнаго непріятеля на расхищеніе тѣмъ же волкамъ или сорокамъ и воронамъ. Надо замѣтить, что волчье мясо до того противно и пахуче, что его не ѣстъ ни одинъ хищный звѣрь, кромѣ тѣхъ же волковъ, которые нерѣдко слѣдятъ своихъ раненыхъ собратьевъ и съ жадностію ихъ пожираютъ \*). Кромѣ волковъ, волчье мясо ѣдятъ еще нѣкоторые изъ здѣшнихъ инородцевъ; они употребляютъ въ пищу даже трупы пропавшихъ, не терпя особаго голода. Послѣ этого нѣсколько не удивительно, что здѣшніе русскіе называютъ вообще всѣхъ инородцевъ—тварью.

Молодая собака, при видѣ волка, обыкновенно приходитъ въ ужасъ, поджимаетъ хвостъ и съ выномъ скорѣе старается спрятаться. Но нѣкоторые изъ нихъ, съ смѣлымъ характе-

\*) Потому-то французская пословица «Les loups ne se mangent pas» (волкъ волка не съѣстъ) несправедлива.

ромъ, часто достаются въ жертву голоднымъ волкамъ. Это случается большею частію въ то время, когда мужики, ѣздя за дровами или за сѣномъ, завидя волка, еще нарочно усыпаютъ на него своихъ дворняшекъ, которыхъ они имѣютъ привычку брать съ собою, вѣроятно для развлечения. Собака, повинуясь хозяину, или по своему желанію повзбавиться, бросается за волкомъ, который, замѣтя врага по своимъ следамъ, нарочно бѣжитъ тихо, катается по снѣгу, притворяется хворымъ, словомъ, даетъ случай неопытной дерзкой собакѣ догнать себя, но тѣмъ лишь отманиваетъ бѣдную подальше отъ усыпающаго хозяина, который сначала доволенъ смѣлостію своего товарища; волкъ же, замѣтя оплошность, тотчасъ ложится или мгновенно оборачивается, бросается на собаку и, конечно, тотчасъ разрываетъ. Часто случается, что одинъ волкъ дѣлаетъ вышеописанный маневръ, а одинъ или два волка спрячутся гдѣ нибудь подъ кустомъ или въ овражкѣ, въ засаду, и потомъ вдругъ бросаются на собаку, удалившюся отъ своего хозяина. Тогда мужикъ напрасно бѣжитъ съ топоромъ или съ бастрыгомъ на выручку къ своему соболькѣ, а пріѣхавъ домой, жалобно рассказываетъ про случившееся, удивляясь хитрости волковъ и дерзкой смѣлости своего товарища!...

Волкъ хитеръ, дикъ и трусливъ, собака же ласкова, кротка, смѣла и великодушна; послѣдняя любитъ сообщество, между тѣмъ какъ волкъ не любитъ общезитія и рѣдко живетъ или, лучше сказать, находится вмѣстѣ со своимъ же братомъ, волками. Они собираются въ стада только въ извѣстныхъ случаяхъ, и то не живутъ мирно, всегда ссорятся и страшно дерутся между собою. Обыкновенно они собираются въ экстренныхъ случаяхъ, на примѣръ, если имъ нужно прогнать какого либо сильнаго врага, или сдѣлать облаву на звѣрей, для добычи, чтобы утолить палаящій голодъ. Такъ нерѣдко волки производятъ охоту за дикими козами. Но и тутъ, при общей добычѣ, у нихъ рѣдко обходится безъ драки. Шемякинъ судъ у нихъ господствуетъ: который посильнѣе, побойчѣе—тотъ и правъ. Впрочемъ, что осуждать въ этомъ хищныхъ звѣрей, когда даже и сами люди пользуются тѣми же обстоятельствами!... Кромѣ того, волки всегда собираются

по нѣскольку штукъ въ стадо, когда почувствуютъ общій законъ природы—потребность размноженія своего рода.

Течка волковъ бываетъ въ концѣ декабря и во весь январь мѣсяцъ. Исключеніе изъ этого составляютъ молодыя волчицы, которыя гонятся (совокупляются) позже старыхъ; ихъ нрѣдко видятъ съ волками даже въ февралѣ мѣсяцѣ. Самцы способны къ совокушленію почти всегда, только бы допустила самка. Во время течки волки иногда собираются въ большія стада, всѣ ходятъ за одной самкой всюду и другъ передъ другомъ всячески заискиваютъ ея благосклонность, причемъ происходятъ кровавыя сцены. Рѣдко бываетъ въ одномъ стадѣ двѣ или болѣе самокъ, болшею же частію одна властвуетъ своими поклонниками и ходитъ съ ними до тѣхъ поръ, пока не удовлетворитъ своимъ сладострастнымъ желаніямъ. Во время страшной, остервенѣлой драки, обыкновенно, самка потихоньку удаляется отъ мѣста арены и совокупляется съ болѣе ловкимъ и нравящимся ей волкомъ. Если же волчица постоянно предпочитаетъ одного самца другимъ поклонникамъ, одинаково ипущимъ ея расположенія, то нрѣдко волки, раздраженные невниманіемъ волчицы, нападаютъ на нее съ остервенѣніемъ и загрызаютъ до смерти; этотъ печальный жребій также падаетъ и на того волка, который былъ предпочтенъ самкою, если только онъ не успѣетъ укрыться отъ освирѣпѣвшихъ товарищей. Волки при этомъ не довольствуются однимъ убійствомъ—они, кромѣ того, еще съ жадностію пожираютъ трупы несчастныхъ любовниковъ и, насытившись мекстью, снова отправляются искать другую самку. Надо замѣтить, что во время течки, волченятъ при самкѣ никогда не бываетъ, иначе они навѣрное были бы растерываемы старыми волками. Волки, во время течки, не ищутъ себѣ особыхъ удобныхъ мѣстъ, но производятъ свои супружескія обязанности вездѣ, гдѣ случится, гдѣ попало. Жаль, что мнѣ самому никогда не случилось видѣть самаго дѣйствія волчьаго совокушленія, и потому я не въ состояніи объ этомъ сказать ничего положительнаго; но слышалъ отъ многихъ сибирскихъ промышленниковъ, что будто бы волкъ, во время совокушленія, вьжется съ самкою точно такъ же, какъ и собаки, причемъ обыкновенно и происходятъ печальныя, кровавыя сцены.

Кромѣ того, здѣшніе промышленники утверждаютъ, что волкъ во время совокупленія чрезвычайно остороженъ и, будучи застигнутъ врасплохъ, тотчасъ соскакиваетъ съ самки, хватаясь ее зубами за ухо и бѣжитъ съ нею рядомъ до тѣхъ поръ, покуда не разъединится, и что совокупленія у нихъ бываютъ преимущественно въ ночное время \*).

Извѣстно, что въ Россіи волки, во время течки, нерѣдко нападаютъ на проѣзжающихъ не только по проселочнымъ, но даже и по большимъ дорогамъ; въ восточной Сибири ничего подобнаго я ни отъ кого рѣшительно не слышалъ, да и самому мнѣ неоднократно случалось навѣзжать на волчьи свадьбы въ декабрѣ и въ январѣ мѣсяцахъ; однако я никогда не замѣчалъ даже и малѣйшаго желанія къ нападенію. Однажды я выстрѣлилъ въ нихъ и убилъ одного волка, причемъ всѣ остальные стрелы бросились отъ меня въ сторону и скрылись въ густотѣ лѣса. Я зналъ одного охотника, страстнаго зѣбропромышленника, который разъ отправился караулить волковъ на пабло (издохшей коровы) и спрятался въ старую, ветхую полевую землянку. Долго онъ ждалъ прихода волковъ, которые завывали неподалеку отъ того мѣста; наконецъ, вдоволь наслушавшись заунывныхъ волчьихъ гѣсенъ, онъ задремалъ, а потомъ заснулъ крѣпкимъ сномъ. Тутъ пришло стадо волковъ и съ жадностію начало рвать пабло, но, по обыкновенію, волки, поссорившись между собою, разодрались и подняли страшную суматоху. Охотникъ, какъ крѣпко ни спалъ, проснулся, увидѣлъ давно имъ ожидаемыхъ гостей, вторыхъ схватилъ ружье и выстрѣлилъ въ кучу картечью. Два волка остались на мѣстѣ, остальные — сначала всѣ отскочили въ стороны, но потомъ бросились съ остервенѣніемъ въ землянкѣ, грызли ее, мочились на нее, заставляли на крышку, другіе же подрывались снизу.... Къ

\*) Нѣкоторые здѣшніе промышленники утверждаютъ, что волки вѣжутся, хотя и чрезвычайно рѣдко, съ домашними собаками. «Вѣстникъ Естественныхъ Наукъ» за 1859 годъ, № 8, на стр. 912—913 подтверждаетъ это фактами и говоритъ, что отъ такого совокупленія бываетъ и злодѣ; это же подтверждаетъ и г. Брэмъ, говоря о нѣсколькихъ фактахъ такого скрещиванія, отъ котораго рождаются ублюдки, производящіе въ свою очередь потомство. Ублюдки эти обыкновенно походятъ болѣе на волка и рѣже на собаку.

несчастію охотника, землянка была такъ мала, что ему нельзя было въ ней зарядить снова ружья. Видя, что дѣло можетъ кончиться плохо, онъ началъ кричать; хорошо, что скоро услышали въ култуминскомъ рудникѣ и прибѣжали на помощь. Все дѣло въ томъ, что охотникъ убилъ волчицу, вслѣдствіе чего, какъ надо полагать, волки-самцы и бросились съ остервенѣніемъ къ шалашу.

Многіе звѣропромышленники утверждаютъ, будто волчица вяжется съ самцами не каждыи годъ, а черезъ годъ, и доказываютъ это обстоятельство тѣмъ, что многимъ случалось видѣть (и мнѣ самому однажды) во время самой течки, то есть въ декабрѣ и въ январѣ мѣсяцахъ, одну и ту же волчицу, шатающуюся около однихъ и тѣхъ же мѣстъ съ своими молодыми волчатами, не имѣя при себѣ ни одного стараго волка; а извѣстно, что молодые волчата во время течки не ходятъ съ матерью. Кромѣ того, многіе охотники, постоянно живя на одномъ мѣстѣ, хорошо знаютъ тѣ мѣста, гдѣ волки дѣлаютъ себѣ гнѣзда, которыя у нихъ на перечесть, какъ у хорошей хозяйки горшки да кринки; они говорятъ, что волчица, если ее не пугать, по нѣсколькx лѣтъ приноситъ молодыхъ въ одномъ и томъ же гнѣздѣ и что эти-то извѣстныя гнѣзда бывають ими заняты не каждогодно, а именно черезъ годъ. Я не могу этого обстоятельства утверждать какъ фактъ, потому что самъ не могъ въ этомъ убѣдиться, ибо никогда не жилъ долго на одномъ мѣстѣ.

Волки и волчицы, на второмъ году возраста, въ состояніи уже совокупляться, причемъ первые способность эту получаютъ нѣсколько позже самокъ. Время беременности волчицы продолжается, какъ утверждаютъ охотники, около трехъ съ половиною мѣсяцевъ, слѣдовательно слѣшкомъ сто дней, тогда какъ собака носить только 60 дней съ небольшимъ \*).

\*) «Журналъ Коннозаводства и охоты» № 3 за 1862 годъ, въ статьѣ «Волкъ и охота на него», на стр. 88 утверждаетъ, что волчица бываетъ на сношѣ, какъ и собака, только 62 дня; но г. Врѣнь говоритъ: «волчица въ противоположность собакѣ носить довольно долго, именно тринадцать или четырнадцать недѣль».—Остается вѣрить больше ему, какъ ученому натуралисту и какъ человѣку, имѣющему возможность наблюдать за подобными фактами у себя дома, въ звѣрницѣ. Стран-

Съ начала апрѣля по июнь мѣсяцъ постоянно находятъ новые помѣты волченятъ. Волчица, чувствуя приближеніе своего разрѣшенія, заранѣе прискиваетъ удобныя мѣста для своего гнѣзда. Именно, въ мѣстахъ гористыхъ, она обыкновенно дѣлаетъ его въ утесахъ, гдѣ либо въ щеляхъ, подъ плитами, или подъ большими камнями. Въ мѣстахъ просто лѣсистыхъ и ровныхъ, она приготовляетъ гнѣздо въ глухихъ чащахъ, въ лѣсныхъ островахъ или кѣлкахъ; скусываетъ зубами прутья, разворачиваетъ камни и выкапываетъ яму, для спокойнаго логова. Въ мѣстахъ же степныхъ или луговыхъ, она прискиваетъ хотя небольшіе овраги или горки, съ небольшими логами, отыскиваетъ норы другихъ животныхъ, такъ напримѣръ въ здѣшнемъ краѣ преимущественно тарбаганьи норы (о тарбаганѣ, или здѣшнемъ суркѣ, будетъ сказано въ своемъ мѣстѣ), разрываетъ ихъ попросторнѣе, такъ чтобы въ отверстіе могла свободно прогнѣзвать сама. Во всякомъ случаѣ волчица въ гнѣздо свое натаскиваетъ много мху, травы, шерсти, словомъ, разной разности и дѣлаетъ спокойное логово.

Волчица, смотря по возрасту, обыкновенно мечетъ по 5, 6, 7 и даже 9 волченятъ, но никогда не меньше трехъ. Молодые волчата рождаются слѣпые и черезъ нѣсколько дней проглядываютъ. Сначала мать ихъ кормитъ молокомъ, что продолжается до 6 недѣль; когда же молодые подростутъ и проглянутъ, она приносить имъ понемножку мяса и, пережевавъ его хорошенько сама, кормитъ ихъ. Потомъ начинаетъ носить молодымъ живыхъ мышей, рябчиковъ и другихъ животныхъ, нарочно пускаетъ ихъ передъ дѣтьми и тѣмъ приучаетъ къ тому, чтобы они сами ловили ихъ, причемъ волченята обыкновенно сначала играютъ съ несчастными, а потомъ съ жадностію пожираютъ. Молодые волчата, во время отсутствія матери, любятъ выползать изъ норы, чтобы поиграть и полежать на солнышкѣ; но въ дождь и во время сильнаго вѣтра они постоянно находятся въ норѣ. Весело издали смотрѣть на нихъ, когда они, не замѣчая непріятеля,

---

но только то обстоятельство, что, не смотря на такую значительную разницу во времени носенія плода въ утробѣ животнаго, при скрещиваніи волко съ собаками бываетъ плодъ, да еще плодъ потомственный?!...



играютъ около норы; но лишь только завидятъ человѣка или собакъ, тотчасъ одинъ за другимъ, перебивая другъ друга, полѣзутъ въ нору. Покуда волчата малы, мать большую часть сутокъ проводитъ съ ними въ норѣ и далеко не отходитъ, если и отправится на промыселъ; но когда они подрастутъ и потребуютъ больше пищи, тогда рѣдко можно застать волчицу съ ними въ гнѣздѣ; она почти постоянно на промыслѣ, потому что ей трудно кормить своихъ, до крайности прожорливыхъ дѣтей. Когда волчата подрастутъ на столько, что въ состояніи слѣдовать за матерью, волчица начинаетъ ихъ водить съ собою къ рѣчкамъ, ключамъ, родникамъ, сначала ненадолго, и скоро отводитъ ихъ на логово. Когда же молодые будутъ мѣсяцевъ полуторыхъ или двухъ, тогда уже волчица оставляетъ гнѣздо и водить дѣтей съ собою до тѣхъ поръ, пока снова не придетъ время къ течкѣ, или до тѣхъ поръ, пока они сами въ состояніи будутъ прокармливать. Но, оставя гнѣздо, она сначала выводитъ ихъ въ лѣсныя опушки, въ острова и въ колки, оставляя ихъ тамъ на день, а сама отправляется на промыселъ; по ночамъ же водить вездѣ и приучаетъ ловить добычу. Непріятно смотрѣть на волчицу во все это время выкармливанія дѣтей: она истощаетъ (похудѣетъ) до того, что видны издала ребра, сосцы отвиснутъ почти до полу, шерсть на ней виситъ клоками, ибо она въ это же время линяетъ, то есть сбѣгаетъ свою зимнюю шерсть на лѣтнюю, болѣе легкую, короткую и менѣе пушистую. Шкура ея въ это время почти негодна къ употребленію, зато шкурки молодыхъ волчатъ крѣпки, мягки и пушисты.

Бѣда, если около какого нибудь селенія есть два или три волчьихъ гнѣзда: почти ежедневно начнутъ исчезать то ягнята, то телята, то свиньи \*).

Надо замѣтить, что волчица, въ то время, когда у нея есть молодые, чрезвычайно злая, и гнѣздо свое защищаетъ

\*) Познакомлю читателя со здѣшними названьями домашнихъ животныхъ. Такъ свиней здѣсь зовутъ—чухками; кладеныхъ барановъ—ыр-гѣнами; некладеныхъ—куцанами; дворовыхъ козъ—кову—яманухой, а козла—яманомъ; телятъ по второму году—баракчанами; верблюда—тымёномъ, и проч.

нерѣдко до послѣдней крайности, не знаетъ страха и бросается на все. Въ пометѣ обыкновенно бываетъ больше самоцовъ, нежели самокъ, — такова природа почти относительно всѣхъ животныхъ. Я слыхалъ отъ здѣшнихъ охотниковъ, что иногда волчица гонится (вяжется) только съ однимъ волкомъ, бѣгаетъ съ нимъ постоянно вмѣстѣ и будто бы самецъ даже помогаетъ самкѣ при выкармливаніи молодыхъ. Одинъ изъ достовѣрныхъ промышленниковъ говорилъ мнѣ, что онъ однажды напелъ волчье гнѣздо, досталъ молодыхъ и подрѣзалъ имъ всѣмъ сухія жилы на заднихъ ногахъ, отчего ноги у нихъ свело въ видѣ крючковъ, такъ что они ходить не могли, но только ползали. Въ то же время волчицу онъ убилъ, а молодыхъ перенесъ въ лѣсной колокъ и оставилъ живыми. Потомъ, уже поздною осенью, когда выпалъ снѣгъ, онъ отправился отыскивать волчатъ, которые, по его предположенію, не должны были уйти изъ колка; и дѣйствительно, по слѣду на снѣгу онъ ихъ скоро напелъ, засталъ съ ними стараго волка, который долго защищалъ ихъ, какъ гнѣзная мать, но пуля сразила его около волчатъ, которые уже были большіе, съ хорошей шкурой и съ согнутыми ногами. Надо полагать, что волкъ-самецъ помогалъ молодымъ волчатамъ въ пищѣ.

Въ 185\* году я жилъ въ 3—мъ рудникѣ Нерчинскаго горнаго округа, и нерѣдко слыхалъ, что волки сильно обижаютъ жителей рудника, таская чуть не изъ дворовъ домашнихъ животныхъ. Наконецъ, въ одинъ прекрасный день въ началѣ іюня, приходятъ ко мнѣ нѣсколько человѣкъ и просятъ меня отправиться съ ними на охоту, говоря, что они знаютъ волчье гнѣздо, но одни безъ хорошаго охотника боятся идти его разорять, и потому обращаются ко мнѣ, какъ къ охотнику. Я конечно обрадовался такому приглашенію, скорѣе собрался, взялъ съ собою двухъ человѣкъ и отправился. Сначала мы долго ходили попусту и разыскивали гнѣздо, но все безуспѣшно. Къ несчастію, сталъ накрапывать маленкій дождикъ; мы отправились въ небольшую падь, подъ названіемъ карабичиха, и вскорѣ нашли разрытую тарбаганью нору, въ которой никого не было, только кругомъ замѣтны были на пескѣ волчьи слѣды. Сначала мы думали,

что это гнѣздо, однако, по всѣмъ нашимъ розыскамъ, догадка наша не подтвердилась и мы наконецъ убѣдились, что тутъ волчица только хотѣла сдѣлать гнѣздо, но вѣроятно отыскала другую нору, болѣе удобную. Не смотря на нашу неудачу, мы пошли дальше, громко разговаривая, и думали уже возвратиться домой, какъ вдругъ къ намъ на встрѣчу выбѣжала волчица, громко завыва, бросилась отъ насъ въ сторону и скрылась за небольшой горкой. Мы догадались, что она выбѣжала изъ гнѣзда, бросились скорѣе снова разыскивать и вскорѣ нашли другую разрытую тарбаганью нору, въ которой и было сдѣлано волчье гнѣздо. По тщательному нашему розыску оказалось, что дѣти находились въ одномъ изъ боковыхъ отнорковъ. Мы стали копать яму къ этому отнорку и когда до него добрались, заткнули прочіе отнорки, разложили курево (дымокѹръ) изъ аргала (сухого конского кака) и начали вдвѣвать ѣдкій дымъ его въ отнорокъ, гдѣ были волчата. Скоро застонали и закапляли подъ землею молодые; вдругъ въ это время тихонько приближалась къ намъ волчица и съ остервенѣніемъ бросилась на насъ; я схватилъ ружье и хотѣлъ положить ее съ одного выстрѣла, но ружье осѣклось, а волчица подбѣжала вплоть къ одному изъ копающихъ и хотѣла схватить его, но тотъ не потерялъ присутствія духа и поймалъ ее за уши, но удержать не могъ; волчица, вырвавшись изъ рукъ, съ воемъ бросилась отъ гнѣзда. Мы продолжали работу и вскорѣ послѣ этого вытащили двухъ волчатъ, едва переводившихъ дыханіе, положили ихъ на траву и начали крючкомъ доставать другихъ волчатъ, которые стояли въ отноркѣ; вдругъ волчица снова подбѣжала къ гнѣзду сажень на 15, но, замѣтивъ, что я схватилъ ружье, снова убѣжала и завыва страшнымъ, отчаяннымъ голосомъ; я выстрѣлилъ по ней въ догонку изъ винтовки, но пуля, не долетѣвъ до нея, ударила въ землю. Между тѣмъ, добытые нами волчата стали мало-по-малу пошевеливаться и наконецъ совсѣмъ ожили, плотно прилегли къ землѣ и закрыли глаза, какъ бы мертвые, изрѣдка поглядывая на насъ въ полглаза. Я нарочно, изъ любопытства, взялъ обонхъ волчатъ, связалъ ихъ за заднія лапы платкомъ, отнесъ сажень на 10 въ сторону и положилъ на землю, а самъ спрятался. Спустя гнѣ-

сколько минутъ, когда все пріутихло, волчата стали поглядывать почтаще и наконецъ, никого не видя около себя, сначала поползали, а потомъ, привставъ на ноги, бросились бѣжать; я скорѣе кинулся за ними, и, когда сталъ ихъ догонять, они тотчасъ припали и зашурели глаза, какъ будто это не ихъ было дѣло. Подобныхъ продѣлокъ они дѣлали много. Когда я за ними посылалъ собаку, они огрызались на нее и ворчали. Какая врожденная хитрость и злость, а между тѣмъ они были еще съ небольшихъ щенятъ! Мы добыли еще четырехъ волчатъ, двухъ живыхъ и двухъ задохшихся отъ дыма, собрались и хотѣли уже отправиться домой, какъ вдругъ сажень за 200 отъ насъ снова появилась волчица, но уже не одна, а съ волкомъ; они оба сѣли рядомъ на отклонѣ горы и затаили пронзительный, раздрающій душу дуэтъ. Я взялъ винтовку и отправился къ нимъ въ обходъ, но они меня замѣтили и убѣжали. Какъ видно, и тутъ волкъ принималъ участіе въ дѣтяхъ. Между тѣмъ стало смеркаться, дождикъ шель ровнымъ ситомъ, на небѣ темнѣло все болѣе и болѣе; наконецъ послышались сначала отдаленные перекаты грома, а потомъ тотчасъ за молніей стали раздаваться порядочные громовые удары... Гроза приближалась. Дождикъ полилъ какъ изъ ведра. Мы поторопились, собрали добычу въ мѣшокъ и пѣшкомъ, скользля и спотыкаясь, пошлепали домой. Волкъ и волчица всю дорогу, почти до самой окраины селенія, бѣжали за нами чуть не по пятамъ и были страшно и неприятно... Едва-едва, усталые, голодные, промокшіе до костей, добрались мы до дому уже поздно вечеромъ. Странно, что всѣ шесть волченятъ, которыхъ мы добыли, были все самки!

Если кому либо когда нибудь случится найти волчье гнѣздо съ молодыми волчатами, въ отсутствіи волчицы, и если въ то самое время нельзя добыть волчатъ, напримѣръ въ такомъ случаѣ, когда гнѣздо сдѣлано не на поверхности земли, а положимъ гдѣ нибудь въ утесѣ, подъ камнемъ, или, наконецъ, въ норѣ, и съ собой нѣтъ никакого инструмента, то отнюдь не слѣдуетъ его оставлять такъ, просто, съ тѣмъ, что, дескать, завтра приду съ необходимыми вещами и добуду молодыхъ. Но надо лаять въ гнѣздо завалить камнями, около гнѣзда

натянуть нѣсколько бѣлыхъ заостренныхъ палочекъ, на ихъ кончики насадить хлопковъ или тряпочекъ, вымаранныхъ въ ружейной грязи (которая накаливается внутри стволовъ отъ сгорания пороха) и въ самомъ порохѣ, выстрѣлить около гнѣзда изъ ружья, словомъ, сдѣлать такъ, чтобы около него пахло порохомъ,—и тогда уже оставлять гнѣздо. Въ противномъ случаѣ, волчица тотчасъ замѣтитъ, что около ея гнѣзда былъ человѣкъ, и немедленно уведетъ молодыхъ въ другое мѣсто; а если они такъ малы, что слѣдить за нею не въ состояніи, то она перенесетъ ихъ сама, во рту, въ безопасное мѣсто. Если же отверстіе гнѣзда не забросать камнями, то волчица, боясь подойти близко къ гнѣзду, притомъ же слыша запахъ пороха и видя заостренныя палочки, начнетъ манить дѣтей голосомъ, они тотчасъ выгвѣдутъ изъ гнѣзда и тогда мать ихъ тоже уведетъ въ другое мѣсто. Во всякомъ случаѣ, когда добудешь молодыхъ, не снимай шкурки и не сожигай мяса волчатъ около гнѣзда, какъ это дѣлаютъ многіе, а отнеси подальше, куда нибудь въ сторону, еще лучше домой, и тамъ распорядись съ добычей какъ хочешь; въ противномъ случаѣ, волчица, найдя трупы своихъ дѣтей, можетъ вбѣситься и въ этомъ случаѣ надѣлать много вреда цѣлому околodu. Бѣшеный волкъ ничего не разбираетъ, ничего не боится и, какъ всякому хорошо извѣстно, нападаетъ на все рѣшительно.

Волкъ очень силенъ, въ сравненіи со своей величиной; нерѣдко онъ, схвативъ зубами, тащитъ на спинѣ цѣлаго барана, не допуская его до земли и притомъ съ такою быстротою, что человѣкъ его догнать не въ состояніи; хорошія собаки или мѣткая пуля только могутъ заставить его бросить свою добычу. Волкъ кусается жестоко и тѣмъ извѣстнѣе, чѣмъ онъ видитъ меньшее сопротивленіе. Зубы его въ состояніи раздробить огромныя кости, а желудокъ не замедлитъ переварить ихъ. Волчій калъ походить на собачій, только всегда почернѣе и съ шерстью, потому что волкъ пожираетъ свою добычу со шкурой. Аппетитъ волка до того удивителенъ, что онъ въ состояніи съѣсть за одинъ разъ теленка или дикую козу, не оставивъ ни одной шерстинки, тогда какъ эти животныя, какъ извѣстно, не меньше его.

Волкъ не такъ нуждается въ пищѣ, какъ въ питьѣ; голодомъ онъ можетъ пробыть дней пять и болѣе, но пить ему необходимо ежедневно. Волкъ мало отдыхаетъ, по большей же части онъ находится въ движеніи и рыщетъ вездѣ, гдѣ только надѣется добыть себѣ пищу. Сонъ его болѣе походитъ на чуткую дремоту; онъ спитъ и, кажется, все видитъ и слышитъ... Крикъ ворона чрезвычайно знакомъ волку, онъ только и слушаетъ—не каркаетъ ли гдѣ нибудь воронъ, и никогда не ошибется, если воронъ кричитъ попустому.

Ухо волка хорошо знакомо съ мотивами голоса вѣшуна-ворона; онъ знаетъ, когда тотъ найдетъ какой нибудь трупъ, ибо закаркаетъ особеннымъ образомъ. Нерѣдко воронъ вмѣстѣ съ волкомъ насыщаются однимъ и тѣмъ же трупомъ; зато и воронъ, въ свою очередь, пользуется волчьимъ промысломъ и доѣдаетъ волчьи объѣдки. Волкъ отдыхаетъ преимущественно днемъ, забиваясь въ лѣсные колки, въ кустарники около селеній и проч., притомъ избирая такіа мѣста, откуда ему удобно слѣдить за движеніемъ скота, а въ лѣсу за звѣрями или птицами; ночью же постоянно онъ рыщетъ. Волкъ одаренъ отличнымъ зрѣніемъ, слухомъ и, главное, обонаніемъ. Носомъ онъ слышитъ дальше, чѣмъ можетъ видѣть глазами.

Человѣка волкъ узнаетъ тотчасъ, въ какомъ бы онъ положеніи ни былъ, хотя вовсе безъ движенія. Запахъ отъ падали онъ слышитъ, по вѣтру, верстъ за восемь; самихъ животныхъ чуетъ издалека и слѣдитъ ихъ нерѣдко по нѣсколькимъ дней сряду. Волкъ неутомимъ и затравить его собаками довольно трудно. На животныхъ, которые въ состояніи сопротивляться, напримѣръ изюбровъ, лошадей и другихъ, онъ нападаетъ съ осторожностію и смѣлъ только съ беззащитными животными. Лѣтомъ волка рѣдко можно увидѣть, потому что онъ въ то время по большей части живетъ въ лѣсахъ и пищи ему достаточно. Мало того, что онъ ѣстъ всякое мясо, какъ падаль, такъ и свѣжее, но онъ еще большой охотникъ до ягодъ; такъ, напримѣръ, голубицу онъ ѣстъ въ большомъ количествѣ. Молодыхъ тетеревей, глухарей, рябчиковъ, куропатокъ и перепелятъ онъ тоже много истребляетъ, равно какъ и старыхъ, особенно матокъ, которыя сидятъ весьма крѣпко на яйцахъ; при этомъ онъ долго подкарабкивается къ нимъ,

иногда даже ползеть какъ собака, потому вдругъ бросается и схватываетъ несчастныхъ на мѣстѣ; такимъ же образомъ волки поступаютъ съ молодыми анжиганами (дикими козлятами), находя ихъ чутьемъ на логовѣ. Многимъ извѣстно, какъ тетерева, глухари и рябчики зимою спятъ зарывшись въ снѣгу. Впрочемъ, многимъ охотникамъ случалось неоднократно видѣть такое ночевье упомянутой дичи. Мнѣ часто случалось рано утромъ наѣзжать или находить на такія мѣста. Невольно пугаешься, когда вдругъ, совершенно неожиданно, изъ-подъ самыхъ ногъ стая рябчиковъ, тетеревей и въ особенности глухарей, тяжело подымается изъ-подъ снѣжныхъ своихъ домиковъ, зашумитъ крыльями и обдастъ тебя съ ногъ до головы снѣжной пылью. Понятно, что волки, и въ особенности лисицы, тихонько подравшись къ такимъ ночлегамъ, безъ особаго затрудненія хватаютъ добычу на мѣстѣ, не давши и проснуться, какъ говорится.

Зимою пищи для волка въ лѣсахъ меньше, добыча дѣлается трудная, и тогда-то вотъ мучительный голодъ заставляетъ волка чаще показываться на глаза человѣку, потому что необходимость принуждаетъ его проживать по близости селеній, около которыхъ онъ скорѣе можетъ достать себѣ пищу. То онъ станетъ гдѣ нибудь поросенка или уведетъ свинью, то утащитъ собаку, найдетъ вывезенную падаль,—словомъ, питается всѣмъ тѣмъ, что плохо лежитъ. Если же и этого нѣтъ, онъ рѣшается нападать на овчарники, загѣзаетъ въ дворы, душитъ все, что ему попадется, безъ различія, и границу, въ этомъ случаѣ, не знаетъ. Часто случается, что онъ, разякомившись снѣжинкой, заповдастъ, и тогда хозяинъ нерѣдко убиваетъ его дубинкой или прикалываетъ вилами въ стаѣ (кѣвѣ), на мѣстѣ преступленія... Мучительный голодъ заставляетъ его ѣсть даже мохъ, древесныя почки, кедровые орѣхи. Волки, какъ и всѣ породы собакъ, подвержены многимъ болѣзнямъ. Для очищенія своего желудка отъ осколковъ костей, онъ, подобно собакѣ, ѣсть траву.

Если волкъ не можетъ попасть въ овчарникъ или во дворъ снаружи, то онъ подкапывается снизу подъ заплоты и изгороди. Наконецъ, если и это не удастся, онъ ходитъ по дорогамъ и собираетъ всякую дрянъ, хоть обрывокъ ременной ве-

ревки или шубы, — и это для него находка. Зимом волки до того бывают смѣлы, что бѣгаютъ по деревнямъ и даже улицамъ малонаселенныхъ городовъ и ловятъ собакъ у самыхъ дворовъ.

Извѣстно, что волки большіе охотники до людскаго мяса. Такъ, напримѣръ, во время кампаній, они цѣлыми стадами преслѣдуютъ войска и послѣ сраженій съ неизмѣнною жадностію пожираютъ трупы убитыхъ и даже отрываютъ ихъ изъ земли, если они не глубоко закопаны. Въ Забайкальѣ преслѣдовать имъ некого, — кампаній нѣтъ, но зато трупы умершихъ инородцевъ доставляютъ волкамъ лакомый кусокъ \*).

Волкъ чрезвычайно крѣпокъ на рану, почему стрѣлять его нужно въ самые убойныя мѣста, какъ-то: въ голову, грудь и по лопаткамъ; но если пуля ударитъ его по кишкамъ, то онъ уйдетъ далеко, такъ что не найдешь и съ собаками. Живучесть волка удивительна. Звѣровщикъ Григорій Лончаковъ однажды захватилъ въ гнѣздѣ нѣсколько молодыхъ волчатъ, уже взрослыхъ. Переловивъ ихъ по одиночкѣ, онъ съ несчастныхъ животныхъ снялъ шкурки съ живыхъ — и волчата, послѣ такой страшной операціи, еще долго были живы и, качаясь, ходили какъ пьяные. Другой охотникъ убилъ зимой волка на падлѣ и притащилъ его вечеромъ въ сѣни, чтобы ободрать утромъ; но волкъ ожилъ ночью же и его въ сѣняхъ съ трудомъ закололи вилами. Псовые охотники хорошо знаютъ силу и неутомимость волка, видя тѣ сцены, когда загнаннаго волка обступятъ собаки и когда онъ, собравшись съ послѣдними могучими силами, не дешево продаетъ свою воровскую жизнь. Волкъ выражаетъ боль свою вытьемъ, что онъ обыкновенно дѣлаетъ во время голода. Вой его до того неприятенъ, что на многихъ людей наводитъ какую-то безотчетную тоску, а многіе слабонервные люди рѣшительно не

\*) Здѣшніе инородцы, какъ-то: тунгузы и братскіе, тѣла покойныхъ, смотря по тому, какъ выйдеть по шаманству (колдовству) — положить ли просто на землю, не зарывая, или, зарывая, завласть ли въ утѣсъ или россыпь камней, — такъ и хоронятъ. Ороchonы же кладутъ своихъ покойниковъ на саймы, то есть на деревянныя лабазы, устроенныя околѣ деревьевъ или на срубленныхъ деревьяхъ, закрывая тѣла въ бересту или во что пошло. Въ глухихъ мѣстахъ тайги такіа воздушныя могилы сохранились донныи, но въ настоящее время ороchonамъ запрещено хоронитъ своихъ собратьевъ такимъ способомъ и они стали зарывать умершихъ въ землю.



могут сносить волчьего вытья. Между тѣмъ, ухо страстнаго охотника иногда съ наслажденіемъ слушаетъ заунывные волчьи пѣсенки; для него эти страшные, дикіе звуки—то же, что для человѣка, любящаго музыку, игра какого нибудь знаменитаго виртуоза. Если вдругъ, невзначай, доведется вамъ услышать вытье волка, то, не смотря на то, что вы, быть можетъ, горячій охотникъ, замѣтите, явится какое-то особенное чувство и невольная дрожь пробѣжитъ по тѣлу... Волкъ во время вытья поднимаетъ голову вверхъ, то опускаетъ ее книзу, то опять снова поднимаетъ; одинъ и тотъ же волкъ иногда распѣваетъ на разные манеры, такъ что незнающій человѣкъ можетъ подумать, что ихъ воетъ нѣсколько штукъ. Маленькіе волчата воютъ и лаютъ, какъ щенята, очень тоненькими голосами; недаромъ здѣсь говоритъ народъ, что «волчата воютъ, словно во флейки играютъ»; далеко слышенъ ихъ пронзительный, унылый, какой-то жалобный вой, особенно по ворямъ... Собаки, чуя волчье вытье, обыкновенно натащиваются (поднимаютъ) шерсть и смотрятъ въ ту сторону, гдѣ волки; нерѣдко онѣ собираются по нѣсколько штукъ вмѣстѣ и прогоняютъ ихъ, если это случится близко къ деревнѣ. Непривычная лошадь, слыша эти звуки, сторожко поводитъ ушами, топчется на мѣстѣ, или, наоборотъ, распускаетъ хвостъ и гриву, бѣгаетъ на кругахъ, бьетъ копытомъ, фыркаетъ и поглядываетъ во всѣ стороны; напротивъ, другія лошади, знакомыя съ волками, совершенно затихаютъ: стоятъ на мѣстѣ не шевелясь, даже перестаютъ жевать, а только тихо поводятъ ушами и бойко поглядываютъ!

Слѣдъ волчій очень сходенъ съ слѣдомъ большой дворовой собаки, только онъ нѣсколько больше, и волкъ ходитъ прямо, задней ногой ступаетъ аккуратно въ слѣдъ передней, такъ что какъ будто бы онъ шелъ на одной ногѣ. Слѣдъ самки нѣсколько длиннѣе и уже слѣда самца; впрочемъ, нужно много опытности и навыку въ томъ, чтобы по слѣду отличать самку отъ самца \*).

\*) Хорошей пригѣтой можетъ служить волчій кагъ: пометь волка по большей части бываетъ въ кучкѣ и всегда лежитъ на какомъ нибудь пригорѣ, камнѣ или кочкѣ, тогда какъ пометь волчицы почти всегда разбросана по дорогѣ или по чистому мѣсту.

Изъ волчьихъ мѣховъ пьютъ теплыя и прочныя шубы, воротники, шапки и проч.; больше волкъ никуда не годенъ. Въ Забайкальѣ волчьи шкуры продаютъ отъ 1 р. 50 к. и до 5 р. сер. за штуку. Шкура съ волка снимается чулкомъ, какъ и съ лисицы. Отъ волка неприятно пахнетъ, что хорошо знаютъ охотники, которымъ не разъ доводилось снимать шкуры съ волковъ. Пословица говоритъ: «сколько волка ни корми, а онъ все въ лѣсъ смотреть», и дѣйствительно, раньше я не слыжалъ, чтобы волка можно было сдѣлать ручнымъ\*); словомъ, онъ «несноснѣйшее и вредное животное, некрасивъ видомъ, дикъ взглядомъ, страшенъ и неприятенъ голосомъ, несносенъ запахомъ, алченъ по природѣ, необузданъ въ своихъ нравахъ и мало полезенъ по смерти!...»

Вѣкъ волка я опредѣлять не берусь, но полагаю, судя по крѣпости его мышцъ и складу костей, что онъ можетъ жить дольше собаки. Хотя и держать волковъ въ вѣрникахъ, но содержатели этихъ послѣднихъ не могутъ утвердительно опредѣлить мѣру ихъ жизни, потому что тюремное заключеніе вредно дѣйствуетъ на организмъ всякаго животного, не говоря уже о человѣкѣ. Известно, что цѣпныя собаки живутъ менѣе своихъ собратьевъ, проводящихъ жизнь на свободѣ. Кому не дорога воля и независимость!... Мнѣ случалось убивать волковъ до того старыхъ, что зубы ихъ были совершенно истерты и они, поймавъ домашнихъ животныхъ, не могли задавить ихъ сами, безъ помощи другихъ волковъ, помоложе ихъ; я видѣлъ однажды, какъ одинъ волкъ, поймавъ теленка недалеко отъ селенія, не могъ перекусить ему глотку, а только свалилъ его и лежалъ на немъ до тѣхъ поръ, пока не прибѣжали изъ сосѣдняго колка два другихъ волка и не помогли разорвать добычу; это обстоятельство, сначала не разгаданное мною, крайне меня удивило, но когда я, вытащивъ изъ ружья дробь, зарядилъ его картечью и, подбѣжавъ изъ-за бугра къ тому мѣсту, гдѣ волки дѣлили между собою

\*) Въ нынѣшнее время известно уже много фактовъ обреченія волковъ; они способны къ разумному воспитанію и заслуживаютъ хорошаго обращенія людей, не имѣющихъ противъ нихъ предрассудковъ. Кто сумѣетъ съ ними обойтись, тотъ непременно сдѣлаетъ изъ него существо очень похожее на собаку, во всѣхъ ея главныхъ чертахъ.

теленка, выстрѣлить и убить того самаго волка, который напалъ на несчастную жертву, то, осмотрѣвъ его, имѣлъ крайне старымъ и почти безъ зубовъ, ибо они едва отдѣлялись отъ челюстей и были совершенно истерты. Кромѣ того, мнѣ неоднократно случалось слышать, что волкъ утащилъ какую нибудь дворовую скотину, но что ее отбилъ, и она ожала, потому что волкъ не сдѣлалъ ей ни одной раны. Такіе старые волки бываютъ хотя и большіе, зато крайне сухіе, со впадыми глазами, съ жесткою съ просѣдью шерстью. Надо полагать, что волки, доживъ до такой старости, пропадаютъ съ голода; но, конечно, трупы ихъ не попадаются на глаза людямъ, потому что тѣ же волки скорѣе человѣка отыщутъ ихъ и сожрутъ. Я видалъ убитыхъ волковъ, у которыхъ шерсть по всей спинѣ, начиная съ шеи, была вытерта до кожи, не смотря на зимнее время, когда на остальныхъ частяхъ тѣла она была большая и пушистая: это ясно доказывало пакостливость волковъ, попадавшихъ во дворы и овчарники, подлѣзавшихъ подъ изгороди и валлоты и носившихъ на спинѣ добычу.

Глаза волка въ темнотѣ издаютъ какой-то особенный неприятный свѣтъ. Если волчица застигнута съ волчатами не въ гнѣздѣ, а въ лѣсу, въ островѣ и тому подобномъ, то она немедленно выбѣгаетъ на встрѣчу врагу, а потомъ старается спастись бѣгствомъ, въ противную сторону отъ дѣтей; такъ что, зная напередъ это обстоятельство, можно навѣрное отыскать волчатъ, если отправиться въ противоположную сторону, — откуда убѣжала волчица, которая, удаляясь отъ дѣтей, видя сильнаго врага, напримѣръ человѣка, нарочно бѣжитъ тихо, какъ бы раненая или хвора; она даже останавливается и вадается по землѣ, чтобы только отманеть отъ дѣтей охотника. Вообще же волчица, не имѣя дѣтей, смирнѣе и пугливѣе волка. Если волчица будетъ застигнута въ гнѣздѣ съ волчатами, то она не выльзетъ, пока не будетъ убита сама.

Замѣчательно, что волкъ, будучи раненъ, тотчасъ покажетъ охотнику то мѣсто, куда ударила пуля, потому что онъ не замедлитъ схватить зубами раненую часть тѣла, не смотря на то, что онъ былъ подстрѣленъ на бѣгу, и продолжаетъ бѣжать.

Теперь поговорю о томъ, какъ добываютъ волковъ въ Сибири.

## ДОВЫВАНІЕ ВОЛКОВЪ.

Всѣмъ извѣстно, что въ Англии нѣтъ ни одного волка; дѣятельное правительство этого королевства, находя въ волкѣ больше вреда, нежели пользы, своими благоразумными мѣрами истребило ихъ поголовно. Въ Россіи же этого сдѣлать невозможно по многимъ обстоятельствамъ; но, конечно, главная причина заключается въ необъятной величинѣ нашей имперіи. Чтобы убѣдиться въ этомъ, обратите только вниманіе на громадность нашихъ сѣверныхъ и сибирскихъ губерній, на безграничность ихъ лѣсовъ и малонаселенность, тогда вопросъ будетъ рѣшенъ самъ собою, и мысль о поголовномъ истребленіи волковъ въ нашей имперіи навѣрное исчезнетъ изъ головы cadaго...

Не смотря на это, вредное существованіе волка заставило и у насъ придумывать различныя ловушки и снаряды для его истребленія; къ этому же присоединилась страстная охота особаго класса людей, заключающаяся въ томъ, чтобы какимъ бы то ни было образомъ да добыть волка: ружьемъ ли, калканомъ ли — все равно, страстная охота этого не разбираетъ; а между тѣмъ, животное, всѣми преслѣдуемое, быть можетъ, и не сдѣлало никакого вреда охотнику... Что дѣлать, такова и вся охота!.. Поэтому многіе могутъ подумать, что охотники должны быть люди жестокосердые, что имъ кровь и смерть животныхъ доставляетъ удовольствіе... О, нѣтъ, господа! я знаю много страстныхъ охотниковъ, которые не могли равнодушно смотрѣть, какъ колютъ теленка, пѣтуха и проч., не могли сами прикалывать раненую дичь, словомъ, были люди съ мягкимъ и добрымъ сердцемъ!... Что такое охота, опредѣлить трудно, и я за это не берусь, — но знаю навѣрное, что истые охотники, каковыхъ на Руси еще много и каковыя никогда не переведутся, при словахъ: «охота, ружье, охотникъ», а сибирскій промышленникъ, при словахъ: «винтовка, тайга, панты (наобриные молодые рога) и проч., — если не содрогнутся, то навѣрное почувствуютъ что-то особенное, заглѣвающее ихъ душу, манящее туда—вдаль, въ завѣтные уголки, прочь отъ мірской суеты, напоминающее

былое и проч... Вотъ что значитъ быть страстнымъ охотникомъ: повѣрите ли, читатель, что я, марая эти строки, совершенно забылся, утонулъ въ мечтахъ, глядя въ окно на синѣющую вдаль тайгу, вспомнилъ много прошедшихъ счастливыхъ минутъ и едва-едва придумать, на чемъ остановился, повѣствуя о волкѣ, и что хотѣлъ писать впередъ; виновать, сто разъ виновать....

Сибирскіе промышленники добываютъ волковъ различными способами: ружьемъ, ловушками, травятъ собаками, пометами и проч. Зима, во всякомъ случаѣ, лучшее время года для охоты на волками, потому что лѣтомъ волкъ считается преимущественно въ лѣсахъ и рѣдко его увидишь; зимою же голодь заставляетъ его оставлять дебри и переселяться на болѣе чистыя мѣста поближе къ селеніямъ, а слѣдовательно и къ человѣку. Кромѣ того, зимою волкъ не такъ остороженъ, какъ лѣтомъ, и смѣлѣе идетъ къ ловушкамъ. Наконецъ, сибиряку-простолыдину зимою больше свободного времени; постоянный снѣгъ, особенно свѣжія порошки ясно открываютъ присутствіе звѣря, а зимняя шкура его поощряетъ охотника преслѣдовать волка, тогда какъ лѣтняя почти негодна къ употребленію.

Ружейная охота на волковъ большею частію представляется случайность, при встрѣчѣ съ ними во время охоты за другими звѣрями; но, конечно, мѣткая пуля сибирскаго промышленника не разбираетъ случайности и въ первомъ удобномъ положеніи лишаетъ жизни всеобщаго непріятеля. Кромѣ того, волковъ иногда нарочно караулятъ на ихъ перелазкахъ, трупахъ животныхъ, особенно ими задавленныхъ, и проч., словомъ, вездѣ, гдѣ только представляется возможность въ нихъ стрѣлять. Конечно, если сибирскій промышленникъ ищетъ (слѣдить) изюбра или сохатаго и нечаянно встрѣтитъ волка, то онъ въ него почти никогда не выстрѣлитъ, чтобы гдѣ-комъ, т. е. выстрѣломъ, не отпугать болѣе драгоценную добычу. Однажды я ходилъ по солнечноымъ уваламъ за козами, — это было осенью въ вѣтряную погоду, — утомился и сѣлъ подъ деревомъ, чтобы немного отдохнуть, и закурилъ трубку, какъ вдругъ слышу топотъ и тяжелое дыханіе... Я оглянулся и вижу, что мимо меня, подъ горой, едва-едва

бѣжить козуля; я кѣркнулъ (каркнулъ по вороньѣ), чтобы остановить козулю, которая, пробѣжавъ еще немного, остановилась, приложился — бацъ! — козуля упала; я снова зарядилъ пугачеръ и пошелъ къ добычѣ, но, не доходя до нея, увидалъ, что козьимъ слѣдомъ бѣжить огромнѣйшій волчище; — онъ не добѣжалъ до меня сажень 30, какъ, вѣроятно, услышалъ пороховой запахъ и бросился въ сторону; я послѣдшне выстрѣлилъ по немъ въ догонку и переломилъ ему шею; волкъ упалъ, не сдѣлавъ болѣе ни одного скачка... Понятно, что волкъ слѣдилъ и вѣроятно долго гналъ козулю, но самъ попалъ на пулю.

Если случится зимою какое нибудь падло (надохшее животное), то здѣшніе промышленники вывозятъ его на открытое мѣсто, гдѣ волки болѣе ходятъ, и кладутъ его либо къ банѣ, либо къ кузницѣ, которыя здѣсь строятся обыкновенно поодаль отъ жилища строенія, при выходѣ въ поле, или же къ нарочно сдѣланной караулкѣ, — и тутъ по ночамъ дожидаются прихода волковъ къ падлу, которое отъ караулки кладется не далѣе 35 и не ближе 20 шаговъ, потому что въ первомъ случаѣ ночью худо будетъ видно волка, а во второмъ, волкъ, на ближайшемъ разстояніи, скорѣе можетъ услышать запахъ охотника и убѣжать, не дождавшись выстрѣла. При этой охотѣ нужно наблюдать еще слѣдующее: гдѣ бы ни было, сидьбу (караулку) нужно устроить такъ, чтобы отверстіе, въ которое намѣренъ стрѣлять охотникъ, было обращено къ лунѣ, а слѣдовательно въ ту сторону нужно класть и падло, и притомъ такъ, чтобы класть его къ сидьбѣ не бокомъ, а головой либо задомъ; въ противномъ случаѣ, если падло большое, какъ напримѣръ корова или лошадь, то волкъ можетъ придти съ противной стороны относительно сидьбы, что онъ по большей части и дѣлаетъ; тогда охотнику худо будетъ видно его изъ-за падла. Тоже сидьбу не худо устроить такъ, чтобы она была съ подвѣтранный стороны относительно падла, но отнюдь чтобы вѣтеръ не танулъ отъ сидьбы къ падлу; въ этомъ случаѣ должно приравливаться къ мѣстности и знать, откуда болѣе дуетъ вѣтеръ въ ночное время, что въ Забайкальѣ узнать не трудно, по случаю гористой мѣстности, ибо днемъ обыкновенно вѣ-

теръ тянетъ вверхъ по пади, а ночью внизъ. Приготовивъ сидьбу и положивъ паду, крѣпко промерзшее, чтобы волки не могли его сожрать въ одну ночь, надо пропустить нѣсколько сутокъ и не караулить, чтобы дать время волкамъ побывать у пада и привыкнуть къ сидьбѣ, тѣмъ болѣе потому, что стоитъ только побывать на падѣ хотя одному волку одинъ разъ, какъ ихъ явится много. Когда же увидишь, что волки были у сидьбы и порвали приману, тогда можно идти и караулить въ первую же удобную для этого ночь. Если сидьба устроена гдѣ либо не въ жилищѣ мѣстѣ, напримѣръ въ полѣ, въ лѣсу, то, отправляясь съ вечера на караулъ, лучше всего подѣзжать къ ней на саняхъ или верхомъ вдвоемъ, съ тѣмъ, чтобы одному слѣзть у самой сидьбы, а другому, не сходя на землю, отправиться домой, оставивъ такой слѣдъ, что какъ бы кто ѣхалъ мимо устроенной сидьбы. Если же и приходится къ сидьбѣ пѣшкомъ, особенно послѣ свѣжей порошки, то всетаки вдвоемъ, идя слѣдъ въ слѣдъ другъ за другомъ; впереди долженъ идти тотъ, который останется караулить, а сзади отводчикъ, который и проходить мимо сидьбы, новымъ слѣдомъ. Если же идти рядомъ или одному, то волкъ не ошибется въ томъ, что человекъ пришелъ къ сидьбѣ, а назадъ не ушелъ, или, что пришло къ сидьбѣ двое, а ушелъ одинъ, и поэтому будетъ остороженъ и пожалуй не пойдетъ къ паду. Конечно, эти предосторожности нужны тамъ, гдѣ волковъ часто стрѣляютъ изъ сидебъ и они уже напуганы, — но все же ихъ нельзя назвать излишними, ибо, поступивъ такимъ образомъ, гдѣ много волковъ, можно вѣрнѣе ожидать успѣха, чѣмъ сдѣлать зря и попустому не спать и мерзнуть цѣлую ночь. Само собою разумѣется, что въ сидьбѣ, дожидая волковъ, не нужно курить, кашлять и разговаривать. Окопечко, въ которое намѣрены стрѣлять, тоже не худо обивать войлокомъ, чтобы второпяхъ не стукнуть ружьемъ. Когда придуть къ паду волки, нужно быть какъ можно осторожнѣе, чтобы чѣмъ нибудь не стукнуть или не шпакнуть сильно, даже курокъ вводить поддерживая собачку, чтобы онъ не чокалъ. Все эти обстоятельства хорошо извѣстны охотникамъ, которые не разъ убивали волковъ изъ караулокъ. Трудно повѣ-

реть, какъ иногда волкъ бываетъ остороженъ, подойдя къ падлу, и чутькъ до удивленія; малѣйшій шорокъ пугаетъ его и заставляетъ уйти отъ падла и больше не придти во всю ночь. Самое лучшее — всё движенія въ сидьбѣ дѣлать тогда, когда волкъ рветъ стерву, слѣдовательно шумитъ самъ. Старые, осторожные волки, оторвавъ куски, верѣдео убѣгаютъ въ сторону отъ сидьбы и послѣ опять прибѣгаютъ за новой порціей; въ такомъ случаѣ не нужно зѣвать, а всегда быть готовому къ выстрѣлу, потому что эти предѣлки волки дѣлаютъ такъ скоро, что не успеешь и прицѣлиться. Въ свѣтлыя лунныя ночи, волки къ падлу подходятъ гораздо осторожнѣе, чѣмъ въ темныя; даже, если мѣсяцъ не на полнѣ (не въ полнолуніи), то волки приходятъ обыкновенно въ то время ночи, когда луна еще не вышла, или уже закатилась. Морошная (пасмурная) зимняя ночь, когда морозитъ (перепадаетъ) снѣжокъ, — вотъ самое ходовое время для волковъ. Тутъ уже они ничего не боятся и идутъ къ падлу смѣло. Стрѣлять ихъ нужно пулей, картечью или жеребьями; конечно, можно убить и крупной дробью, если близко, но это не вѣрно. Къ убитому волку не нужно подходить зря, какъ говорится, потому что онъ, раненый, часто притворяется и лежитъ какъ бы убитый; но стоитъ только къ нему неосторожно подойти, какъ онъ прямо бросается на человѣка. Въ этомъ случаѣ вотъ правило, котораго нужно держаться: если волкъ лежитъ и уши его торчатъ вверхъ или на передъ, то иди смѣло и не бойся; если же они прижаты или заложены назадъ къ шеѣ, то это значитъ, что онъ живъ и лукавитъ; въ такомъ случаѣ его лучше дострѣлить.

Кромѣ того, въ Сибири много ловятъ волковъ въ ловушки различнаго устройства. Нѣкоторые изъ нихъ перешли къ намъ въ Сибирь изъ Россіи, а другія собственно составляютъ произведеніе остроумія сибирскихъ инородцевъ.

Обыкновенный капканъ извѣстенъ въ Забайкальѣ съ недавняго времени; даже и въ настоящее время съ нимъ знакомы немногіе сибирскіе промышленники. Это происходитъ, надо полагать, отъ того, что капканъ довольно трудно приготовить, а тѣмъ болѣе въ деревняхъ и улусахъ восточной



Сибири, гдѣ съ трудомъ достаютъ желѣзо и на необходимыя подѣлки, не только на прихоти... Въ болѣе же населенныхъ мѣстахъ, нѣкоторые (очень рѣдкіе) зажиточные промышленники имѣютъ капканы и употребляютъ ихъ слѣдующимъ образомъ: ставятъ ихъ около какого нибудь трупѣ издохшаго животнаго, или на волчьихъ тропахъ и перелазяхъ, однимъ словомъ, вездѣ, гдѣ только волки часто бѣгаютъ.

Поставить капканъ не штука, но поставить такъ, чтобы звѣрь попалъ въ него, вещь довольно трудная, требующая много навыка, опытности и аккуратности. Я никогда не былъ мастеромъ этого дѣла и напишу то, чему меня самого учили опытные капканщики. Если хочешь ловить волковъ и лисицъ въ капканы, то думай объ этомъ съ осени, а именно: замѣчай тѣ мѣста, гдѣ больше ходятъ волки и лисицы; избравъ, клади на нихъ съ осени какое нибудь падло, ободранную лошадь или корову, для того, чтобы волки и лисицы повадились къ нимъ ходить ранѣе. Положенное падло нужно изрѣдка поглядывать; если оно будетъ съѣдено, а снѣгъ еще не вышалъ, нужно положить новое. Когда же выпадетъ снѣгъ такой глубины, что на саяхъ можно легко ѣздить, и начнутся сильные морозы, что здѣсь обыкновенно бываетъ не ранѣе первыхъ чиселъ декабря, тогда можно ставить и капканы. Промышленникъ беретъ нѣсколько капкановъ и ѣдетъ верхомъ къ завитному мѣсту; не доѣзжая до падла нѣсколько десятковъ сажень, онъ привязываетъ коня къ дереву или кусту, а самъ съ капканомъ отправляется къ падлу, выбираетъ самую большую тропу, по которой ходятъ волки, беретъ деревянную лопаточку и вырываетъ ею на тропахъ пластъ снѣга, бережно его снимаетъ и кладетъ сзади себя, на свой слѣдъ; на вынутахъ мѣстѣ и сдѣланномъ углубленіи подъ полотно капкана онъ ставитъ капканъ, разводитъ дуги, настораживаетъ подчиночный вкладышекъ, беретъ снова вынутый пластъ снѣга и кладетъ на затрушенный рыхлымъ снѣгомъ капканъ такъ, какъ онъ лежалъ прежде, причемъ нужно стараться сохранить волчьѣ слѣды на вынутахъ пластъ снѣга. Когда это будетъ сдѣлано, тогда нужно обвалившийся снѣгъ около того мѣста, гдѣ поставленъ капканъ, затрусить снѣгомъ же и потомъ лопаткой поправить слѣды; словомъ, нужно сдѣлать такъ, чтобы

тропа приняла свой прежний видъ; а затѣмъ охотникъ отступаетъ отъ этого мѣста задомъ, становясь въ свои старые слѣды, и засыпаетъ и заравниваетъ оставшіеся послѣ него, тоже аккуратно, и искусно. Такимъ образомъ охотникъ ставитъ три, четыре и пять капкановъ около пада, избирая для того самыя выгодныя мѣста. Промышленники совѣтуютъ для боже счастливаго лова не держать капканы въ избахъ, а лучше гдѣ нибудь на воздухѣ, чтобы они не имѣли жилаго запаха, а при постановкѣ капкановъ имѣть чистыя руки и ноги обувать въ потничные валенки, а сверху обертывать чистой тряпкой, но отнюдь не ходить въ дегтярныхъ сапогахъ. Кромѣ того звѣроловы окуриваютъ снасти, даже обувь и рукавицы, какой-то травой, а нѣкоторые вымачиваютъ въ настоѣ тоже какой-то травы (я не могъ узнать названій этихъ травъ), впрочемъ это дѣлаютъ знатоки, а обыкновенные охотники употребляютъ для этого верескъ или можжевельникъ.

Многіе промышленники къ капканамъ придѣлываютъ якоря на желѣзныхъ цѣпочкахъ, чтобы попавшійся въ капканъ волкъ не могъ далеко уйти, ибо якорь, цѣпляясь за кусты и деревья, не даетъ хода волку, а въ чащевитыхъ мѣстахъ даже его совершенно останавливаетъ. Съ пойманнымъ въ капканъ волкомъ нужно быть какъ можно осторожнѣе и на чистомъ мѣстѣ не подбѣгать къ нему близко, ибо бывали примѣры, что волки бросались на охотниковъ и жестоко ранили ихъ; хотя и говорятъ, что если на волка въ такомъ случаѣ сильно и грозно закричать, то онъ пугается; но я совѣтую лучше не доводить себя до этого, а пристрѣлить волка изъ ружья, безъ котораго не слѣдуетъ ѣздить осматривать капканы. Случается, что въ одну ночь попадаетъ по два и по три волка а одного пада; но бываетъ и такъ, что, придя осматривать капканы, найдешь только кровь, волчью шерсть и куски шкуры, да капканъ съ отъѣденной ногой. Это случается потому, что волки иногда приходятъ къ падлу цѣлымъ стадомъ и разрываютъ на части какого нибудь волка, попавшагося въ капканъ, или отъ жадности и голода, или отъ азартности и въ отыщеніе за его неосторожность. Волкъ попадаетъ въ капканъ обыкновенно одной ногой; если попадетъ задней, то идетъ съ капканомъ далеко, если же передней—уходитъ ме-

нѣе. Ставить и осматривать капканы верхомъ потому лучше, что волкъ не боится конскаго слѣда; а ѣздить на саняхъ хуже, да и не всегда удобно. Кромѣ того, попавшагося волка въ капканѣ легче слѣдить верхомъ, нежели на саняхъ. Многие промышленники выслѣживаютъ ихъ пѣшкомъ и добиваютъ простой березовой дубинкой, задыхаясь отъ усталости и обливаясь потомъ, не смотря на сильный морозъ, въ одной рубахѣ, ибо въ азартѣ сбрасываютъ съ себя шубу, рукавицы и шапку... Я зналъ нѣкоторыхъ промышленниковъ, которые до того искусно ставили капканы, что, приди на то мѣсто, гдѣ стоятъ капканъ, совершенно его не замѣтишь, покуда не укажутъ.

Я здѣсь не описываю устройства капкановъ, потому что увѣренъ, что ихъ знаютъ всѣ охотники. Въ Забайкальѣ употребляются обыкновенные тарелочные капканы, съ двумя пружинами, круглые и четверугольные. Надо замѣтить, что для ловли волковъ необходимо, чтобы пружины были крѣпко и сильно. Понятно, что капканы не ставятъ около самыхъ селеній, хотя и встрѣчается удобный для этого случай, ибо въ нихъ попадетъ больше собакъ, а пожалуй и ребятишекъ, чѣмъ волковъ.

Иногда сибиряки, впрочемъ очень рѣдко, добываютъ волковъ въ такъ называемомъ волчьемъ садкѣ, который хорошо извѣстенъ въ Россіи, откуда и попалъ въ Сибирь. Садокъ этотъ дѣлается такъ: охотникъ, знающій хорошо мѣстность, выбираетъ чистую лужайку въ лѣсу или около лѣса, чрезъ которую зимою преимущественно ходятъ волки; еще въ лѣтнее время набиваетъ на ней два ряда кольевъ, въ видѣ круга, одинъ внутри другаго, на разстояніи другъ отъ друга 10 или 12 вершковъ, чтобы волкъ между ними только свободно могъ пройти, но не въ состояніи былъ бы оборотиться между рядами кольевъ. Наружный кругъ дѣлается въ основаніи аршинъ 5 и не болѣе 7 въ діаметрѣ, а внутренній—сколько придется по расчету, такъ, чтобы отстоять отъ перваго на 10 или 12 вершковъ, но не болѣе. Колья или плашники дѣлаются обыкновенно такой длины или, лучше сказать, вышины, чтобы верхушки ихъ надъ землею были въ печатную сажень; чѣмъ ихъ забивать въ землю, лучше выкопать двѣ круглыя канавки глубиною въ аршинъ, болѣе или менѣе, смотря по

крѣпости грунта; въ эти канавки поставить колья или плашки и пустыя мѣста забить крѣпче глиной или землею, а верхніе концы колеевъ перевить таловыми прутьями. Въ первомъ ряду колеевъ дѣлается дверь такъ, чтобы она сама отворялась во внутрь, между рядами колеевъ, и какъ разъ бы заперала на-туго проходъ между ними, то есть она дѣлается въ ширину вершковъ  $10\frac{1}{2}$  или  $12\frac{1}{2}$ , смотря по тому, какъ поставлены ряды колеевъ, на 10 или на 12 вершк. другъ отъ друга; длина или вышина двери дѣлается аршина въ два.

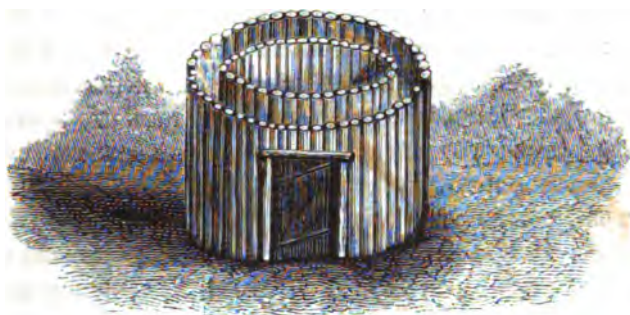

Однажды сдѣлавъ такой садокъ, имъ можно ловить волковъ нѣсколько лѣтъ, покуда онъ не сгниетъ, а для этого нужно много времени! Садокъ этотъ дѣлаютъ съ лѣта потому, что къ нему заранѣе привыкнуть молодые волки и впоследствии не будутъ его бояться. Нѣкоторые промышленники даже съ осени нарочно не навѣшиваютъ къ садку двери, а кладутъ между рядами колеевъ какуюнибудь падаль, чтобы пріучить волковъ къ садку; а потомъ, когда замѣтятъ, что волки ходятъ къ садку, и еще лучше, когда заходили въ него и съѣли приманку, тогда промышленникъ навѣшиваетъ дверь, а въ средину внутренняго круга кладетъ какуюнибудь приваду (приманку), какъ-то: издохшую овцу, телянка пропащаго, или другую какуюнибудь падаль; нѣкоторые даже садятъ живыхъ поросятъ, которые своимъ крикомъ приманиваютъ волковъ издалека. И садокъ — готовъ. Обыкновенно ловля волковъ въ садокъ начинается въ то время, когда уже выпадетъ снѣгъ и начнутся сильныя морозы, словомъ, когда

волки выкунѣютъ, то есть получать хорошую зимнюю шкуру. Волкъ, почувъ запахъ отъ падла или заслыша визгъ поросенка, уже знакомый съ садкомъ ранѣе, бѣжитъ прямо къ нему и сквозь колья увидитъ лакомый кусокъ, но, замѣтивъ навѣшенную дверь, которой онъ не видалъ прежде, сначала остережется; однако голодь и запахъ отъ падла, а тѣмъ болѣе визгъ поросенка, возьмутъ верхъ надъ осторожностію волка и заставятъ его войти чрезъ растворенную дверь въ круглый корридоръ. Зайдя въ него, волкъ, видя приманку въ срединѣ внутренняго круга, пойдетъ по корридору, ища лазейки къ лакомому куску, обойдетъ кругомъ и придетъ къ двери, которая заперла пространство между рядами колевъ; волкъ попробуетъ оборотиться—нельзя, онъ поневолѣ толкнетъ дверь, которая тотчасъ запретъ выходы, такъ что волкъ пройдетъ его и опять попадетъ въ корридоръ съ той стороны, откуда зашелъ, а между тѣмъ накосая дверь сама отворится во внутрь и бѣдный волкъ, не добравшись до падла, голодный, все будетъ ходить по круглому корридору до тѣхъ поръ, пока не прійдетъ хозяинъ и не сниметъ съ него шкуры. Бывали примѣры, что въ такіе садки заходило по нѣсколькимъ штукъ въ одно время, когда къ нимъ приходили матки съ дѣтьми или стадо волковъ во время течки.

Замѣчено, что въ первый годъ постройки садка волковъ попадаетъ въ него мало, потому что они не успѣютъ еще привыкнуть къ садку и боятся къ нему подходить, не только что зайти въ него; но потомъ, чѣмъ садокъ старѣе, чѣмъ больше годовъ минуло его постройки, тѣмъ больше попадаетъ волковъ; только осенью не надо забывать снимать дверь и класть въ садокъ (въ корридоръ) приманку. Нѣкоторые промышленники имѣютъ по нѣсколькимъ такимъ садкамъ въ разныхъ мѣстахъ и много добываютъ волковъ въ теченіи зимы. Къ садку не нужно подходить гнѣшкомъ, а ѣздить къ нему для осмотра верхомъ, равно какъ и возить приманку тоже верхомъ. Попавшагося въ садокъ волка лучше удавить петлей, но не бить въ садкѣ, чтобы его не замарать волчьей кровью.

Это, впрочемъ, я описать способы ловли, употребляемые и въ Россіи; но хитрые сибиряки придумали для ловли волковъ и свои различные снаряды, которые употребляютъ съ

не меньшимъ успѣхомъ. Такъ, напримѣръ, вотъ снарядъ, которымъ дѣшніе инородцы ловятъ волковъ,—это орошонскій рожонъ. Онъ дѣлается очень просто:—часть слѣги аршина въ 4 длиною надкалывается съ одного конца почти до по-

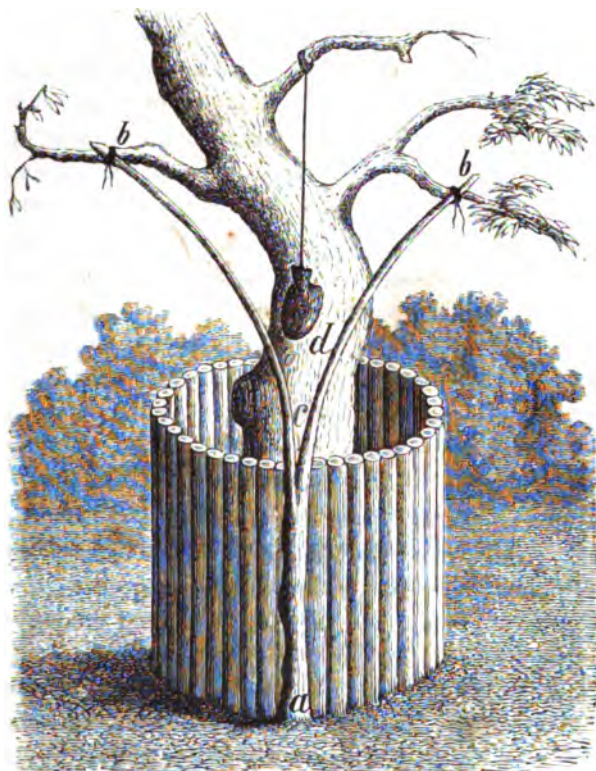

вины ея длины, и отколотыя части разводятъ въ концахъ на  $1\frac{3}{4}$  или на 2 аршина, нижній же, цѣлый конецъ слѣги заостряется клиномъ. Ловля звѣрей рожномъ производится слѣдующимъ образомъ: тамъ, гдѣ водится много волковъ, промышленники избираютъ дерево на болѣе видномъ и ходовомъ мѣстѣ и обносятъ его вокругъ какимъ нибудь заборомъ, отстоящимъ отъ дерева кругомъ аршина на  $1\frac{1}{2}$  или на 2. Вышина же забора дѣлается отъ 2 и до  $2\frac{1}{2}$  аршинъ.

Наряду съ заборомъ, въ удобномъ мѣстѣ, ставится рожонъ, такъ что нижній заостренный конецъ его *a* крѣпко

втыкается въ землю, а верхній, расколотый на-двое, *bb*, ставится кверху и крѣпко привязывается концами къ сучьямъ дерева; между рожномъ и деревомъ привязывается приманка *d*, напрямѣръ: кусокъ мяса, птица и тому подобное, но такъ, чтобы волкъ не могъ ее достать иначе, какъ черезъ расколотую часть рожна *c*, и то прискочивъ или ставъ на заднія лапы, причемъ онъ непремѣнно долженъ будетъ упереться передними лапами въ рожонъ; но лапы его будутъ скользить и сползуть въ узкое мѣсто рожна (въ расколотину) *c*. Стараясь достать приманку *d*, волкъ все сильнѣе и сильнѣе будетъ затягивать свои лапы въ рожонъ; когда же ему станетъ больно, онъ захочетъ освободиться и будетъ тянуть лапы книзу еще сильнѣе, потому что, при стояннн на заднихъ лапахъ, ему въ этомъ поможетъ еще собственная его тяжесть. Въ скоромъ времени лапы у него затекутъ и звѣрь—пойманъ, ибо у него не хватитъ догадки тянуть лапы кверху, а не книзу, чтобы освободиться. Если же заборъ сдѣлать низенькій, то волкъ его перескочитъ и достанетъ приманку. Въ рожонъ волкъ попадаетъ обыкновенно какой нибудь одной передней лапой, иногда двумя и рѣдко грудью или шеей, и то въ такомъ только случаѣ, если рожонъ не высокъ, а волкъ, чтобы достать приманку, прискакнетъ. Приманку нужно привязывать крѣпко на лыковую веревку, чтобы ее не могли сорвать вороны. По большей части, хозяинъ снаряда застаётъ въ немъ пойманныхъ волковъ живыми; иногда же только одну волчью лапу въ рожнѣ, ибо понавагаося волка разорвутъ другіе волки. Что можетъ быть проще этой ловушки? матеріаль—одно дерево, которое охотникъ находитъ тутъ же на мѣстѣ. Весь инструментъ, чтобы доспѣть, какъ говорятъ сибиряки (т. е. сдѣлать), подобнаго рода ловушку, состоитъ изъ одного топора и даже простаго охотничьяго ножа.

Кромѣ того употребляютъ еще самоловъ: на такихъ же мѣстахъ, какъ я сейчасъ говорилъ, выбираютъ дерево, точно также обносятъ его заборомъ, но только съ трехъ сторонъ, а съ четвертой, открытой стороны, при входѣ, кладется на землю широкая доска, аршина въ  $1\frac{1}{2}$  длиною, на которой часто набиты заершенныя гвозди; доска эта засыпается сверху листьями, мхомъ и проч. Надъ нею, на какомъ нибудь сучкѣ

дерева, вѣшается тоже приманка изъ мяса, но такъ высоко, чтобы волкъ прямо ее достать не могъ, а долженъ бы былъ прискочить, вслѣдствіе чего онъ, пошавъ передними лапами на доску, остается пойманъ. Иногда онъ попадаетъ тремя и даже всѣми четырьмя лапами. Способъ этотъ менѣе употребителенъ между инородцами, ибо онъ требуетъ большихъ издержекъ, при дороговизнѣ желѣза, и въ устройствѣ труднѣе перваго.

Кромѣ того, волки часто попадаютъ въ ковыи и изюбринныя ямы (о которыхъ, впрочемъ, будетъ сказано въ своемъ мѣстѣ), но случается, что на волковъ копаютъ и особо ямы, въ тѣхъ мѣстахъ, гдѣ они больше ходятъ, какъ и говорятъ— въ ходовыхъ волчьихъ мѣстахъ. Ямы эти копаются въ сажень длиною, въ аршинъ или въ пять четвертей шириною и въ 3 аршина глубиною; внутри онѣ забираются стоячимъ заборомъ изъ плахъ, а сверху, надъ заборомъ, дѣлается въ одинъ вѣнецъ срубъ—для того, чтобы ямы не обсыпались. Ямы копаются по теплу, на самыхъ ходовыхъ мѣстахъ, длинной стороною параллельно ходу волковъ. Когда выпадетъ снѣгъ, то ямы застораживаются, то есть кладутъ сверху ямъ поперегъ или вдоль ихъ длины, на верхній срубъ, тоненькіе прутыки, которые и засыпаютъ сверху всякой мелочью: мхомъ, ветошью, листьями и проч., а сверху снѣгомъ, чтобы скрыть ловушку; на снѣгу же, надъ ямой, дѣлаютъ слѣды волчьей или заячьей лапкой. Къ бокамъ ямъ нарочно наваливаютъ разный хламъ, камни, сучья, иногда валяютъ цѣлыя деревья, словомъ, дѣлаютъ что-то въ родѣ изгороди, на нѣсколько сажень длины, для того, чтобы преградить волку путь мимо ямы и тѣмъ заставить его идти черезъ скрытую ловушку. Нѣкоторые на дно ямы вбиваютъ заостренные колья, для того, чтобы упавшій въ яму звѣрь тотчасъ закалывался на кольяхъ; но это опасно въ томъ отношеніи, что такія ямы могутъ изловить домашнюю скотину, если онѣ сдѣланы вблизи селеній; наконецъ, не говоря уже о постороннемъ человѣкѣ, и самъ хозяинъ можетъ попасть въ яму, ибо нѣкоторые имѣютъ ихъ по нѣскольку десятковъ, а ямы зимою заноситъ снѣгомъ, такъ что трудно узнать мѣсто, гдѣ выкопана яма. Только искусная городьба (изгородь) напоминаетъ хозяину



мѣста ловушекъ, но и городьбу иногда заносить тоже снѣгомъ, такъ что запоздалому охотнику трудно и ее отличить въ лѣсу. На ямы, для приманки волковъ, иногда кладутъ куски какогонибудь падла, но это нехорошо, потому что вороны и сороки, добывая на нихъ пищу, раскрываютъ ямы и даже проваливаются въ нихъ. Понятно, что волки, рыща по ночамъ и не замѣчая обмана, пойдутъ въ промежутокъ, оставленный въ изгороди, и проваливаются въ ямы. Само собою разумѣется, что землю, вынутую изъ ямы во время ея копанья, нужно хорошенько разравнять по полу, чтобы она не лежала кучей около ямы. Въ волчьи ямы нерѣдко попадаютъ лисицы и зайцы. Кромѣ того, волки часто попадаютъ и въ ковыи пасты, о которыхъ будетъ сказано ниже, почему нарочно пастей для волковъ не дѣлаютъ.

Въ Забайкальѣ много волковъ добываютъ также и лутками, которые ставятся на волчьихъ тропахъ и перелазгахъ; ловля лукомъ производится такимъ образомъ: на волчьей тропѣ, поперегъ ея настораживаютъ лукъ, а именно: въ нѣкоторомъ разстояніи отъ тропы, гдѣнибудь въ скрытномъ мѣстѣ, ставятъ сначала надколотые сверху колышки *ii*, втыкая ихъ крѣпко въ землю, на аршинъ другъ отъ друга; на

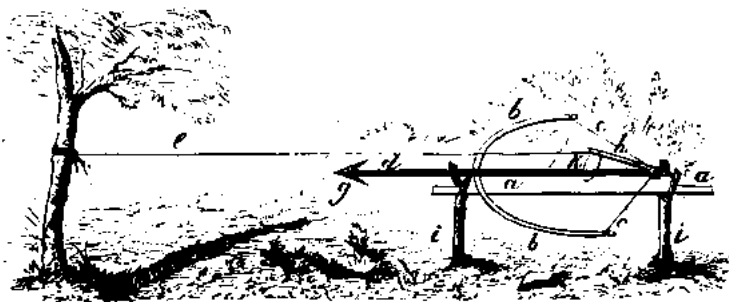

нихъ кладется часть лука *aa* (ложа), сдѣланная изъ какогонибудь крѣпкаго дерева и гладко выстроганная, длина ея до  $1\frac{1}{2}$  арш., ширина вершка  $1\frac{1}{2}$  и толщина  $\frac{3}{4}$  вершка, которая концами своими крѣпко вжимается въ надколотыя части колышковъ *ii*. Потомъ, на зарубку *m* части *a* кладется

дуга лука *bb* по самой ее срединѣ: она дѣлается обыкновенно изъ сухаго лиственничнаго дерева, длиною почти въ 2 арш., по срединѣ шириною въ  $1\frac{1}{4}$  или  $1\frac{1}{2}$  верш., а на концахъ въ  $\frac{1}{2}$  вершка, и толщиною вездѣ одинакова: въ  $\frac{1}{2}$  или  $\frac{3}{4}$  вершка. Крѣпкая ременная или веревочная тетива лука с натягивается руками и подхватывается палочкой *h*, называемой здѣсь нарагднѣ или просто — сторожокъ; на концѣ этого сторожка сдѣлана выемка *o* и на томъ же его концѣ, на разстояніи отъ *o* въ  $\frac{1}{2}$  вершка, сдѣлана дырочка, сквозь которую сторожокъ *h*, веревочной петелькой *l*, сое-

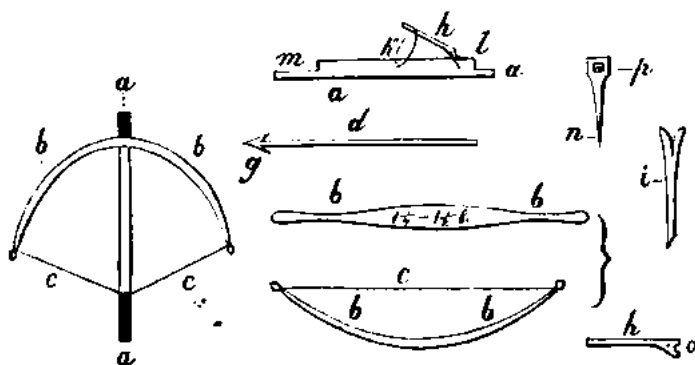

диняется съ частию *aa* (ложей), въ которой тоже сдѣлана дырочка; когда сторожокъ *h*, въ выемку *o*, захватитъ тетиву дуги *c*, то на конецъ сторожка *h* тотчасъ надвигается волосяная петля *k*, называемая гужикъ, общая съ частию *aa*. Такимъ образомъ, лукъ заведенъ. На часть *aa* кладется стрѣла *d*, которая ложится поверхъ дуги *b* и продвигается тупымъ концомъ до самой тетивы *c*, подъ сторожокъ *h*, сквозь петлю или гужикъ *k*; стрѣла *d* должна быть прямая и крѣпкая, длиною четвертей 5; на одномъ ее концѣ дѣлается ушко, чтобы при спускѣ тетива не могла соскользнуть по стрѣлѣ; а на другомъ ее концѣ прикрѣпляется желѣзное или стальное копьё *g*. За гужикъ *k* привязывается тонкая (въ одинъ бѣлый конскій волосъ) волосяная сѣмка *e* и протягивается нѣсколько на-тугъ чрезъ тропу звѣря къ какому нибудь деревцу или кусту.

Лукъ ставится такъ, чтобы стрѣла была въ известное мѣсто, для чего дѣлается мишень *n*, которая и ставится во время постановки самострѣла передъ лукомъ на трогѣ и въ нее наводится стрѣла. Мишень эта дѣлается разной величины, смотря потому, на какого звѣря ставится лукъ. Напримерь на волка она дѣлается почти въ  $\frac{3}{4}$  аршина, такъ чтобы стрѣла ударила по самой срединѣ груди. Надо замѣтить, что стрѣлу на лукъ нужно класть послѣ всего, то есть когда уже все нужное для постановки лука сдѣлано и когда уже продѣта сѣмка *e*; ибо навести въ мишень лукъ можно и безъ стрѣлы, глядя по части *aa* (ложу) въ ушко мишени *p*. Самую же мишень, послѣ постановки лука, нужно выдержать какъ можно осторожнѣе, чтобы не задѣть сѣмки *e* и не спустить лука. Насторожить лукъ можно какъ угодно, — чутко и не чутко, какъ говорятъ сѣбирики, смотря по надобности, то есть на какого звѣря ставишь лукъ. Напримерь на лисицу лукъ ставится весьма чутко, а на волка довольно крѣпко. Чтобы насторожить лукъ чутко, стоитъ только гужикъ *k*, въ которому привязывается сѣмка *e*, подвинуть на самый кончикъ сторожка *h*; если же не чутко — отодвинуть гужикъ подальше. Между луками точно такъ же, какъ и между ямами, кладутъ какія нибудь преграды, какъ-то сучья, валять деревья и проч., чтобы заставить звѣря идти мимо лука черезъ продѣтую сѣмку. Эти преграды или изгороди между ямами вообще здѣсь называютъ томбоками. Хорошій лукъ можетъ стоять годъ, не потерявъ своей силы, такъ что онъ еще въ состояніи пробить волка или козу насквозь. Но нѣтъ надобности, чтобы лукъ стоялъ годъ, потому что ихъ ставятъ только зимою, какъ вообще всё поставушенъ на различныхъ звѣрей. Нѣкоторые промышленники имѣютъ ста по два и по три луковъ, ставя ихъ зимою въ разныхъ мѣстахъ, на разстояніи нѣсколькихъ верстъ, на различныхъ звѣрей. Съ ними надо хорошую память и осторожность и никогда не должно забывать того мѣста, гдѣ поставленъ лукъ. Точно также и для того, чтобы ставить ихъ, нужно много навыку, опытности и осторожности; ни въ какомъ случаѣ не должно ходить передъ лукомъ, когда онъ настороженъ, ибо можно нечаянно задѣть сѣмку своимъ платьемъ и спустить лукъ. Промышлен-

ники, имѣющіе много луковъ, ставятъ ихъ по одному направ-  
ленію и ѣздятъ ихъ осматривать постоянно однимъ слѣдомъ,  
верхомъ, позадь луковъ, то есть съ противной стороны,  
куда направлена стрѣла, какъ для безопасности, такъ и для  
того, что при ѣздѣ однимъ и тѣмъ же мѣстомъ легче остается  
въ памяти расположеніе луковъ. Осматривать луки необходимо  
верхомъ, потому что если гдѣ нечаянно и наѣдешь на лукъ,  
то стрѣла ударитъ подъ брюхо лошади; да и кромѣ того,  
верхомъ ѣздить по доламъ и горамъ, по снѣгу, легче, чѣмъ  
на саняхъ, равно какъ по лѣсу, а тѣмъ болѣе въ чащѣ,  
легче слѣдить раненаго звѣря. При осматриваніи луковъ  
нужно брать съ собою запасныя стрѣлы, ибо онѣ часто ло-  
маются, когда лукъ выстрѣлитъ мимо звѣря въ мерзлое де-  
рево, или улетаютъ куда нибудь въ чащу лѣса, такъ что ихъ  
и не отыщешь; или же стрѣла воткнется въ звѣря, но не  
убьетъ его на-поваль и онъ убѣжитъ съ нею далеко, или по-  
теряетъ дорогой. Тоже не худо брать съ собою запасныя те-  
тивы и дуги, потому что первыя рвутся, а послѣднія лома-  
ются при спускѣ луковъ. Обыкновенно охотники запасныя  
стрѣлы, тетивы и дуги, чтобы не таскать ихъ домой, остав-  
ляютъ въ лѣсу на примѣтныхъ мѣстахъ. Само собою разу-  
мѣется, что луки должно ставить въ такихъ мѣстахъ, гдѣ  
кромѣ тебя самого никто не бываетъ, словомъ, въ мѣстахъ  
глухихъ и отдаленныхъ отъ жительства. Замѣчено, что луки  
бьютъ сильно только въ продолженіи холоднаго времени, а  
передъ весною они отстаиваются и бьютъ слабѣе. Вообще  
же снарядъ этотъ рѣдко убиваетъ звѣря на-поваль, особенно  
волка, по большей же части сильно ранитъ. Случается, что  
раненый волкъ уходитъ очень далеко. Опытные промышлен-  
ники, по цвѣту вапающей крови и по лежбищамъ звѣря, уз-  
наютъ, куда онъ раненъ, тяжело или легко, и поэтому стоитъ  
его слѣдить, или нѣтъ? Сильно раненый волкъ часто ложится  
на снѣгъ, хватаетъ его ртомъ и валется—это главная при-  
мѣта. Словомъ, тутъ пропасть соображеній, хорошо извест-  
ныхъ опытнымъ охотникамъ, по которымъ они никогда не  
ошибутся.

Имѣя луки, надо ихъ чащѣ осматривать, а то волки и  
вороны будутъ портить добычу; странно, что если какой ни-

будь звѣрь, напримѣръ козуля, попадетъ на лукъ и уснетъ съ торчащей стрѣлой въ боку, то ее не тронетъ ни волкъ, ни воронъ. Должно полагать, что они боятся торчащей стрѣлы и не подходятъ даже близко къ такой добычѣ. При этой охотѣ и птицы причиняютъ большую досаду охотникамъ, ибо онѣ садятся на сѣмки и нерѣдко спускаютъ чутко настороженные луки. Луки стрѣляютъ мимо болѣе въ такомъ случаѣ, если звѣрь бѣжитъ во всю прыть и на маху сдернетъ сѣмку, тогда стрѣла конечно всегда обзадитъ,—но вѣдь если изъ ружей хорошіе стрѣлки даютъ промахи, такъ луку и простительно. Конечно, много зависитъ въ этомъ отъ умѣнья охотника настораживать луки; всякій лукъ можно насторожить такъ, что онъ попадетъ въ звѣря и на всемъ бѣгу, но это случается рѣдко и потому этого не дѣлаютъ.

Въ Забайкальѣ также истребляютъ множество волковъ посредствомъ помѣтовъ, составленныхъ изъ ядовитыхъ веществъ, то есть—окармливаютъ или отравляютъ ихъ. Для этого здѣсь употребляютъ обыкновенно челибуху или, какъ говорятъ, чичилибуху, сулему, негашеную известь и даже стрихнинъ, но послѣдній рѣдко, не потому, чтобы онъ слабо дѣйствовалъ, а потому, что его трудно доставать. Изъ этихъ разныхъ матеріаловъ и пометы приготавливаются различными способами. Напримѣръ, изъ сулемы и рѣдко стрихнина дѣлаютъ пометы такимъ образомъ: берутъ часть этихъ веществъ (обыкновенно  $\frac{1}{8}$  золотника), стираютъ въ мелкій порошокъ и дѣлаютъ изъ тѣста или воска небольшие капсульки (съ дамскій наперстокъ), всыпаютъ въ нихъ сулему или стрихнинъ, сверху замазываютъ капсульки тѣстомъ же или воскомъ и подсушиваютъ немножко на русской печкѣ; потомъ эти капсульки мокаютъ въ растопленное коровье масло до тѣхъ поръ, пока онѣ не примутъ видъ масляныхъ комочковъ или колобковъ, почему ихъ и называютъ здѣсь колобками. Иногда вмѣсто тѣстныхъ или восковыхъ капсульковъ употребляютъ и рыбы пузырьки; но они хуже первыхъ, потому что волкъ или лисица часто проглатываютъ пометы не раскусывая ихъ во рту, почему рыбы пузырьки не скоро распустятся въ желудкѣ звѣря и, слѣдовательно, не скоро произведутъ свое дѣйствіе, то есть дадутъ время звѣрю уйти слишкомъ далеко

и пропасть даромъ, не доставшись въ руки охотнику. Челибуха дѣйствуетъ тоже хорошо, но съ ней много хлопотъ и нужно особое умѣнье и знаніе дѣла, чтобы приготовить крѣпкіе пометы. Способовъ приготовленія пометовъ изъ чичлибухи много—всякій молодецъ на свой образецъ. Но вотъ болѣе извѣстный и употребительный.

Челибуху предварительно растираютъ въ порошокъ и квасятъ въ мясѣ или въ маслѣ, въ продолженіи 12-ти сутокъ, въ вольномъ жару (обыкновенно на русской печкѣ). На девятый день квашенія прибавляютъ къ ней мѣдныхъ опилокъ, которые, окислившись, производятъ въ желудкѣ звѣря тоже отравленіе и судороги. Поэтому сибиряки и говорятъ, что если къ челибухѣ положить мѣди, то она не даетъ звѣрю ходу. Челибуху нужно квасить до тѣхъ поръ, пока вся смѣсь будетъ свободно растираться между пальцами. Приготовленную отраву тоже кладутъ въ капсульки и мокаютъ въ масло, или же просто завертываютъ въ мясо и дѣлаютъ пометы.

Хорошая негашеная известь тоже дѣйствуетъ довольно сильно.

Многіе промышленники поступаютъ и такъ: пользуясь какимъ нибудь издохшимъ животнымъ (лучше всего свиньей), они свѣжій трупъ немного квасятъ, потомъ надрѣзаютъ его сверху ножомъ по разнымъ направленіямъ и кладутъ въ надрѣзы квашеной челибухи, послѣ чего еще трупъ держать нѣсколько дней въ теплое мѣстѣ, а потомъ вывозятъ его куда нибудь подальше отъ селенія, въ лѣсъ, на болѣе открытое мѣсто, гдѣ больше ходятъ волки, и бросаютъ. Звѣри, накушавшись такого блюда, пропадають тутъ же, или недалеко уходятъ, и въ свою очередь служатъ отравой для другихъ своихъ собратьевъ, которые вѣдуютъ ихъ поѣсть. Такимъ образомъ, приготовленнымъ трупомъ можно добыть въ зиму не одинъ десятокъ волковъ и лисицъ. Обращаясь съ пометами, особенно приготовляя ихъ, нужно быть какъ можно осторожнѣе, чтобы не отравиться самому или не отравить кого другого. Тѣмъ болѣе нужно остерегаться отъ дѣтей, у которыхъ привычка всякую вещь класть въ ротъ. Приготовленные пометы никогда не слѣдуетъ брать руками; даже мокая капсульки въ масло, нужно держать ихъ палочками, а не руками,

и потомъ класть на чистую деревянную доску или въ чистый деревянный ящикъ и хранить до употребленія. Само собою разумѣется, что надо тоже остерегаться, чтобы ихъ не покупали дворовыя животныя, напримѣръ, собаки, кошки и другія. Я зналъ одного охотника, который сдѣлалъ 9 пометовъ на лисицъ и положилъ ихъ посушить въ сѣни, но свинья съ поросятами забралась какъ-то въ сѣни и съѣла всѣ пометы, отчего, конечно, пропала вмѣстѣ съ поросятами. Но подобныхъ случаевъ относительно людей, живя въ Сибири нѣсколько уже лѣтъ, я не слышалъ. Сибиряки въ этомъ отношеніи чрезвычайно аккуратны.

Зимой, когда уже выпадетъ большой снѣгъ и начнутся сильныя морозы, пометы бросаютъ около волчьихъ и лисьихъ тропъ, но такъ, чтобы они не лежали на поверхности снѣга, а нѣсколько въ снѣгу. Это все равно для лисы или волка, ибо они, еще далеко не дойдя до помета, услышатъ запахъ масла или мяса; но это дѣлается для того, чтобы ихъ меньше таскали вороны и сороки. Конечно, пометы бросаются на примѣтныхъ мѣстахъ, или же нарочно чѣмъ нибудь замѣчаютъ тѣ мѣста, ломаютъ на кустахъ и деревьяхъ вѣтви и проч.; ихъ хорошо бросать послѣ выпавшей порошки, потому что тогда чище бываетъ воздухъ, слѣдовательно дальше слышенъ запахъ отъ пометовъ, да и звѣри послѣ порошки какъ-то больше рыщутъ. Лучше всего пометы развозить верхомъ, держа ихъ въ деревянномъ ящикѣ, и бросать деревянными щипчиками, но не голыми руками или, еще хуже, дегтярными рукавицами.

Если пометъ съѣлъ волкъ или лисица, то слѣдъ покажетъ виновника; но дѣйствіе помета нужно смотрѣть по слѣдующимъ признакамъ: если звѣрь съѣлъ пометъ и тутъ же началъ хватать зубами снѣгъ, ложиться и валиться на немъ, царапать его лапами до мерзлой земли, кусать прутья на кустахъ, ронять изо рта пѣну—то это вѣрный признакъ, что пометъ началъ сильно дѣйствовать, и тогда надо ожидать скорой добычи. Если же этого ничего нѣтъ, то не надѣйся скоро отыскать звѣря. Буде пометы очень сильны, то звѣрь не уходитъ и 10 сажень; но весьма сильныя пометы дѣлать нехорошо, потому что дѣйствіе ихъ бываетъ слишкомъ велико и

внутренний жарь до того доходить въ звѣрѣ, что даже портится его шкура, то есть она подопрѣваетъ, или, какъ здѣсь выражаются простолудины, оплѣваетъ: именно, изъ такой шкуры сильно валится шерсть. Когда поѣдешь осматривать пометы и замѣтишь, что лиса или волкъ только что передъ тобой съѣли пометъ,—то не ѣди, не слѣди, подожди немного, и тогда уже поѣжай; не то, поѣхавъ скоро, догонишь живаго звѣря, испугаешь его, такъ что онъ сгоряча убѣжитъ. и его не отыщешь. Понятно, что пометы на волковъ дѣлаются нѣсколько посильнѣе, чѣмъ на лисицъ. Главная причина хорошаго успѣха при этой охотѣ состоитъ въ томъ, чтобы угадать величину пометовъ, то есть ихъ не надо дѣлать слишкомъ маленькими, ибо звѣрь прямо проглотитъ ихъ, не разжевавъ, и, слѣдовательно, дальше уйдетъ, а ихъ нужно дѣлать именно такой величины, чтобы волкъ или лисица, взявъ въ ротъ пометъ, не могли его проглотить прямо, а раскусили бы. Еще хуже пометы слишкомъ большой величины, то есть сильно напичканныя масломъ капсулы, потому что звѣрь, раскусивъ такой пометъ, успѣваетъ его выплюнуть.

Странно, что пометы на волковъ и лисицъ дѣйствуютъ только до марта и даже февраля мѣсяца, то есть имѣютъ свою силу въ большіе холода; но какъ только станетъ теплѣе, пометы дѣйствуютъ слабѣе. Чѣмъ сильнѣе морозъ, тѣмъ скорѣе пропадаетъ звѣрь, съѣвшій пометъ; въ мартѣ же лиса или волкъ, съѣвши пометъ, или вырываетъ его обратно, или, повалявшись и похватавъ снѣга, уходитъ невредимо. Въ этомъ я самъ убѣдился неоднократно и не могу найти причины. Промышленники говорятъ, что «пометы дюжи только въ стужу».

Вотъ замѣчательное обстоятельство: бросая пометы на лисицъ и на волковъ, я часто замѣчалъ, что нѣкоторые пометы исчезали, тогда какъ по близости тѣхъ мѣстъ, гдѣ они лежали, не было ни волчьихъ, ни лисьихъ слѣдовъ. Меня это заинтересовало—куда дѣваются пометы? Въ одно зимнее утро воръ отыскался. Ѣдя верхомъ по пометамъ, я увидалъ, какъ воронъ прямо опустился къ одному изъ пометовъ и, не захвативъ снѣга ни когтями, ни крыльями, выхватилъ клювомъ пометъ и улетѣлъ на дерево. Спрашивается, чему приписать такую мѣткость наскока? Зрѣнію или обонянію, такъ какъ по-



метъ лежалъ глубоко въ снѣгу, на совершенно чистой снѣжной полянкѣ, шагахъ въ 3-хъ отъ волчьей тропы. Я полагаю,—сначала чрезвычайной тонкости обонянія ворона, а потомъ его зоркости.

Въ Россіи многіе охотники ѣздятъ зимою въ саняхъ, съ поросенкомъ, по тѣмъ мѣстамъ, гдѣ водятся волки, и бьютъ ихъ изъ ружей. Но тамъ нѣкоторыми охота эта производится не такъ, какъ бы слѣдовало, и потому мало убивается волковъ. Именно, тамъ два, три охотника, избравъ свѣтлый зимній вечеръ, садятся въ сани, закрываютъ ихъ съ боковъ рогожами, войлоками, даже коврами, запрягаютъ ухарскую тройку, свади къ санямъ привязываютъ блокъ сѣна, который тащится на бичевѣхъ саженьхъ въ 20 отъ саней, и ѣдутъ въ лѣсныхъ опушки, по проселочнымъ дорогамъ, давя не на животь, а на смерть бѣднаго поросенка въ саняхъ, посаженнаго въ мѣшокъ; они шумятъ, кричатъ, спорятъ, курятъ табакъ, пьютъ вино и послѣ всего этого хотять еще убить волка,—да и говорятъ послѣ: «съ поросенкомъ ѣздить скверно, мало толку, не видали ни одного волка, только лошадей намучили...» И совершенно справедливо. Безъ толку дѣлаете, такъ безтолкова и охота. А волковъ въ лѣсахъ много, только они оставались въ своихъ вертепахъ и издали смотрѣли на васъ, гг. охотники, какъ вы ухарски проносились по лѣсу; даже слухали, какъ вы шумѣли, и нюхали прекрасный аромать вашихъ сигаръ,—но всетаки къ вамъ не выбѣжали, не потому, что боялись вашихъ выстрѣловъ,—а потому, что не желали мѣшать вашей гулянкѣ. Извините меня за откровенность, вы, такъ поступающіе при этой охотѣ; вы такимъ образомъ волка почти никогда не убьете и всегда будете прѣзжать ни съ чѣмъ съ охоты. Вамъ нужно поучиться у простолюдиновъ и тогда ѣхать на волковъ съ поросенкомъ.

Конечно, все это относится до тѣхъ охотниковъ, которые дома въ кабинетахъ и на обѣдахъ бьютъ десятками волковъ, лисицъ, зайцевъ и проч., а домой не привозятъ и, выйдя въ поле съ простымъ охотникомъ, жалуются на худой бой ружья, на горячность собаки, на нездоровье и тому подобное, и потомъ, при концѣ охоты, преспойно кладутъ чужую добычу въ свой ягдташъ и, не краснѣя, возвращаются

домой, краснорѣчиво рассказывая окружающимъ про счастливое поле!.. А такихъ охотниковъ много на святой Руси, и мнѣ случилось однажды быть съ подобными на охотѣ за волками съ поросенкомъ: я и теперь не могу опомниться отъ того кутежа, который я перенесъ благополучно, не выдавъ ни одного волка и не выстрѣливъ ни одного заряда... Но да не отнесутъ къ себѣ моихъ сарказмовъ тѣ охотники, которые понимаютъ дѣло и дѣйствительно бьютъ дичь не изъ чужаго ягдташа, а въ полѣ, въ лѣсу. Сибирскій промышленникъ, избравъ свѣтлый зимній вечеръ, запрягаетъ въ простыя крестьянскія дровни одну смирную лошадь, надѣваетъ нагольный тулупъ, беретъ винтовку, садитъ въ мѣшокъ поросенка и ѣдетъ потихоньку къ тѣмъ мѣстамъ, гдѣ бѣгаютъ волки. Словомъ, онъ принимаетъ во всемъ видѣ крестьянина, отправившагося въ лѣсъ за дровами, къ которому привыкли волки, видя его чуть не каждый день, и не подозрѣваютъ обмана. Охотникъ, зная тѣ мѣста, гдѣ держатся волки, спускаетъ сзади привязанный клокъ сѣна и изрѣдка подергиваетъ за уши поросенка, который, тихонько повизгивая, выманиваетъ волковъ изъ ихъ вертеповъ; волки, не слыша никакого шума, но только видя одни сани съ человѣкомъ, ѣдущимъ шагомъ, совершенно не подозрѣвая охотника, а принимая его за крестьянина, котораго они привыкли видѣть такъ часто и не боятся его, — нисколько не смутясь, тихонько подбѣгаютъ къ клочку сѣна и, видя обманъ, не убѣгаютъ въ лѣса, а какъ бы нарочно еще останавливаются и сомнительно смотрятъ на проѣзжающаго; но ловкій промышленникъ давно уже приготовился, остановилъ коня, прицѣлился—бацъ, смотришь, волкъ и упалъ. Бывали примѣры и на моей памяти, что промышленники убивали по три и по четыре волка въ одну ночь и благополучно возвращались съ добычей домой.

Мнѣ случилось узнать, что въ западной Сибири (Барнаульскаго округа) ловятъ волковъ зимою весьма забавнымъ способомъ, такъ называемой «катушкой». Промышленникъ прискиваетъ такую нагорную мѣстность, гдѣ бы возможно было устроить самородную катушку, на подобіе тѣхъ горъ, какія устроиваются въ деревняхъ на масляницѣ, пользуясь

какой либо подходящей возвышенностию. Для ловли волковъ катушками обыкновенно прискиваютъ возвышенные и покатые берега рѣчекъ, логовъ, яровъ, овраговъ, гдѣ волки особенно держатся зимою, или любятъ бродить по такимъ мѣстамъ. Выбравъ подходящее мѣсто, промышленникъ еще съ осени расчищаетъ по отлогости, съ самаго верха покатоги, траву, дернъ, всякую мелкую поросль до земли, тщательно выравнивая будущій спускъ катушки. Внизу спуска выкапывается вертикальная яма аршинъ 4-хъ или 5 глубиною, такой же мѣры по длинному ея боку и аршинъ 3-хъ въ поперечникѣ.

Расчищенный спускъ катушки долженъ какъ разъ прилегать къ длинному боку ямы, которая крѣпится стоячимъ тыновымъ заборомъ внутри, чтобъ не осыпалась земля. Нижний бокъ ямы укрѣпляется и повышается такъ, чтобы былъ выше прилегающаго къ катушкѣ. На этомъ возвышенномъ боку ямы дѣлается повѣтъ, которая и закрываетъ яму навѣсомъ отъ дождя и снѣга, такъ что яма открыта только со стороны катушки. Самое лучшее выбирать мѣсто для ямы между кустами, чтобъ повѣтъ была не такъ замѣтна. Молодые волки исподволь привыкаютъ къ такому устройству и не боятся ямы, которая до начала ловли тщательно закрывается помимо повѣти, затрушивается травой, прутиками и сливается наружно съ поверхностью земли. Самую повѣтъ тоже не худо забрасывать землей, дерномъ и проч. Зимою, когда уже наступятъ морозы, катушка по приготовленному спуску поливается водой до тѣхъ поръ, пока образуется скользкій ледяной спускъ—зимняя «катушка». Тогда на самомъ верху спуска и при самомъ началѣ льда примораживается пѣдадь (пропашая корова, лошадь и т. п.), которая кладется непременно такъ, чтобъ брюхо было обращено къ спуску катушки, къ самому льду.

Хорошо подгонять мѣсто такъ, чтобы и сверху катушки были деревья, или кусты, и чтобъ пѣдадь можно было класть между ними. Въ противномъ случаѣ пѣдадь съ боковъ катушки (что соответствуетъ головѣ и хвосту пѣдади) чѣмъ нибудь искусственно загоразживается, какъ-то: кладутся вале-

жины, садятся или втыкаются и замораживаются фальшивые кусты, деревья и пр.

Когда все готово, катушка разматывается, а яма раскрывается, но такъ, чтобы все лишнее убрать и не наводить на подозрѣніе звѣря,—и ловушка готова.

Волки, шлепая по такимъ мѣстамъ, гдѣ устроена катушка, тотчасъ услышатъ запахъ падла и зайдутъ къ нему сверху. Вся штука тутъ въ томъ,—что волкъ всегда ѣстъ добычу съ мягкихъ частей, но, подойдя къ примороженной падлѣ со спины и не имѣя возможности тихонько подобраться къ ней снизу, чтобъ начать свою закуску съ брюха, такъ какъ съ ногъ и головы мѣшаютъ кустики или деревья, звѣрь не медля перескакиваетъ чрезъ падлу со спины, но тотчасъ попадаетъ на скользкій ледъ катушки, падаетъ на бокъ, вертится, бьется и вмѣстѣ съ тѣмъ быстро катится по катушкѣ и упадаетъ въ давно ожидающую его яму.

Случается такъ, что въ одну ночь волки, не обладающіе искусствомъ деревенскихъ мальчишекъ кататься съ горъ на ногахъ, попадаютъ въ яму по нѣскольку штукъ, и бывали случаи, что въ нее падала и цѣлая стая, что бываетъ во время ихъ течи, когда волки голодны и не разбираютъ опасности. Самое лучшее—когда на разметенную катушку передъ вечеромъ упадетъ мелкая порошка и закроетъ самый спускъ льда и слѣды охотника; все станетъ хоть и бѣло, но фальшиво, а между тѣмъ по свѣжему снѣжку падаль пахнетъ сильнѣе и манитъ къ себѣ проголодавшагося волка. Кромѣ того ледъ подъ свѣжей порошкой гораздо скользче и обманчивѣе.

Само собою разумѣется, что катушку надо держать всегда въ исправности, а повѣтъ надъ ямой дѣлать на столько высокой, чтобъ катящійся по льду волкъ съ-маху не могъ заскокитъ на повѣтъ; яма же сверху должна быть такъ сдѣлана, чтобъ звѣрь попалъ прямо въ нее и не могъ попасть на выставившіеся края и выскокитъ. Поэтому яму дѣлаютъ нѣсколько больше прилегающаго конца катушки. Нельзя не упомянуть и о томъ, что и самому охотнику нужно быть какъ можно осторожнѣе, чтобъ, осматривая ловушку, не скатиться къ волкамъ къ яму, а это при малѣйшей оплошности

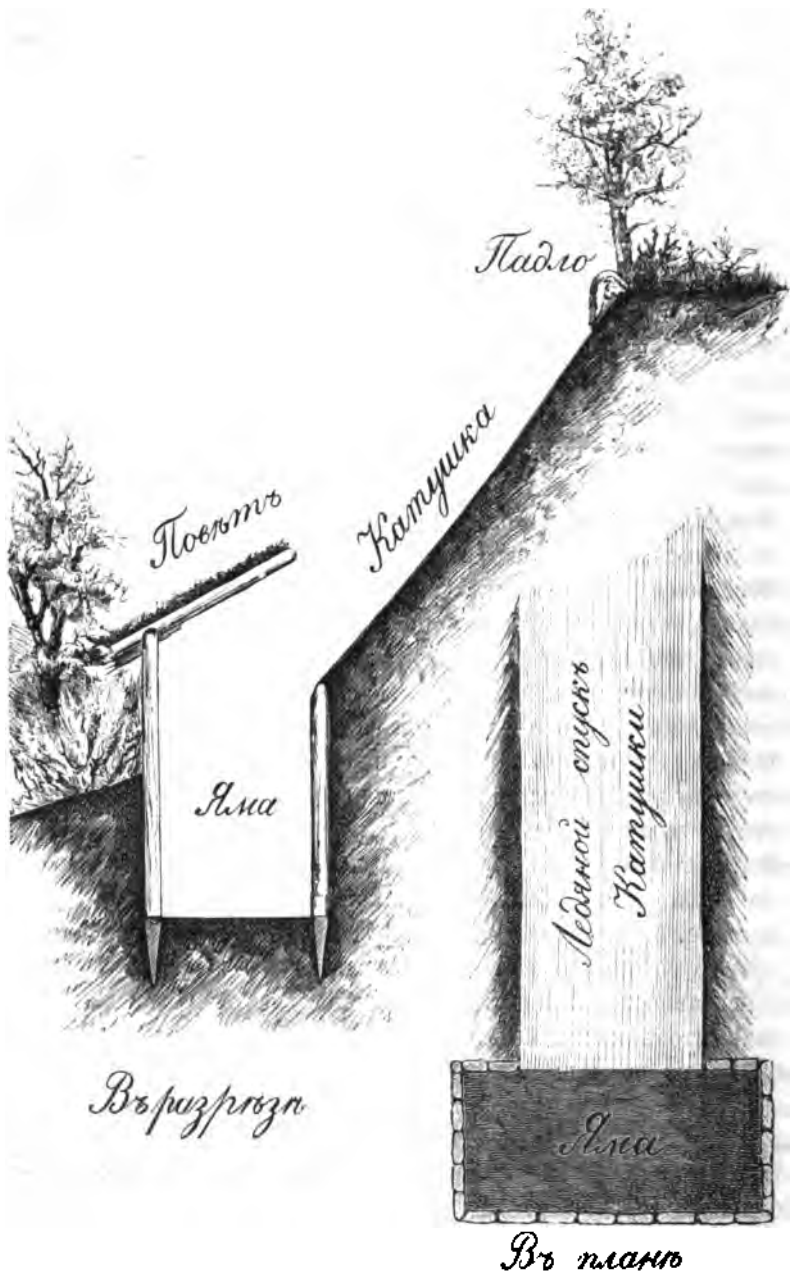

не хитрая штука. Конечно, катушку надо дѣлать въ удаленіи отъ жилья, въ противномъ случаѣ можно наловить большіе собакъ и ребятишекъ, чѣмъ волковъ.

Есть еще нѣсколько способовъ добыванія волковъ, но всѣ они менѣе употребительны по своему несовершенству, а потому и не представляютъ занимательности.

Остается еще замѣтить, что въ степныхъ мѣстахъ восточной Сибири иногда гоняютъ волковъ на лошадяхъ, съ собаками. Настоящей же псовой охоты въ Забайкальѣ не знаютъ; только въ настоящее время г. Х...й, живущій въ Цурухайтѣ, на р. Аргунѣ, развелъ породу борзыхъ и началъ ими травить лисицъ и волковъ довольно успѣшно. Быть можетъ, что порода этихъ собакъ современемъ наводнитъ Забайкалье, и тогда, зная слабость сибиряка къ охотѣ, можно надѣяться, что волковъ будетъ гораздо меньше въ Забайкальѣ. Многіе адѣшніе пастухи по знакамъ тоже гоняютъ волковъ на лошадяхъ и ловятъ ихъ икрюкомъ, то есть длинной палкой съ петлей на концѣ, которой ловятъ въ табунѣ лошадей или, какъ адѣсь говорятъ, икрючатъ. Они сказываютъ, что волка гонять трудно, ибо онъ не скоро устаетъ\*), почему нужно хорошаго и легкаго коня, чтобы догнать волка до усталости; а чтобы поймать его икрюкомъ съ коня, нужно много навыку и ловкости владѣть этимъ инструментомъ, ибо на волка трудно накинуть петлю, потому что онъ отъ нея увертывается или же ловить ее въ зубы, но на шею не даетъ закинуть.

---

\*) Замѣчено, что если гнать волка сытаго, то есть наѣвшагося до отвала, то онъ сначала бѣжитъ чрезвычайно тихо, а потомъ, видя на пяткахъ неотступнаго охотника, вырывается изъ себя мясомъ дѣльными кусками, или другую какую нибудь пищу, и послѣ этого бѣжитъ уже быстро и стойко. Г. Бремъ говоритъ, что «трудно представить себѣ зрѣлище болѣе отвратительное, чѣмъ эта охота за наемогающимъ животнымъ. Волкъ бѣжитъ платаясь, изъ раскрытой пасти, покрытой пѣной, виситъ на полфута языка, шерсть страшно всклокочена и вонь отъ него отвратительная. Съ подгибающимися ногами онъ поворачивается, наконецъ, къ своимъ врагамъ; но тутъ охотники, зная его уловки, соскакиваютъ со лошади и тотчасъ убиваютъ его, или, забивъ ему пасть какой нибудь тряпкой, или старой шляпой, важаютъ и тащутъ домой». — Это картина охоты изъ южно-русской степи.

Наконецъ, много волковъ гибнетъ отъ своей алчности: нерѣдко случается, что волкъ, слѣдя козу, пригоняетъ ее къ утесу. Бѣдная коза, не видя никакого спасенія и чуя на пятахъ волка, бросается съ утеса, куда улетаетъ и волкъ, потому что онъ, сильно разбѣжавшись, въ пылу своей алчности не различаетъ мѣстности, а замѣтивъ ошибку, уже не въ состоянїи удержаться... Въ 185\* году, въ Нерчинскомъ горномъ округѣ, около деревни Малыхъ-Борзей, два волка гнали коня, который, видя за собой неумолимые волчьи зубы, бросился съ утеса на берегъ рѣки Борзай, а за нимъ улетѣли и волки. Увидавъ это, вскорѣ изъ деревни прибѣжали мужики и нашли на берегу рѣчки исковерканные трупы несчастныхъ животныхъ.

Въ южной половинѣ Забайкалья, въ степяхъ, кочующіе инородцы легко бьютъ волковъ изъ винтовою, прѣчась ночью около своихъ стадъ за пасущихся или лежащихъ тымёновъ (т. е. верблюдовъ), ибо волкъ совершенно привыкъ къ этимъ животнымъ и, видя ихъ постоянно разгуливающими по широкой степи, не боится ихъ и подходитъ къ нимъ близко; даже иногда самъ изъ-за верблюдовъ срадываетъ другихъ животныхъ. Сильный же запахъ отъ верблюда отпугиваетъ, какъ говорятъ здѣсь простолюдины, запахъ спрятавшагося за нимъ охотника.

Нахожу не лишнимъ сказать здѣсь еще о нѣкоторыхъ отличительныхъ чертахъ изъ жизни здѣшнихъ лѣсныхъ и степныхъ волковъ: степной волкъ отличается наружно отъ лѣснаго бѣловатою шерстью и не менѣе отличается отъ него своимъ бытомъ, характеромъ и природными чувствами. Въ самомъ дѣлѣ, степной волкъ во всемъ разнится отъ лѣснаго. Такъ, первый дальше видитъ, слышитъ и обоняетъ. Причины понятны. Слова «лѣсъ» и «степь» довольно хорошо объясняютъ ихъ. Кромѣ того, степной волкъ неутомимѣе, нахальнѣе въ своихъ дѣйствїяхъ и трусливѣе при опасности, а въ особенности при встрѣчѣ съ человѣкомъ, чѣмъ лѣсной. Первый никогда не упуститъ случая напасть на домашнюю скотину и зимой преимущественно держится около селеній,—тогда какъ лѣсной, въ своей средѣ, въ лѣсу, въ тайгѣ, почти никогда не тронетъ домашнюю скотину (чаще всего лошадь и

рѣже быковъ, на которыхъ иногда ѣздятъ въ лѣсъ за дровами и строевымъ лѣсомъ), а напротивъ, почуя ее, онъ постарается подалѣе пройти мимо, чтобы только не встрѣтиться съ ея хозяиномъ.

Бывали примѣры, что промышленники по разнымъ (болѣе несчастнымъ) обстоятельствамъ оставляли своихъ лошадей въ лѣсу привязанными къ деревьямъ, зимой, и спустя нѣсколько дней (я знаю примѣры 6-ти и 8-ми дневные) находили ихъ живыми, только изнуренными отъ голода. А попробуйте оставить зимою прикрѣпленного коня въ степи на ночь, на двѣ, и тогда можно навѣрное поздравить васъ впередъ съ потерей его. Лѣсные волки со смѣлостью нападаютъ только на домашнихъ оленей кочующихъ ороchonъ и рѣжутъ ихъ безнаказанно. Въ самомъ дѣлѣ, суевѣрный ороchonъ никогда не отомститъ волку смертію, если тотъ у него задавилъ оленя, не смотря на то, что ороchonу олень дороже, чѣмъ крестьянину конь. Ороchonы говорятъ, что если волкъ задавилъ у нихъ оленя, то это ему «Богъ велѣлъ», и если они накажутъ звѣря смертію, то другіе волки непременно передадутъ у нихъ остальныхъ оленей. Нѣкоторые русскіе простолюдины говорятъ, что волки хорошо знаютъ безнаказанность своихъ поступковъ относительно ороchonъ, а потому съ такою смѣлостью нападаютъ на ихъ оленей, а животныхъ, принадлежащихъ русскимъ промышленникамъ, боясь мести, не трогаютъ! Не потому ли это, что волки, истребляя во множествѣ здѣшнихъ шахжбеvъ (дикихъ оленей), безъ различія нападаютъ и на ручныхъ ороchonскихъ оленей, которые такъ сходны между собою по виду, что иногда и ороchonы ошибаются при встрѣчѣ съ шахжоями и, принимая ихъ за «своихъ» (орочонскихъ), не стрѣляютъ въ нихъ, а потомъ, узнавъ истину, съ досадой рвутъ и безъ того короткіе свои волосы \*).

\*) Ороchonы коротко стригутъ свои волосы на всей головѣ, кромѣ маковки, на коей оставляютъ длинную некрасивую тонкую косу, которую носятъ залетанною обыкновеннымъ способомъ—втрое. Крестившіеся же ороchonы носятъ волосы вскобчу, по-русски, съ проборожъ посрединѣ.—Общественная добыча между ороचनाми дѣлится всегда поровну, но голова звѣря есть безусловная принадлежность главнаго побѣдителя; изъ



Лѣсные волки, встрѣчаясь между собою и собираясь по нѣскольку штукъ вмѣстѣ, при охотахъ на другихъ звѣрей, живутъ между собою дружище, чѣмъ степные, которые, кромѣ времени ихъ течки, не любятъ сообщества и стараются избѣжать встрѣчи между собою. Тогда какъ лѣсные, собравшись по нѣскольку особей вмѣстѣ, особенно зимою, да еще послѣ удачной охоты, никогда не упустятъ случая порѣзвиться, поиграть между собою, поскакать и побѣгать, что обыкновенно бываетъ на чистыхъ луговыхъ мѣстахъ тайги, а въ особенности на озерахъ и широкихъ горныхъ рѣчкахъ.

Волчью шкуру совѣтую снимать на открытомъ воздухѣ, а не въ тепломъ зданіи, потому что вонь отъ него невыносимая, и то надо задній проходъ забивать крѣпче деревянной затычкой, а пасть—тряпкой.

### 3. Л И С И Ц А.

Лисица, по своей хитрости и лукавству, извѣстна всѣмъ и каждому и, дѣйствительно, зная хорошо нравъ и обычай лисицы, можно признавать за ней что-то выше истиннаго, и если не умъ, то по крайней мѣрѣ высокій инстинктъ. Вслѣдствіе смѣтливости и хитрости лисицы, я даже несогласенъ съ общимъ мнѣніемъ, отвергающимъ у животныхъ разумъ или силу здраваго разсудка. Скажите, кто не слыжалъ когда нибудь о лисьихъ хитрыхъ продѣлкахъ?—Скажите, наконецъ, отчего лисица вошла въ народныя сказки, поговорки, пѣсни и басни не только у русскаго народа, но и въ прочихъ націяхъ? Мало того, вошла она въ нихъ у всѣхъ народовъ съ одними и тѣми же прилагательными, вездѣ ей приписываютъ хитрость и смѣтливость! А по моему, хитрость и смѣтливость—почти то же, что и умъ.—Много я самъ видалъ замысловатыхъ лисьихъ продѣлокъ, но еще больше слышалъ о нихъ отъ достоверныхъ охотниковъ. Старинная охотничья книга г. Левшина (изд. 1813 года, стр. 59—65), опираясь на повѣствованія

сверѣрія онъ никогда и никому не уступить этотъ трофей, а дома дозволяетъ ѣсть голову женщинамъ только въ то время, когда у нихъ нѣтъ очищенія; то же можно сказать и о внутренностяхъ звѣря.

Олая великаго (его Hist. lib. XVIII cap. 39—40), между прочимъ говорить, что лисица, желая освободиться отъ блохъ, будто бы поступаетъ такимъ образомъ: беретъ въ ротъ клочокъ мху или сѣна и спускается въ воду задомъ, но медленно, мало по малу, все глубже и глубже, отчего блохи съ заду начинаютъ перебираться все выше и выше на сухія части, оставшіяся на шеѣ и головѣ. Наконецъ, лисица почти вся погружается въ воду, почему блохи поневолѣ собираются въ клочокъ мха, который лисица осторожно выпускаетъ изъ рта на воду, а сама, освободившись отъ несносныхъ непріятелей, поспѣшно удаляется.

Еще замѣчательнѣе и интереснѣе та же книга говорить, опираясь на тотъ же авторитетъ, что лисица «свой длинный, пушистый хвостъ, не безъ намеренія данный ей природою, употребляетъ между прочимъ для ловли раковъ, кои въ пушистому склонны, схватываются за оный крѣпко и бываютъ отъ лисицы вытащены на берегъ», или «лисица, усмотря, что выдра ловить рыбу, прячется позади ея за камень, и когда она вынесетъ добычу свою на берегъ, вдругъ вспрыгиваетъ и, тѣмъ испугавъ, принуждаетъ добычу свою оставить»; или еще: «нѣкто удивился, случившись близъ рыбацкаго шалаша, тому, что лисица выносила рыбы головы и клала оныя въ кучки; онъ не понялъ, что бы сіе значило. Между тѣмъ лисица спряталась, ворона прилетѣла и, желая взять рыбью голову, сама досталась лисицѣ въ зубы».

Если въ вышеописанныхъ случаяхъ есть хоть тѣнь справедливости, то и тутъ можно, не краснѣя, сказать, что лисица обладаетъ здравымъ разумомъ. Но я, признаться, не совсѣмъ этому вѣрю и невольно припоминаю читателю половицу: «на чужой ротокъ не навинешь платокъ».

Почти все то, что волкъ совершаетъ силою и неумоимостию, лисица производитъ хитростию и нерѣдко съ лучшимъ успѣхомъ. Она чрезвычайно заботится о своей безопасности и, въ случаѣ нужды, а тѣмъ болѣе крайности, надѣется болѣе на свою голову, чѣмъ на быстроту бѣга, несмотря на то, что она чрезвычайно легка и проворна въ своихъ движеніяхъ и далеко превосходитъ въ этомъ «своего куманька», волка.

Выборъ мѣста для житья, способность расположить его выгодно и соответственно потребностямъ жизни, осторожно скрыть въ немъ входы и выходы, составляютъ доказательство разсудительности, проникательности и смысленности. Все это можно отнести къ лисицѣ, въ которой дѣйствительно есть способность наилучше пользоваться мѣстными условіями и, при малѣйшей возможности, обращать все въ свою пользу и выгоду.

Лисица съ дѣтьми обыкновенно живетъ въ норѣ, — которую рѣдко сама приготовляетъ, — вырытой въ землѣ подъ большими камнями, корнями большихъ деревьевъ, или же въ расщелинахъ и пещерахъ утесовъ. Кромѣ главной котловины, въ которой преимущественно живетъ, она въ норѣ дѣлаетъ нѣсколько побочныхъ отнорковъ, имѣющихъ сообщеніе съ котловиной или главной норой. Эти отнорки имѣютъ свое особое назначеніе: въ нихъ прячется излишняя часть жизненныхъ припасовъ, ими проводится свѣжій воздухъ въ главную котловину во время сильныхъ лѣтнихъ жаровъ, когда вообще въ норѣ душно; но главная цѣль отнорковъ та, чтобы лисица, въ случаѣ крайности, когда главное устье норы, или лаза, будетъ захвачено, могла спастись тѣми отнорками, которые имѣютъ сообщеніе съ дневной поверхностію. Вотъ почему лѣтомъ, для свѣжести воздуха, всѣ отнорки бываютъ въ лисейей норѣ откупорены, тогда какъ зимою почти всѣ заткнуты изнутри мхомъ и землею, для теплоты, и оставленъ только одинъ, имѣющій сообщеніе съ дневной поверхностію, который, надо замѣтить, въ большіе холода тоже затывается чѣмъ нибудь изнутри, но не крѣпко, какъ прочіе. Утесы и каменистыя россыпи — вотъ любимыя мѣста жительства лисицы; тутъ есть своя цѣль, именно та, что лисица, въ случаѣ опасности, скорѣе можетъ ускользнуть отъ врага, прыгая по скаламъ и плитамъ утесовъ или валунамъ россыпей, — запрятаться въ расщелинахъ и пустотахъ между плитами и камнями; кромѣ того, въ такихъ мѣстахъ живетъ множество другихъ мелкихъ звѣрковъ, какъ-то: мышей разныхъ породъ, бурундуковъ, горностаевъ и проч., которыхъ ей ловко караулить, спрятавшись въ пустотахъ, и ловить на завтракъ. Наконецъ, лѣтомъ въ россыпяхъ и утесахъ многія

породы птицъ выютъ свои гнѣзда, а лисица большая охотница до яицъ и молодыхъ птичекъ. Молодыхъ зайцевъ она истребляетъ во множествѣ, ловя ихъ на логовѣ, а старыхъ караулить на тропахъ, и лишь только косою, не чую засады, приблизится къ спрятавшейся лисицѣ, какъ послѣдняя стремглавъ бросается на него, ловить и пожираетъ. Раненый заяцъ—почти всегдашнее достояніе лисицы, если онъ только ранѣе не попадетъ въ зубы волку или какой нибудь хищной птицѣ. Молодыхъ козлятъ, по-сибирски—анжиганъ, весной, когда они еще малы, лисица тоже ловить и ѣсть съ большимъ апетитомъ; впрочемъ, это такое блюдо, отъ котораго не отказался бы и любой гастрономъ!

Но богѣе всего достается отъ лисицы рябчикамъ, куропаткамъ, тетеревамъ и глухарямъ, въ особенности молодымъ, которыхъ никто такъ не истребляетъ, какъ она! Старые гораздо рѣже попадаютъ ей на зубы, по весьма очевидной причинѣ; она ихъ ловить преимущественно на гнѣздахъ, на товахъ весной и на ночлегахъ зимою, точно такъ же, какъ и волкъ. Кромѣ того, лисица любитъ ягоды, медъ, который она презабавно достаетъ изъ осѣихъ и строчихъ гнѣздъ; а ручная ѣсть молоко, творогъ, сметану и проч., словомъ, ѣсть все съ равною жадностію, а въ случаѣ нужды не брезгаетъ падалью, ѣсть даже всякаго рода насѣкомыхъ: ось, пчель, мухъ.

Мелкія птички имѣютъ такое отвращеніе къ лисицѣ, что, завидѣвъ ее, тотчасъ поднимаютъ какой-то особенный, жалобный, предупредительный крикъ, перелетаютъ по вѣткамъ съ дерева на дерево и, такимъ образомъ, нерѣдко провожаютъ своего природнаго врага на нѣсколько десятковъ сажень. Лисица свѣжанку предпочитаетъ падлу и только въ случаѣ крайности, какъ я сейчасъ сказалъ, ѣсть попортившіяся трупы. Я упомянулъ выше, что лисица рѣдко сама приготовляетъ себѣ нору. На этотъ разъ она крайне лѣнива и употребляетъ во зло свою хитрость тамъ, гдѣ не беретъ сила, чтобы проѣсться на чужой счетъ въ этомъ отношеніи.

Въ такомъ случаѣ она совершенно не симпатизируетъ нынѣшнему благому общему направленію—не любитъ трудиться сама тогда, когда есть возможность неблагородно воспользо-

ваться, быть может, кровавыми трудами другого, словомъ, держится старины, какъ и многіе другіе...

Дѣйствительно, лисица дѣлаетъ сама себѣ нору только въ такомъ случаѣ, когда нѣтъ по близости того мѣста, гдѣ она хочетъ поселиться, чужой норы, которой она въ состояніи завладѣть. Въ степныхъ мѣстахъ, она поселяется преимущественно въ тарбаганьихъ (сурочьихъ) и корсачьихъ норахъ; а по лѣснымъ и луговымъ — въ барсучьихъ. Трудно придумать, какимъ образомъ лисица овладѣваетъ барсучьей норой и выгоняетъ изъ нея хозяина, звѣря, гораздо сильнѣйшаго и не менѣе сердитаго, чѣмъ она сама, — если не принять въ соображеніе хитрость лисицы и простоту барсука. Не могу не подрѣшить этого мнѣнія слѣдующимъ обстоятельствомъ: — многіе здѣшніе промышленники удостовѣряютъ, что лисица, для того, чтобы завладѣть барсучьей норой, не имѣя средствъ выгнать его силою, прибѣгаетъ къ хитрости, довольно оригинальной, хотя и грязной. Она, найдя барсучью нору, сначала начинаетъ беспокоить хозяина различнымъ образомъ, какъ-то: часто подбѣгаетъ къ его норѣ, лаетъ надъ нею, какъ будто открывая мѣсто его жительства, разрываетъ лапками барсучьи отпорки, караулитъ его отлучки изъ норы, залѣзаетъ въ нее и надѣлываетъ главный лазъ норы своимъ зловоннымъ испражненіемъ, какъ бы зная, что барсукъ довольно опрятное животное, не любящее нечистоты. Барсукъ, возвращаясь домой и почуя зловоніе, сердится, старается отыскать виновницу и жестоко наказывать ее; но гдѣ же ему поймать лисицу! Горячность его пройдетъ, онъ поневолѣ возвратится домой, очиститъ свою квартиру и успокоится. Но лисица, спустя нѣсколько времени, избравъ удобную минуту, снова повторитъ свою продѣлку и скроется. День ото дня лисица, безпокоя такимъ образомъ барсука, достигаетъ своей цѣли, то есть барсукъ, не вида покоя, рѣшается оставить свою нору и гдѣнибудь въ другомъ мѣстѣ дѣлаетъ себѣ другую; а лисицѣ того и нужно, — она, спустя нѣсколько времени и убѣдившись, что барсукъ дѣйствительно оставилъ свое прежнее жилище и сдѣлалъ себѣ другое (это она узнаетъ достоверно, отыскавъ новую барсучью квартиру, по его же слѣду), преспокойно поселится въ его старой норѣ, передѣ-

ласть ее на свой лад и заживет своимъ собственнымъ домкомъ!.. Не знаю, на сколько это справедливо, но если это истина, то нельзя не удивляться лисьему остроумію и нельзя не сравнить ее въ подобныхъ случаяхъ съ нѣкоторыми безсовѣстными людьми...

Лисица по своей прожорливости и алчности много вредитъ здѣшнимъ промышленникамъ и нерѣдко надобѣдаетъ хуже горькой рѣдьки, какъ говорится, именно въ томъ отношеніи, что она любитъ посѣщать всѣ охотничьи привады и свасты, поставленныя на другихъ звѣрей и птицѣ, какъ-то: петли, луки, пасти — словомъ, всѣ самоловы, и притомъ такъ хитро, что сама въ нихъ рѣдко попадетъ, съѣдаетъ понавшуюся въ нихъ добычу на мѣстѣ, а если она по ея силамъ, то уносить въ свою нору. Конечно, досада не такъ велика, когда лисица вытащитъ изъ петли рябчика, тетерю или глухаря, но вотъ бѣда, если она утащитъ или испортитъ дорогую добычу, напримеръ поповаго соболя: какъ тутъ не почесать въ затылкѣ промышленнику и, чтобы отомстить воровкѣ, не приготовить ловушки и на ея голову! Понятно, что опытный промышленникъ, осматривая свои поставушки и замѣтя, что лисица ихъ посѣщаетъ, предупредить плутовку и тотчасъ смастерить какую нибудь штуку на ея шею: поставить капканъ, насторожить скрытый лукъ, бросить нѣсколько пометовъ и какъ нибудь да поймаетъ лисицу; но худому промышленнику, то есть неопытному въ этомъ дѣлѣ новичку, трудно предупредить досаду, чтобы поймать хитрую лисицу.

Одинъ старичокъ промышленникъ увѣрялъ меня, что онъ однажды видѣлъ, какъ лисица, поймавъ ежа, который тотчасъ свернулся въ клубокъ и выставилъ свою острую щетину, долго катала его лапками по землѣ, надѣясь, что ежъ ослабѣетъ и распухнетъ; но бѣдняга крѣпился и не поддавался ея хитрости. Наконецъ, лисица, не видя успѣха, положила ежа на спину и намочила ему въ промежутокъ соединенія головы съ задомъ, почему тотъ, несчастный, тотчасъ распухъ и попалъ въ зубы лисицѣ. Это обстоятельство подтверждаютъ многіе здѣшніе промышленники, но самъ я ничего подобнаго не видалъ и потому не выдаю это за фактъ.

Мнѣ часто случалось видѣть, когда кормили домашнихъ (ручныхъ) лисицъ и когда имъ бросали живыхъ и мертвыхъ голубей, онѣ тотчасъ перегрызали имъ крылья и шею, чтобы добыча не улетѣла. Положимъ, въ первомъ случаѣ эта предосторожность хороша и доказываетъ остроуміе лисицы; но въ послѣднемъ ненужная предупредительность не доказываетъ ли слѣпаго инстинкта, а не здраваго смысла, — если не принимать въ соображеніе, что лисица съ мертвыми птицами такъ же поступала, какъ и съ живыми, только по привычкѣ обращаться съ живностію, слѣдовательно дѣлала это какъ бы машинально, тѣмъ болѣе отъ алчности! Не знаю, за что приврать?...

Лисица иногда нарочно располагаетъ своимъ житьемъ-бытьемъ вблизи селеній, извлекая изъ этого ту выгоду, что ей нерѣдко попадаются на зубы домашнія птицы, до которыхъ она большая охотница. Особенно въ лѣсистыхъ мѣстахъ, стоятъ только курицѣ, индошкѣ или дворовой уткѣ отойти подальше отъ селенія и немножко запоздать, какъ лисица, замѣтивъ отлучку неосторожной, не видя для себя опасности, тотчасъ тихонько подкрадется къ ней и преспокойно утащитъ несчастную хохлушку въ свою нору. Полакомившись такимъ образомъ нѣсколько разъ свѣжинкой, лисица съ наслажденіемъ слушаетъ домашнихъ птицъ, соблазняется и рѣшается иногда нападать сама на птичники, не дожидаясь счастливаго случая. Для нападенія она избираетъ темныя ночи, выбѣгаетъ въ опушку лѣса, переждетъ въ ней нѣсколько времени, чтобы удостовѣриться, нѣтъ ли для нея какойнибудь опасности, не бѣгаютъ ли около деревни собаки, не гомонитъ ли народъ, и когда замѣтитъ, что въ деревнѣ потухла огоньки, все смолкло и погрузилось въ сонъ, — лисица тихонько, съ великою осторожностію, отправляется къ селенію, нѣсколько разъ останавливаясь и прислушиваясь, чутьемъ находитъ птичники, снизу или сверху, смотря по возможности, забирается въ нихъ и душитъ всѣхъ, кто ей попадется, безъ разбору; потомъ немедленно уноситъ добычу свою въ нору, и если первая попытка окончилась удачно, то она чрезъ нѣсколько времени снова является, съ равною осторожностію, и уноситъ все, что только можетъ утащить. Но едва черкнетъ на горизонтѣ

утренняя зоря, или послышится хотя малѣйшій шорокъ и шумъ въ домѣ хозяина, — лисица тотчасъ спасается. Но надо замѣтить, что такая пакостливая лисица, въ здѣшнемъ краѣ, рѣдко уцѣлѣетъ отъ мести обиженнаго хозяина; онъ, узнавъ воровку, рано или поздно непремѣнно отыщетъ ее по слѣду и сниметъ пушистую шкуру. Лисицѣ одно спасеніе: перемѣнить мѣсто жительства и удалиться куда нибудь подальше.

Лисица, подобно волку, одарена чувствами зрѣнія и обонянія въ высшей степени, но слухъ слабъ, сравнительно съ первыми; она обладаетъ удивительною памятью и знаніемъ мѣстности. Волкъ, кромѣ страшнаго, заунывнаго вытья, не издаетъ никакихъ звуковъ; лисица же, напротивъ, можетъ лаять и брехать на разные манеры. Она въ состояніи измѣнять звуки голоса, когда ее преслѣдуютъ, употребляетъ особенное выраженіе желанія, и, собственно, вопль боли, котораго отъ нея не услышишь при другихъ обстоятельствахъ, кромѣ развѣ того, когда у нея будетъ переломлена нога. Другія, меньшія раны не могутъ извлечь изъ нея никакого жалобнаго виага. Она, подобно волку, можетъ быть убиваема до смерти, не издавая ни малѣйшаго звука, зато, до послѣдней капли крови, храбро защищается. Она коварна и злобна; кусается такъ жестоко, что, укусивъ кого либо, при защитѣ себя, сама уже не въ состояніи бываетъ раскрыть рта, почему приходится разворачивать его желѣзомъ или палками. Лисье бреханье сходно съ лаемъ средней дворовой собаки, по своимъ отрывистымъ и частымъ, одинъ за другимъ слѣдующимъ тонамъ; обыкновенно при концѣ бреханья она влаетъ одинъ разъ громче и выше. Зимой, особенно въ таежныхъ глухихъ мѣстахъ, лисій голосъ слышенъ непрестанно; лѣтомъ же, напротивъ, она старается быть безмолвною. Не потому ли это, что зимою лисицы совокупаются, гонятся и стараются отыскать другъ друга, а лѣтомъ мать выкармливаетъ дѣтей и боится голосомъ открыть свою нору?

Многіе охотники утверждаютъ, что если молодаго лисенка выкармливать одиноко, между людьми и домашними животными, то современемъ дикость его мало по малу уменьшится и онъ можетъ сдѣлаться совершенно ручнымъ; но для этого нужно много заботы и бдительное наблюденіе, чтобы лисе-



нокъ не ушелъ сначала, покуда еще не привыкъ, причемъ его не должно кормить мясною пищею и особенно сырымъ мясомъ; въ этомъ, мнѣ кажется, нельзя и сомнѣваться, ибо всѣмъ извѣстно, что знаменитый Бюффонъ воспиталъ двухъ лисицъ, которыя ходили подъ ружьемъ, какъ лягавыя собаки.

Лисица вообще весьма похожа на среднюю дворovou собаку (особенно сибирской породы дворняшекъ) желтокраснаго цвѣта, только голова ея нѣсколько другаго склада: рыло острѣе и длиннѣе собачьяго, уши короче, глаза болѣе углублены въ черепъ, съ косымъ овальнымъ зрачкомъ, хвостъ длинный и несравненно пушистѣе собачьяго. Собака къ лисицѣ не имѣетъ такого отвращенія, какъ къ волку, ищетъ по ней гораздо охотнѣе, тѣмъ по послѣднему; даже молодая собака нерѣдко поддается хитрой лисицѣ: догнавъ ее, она начинаетъ съ нею играть, но не давить, чего съ волкомъ никогда не сдѣлаетъ. Странно, что зловоніе, которое всегда слышно отъ лисицы, не возбуждаетъ въ собакахъ особеннаго отвращенія. Замѣчено также, что беременныхъ или кормящихъ лисицъ собаки самцы шадятъ и преслѣдуютъ неохотно.

Молодые же лисята, въ первомъ своемъ возрастѣ, то есть тогда, когда они еще не сложились, когда длинные хвосты ихъ еще не распустились и молочные глаза, какъ называютъ охотники, не успѣли разгорѣться тѣмъ фосфорическимъ блескомъ, отъ котораго они свѣтятся у взрослой лисицы въ темнотѣ, — чрезвычайно похожи на щенятъ, выбороковъ, такъ что человѣку, не выдавшему лисятъ прежде, трудно отличить лисенка отъ такого щенка; развѣ только особое выраженіе глазъ, отличное отъ обыкновеннаго, имѣющее что-то такое дикое и, вмѣстѣ съ тѣмъ, хищное, выведетъ изъ заблужденія и инстинктивно укажетъ лисенка.

Сытые молодые лисята чрезвычайно живы и рѣзвы; они любятъ играть между собою, а при домашнемъ воспитаніи нерѣдко играютъ съ молодыми собаками, прыгаютъ по лавкамъ, окнамъ, столамъ и проч. Здѣшніе промышленники часто воспитываютъ лисятъ для того, чтобы зимою получить лисьи шкурки, причемъ строго наблюдаютъ за чистотою ихъ содержанія. Въ одномъ крѣпкомъ садкѣ не держатъ болѣе 6 или 8 штукъ, потому что лисята, поздною осенью, во время

стужи, ложатся въ кучу, отчего шерсть на нихъ подопреваетъ, потому что, при большомъ ихъ количествѣ, нижнимъ лисицамъ бываетъ слишкомъ жарко. Понятно, что лисятникъ необходимо держать въ опрятности и сухости, лѣтомъ насыпать на полъ сухаго песку, а зимою каждадневно свѣжаго снѣгу, о который лисята любятъ тереться, и поэтому скорѣе и лучше выкуниваютъ. Лисята чрезвычайно прожорливы и трудно ихъ накормить до-сыта. За пищу они часто ссорятся и страшно дерутся между собою, а въ случаѣ голода пожираютъ другъ друга; отъ взрослыхъ же лисятъ та же горькая участь падаетъ и на мать.

Г. Брэмъ говоритъ, что лисица въ минуту опасности обнаруживаетъ невѣроятное присутствіе духа и замѣчательное мужество. Одинъ охотникъ раздробилъ лисицѣ переднюю ногу подъ самой лопаткой; переломленная нога мѣшала ей бѣжать и была ее по головѣ. Лисица тотчасъ откусила болтавшуюся ногу и умчалась какъ ни въ чемъ не бывало. Извѣстно много примѣровъ, гдѣ лисицы, считавшіяся мертвыми, мгновенно вскакивали и убѣгали. Случалось, что человѣкъ, долго уже несшій полумертвую лису, мгновенно бывалъ искусанъ ею. Еще замѣчательнѣе: лисица, съ которой была снята шкура до ушей, укусила живодера за палецъ. На трехъ ногахъ, раненая лиса бѣжитъ такъ же скоро, какъ и на четырехъ. Онъ же говоритъ, что одинъ голодъ заставляеть ее терять разумъ и тогда она становится неосторожной какъ волкъ. Для голодной лисицы съѣсть своего подстрѣленного товарища—вещь очень обыкновенная. Одинъ охотникъ видѣлъ, какъ лисица ѣла другую лисицу, попавшую въ капканъ. Другой подстрѣлилъ разъ лису, кормившую дѣтей, и спряталъ ее около гнѣзда въ яму. Но на слѣдующее утро отъ нея остались только клочки шкурки да кости, а мясомъ попользовались дѣтки. Въ плѣну, даже мать пожираетъ своихъ собственныхъ дѣтей. Слова эти доказываютъ, что лисицы одинаковы, какъ въ Европѣ, такъ и въ отдаленной Сибири.

Кромѣ человѣка и собаки, у лисицы есть еще опасные враги—это волкъ и большія хищныя птицы. Раненая кумушка частенько достается въ голодные зубы волка; онъ иногда ловитъ ее и здоровую, этому я самъ однажды былъ свидѣте-

лемъ. Другихъ хищныхъ звѣрей она не боится, а маленькихъ ловить сама.

Доказано, что лисицы подвержены почти всѣмъ тѣмъ же болѣзнямъ какъ и собака, не исключая и бѣшенства. Лисица ходитъ чисто, говорятъ сибирскіе промышленники, и это совершенно справедливо: она такъ аккуратно ставитъ заднія ноги въ слѣды переднихъ, что попадаетъ почти ноготокъ въ ноготокъ.

Слѣдъ ея прямъ, какъ струна, по немъ можно судить и о достоинствѣ самой лисицы, именно: чѣмъ слѣдъ нѣжкѣе, тѣмъ лисица добротнѣе, явственныя же отпечатки слѣдовъ показываютъ недоброкачественность лисицы. Опытные здѣшніе промышленники отличаютъ слѣдъ самца отъ слѣда самки тѣмъ, что слѣдъ перваго круглъ и чистъ, тогда какъ слѣдъ послѣдней продолговатъ, узокъ, остеръ и не такъ чистъ, потому что лисица-самка почти всегда задними ногами прихватываетъ снѣгу или, какъ говорятъ здѣсь—чоркаетъ.

Замѣчательно, что чѣмъ лисица добротнѣе мѣхомъ, тѣмъ быстрѣе на бѣгу и не такъ скоро утомляется при гоньбѣ, какъ лисица худаго достоинства.

Если лисица куданибудь наповадится, то ходитъ всегда однимъ мѣстомъ, одной тропой, особенно при глубокихъ снѣгахъ. Днемъ она по большей части отдыхаетъ, ночью же, особенно вечерней и утренней зарей, постоянно рыщетъ. Спитъ она крѣпко, свернувшись въ кольцо, какъ собака, что бываетъ при первыхъ порошахъ; въ это время къ ней подойти очень легко и ее можно застать на логовѣ; когда же лисица не спитъ, а только отдыхаетъ, то лежитъ по большей части на брюхѣ, протянувъ заднія ноги: въ этомъ положеніи она обыкновенно караулитъ птичекъ, зайцевъ и другихъ животныхъ. Во всякомъ случаѣ, лисица ложится головою въ ту сторону, откуда пришла, для того, чтобы видѣть непріятеля, искавшаго ее по слѣду; но скачковъ или прыжковъ въ сторону, какъ говорятъ охотники—сметокъ, какъ заяцъ, она не дѣлаетъ. Иногда она залѣзаетъ въ кусты и прячется въ нихъ такъ хитро, что нѣсколько разъ пройдеши мимо куста, а ее не увидиши до тѣхъ поръ, покуда она не выскочитъ, что она дѣлаетъ всегда съ противной стороны. Однажды я случайно

наѣхалъ на спящую лисицу въ кустѣ, осенью, днемъ, въ сильный дождикъ, и конечно проѣхалъ бы мимо, не увидѣвъ ее, если бы собака не бросилась къ этому кусту и послѣ долгаго и настойчиваго исканія не выгнала ее изъ него. Когда я увидѣлъ, что собака начала сильно нюхтить около куста, то признаться, никакъ не предполагалъ, чтобы въ немъ скрывалась лисица; но когда она выскочила и, не замѣчая меня, нѣсколько секундъ вертѣлась около куста съ противной стороны и разглядывала сквозь прутья причину тревоги, тогда только я увидѣлъ, кого отыскала собака; сначала я растерялся, не зная, что дѣлать,—я былъ верхомъ, ружье висѣло за спиною въ чехлѣ,—и когда я закричалъ наконецъ: шель! шель!—то лисица, увидѣвъ меня въ нѣсколькихъ уже шагахъ, стремглавъ бросилась въ сопку (на гору) и въ одно мгновеніе, какъ птичка, скрылась изъ глазъ... Я приписываю столь крѣпкую лежку лисицы и нежеланіе разстаться съ мѣстомъ только ненастной погодѣ.

Въ случаѣ крайней нужды, лисица ѣстъ даже змѣй, ящерицъ, улитокъ и другихъ гадовъ; но мышь для нея лакомый кусочекъ. Она ихъ ловить по вечерамъ и утрамъ, иногда днемъ, особенно зимою, когда мыши вылѣзаютъ изъ своихъ норокъ, чтобы погрѣться меральными лучами даурскаго солнышка. За мышами лисица среди бѣлаго дня не боится выбѣгать на чистыя луговья и даже степныя мѣста, бѣгаетъ за ними по всѣмъ направленіямъ, прислушивается къ ихъ шиску, нерѣдко караулитъ около ихъ маленькихъ норъ, едва замѣтныхъ въ снѣгу, и проч. Это называется, по здѣшнему, лисица мышкуетъ; убить ее въ это время не трудно: тутъ она сама караулитъ, приглядывается, прислушивается къ шиску, ловить удобную минуту, чтобы броситься на мышку, словомъ, находится въ такомъ экстазѣ, особенно при удачномъ ловѣ, что не обращаетъ вниманія на остальное, и мѣткая пуля давно скрадывающаго промышленника кладетъ ее на мѣстѣ, нерѣдко съ мышью во рту!...

Нѣкоторые охотники утверждаютъ, что лисицы, воспитанныя щенками при домѣ, совокупаются съ собаками; хотя мнѣ самому въ томъ убѣдиться и не случилось, но я не сомнѣваюсь. Между прочимъ, та же книга г. Левшина на стр.

70 говорить: — «что ежели лисица отторгнута будетъ отъ лѣсовъ и полей и будетъ воспитываема дома, то зловопіе, отвращающее отъ нихъ собакъ, пройдетъ, и можетъ произойти отъ совокупленія ихъ съ собаками новая порода, подобная собакамъ лакедемонскимъ, о которыхъ Аристотель сказалъ: собаки лаконическія рождены отъ лисицы и собаки (*laponici canes ex vulpe et cane generantur. De animal. lib. VIII, cap. 28*)» \*).

Течка лисицъ бываетъ зимою, особенно въ февралѣ мѣсяцѣ; этотъ общій законъ природы онѣ исполняютъ преимущественно въ норахъ и рѣдко на открытомъ воздухѣ. Съ лисицею бываетъ два и три самца; въ совокупленіи лисицы ведутся какъ собаки. Между самцами нерѣдко происходятъ страшныя драки за любовь самки; самцы дерутся до того злобно, что шерсть изъ нихъ летитъ клочьями, изъ ранъ каплетъ кровь. Если нора мала, такъ что раздраженнымъ любовникамъ негдѣ произвести настоящей потасовки, то они выскакиваютъ вонъ и продолжаютъ неистово драться до тѣхъ поръ, покада ослабѣютъ оба, или слабѣйшій, вырвавшись изъ зубовъ побѣдителя, убѣжитъ безъ оглядки; между тѣмъ, который нибудь изъ нихъ, воспользовавшись борьбой двухъ соперниковъ, незамѣтно юркнетъ въ нору къ самкѣ и успѣетъ насладиться супружескимъ счастіемъ, такъ что побѣдитель, возвратясь въ нору снова, холодно принимается самкою, до новаго порыва сладострастія.

Самка ходитъ сукотна девять недѣль и мечетъ отъ 3 до 9 лисятъ, которые рождаются слѣпыми. Въ апрѣлѣ и началѣ мая находятъ уже молодыхъ, которыхъ мать сначала кормитъ молокомъ, а когда они подростутъ, приносятъ имъ мяса какого нибудь животнаго, добытаго ею во время отлучки изъ

\*) Вѣстникъ Естественныхъ Наукъ, за 1859 г., № 8, на стр. 913, въ статьѣ «Собака», между прочимъ, говоритъ: «...собака спаривается съ лисицею также легко на свободѣ, какъ и въ неволѣ. Лисица во время течки нерѣдко совокупляется съ собакою ночью передъ хижиною пастуха, и между тѣмъ многія хоронія собаки отказываются преслѣдовать въ это время самку лисицу. Ублюдки, рождающіеся отъ суки, удерживаютъ преимущественно типъ собаки и въ послѣдствіи не имѣютъ той неукротимой дикости, какою отличаются ублюдки отъ волка и собаки, и бываютъ плодны».

норы. Когда лисята подрастутъ еще болѣе и начнутъ матерѣть, лисица приноситъ имъ живыхъ птичекъ и мышей, съ которыми лисята сначала играютъ, а потомъ съ жадностію пожираютъ. Словомъ, выкармливаніе лисятъ во всемъ сходно съ выкармливаніемъ волчатъ. Молодые лисята, выбравшись изъ норы, любятъ поиграть между собою, особенно въ хорошую погоду, бѣгаютъ другъ за другомъ, прячутся за камни или кустики, притворяются спящими и потомъ вдругъ бросаются на подошедшихъ къ нимъ; въ игрѣ ихъ много граціи и въ движеніяхъ много свободы, сопряженной съ необычайной легкостію; но въ манерахъ и уловкахъ ихъ есть много кошачьяго. Въ ненастную погоду лисята находятся больше въ норѣ. Впрочемъ, они игривы только тогда, когда сыты, а голодные постоянно ссорятся между собою. Лисята, игравшіе или лежавшіе на поверхности, при малѣйшей опасности тотчасъ скрываются въ нору. Осенью, когда молодые уже выростутъ и совершенно обматерѣютъ, лисица начинаетъ ихъ водить съ собою на промыселъ, потому что ей трудно уже кормить ихъ своей добычей; а зимою, передъ течкой, мать совершенно оставляетъ молодыхъ, которые уже питаются сами. Многіе охотники говорятъ, что самецъ принимаетъ участіе въ выкармливаніи дѣтей въ такомъ случаѣ, если лисица оплодотворилась съ нимъ однимъ, что, кажется, справедливо, ибо мнѣ неоднократно доводилось находить только одного самца съ самкою въ одной норѣ, но принимаетъ ли участіе самецъ въ выкармливаніи молодыхъ—не знаю.

Нѣкоторые промышленники утверждаютъ, что со смертію лисицы самецъ оставляетъ выводокъ и удаляется; это и доказываетъ, что онъ помогаетъ только матери, тогда какъ волкъ не оставляетъ осиротѣвшихъ волчатъ.

Холостыя лисицы держатся большею частію вмѣстѣ и живутъ безъ норъ, точно такъ же, какъ и холостыя самцы. Лисицы линяютъ весною, а осенью шерсть ихъ дѣлается длиннѣе, гуще, пушистѣе и появляется зимній теплый и мягкій подшерстокъ.

Какъ долго можетъ жить лисица, опредѣлить трудно, но, судя по быстротѣ ея роста, можно полагать, что вѣкъ ея не долѣе 15 лѣтъ, ибо она въ два года совершенно мате-

рбеть, такъ что между охотниками не называется уже щенкомъ, а матерой лисицей.

Лисицы въ норахъ живутъ только лѣтомъ, во время выкармливанія лисятъ, и зимою въ течку; въ другое же время года онѣ живутъ, какъ волки, просто въ гѣсахъ и степяхъ. Но во время беременности самка живетъ больше въ норѣ и мало выходитъ, какъ бы чувствуя, что въ случаѣ опасности ей трудно будетъ уйти отъ преслѣдованія.

Лисица, замѣтивъ, что около ея гнѣзда побывалъ человѣкъ, немедленно уноситъ лисятъ, если они еще малы, или уводитъ, буде они уже велики, въ другое мѣсто, сначала недалеко отъ норы, чтобы удостовѣриться, случайно ли заходилъ человѣкъ на ея нору, или съ недобрымъ замысломъ? И если замѣтитъ, что человѣкъ на другой день опять былъ около норы, уводитъ лисятъ еще дальше; напротивъ, если она убѣдится, что въ продолженіи нѣсколькихъ дней никого не было около ея норы, лиса возвращается съ дѣтьми и поселяется попрежнему въ старой норѣ. Поэтому, случайно найдя лисью нору съ молодыми, нужно знать вышеписанное, и чтобы лиса не увела дѣтей или придти за ними съ необходимыми инструментами для выкапыванія черезъ нѣсколько дней, или поступить такъ же, какъ съ волчьимъ гнѣздомъ (см. ст. 2 «Волкъ»). Но послѣднее средство тоже не такъ вѣрно, потому что лисица смѣлѣе волка; она не боится въ этомъ случаѣ пороховаго запаха и воткнутыхъ бѣлыхъ палочекъ около ея гнѣзда, которыя пугаютъ волчицу; и если въ норѣ есть отнорки, которые невозможно бывшему тутъ охотнику забить такъ крѣпко, чтобы лиса ихъ не отрыла въ продолженіи ночи, она черезъ который нибудь изъ нихъ всетаки уведетъ молодыхъ, и послѣ этого уже не возвратится съ лисятами въ эту нору. Самое лучшее охотнику поступить такъ: если нора будетъ найдена поздно вечеромъ, то, забивъ накрѣпко всѣ отнорки и заваливъ камнями главный лазъ, ночевать на норѣ и не допускать лисицы къ ней близко, а буде представится случай, то застрѣлить ее; это самое лучшее, — хотя она въ то время года никуда негодна, ибо шерсть на ней худая и виситъ клочьями; но жалѣть нечего, пожертвовавъ одной, приобретаешь нѣсколько. Нехорошо, когда ли-

сица будетъ застигнута въ норѣ, что не трудно узнать хотя мало опытному охотнику; въ такомъ случаѣ, нужно какъ можно крѣпче забить побочные отнорки и главный лазъ, а ночью, сверхъ норы, поколачивать палкою, чтобы лисица знала о присутствіи человѣка и не отрывала бы вылаза. Утромъ же скорѣе бѣжать домой, чтобы, по возможности успѣвши, непременно въ тотъ же день, возвратиться къ норѣ съ необходимыми инструментами. Бude этого сдѣлать нельзя, по дальнему разстоянію, — трудно надѣяться на успѣхъ. Отсюда понятно, какъ поступить и тогда, когда нора будетъ найдена утромъ или днемъ.

Вотъ почему охотнику, искавшему лисьи норы для того, чтобы добыть живыхъ лисятъ, необходимо быть вдвоемъ или втроемъ, чтобы одному, въ случаѣ надобности, остаться для караула у норы, а одному или двумъ отправиться домой за лопатами, пѣшнями, заступами и другимъ инструментомъ, а также за съѣстными припасами и теплою одеждою, чтобы самимъ удобно провести время на этой охотѣ, потому что часто случается при поимкѣ лисятъ иногда пробыть въ полѣ нѣсколько ночей сразу. Съ пойманными лисятами, особенно поматерѣвшими, нужно быть осторожнымъ, чтобы они не укусили, и сажать ихъ въ мѣшокъ или во что нибудь другое со связанными лапами и намордниками, потому что они, при малѣйшей оплошности охотника, прогрызутъ мѣшокъ и уйдутъ. Мясо лисицы не такъ противно, какъ волчье, собаки его ѣдятъ, даже здѣшніе инородцы-тушгузы, въ крайности, употребляютъ въ пищу лисье мясо. Лисій кашъ сходенъ съ волчьимъ, въ немъ почти также видна шерсть и перья пожираемыхъ звѣрковъ и птицъ, потому что лисица ѣстъ ихъ со всѣмъ, съ перьями и съ шерстью, какъ волкъ. Я часто находилъ лисій кашъ, сухой, въ которомъ ясно видны были сохранившіяся отъ пищеваренія мыши лапки, даже съ когтями, что ясно доказывало вышесказанное.

Смотря по климату и мѣсту жительства, лисицы бываютъ различныхъ шерстей. Желтовато-сѣраго цвѣта, съ красноватымъ оттѣнкомъ, составляютъ самую обыкновенную породу, здѣсь ихъ зовутъ сиводушками; у нихъ грудь и брюшко почти бѣлаго цвѣта. Шкурки такихъ лисицъ цѣнятся недо-



рого и продаются на мѣстѣ отъ 1½ до 2 руб. сер. Лисицы съ очень красноватою шерстью и съ стальнo-сѣрымъ брюшкомъ—называются огневками и цѣнятся здѣсь отъ 2 до 3 руб. сер.; лисицы, именуемыя крестовками, составляютъ какъ-бы переходъ отъ обыкновенной огневки къ чернобурой лисицѣ; онѣ цѣнятся здѣсь 6, 8 и до 12 руб. сер., смотря по добротности мѣха. Чернобурья лисица бываетъ различныхъ достоинствъ и цѣнится отъ 15 до 70 р. сер. и болѣе за штуку. Наконецъ, попадаются лисицы совершенно черныя, но онѣ составляютъ большую рѣдкость и цѣнятся весьма дорого. Впрочемъ, цѣны эти относительныя и никакъ не нормальныя; онѣ тѣсно связаны со многими условіями, которыя играютъ важную роль при установкѣ цѣны на пушнину. Такъ, напримѣръ, если лисицъ добывается много, цѣна понижается, и наоборотъ. Кромѣ того, тутъ главную роль играетъ время поимки лисицы; то есть: если она добыта во-время, когда лисица совершенно выкунѣла и получила настоящую зимнюю пушистую шерсть,—она цѣнится дороже; и напротивъ, если лисица поймана рано, когда она еще не успѣла надѣть настоящей зимней шкурки—дешевле.

Чѣмъ суровѣе климатъ, въ которомъ живутъ лисицы, тѣмъ шерсть на нихъ гуще и пушистѣе; слѣдовательно, климатъ имѣетъ большое вліяніе на добротность мѣха, тогда какъ мѣсто жительства лисицы имѣетъ не меньшее вліяніе на цвѣтъ ея шерсти. Именно: степныя лисицы всегда бѣловаты, тогда какъ лѣсныя или, какъ здѣсь говорятъ, хребтовья—красны. Чернобурой лисицы вы никогда не встрѣтите въ степныхъ мѣстахъ, точно такъ же, какъ и совершенно бѣлая составляетъ въ свою очередь большую рѣдкость въ лѣсу, въ хребтахъ. Подобное измѣненіе въ цвѣтѣ шерсти не указываетъ-ли прямо на вліяніе солнечныхъ лучей?..

Молодую лисицу не трудно отличить отъ старой, по многимъ охотничьимъ признакамъ. Но вотъ главные и общезвѣстные: у молодой лисицы брюшко и пахи слишкомъ велики, то есть на этихъ частяхъ много бѣловатой шерсти и мало желто-красной; такая лисица здѣсь называется запашистой; у старой-же красноватая шерсть незамѣтно спускается съ боковъ въ брюшко и пахамъ и соединяется съ болѣе

темною шерстію на этихъ частяхъ. Кромѣ того, у старой лисицы хвостъ длиннѣе и пушистѣе, а лапки чернѣе, чѣмъ у молодой. Старая, матерая лисица бываетъ величиной съ порядочную дворовую собаку, только лисица на ногахъ ниже, нежели собака, зато относительно и длиннѣе.

Едва-ли нужно говорить о томъ, что шкурку съ лисицы нужно снимать чулкомъ, не разрѣзая брюшка; скорняки разбиваютъ лисьи шкурки рѣдко на двѣ, а большіе на четыре части, почему и мѣха носятъ особыя названія, какъ-то: завойчатыхъ, огузчатыхъ, душчатыхъ и подбрюшчатыхъ. Но въ нашемъ краѣ лисьи шкурки обыкновенно дѣлятся только на двѣ части, то есть шкурка разрѣзается вдоль, по бокамъ, почему и собранные мѣха носятъ только два названія—хреbtовыхъ и подбрюшчатыхъ; валовымъ же мѣхомъ называютъ тотъ, который собранъ изъ лисьихъ хреbtиковъ, вмѣстѣ съ подбрюшками.

Странное обстоятельство, на которое необходимо обратить особенное вниманіе,—это временное переселеніе или перекочевка, какъ здѣсь говорятъ, лисицъ изъ одного мѣста въ другое. Въ тѣхъ округахъ, гдѣ прежде лисицы водились во множествѣ, вдругъ становится слишкомъ мало, и наоборотъ, въ тѣхъ мѣстахъ, гдѣ ихъ бывало мало, появляется множество. Но современемъ лисицы снова покажутся въ бывшемъ количествѣ тамъ, гдѣ и прежде водились, и наоборотъ. Къ чему отнести эти перекочевки? Но здѣсь замѣчено, что лисицы кочуютъ только зимою, и притомъ такъ, что онѣ переселяются только изъ тѣхъ мѣстъ, въ которыхъ вывали глубокіе снѣга, въ такіе, гдѣ малоснѣжніе. Нельзя-ли объяснить это такъ: глубокій снѣгъ мѣшаетъ лисицѣ свободно добывать себѣ пищу, потому что она, проваливаясь въ рыхломъ снѣгѣ, не скоро отыскиваетъ себѣ съѣстные продукты; снѣгъ завалилъ мышьи норы, заячьи тропы и проч., которыя такъ много способствуютъ къ ея пропитанію: между тѣмъ преслѣдованія охотниковъ облегчились; тогда какъ въ малоснѣжныхъ мѣстахъ, тѣ и другія условія совершенно противоположны.

Къ роду лисицъ относятся корсаки, о которыхъ я упомяну впоследствии, и песцы, которыхъ я вовсе не знаю, по-

тому что никогда не жить въ тѣхъ мѣстахъ, гдѣ они водятся, а потому умолчу о нихъ. По слухамъ, не зная въ точности предмета, подобныя описанія передавать трудно и щекотливо.

### ДОВЫВАНІЕ ЛИСИЦЪ.

Сибирскіе промышленники добываютъ лисицъ различными способами, кто какъ умѣетъ и кто какъ можетъ, согласно мѣстныхъ условій и временныхъ обстоятельствъ. Какъ ни хитра лисица и какъ ни сильно у нея побужденіе къ само-сохраненію, но есть же довольно простые средства, которыми, ловко и удобно пользуясь, сибирскіе промышленники въ зимнее время добываютъ множество лисицъ. Я постараюсь упомянуть по возможности о всѣхъ тѣхъ, которыя здѣсь употребительны и общеизвѣстны между охотниками, чтобы познакомить съ ними читателя-охотника и, вмѣстѣ съ тѣмъ, доказать остроуміе сибиряка и простоту лисицы въ тѣхъ случаяхъ, когда хитрость звѣря встрѣчаетъ хитрость мыслящаго человека.

Начну съ того, что здѣсь бьютъ много лисицъ попутно, во время охоты или промысла за козами или другими звѣрями, слѣдовательно, встрѣчаясь съ ними случайно и пользуясь удобными обстоятельствами, тѣсно соединенными съ опрометчивостію лисицъ. Кромѣ того, часто случается, что осенью и зимою лисицы, мышкая среди бѣлаго дня, прибѣгаютъ къ самымъ селеніямъ; надо полагать, что голодь или особенная страсть къ мышамъ незамѣтно заставляеть острожную лисицу пренебрегать опасностію и, прислушиваясь къ писку мышей, такъ заманчиво раздающемуся подъ удаленными лучами зимняго солнышка, гоняясь за ними отъ норки до норки, подбѣгать къ самымъ деревнямъ. Счастье лисицы, если ее увидятъ собаки прежде зоркихъ промышленниковъ; тогда она навѣрное спасется быстротою своего бѣга или хитрыми продѣлками, которыхъ безъ охотника не въ состояніи понять собачья натура. Совсѣмъ другое бываетъ, если лисицу замѣтитъ промышленникъ, схватитъ винтовку и скрадетъ ее въ мѣру выстрѣла: тогда неминуемая смерть ее

ожидаетъ. Нерѣдко случается, что лисицу замѣтятъ въ одно время двое, трое и болѣе промышленниковъ, и всѣ въ одно же время начнутъ скрадывать лисицу съ разныхъ мѣстъ; въ такомъ случаѣ, лисица рѣдко убивается, ибо промышленники, стараясь опередить другъ другу, или испугаютъ ее, или выстрѣлятъ не въ мѣру мимо.

Многіе ловкіе промышленники, хорошіе стрѣлки, позднею осенью и зимою нарочно ходятъ по такимъ мѣстамъ, куда лисицы больше выбѣгаютъ мышковать утромъ, вечеромъ и даже днемъ, прячутся въ удобныхъ мѣстахъ и караулятъ лисицъ, иногда по цѣлымъ днямъ, искусно приманивая ихъ пискомъ, совершенно сходнымъ съ мышьимъ.

Понятно, что для караула лисицъ нужно садиться съ недвѣтренной стороны относительно того мѣста, откуда обыкновенно онѣ выбѣгаютъ. Замѣтивъ лисицу, нужно пищать и, когда она бросится на пискъ, быть готовому къ выстрѣлу; въ противномъ случаѣ, проводочка времени, малѣйшій шумъ или движеніе заставятъ лисицу увидѣть обманъ и мгновенно скрыться. Если же лисица не бѣжитъ къ охотнику на его пискъ, а мышкуетъ поодаль, не въ мѣру выстрѣла, слѣдуетъ ее скрадывать, подбѣгая изъ-подъ вѣтра и притомъ только въ то время, когда она сама бѣгаетъ; но когда она прислушивается, надо вдругъ останавливаться и не шевелиться. Такимъ образомъ можно скоро подбѣжать въ мѣру выстрѣла. Я сказалъ выше, что только хорошіе стрѣлки бьютъ лисицъ этимъ способомъ, плохому же охотнику ее не убить, потому что лисица, мышкуя, почти постоянно находится въ движеніи, а на бѣгу или на ходу стрѣлять не всякій можетъ, тѣмъ болѣе изъ винтовки \*).

Многіе звѣровщики караулятъ лисицъ зимою по ночамъ, такъ же какъ и волковъ, на пѣдахахъ. Гдѣ лисицъ много, эта охота довольно добычлива, въ противномъ случаѣ крайне утомительна и скучна. Надо замѣтить, что пуганая лисица под-

\*) Многіе промышленники, карауля лисицъ на мышковѣ, нарочно вѣшаютъ ободранные трупы убитыхъ на кусты и деревья, для того чтобы ихъ увидали вороны, которые, тотчасъ закаркавъ, приманиваютъ къ этому мѣсту другихъ лисицъ и волковъ, кои обыкновенно прибѣгаютъ на крикъ ворона.

ходить къ приманѣ чрезвычайно осторожно и нерѣдко фыркаетъ носомъ, какъ бы пугая или узнавая, гдѣ ли кого въ засадѣ.

Сибирскій промышленникъ не знаетъ настоящей псовой охоты за лисицами; однако изъ этого еще не слѣдуетъ заключать, что онъ и не годился бы въ товарищи настоящимъ псовымъ охотникамъ, по незнанію различныхъ вычурныхъ приемовъ, по неимѣнію гончихъ и борзыхъ собакъ и проч.; а между тѣмъ, онъ съ простой сибирской дворняшкой навѣрное добудетъ лисицъ, въ продолженіи осени и зимы, не меньше настоящаго псового охотника. Здѣшній охотникъ еще съ ранней осени съ нетерпѣніемъ ожидаетъ порошки, съ замирающимъ сердцемъ посматриваетъ въ окно, не идетъ ли снѣжокъ. Ежедневно послѣ ужина выйдетъ на крыльцо, долго стоитъ на немъ и, почесываясь, прислушивается: не фыркаютъ ли лошади, хорошо ли слышны пѣтушьи голоса, собачій лай и проч., — признаки, указывающіе ему на перемену погоды... И если замѣтитъ, что небо стало завлакивать сѣрыми облаками, ему становится веселѣе, легче на сердцѣ, онъ радостно возвращается въ избу, гурора: «однако (общая сибирская поговорка) утре (т. е. утромъ) порошка будетъ, что-то паря (парень) заморочало». «Дай-то Господи! говорить другой, время уже и лисовать, да и зимняку бы (зимней дорогѣ) не худо установиться». Вотъ и дѣйствительно на утро заморочало и пала порошка; промышленникъ, ни мало не медля, сѣдлаетъ своего любимаго легкаго коня, беретъ винтовку, собаку и отправляется въ тѣ мѣста, гдѣ лисицы больше держатся, находятъ свѣжіи лисій слѣдъ (на рыскѣ), опускаетъ своего вѣрнаго товарища, мохнатаго собольку, и поспѣшно ѣдетъ за нимъ слѣдомъ... Если мѣсто чистое и лисица будетъ захвачена на жировкѣ, а еще лучше на логовѣ, то опытный легкій соболька непременно задавитъ ее въ скоромъ времени, тѣмъ болѣе, если хозяинъ поспѣваетъ поперечить дороги лисицѣ и слѣдовательно не даетъ ей увертываться отъ собаки въ сторону. Конечно, легче поймать лисицу, если охотниковъ двое и трое или столько же или болѣе собакъ; а въ лѣсистомъ мѣстѣ одному охотнику, съ одной собакой, кромѣ рѣдкихъ случаевъ, лисицу не загнать.

Самое лучшее гонять лисицъ по свѣжей, густой (глубокой), мокрой порошокѣ, потому что тогда лисица, проваливаясь въ глубокомъ снѣгу, скоро утомляется и не можетъ уйти отъ собаки, особенно когда порошка была мокрая, ибо сырой снѣгъ липнетъ къ пушистому хвосту лисицы и совершенно не даетъ ей ходу. Напротивъ передъ весной, когда снѣгъ зачираетъ (затвердѣетъ) и сдѣлается настъ, лисицъ гонять почти невозможно, по той причинѣ, что загрубѣвшій снѣгъ сдерживаетъ на себѣ лисицу, которая какъ птица несется по немъ, какъ по полу, тогда какъ собака, не говоря уже о конѣ, проваливается. Часто случается, что лисица, нажимаемая собаками, употребивъ въ дѣло всѣ свои хитрости и увертки и всетаки не видя спасенія, въ степныхъ мѣстахъ заскакиваетъ въ тарбаганьи (сурочьи) норы, а въ лѣсныхъ въ дупла, подъ коренья большихъ деревьевъ, въ россыпяхъ подъ плиты, въ пустоты между большими валунами, а въ утесахъ въ расщелины, щели и пещеры. Въ этихъ случаяхъ, чтобы добыть лисицу, промышленники прибѣгаютъ къ особымъ способамъ, о которыхъ будетъ сказано въ своемъ мѣстѣ. Молодая неопытная собака рѣдко задавитъ лисицу, послѣдняя ее навѣрно обманеть и, воспользовавшись случаемъ, спасется. Вотъ обыкновенныя уловки и увертки лисицы, къ которымъ она прибѣгаетъ при гонбѣ съ собаками. Если лисица замѣтитъ, что собаки еще далеко отъ нея, а представился удобный случай, смотря по мѣстности, сдѣлать какую нибудь хитрую уловку, она поворачивается назадъ, бѣжитъ обратно своимъ слѣдомъ, потомъ вдругъ дѣлаетъ большой прыжокъ въ сторону, бѣжитъ куда нибудь въ скрытое мѣсто въ ложокъ, въ кусты, либо въ большую траву, и если увидитъ подбѣгающую собаку, или подскакавшаго охотника, плотно прилегаетъ къ землѣ, или ползетъ на брюхѣ; замѣтивъ же, что врагъ ея пробѣжалъ или проѣхалъ, тотчасъ старается попасть на слѣдъ собаки или охотника и бѣжитъ имъ въ обратную сторону. Попадъ на саянную дорогу, бѣжитъ по ней до удобнаго мѣста, снова прячется гдѣ нибудь за камнемъ, кустомъ, деревомъ, заскакиваетъ на толстые пни или залѣзаетъ въ дупла и проч., и какъ только собака, въ азартѣ, пробѣжитъ мимо, не замѣтя ее, она тотчасъ бросается спасаться въ противо-

положную сторону. Часто, какъ нибудь обманувъ собаку, но не видя удобнаго мѣста, гдѣ бы могла спрятаться, она бѣгаетъ сзади собаки по ея же слѣдамъ и, не замѣченная ею, при удобномъ случаѣ, спасается въ другую сторону. Нерѣдко случается, что собакѣ, догнавшей лисицу, остается только схватить ее зубами и покончить все дѣло, какъ вдругъ лисица какъ-то особенно вернетъ своимъ хвостомъ по самому рылу собаки и увернется въ сторону, а собака пробѣжитъ нѣсколько сажень по прежнему направленію лисицы и увидитъ ошибку, когда шутника уже далеко въ сторонѣ!... Промышленники говорятъ, что лисица, повернувъ неожиданно хвостомъ, стрекотнетъ шерстью глаза собаки, которая невольно моргнетъ и прозвѣваетъ удобную минуту, чтобы схватить лисицу, а послѣдней того и нужно... Словомъ, лисица прибѣгаетъ ко всевозможнымъ подобнымъ хитростямъ, чтобы ускользнуть отъ собакъ и охотника, почему при этой охотѣ нужно быть какъ можно внимательнѣе, смотрѣть во всѣ стороны, оглядываться, присматриваться къ неподвижнымъ предметамъ, глядѣть, не притаилась ли гдѣ нибудь лисица, не бѣжитъ ли назадъ конскимъ слѣдомъ и проч.

Эту охоту можно производить послѣ каждой свѣжей порошки или послѣ сильнаго вѣтра, когда онъ замететъ свѣжною пылью старые слѣды и сдѣлаетъ свѣжную поляну ровною, удобною для открытія свѣжихъ нарысковъ. Самое лучшее, когда порошка выпала днемъ, а еще лучше съ вечера, потому что свѣгъ завалитъ старые слѣды и откроетъ самые свѣжіе, набѣганные звѣремъ незадолго передъ утромъ, — тогда какъ утренняя порошка скроетъ эти послѣдніе и только на другой день покажетъ болѣе старые нарыски, вечерніе и даже дневные, по которымъ труднѣе и не такъ скоро доберешься до звѣря.

Нѣкоторые промышленники гоняютъ волковъ, и лисицъ въ особенности, и безъ собакъ, на однѣхъ лошадяхъ. Это бываетъ тогда, когда выпадаетъ сильно «густая пороша», то есть хлѣпнетъ (выпадетъ) свѣгъ четверти въ двѣ и болѣе глубиною, такъ что глубина свѣга лишаетъ возможности звѣря долго бѣжать; а для лошади рылый свѣгъ, въ двѣ четверти, ничего не значитъ. Въ этомъ случаѣ охотники, точно также,

какъ и въ первомъ, вдвоемъ или втроемъ, гоняють звѣрей верхомъ на рѣввыхъ, нестомчивыхъ лошадяхъ, до тѣхъ поръ, пока онѣ, выбившись изъ силъ, не въ состояннн будутъ сдѣлать ни одного прыжка, — такъ что ихъ можно убить дубинкой. Бывали случаи, что и одинъ охотникъ, на добромъ конѣ, заганивалъ не одну лису въ короткнй зимннй день; но волея одному охотнику загнать почти невозможно, хотя и были примѣры, — но это уже большая рѣдкость. Лисица бѣжитъ рѣзво только версту, двѣ и много три, а потомъ начнетъ прнставать и ложиться; но отдохнувь минуту, много 1<sup>1</sup>/<sub>2</sub>, снова бѣжитъ чрезвычайно рѣзво сажень сто и болѣе, тогда какъ волкъ бѣжитъ отъ 10-ти до 15-ти верстъ безъ усталн и потомъ почти вдругъ лишается силъ и падаетъ, въ полномъ смыслѣ слова, въ совершенномъ изнеможенн, такъ что съ нимъ можно дѣлать что угодно. Самая охота состоятъ въ томъ, что, наѣхавъ на свѣжнй лиснй нарыскъ или волчнй слѣдъ, охотники съѣзжаютъ звѣря; но лишь только онъ поднимется съ логова, одинъ изъ охотниковъ начинаетъ его гнать, а другне смѣкаютъ, то есть скачутъ стороною и не даютъ звѣрю куда либо укрыться, залечь и проч. Когда настоящнй погоньщнкъ, исмучивъ коня, не въ состояннн будетъ прслѣдовать звѣря далѣе, тогда одинъ изъ товарищей начинаетъ гнать, а этотъ присталой — смѣкать. При лисней гоньбѣ, главное, нужно стараться, чтобы не давать лисицѣ случая отдыхать, а гнать, гнать и гнать не переставая; въ противномъ случаѣ не скоро загонишь и лисицу. Конечно, и при этой охотѣ нужно имѣть въ виду хитрнй лиснй продѣлки и не зѣвать, какъ говорится, при малѣйшей неровности мѣста, а тѣмъ болѣе не допускать лисицу къ лѣсу. Не нужно полагаться на лису въ томъ отношенн, что она легла и, значитъ, можно ее убить; ибо часто случается, что охотникъ, прнѣхавъ къ лежащей лисицѣ и думая, что она окончателно не въ силахъ уже сдѣлать болѣе ни одного прыжка, соскакивалъ съ лошади, чтобы ударить лисицу, но она вспрыгивала и пускалась на утекъ съ прежнею быстротою и, тѣмъ выигравъ передъ у охотника, не скоро снова ложилась. Вотъ почему, подсакавъ къ лисицѣ, нужно сначала удостовѣриться, дѣйствително ли она въ изнеможенн, для чего стоитъ ударить ее бичемъ; если она вытерпнть



ударъ, тогда надо проворнѣе соскочить съ коня и добыть лисицу, если нѣтъ— снова гнать. Догоняя волка, еще не упавшаго на снѣгъ, нужно быть осторожнымъ, ибо случалось, что волкъ, видя на пятахъ всадника, собравшись съ послѣдними силами, бросался на лошадей и кусалъ за ноги охотника. Промышленники говорятъ, что лисица «не дюжа къ гонкѣ», и дѣйствительно, она скоро пристаётъ (заганяется), но зато скоро и отдыхаетъ, волкъ же—наоборотъ. При гоньбѣ лисицы тѣмъ или другимъ способомъ, бываетъ много оригинальныхъ и пустыхъ, смѣшныхъ и раздражающихъ душу приключеній; это такого рода охота, что безъ нихъ она рѣдко обходится. Въ самомъ дѣлѣ, человекъ-охотникъ, во весь опоръ или, какъ говорятъ по-просту, въ хвостъ и голову прогнавшись за убѣгающимъ звѣремъ, облетавъ иногда нѣсколько десятковъ верстъ по необозримой снѣжной полянѣ, невольно разгорячается, приходитъ въ какое-то ненормальное положеніе, въ самозабвеніе, особенно въ горячую минуту охоты, а слѣдовательно болѣе подверженъ случайности, чѣмъ когда либо; поэтому какъ же ему иногда и не сдѣлать оригинальныхъ выходовъ, смѣшныхъ сценъ и, наконецъ, не попасть подъ несчастный случай, печальный жребій судьбы? Однажды я былъ свидѣтелемъ весьма неприятной сцены:—одинъ промышленникъ, гнавшій на пятахъ лисицу, въ какомъ-то бѣшеномъ энтузіазмѣ, бросился за нею по склону крутой и высокой горы съ ея вершины—подъ гору, но на половинѣ покатости конь на всемъ бѣгу споткнулся и упалъ черезъ голову, сломилъ себѣ шею и тутъ же пропалъ немедленно; а бѣдный охотникъ попалъ подъ коня и былъ имъ раздавленъ... Нельзя вспомнить эту ужасную картину безъ невольнаго содроганія и сожалѣнія...

Я сказалъ выше, что, при гоньбѣ въ степныхъ мѣстахъ, лисицы, не видя спасенія, заскакиваютъ въ сурочьи норы. Вотъ одинъ такой случай. Промышленникъ загналъ лисицу въ такую нору; добыть ее было нечѣмъ; онъ, на-скоро заткнувъ всѣ отнорки и самый лазъ норы и оставивъ собакъ около нея на караулѣ, чтобы лисица не высочила, поскакалъ въ деревню за необходимыми инструментами и товарищами. Въ это время мимо этой норы кто-то ѣхалъ за сѣномъ съ собаками; поэтому, оставленные у норы караульщики, увидавъ

неприятелей, по обыкновенію бросились на нихъ; лисица, замѣтивъ ошибку караульныхъ, выскочила и проворно скрылась. Караульные собаки, повубатившись, возвратились къ норѣ; пріѣхавъ хозяинъ съ товарищами, раскопалъ всю нору, — лисицы нѣтъ; пріѣхавшіе на помощь товарищи стали надъ ними смѣяться, говоря, что надъ ними пошутить кикимора; тотъ увѣрялъ, клялся, что онъ самъ видѣлъ своими глазами, какъ лисица заскочила въ нору, почему и собаки остались у лаза норы и не побѣжали за нею. Дѣйствительно ли была загнана въ нору лисица, товарищамъ повѣрить было нельзя, ибо это было еще ранней осенью, по черностопу. Промышленники посудили, порадили, подкивали, какъ здѣсь говорятъ, и пришли къ такому заключенію, что надъ охотникомъ, загнавшимъ лисицу въ нору, дѣйствительно подшутить нечистый. Долго ли бы повѣрить этому цѣлой деревнѣ! Начали бы вездѣ говорить про случившееся, конечно съ добавленіями, составилась бы легенда, которая отъ внуковъ перешла бы къ правнукамъ... а тамъ заговорилъ бы и весь міръ православный по цѣлому околодку; но на этотъ разъ случай не дасть родиться легендѣ, захватилъ ее въ самомъ началѣ и вывелъ суевѣрныхъ изъ заблужденія: мужикъ, который ѣхалъ за сѣномъ, видѣлъ, какъ выскочила лисица въ то время, какъ дрались собаки, и скрылась въ кустарникѣ, — почему, пріѣхавъ домой, и рассказывалъ истину.

Во всякомъ дѣлѣ есть мастеръ, который исполнить его лучше, чѣмъ другой, не знающій этого дѣла. Точно также и въ охотѣ есть мастера своего дѣла; одинъ хорошій стрѣлокъ, другой превосходный ловчій, третій славный полевой охотникъ, но худой стрѣлокъ, — и дѣйствительно, удачно гонять лисицъ, тѣмъ или другимъ способомъ, не всякій можетъ; тутъ своего рода специальность. Иной проносится цѣлый день за лисицей, проскачетъ нѣсколько десятковъ верстъ, измучитъ коня, утомится самъ, но лисицы всетаки не добудетъ; иной же затравитъ или загонитъ въ день нѣсколько лисицъ шута. Въ самомъ дѣлѣ, здѣсь есть множество такихъ промышленниковъ, которымъ стоить только поднять звѣря съ логова, какъ чрезъ нѣсколько минутъ — лисица попадаетъ къ нимъ въ торока. Конечно, при гоньбѣ лисицъ важную роль играютъ

собаки и хорошія лошади, но все же главное зависитъ отъ знанія и умѣнья охотника все предвидѣть, уловить мѣстные условія и расположить все въ свою пользу.

Конечно, при этой охотѣ, какъ и при всякой другой, нужны навыкъ и опытность; то этого мало, тутъ нужна особая смѣлка, которая найдется не у всякаго и опытнаго охотника. Много на свѣтѣ опытныхъ, гениальныхъ, закаленныхъ въ бою полководцевъ,—но не всѣ они равны между собою... Можно только одно сказать, что теорія безъ практики — нуль; чтобы быть хорошимъ охотникомъ этого рода, нужны практика и особая смѣтливость... Въ Забайкальѣ, можно смѣло сказать, изъ огромнаго количества добываемыхъ лисицъ ежегодно большая часть добыта гоньбой, а остальная, меньшая, другими способами, о которыхъ я сейчасъ упомяну.

Въ южной половинѣ Забайкалья капканнаго промысла на лисицъ почти нѣтъ; здѣсь лисицы, бѣгая по тропамъ, попадаютъ случайно въ заячьи и волчьи капканы, поставленные на тропкахъ и около труповъ издохшихъ животныхъ. Говорятъ, что въ сѣверной части Забайкалья нѣкоторые промышленники ловятъ лисицъ небольшими капканами и что самый процессъ этой ловли не отличается отъ волчьего капканнаго промысла, о которомъ я говорилъ въ статьѣ «Волкъ».

Посредствомъ пометовъ лисицъ добываютъ тоже во множествѣ, но только въ зимнее время.

Охота эта производится точно такъ же, какъ и на волковъ; пометы приготавливаются совершенно одинаково, изъ тѣхъ же матеріаловъ; вся разница состоитъ въ томъ, что пометы приготавливаются не такіе сильные, какъ волчьи, и меньшихъ размѣровъ. Самые обыкновенные пометы, употребляемые на лисицъ,—это пыханцы, приготавливаемые изъ сулемы. Пыханцами они называются потому, что сулема растирается такъ мелко, какъ пыль, такъ что чуть пыхнешь ртомъ, какъ она вся разлетится; въ такомъ видѣ она скорѣе и сильнѣе дѣйствуетъ и тотчасъ захватываетъ гортань лисицы.

Кромѣ того, лисицы попадаютъ на волчьи луки, равно какъ въ козьи пасти и ямы; хотя на лисицъ и ставятъ луки особо, совершенно такимъ же образомъ, какъ и на волковъ (смотри описаніе волка), но на лисицу лукъ настораживается

ниже, именно не выше 2 четвертей отъ земли, а сѣмѣя продѣвается чуткая; но ѣмъ и пастей особо для лисицъ не дѣлаютъ.

Если лисица, отъ преслѣдованія охотника, залѣзетъ въ пустоту между плитами, валунами, что часто случается при охотѣ около россыпей и утесовъ, или же заскочитъ въ пору, то промышленники поступаютъ такъ: если видятъ, что ей выйти больше некуда, какъ только чрезъ то же отверстіе, въ которое она залѣзла, то, найдя дуплистое дерево, отрубаютъ отъ него часть, имѣющую видъ пустаго цилиндра или стакана безъ дна, аршина въ полтора и менѣе длиною; на срединѣ ея длины дѣлаютъ сквозную поперечную бороздку до половины толщины цилиндра, въ которую придѣлываютъ опадную дощечку, — и ловушка готова; она здѣсь называется башмакомъ. Однимъ концомъ цилиндръ или башмакъ представляется къ отверстію, куда залѣзла лисица, затѣмъ обкладываютъ его кругомъ камнями, чтобы лисица не могла его оттолкнуть и полѣзла бы непременно сквозъ башмакъ.

Когда это будетъ сдѣлано и всѣ остальные дыры крѣпко забиты, опадная дощечка настораживается обыкновеннымъ способомъ, какъ и прочія ловушки, посредствомъ подчиночнаго влянушка — и дѣлу конецъ. Лисица, замѣтивъ отсутствіе человѣка и не найдя другой дыры, куда бы она могла вылѣзть, но сквозъ башмакъ увидя манящую дневную поверхность, рѣшается ползти сквозъ него, задѣваетъ сторожокъ, отчего опадная дощечка съ грузомъ упадетъ, придавливаетъ лисицу въ башмакъ — и лисица поймана. Промышленники имѣютъ по нѣскольку штукъ готовыхъ башмаковъ и употребляютъ ихъ въ случаѣ надобности. Способъ этотъ простъ и удаченъ, имъ много добываютъ лисицъ даже тогда, когда онѣ сначала и ускользнутъ отъ рукъ человѣка. Чаше башмаки дѣлаютъ такъ: вмѣсто деревяннаго цилиндра употребляютъ половину цилиндра, расколотаго вдоль, то есть жолобъ такой же длины, въ которомъ сверху прорубаютъ небольшую поперечную щель, въ которую и придѣлываютъ опадную дощечку съ грузомъ. Башмакъ такого устройства ставится и настораживается одинаково съ первымъ, около лаза норы, въ который залѣзла лисица.

Сторожокъ въ обоихъ случаяхъ дѣлается съ передняго конца ловушки.

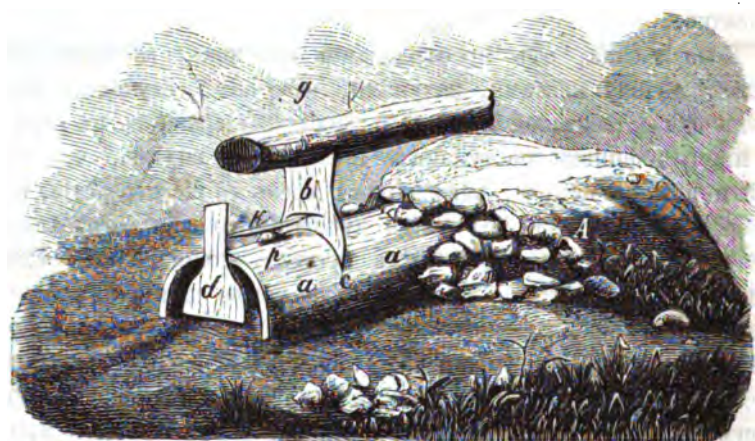

А — кора; а — деревянный цилиндръ, полуцилиндръ или желобъ, то есть самый башмакъ; б — опадная дощечка съ зарубкой; г — грузъ, небольшая плаха или похѣно; с — поперечная бородачка на башмакѣ, въ которой ходитъ опадная дощечка б; д — сторожокъ съ двумя зарубками о, о; въ верхнюю зарубку о закладывается подчиночный кляпушекъ к, кото-

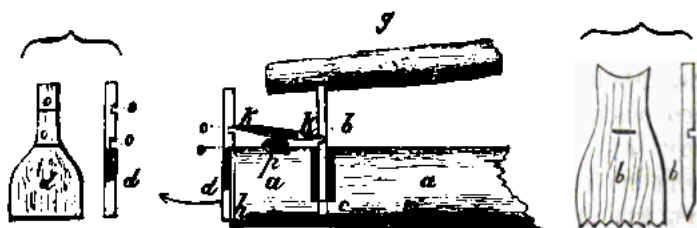

рый, лежа на подкладкѣ р, другимъ своимъ заостреннымъ концомъ подхватываетъ опадную дощечку б въ сдѣланной на ней зарубкѣ и тѣмъ поддерживаетъ ее, ибо сторожокъ д, нижней зарубкой о, въ то же время задрѣваетъ за край башмака. Разстояніе отъ к до бородачки с не должно быть болѣе 5 вершковъ, такъ, чтобы лисица, пройдя въ башмакѣ подъ опадной дощечкой б и задрѣвъ сторожокъ д, по направленію, показанному стрѣлкою, сдернула бы его съ зарубки о и тѣмъ

спустила бы опадную дощечку на себя; тогда эта дощечка, по тяжести давяжка *g*, крѣпко придавитъ лисицу къ землѣ поперегъ спины какъ разъ на половинѣ ея длины. Устройство простое и вѣрное.

Я уже упомянулъ выше, что промышленники весною ловятъ молодыхъ лисятъ и выкармливаютъ ихъ, а зимою убиваютъ и получаютъ хорошія шкурки. Но я сказалъ только, какъ поступаютъ охотники съ лисьимъ гнѣздомъ, чтобы мать не увела молодыхъ въ другое мѣсто; теперь же познаемлю читателя съ тѣмъ, какъ добываютъ лисятъ изъ норъ. Если лисье гнѣздо сдѣлано въ барсучьей норѣ, которая обыкновенно не глубока, коротка и широка, то двумъ работникамъ не трудно разрыть ее въ одинъ день и переловить лисятъ; но если лисица поселилась въ тарбаганьей (сурочьей) норѣ—совсѣмъ другая исторія, потому что сурки живутъ семьями штукъ по 5, 6, даже до 10 въ одной норѣ, а потому—тѣмъ многочисленнѣе семья, тѣмъ больше въ ней побочныхъ отнорковъ, тѣмъ глубже и обширнѣе ихъ подземельные закоулки, и тѣмъ выше и шире становится бутанъ, то есть бугоръ земли, образующійся отъ выгребанія ея при устройствѣ норы и ежегодной расчистки. Слѣдовательно, разрыть такую нору, со всѣми ея подземными помѣщеніями,—трудная работа, требующая много рукъ и времени. Здѣшніе промышленники употребляютъ особый способъ, чтобы достать лисятъ живыми, не разрывая всей норы.

Способъ этотъ занесенъ сюда, какъ надо полагать, ссыльными людьми изъ Россіи, потому что здѣшніе охотники не всѣ его знаютъ и, вслѣдствіе этого, при разрываніи всей сурочьей норы трудятся бохѣе, чѣмъ знающіе этотъ способъ.

Но я забылъ сказать прежде, что охотнику, хотя мало опытному, при отысканіи лисьей норы, не трудно удостовѣриться въ томъ—есть въ ней молодые, или нѣтъ. Если нора занята лисицей съ молодыми, то лазъ въ нее углаженъ, на немъ видны лисья шерсть и пухъ, которые остаются на бокахъ лаза отъ частаго влѣзанія и вылѣзанія лисицы и лисятъ, если они уже на возрастѣ, потому что тогда лисята не любятъ садѣть въ душномъ подземельѣ и безпрестанно вылѣзаютъ на дневную поверхность, почему мѣсто кругомъ норы

и самый бутанъ утолченъ, даже видны лежбища и тропинки, по которымъ бѣгаютъ лисята на нѣкоторомъ разстояніи отъ норы. Кромѣ того, около нея валяются кости и перья, остающіяся отъ птицъ и звѣрковъ, съѣденныхъ лисятами, которыхъ принесла мать для ихъ пропитанія. Наконецъ, самый вѣрный признакъ—изъ норы слышенъ рѣзкій и противный запахъ.

Убѣдившись, что лисята дѣйствительно находятся въ норѣ, промышленники забиваютъ землей, камнями и деревомъ всё побочные отнорки, имѣющіе сообщеніе съ дневной поверхностію, на-вѣрнѣе и оставляютъ открытымъ только одинъ главный лазъ; опущавъ палкой его направленіе, пробиваютъ надъ нимъ сверху бутана на сажень, болѣе или менѣе, смотря по длинѣ лаза, четырехъ-угольную яму, дно которой должно быть аршина на два ниже пола норы.

Яма эта копаются въ аршинъ или полтора въ квадратѣ, то есть въ поперечникѣ; стѣнки ея, ниже пола норы, должны быть совершенно отвѣсны, для того, чтобы лисята, попавшіе въ этотъ колодезь, никакъ не могли изъ него выгнѣсть. Пересѣченную ямою нору соединяютъ мостикомъ изъ тоненькихъ прутьевъ, сверху которыхъ настилаютъ травы, а поверхъ ея засыпаютъ легонько землей, словомъ, дѣлаютъ фальшивый полъ, ровный съ поломъ норы; самую же яму сверху тоже закрываютъ потникомъ (войлокомъ) или чѣмънибудь другимъ, такъ плотно, чтобы свѣтъ сквозь яму не проходить въ нору. Послѣ этого охотники прячутся неподалеку отъ норы; въ первый день нельзя ожидать успѣха, ибо лисята, напуганные работой, не подходятъ къ мостику, а лисица, слыша присутствіе человѣка, не подбѣгаетъ къ норѣ; но сердце матери заставляетъ пренебрегать опасностію: она начнетъ подбѣгать къ норѣ и голосомъ манить дѣтей. Лисята, слыша призывъ матери, мучимые голодомъ, потѣвзутъ къ отверстию норы, но передовой, ступивъ на фальшивый мостикъ, провалится въ колодезь, попробуетъ высочить—нельзя; онъ начнетъ сильно визжать и скучать, такъ что охотникъ услышитъ и вышетъ его, а мостикъ исправить и снова насторожить. Черезъ нѣсколько времени попадетъ въ западную другой лисенокъ,—и такимъ образомъ переловятъ всѣхъ лисятъ.

Маленькіе лисята глушы и скоро попадають въ колодезь, но большіе осторожны, — иногда ихъ вымаривають дня три и четыре, чтобы заставить идти черезъ мостики. Въ продолженіи всей этой охоты или добываніи лисятъ, нужно быть осторожнымъ, особенно ночью тутъ одному изъ охотниковъ слѣдуетъ не спать и караулить, чтобы лисяца не отрыла какого нибудь отворка и не увела лисятъ, что случалось съ сонливыми караульщиками. Нѣкоторые ловятъ также лисятъ и въ волосыяя петли, которыя настораживаютъ въ главномъ лагѣ норы, и караулятъ точно такъ же, какъ и въ первомъ случаѣ. Лисята, заслышавъ голосъ матери, полѣзутъ изъ норы и падаютъ въ петли одинъ по одному. При этомъ надо строго наблюдать за тѣмъ, чтобы не прозѣвать той минуты, какъ лисенокъ попадетъ въ петлю, начнетъ биться и визжать; — его надо скорѣй вынуть, потому что онъ можетъ отгрызть петлю и уйти, или задохнуться въ ней. Если лисятъ хотѣтъ добыть не живыхъ, то ихъ дымятъ въ норѣ точно такъ же, какъ и при добываніи волчатъ. Когда же лисѣ гнѣздо сдѣлано гдѣ либо подъ камнемъ, подъ большой плитой, въ расщелинѣ или щели, между плитами, въ утесѣ или ровыши, такъ что посредствомъ выскапыванія лисятъ достать невозможно, то промышленники достаютъ ихъ крючками, насаженными на длинныя жерди, или прибѣгаютъ къ хитрости и поступаютъ такъ: на конецъ жерди навязываютъ толстый крестыанскій шерстяной чулокъ и толкають его въ нору; лисенокъ не замедлитъ схватить чулокъ зубами, что тотчасъ по жерди услышитъ охотникъ, нисколько не медля подернетъ жердь къ себѣ и, не останавливаясь, потащитъ. Лисенокъ, крѣпко схватившись зубами за чулокъ, не въ состояніи скоро выпустить его изъ рта, а будучи потащенъ изъ норы, онъ еще сильнѣе въ него вцѣпляется, ибо въ это время, не желая равстаться съ норой, упирается лапами и бываетъ вытаскванъ. Главное дѣло состоитъ въ томъ, чтобы заставить лисенка схватить въ зубы чулокъ, не прозѣвать этого момента, тотчасъ дернуть за палку и тащить, не останавливаясь.

Ловкіе промышленники, иногда въ продолженіи нѣсколькихъ десятковъ минутъ, перетаскають всѣхъ лисятъ. Конечно, способъ этотъ удобенъ въ такомъ случаѣ, если нора



прямая, безъ крутыхъ поворотовъ. Вотъ всѣ вѣдѣнные мнѣ способы, которыми добываютъ лисицъ въ Забайкальѣ.

Не могу не разсказать здѣсь одного случая. Въ 185\* году, въ первой половинѣ октября, ходилъ я по лѣсу и искалъ рябчиковъ, но найти не могъ, усталъ и хотѣлъ уже отправиться домой, какъ вдругъ собака моя бросилась въ сторону и, спустя нѣсколько секундъ, выгнала чернобурую лисицу, которая, какъ птичка, бросилась отъ нея и скрылась. Собака убѣжала за ней. Я, дожидаясь съ  $\frac{1}{4}$  часа, началъ кричать и свистѣть собаку—но она не являлась. Я закурилъ трубку и легъ на пожелтѣвшую траву, на берегу рѣчки Вукукуна (около казачьяго караула того же названія, по китайской границѣ); какъ-то глухо и неприятно шумѣла подомной пересохшая трава, при каждомъ малѣйшемъ моемъ движеніи. Я начиналъ уже терять терпѣніе, потому что собаки все еще не было, а время приближалось къ сумеркамъ. Наконецъ, спустя нѣсколько минутъ, приближалась ко мнѣ собака съ разинутымъ ротомъ и на четверть высунутымъ языкомъ... Я всталъ и хотѣлъ идти, какъ вдругъ увидалъ ту же лисицу, которая потихоньку пробиралась подъ крутымъ берегомъ рѣчки, гдѣ по суку, а гдѣ и по водѣ; я свистнулъ ружье, но собака, увидавъ лисицу, стремглавъ бросилась въ рѣчку и едва не схватила плутовку, которая увернулась, выскочила на противоположный берегъ и вспрыгнула на толстый лиственничный пенекъ; собака второпяхъ пробѣжала мимо нея, но, замѣтивъ ошибку, тотчасъ воротилась, лисица же, соскочивъ съ пня и немножко пробѣжавъ, загнѣла въ дупло большого упавшаго дерева. Пока я перебираюсь черезъ рѣчку, собака сидѣла около этого дупла, не выпускала лисицы и громко лаяла.

Дупло было большое, въ толстой, упавшей отъ вѣтра лиственничнѣ, а поэтому достать лисицу нельзя было никакъ, топора же съ собой не было. Заложивъ отверстіе дупла камнями, я на другой день утромъ пришелъ съ товарищемъ и добылъ дорогую добычу. Жаль, что по времени года было немного рано и лисица еще не получила настоящей зимней шерсти.

## 4. КОРСАКЪ.

Хотя я и бывалъ, даже живалъ въ тѣхъ мѣстахъ, гдѣ корсаки водятся во множествѣ, но мнѣ ни разу не довелось видѣть живаго корсака не потому, чтобы я не искалъ случая съ нимъ встрѣтиться, и не потому, чтобы звѣрь этотъ жилъ постоянно подъ землею, какъ кротъ—нѣтъ, а потому именно, что корсакъ живетъ только ночью, всѣ свои жизненные потребности совершаетъ только ночью; днемъ его не увидишь, днемъ онъ спитъ или просто лежитъ, запрятавшись гдѣ нибудь подъ землею. Про него сажьло можно сказать, что онъ звѣрь вполне ночной; даже барсукъ, проводящій болѣе половины своей жизни подъ землею и выходящій на дневную поверхность тоже преимущественно по ночамъ, чаще бываетъ видимъ человѣкомъ при дневномъ свѣтѣ, чѣмъ корсакъ. Вотъ почему звѣрь этотъ менѣе другихъ извѣстенъ охотникамъ, наблюдающимъ ихъ нравы и бытъ. Постараюсь передать читателю все, что я слышалъ о корсакѣ отъ достовѣрныхъ охотниковъ и здѣшнихъ пастуховъ \*); послѣднимъ они извѣстнѣе, потому что пастухи, постоянно находясь на степи, днемъ и ночью, зимою и лѣтомъ, бдительно наблюдая за безопасностью пасущагося скота, невольно встрѣчаются съ корсаками и знакомятся съ ихъ нравомъ и подлунною ихъ жизнью. Къ тому же, почти каждый здѣшній пастухъ, въ то же время, если не страстный охотникъ, то, по крайней мѣрѣ, порядочный стрѣлокъ; поэтому это созданіе природы, при такихъ условіяхъ, скорѣе и ближе могло познакомиться съ корсакомъ, чѣмъ настоящій сибирскій промышленникъ, знакомый только съ лѣсомъ, гдѣ корсаковъ нѣтъ.

Корсаки водятся только въ степныхъ мѣстахъ южной половины Забайкалья, на китайской границѣ. По рѣкамъ Аргуни

\*) При обширномъ скотоводствѣ въ южномъ Забайкальѣ, для пастбы скота круглый годъ, обыкновенно избираются люди изъ здѣшнихъ туземцевъ—братскихъ или тунгусовъ, которые, какъ народъ кочующій и занимающійся преимущественно скотоводствомъ, живя постоянно въ степяхъ въ юртахъ, лучше и скорѣе обращаются со скотомъ, нежели русскіе осѣдые жители.

и Онону ихъ множество. По наружному виду и образу жизни корсакъ чрезвычайно сходенъ съ лисицей; въ первомъ случаѣ вся разница въ томъ, что корсакъ нѣсколько меньше лисицы и шерсть на немъ не такъ длинна и пушиста, какъ на ней, такого же желто-сѣраго цвѣта, но безъ красноватаго отлива и нѣсколько посвѣтлѣе. Хвостъ у корсака тоже пушистый и длинный, съ чернымъ концомъ; рыло длинное, острое, глаза живые, быстрые, черные, ножки тонкія, сухія, но крѣпкія. Изъ корсачьихъ шкурокъ здѣсь собираютъ теплые и красивые мѣха, которые не такъ прочны, какъ лисьи, потому что шерсть изъ нихъ скорѣе вытѣвается, нежели изъ лисьихъ; вотъ почему корсачьи мѣха и цѣнятся довольно дешево. Изъ первыхъ рукъ корсачьи шкурки продаются отъ 50 и до 60 коп. серебр. за штуку.

Корсаки живутъ въ норахъ, которыхъ они сами не приготавливаютъ, а помѣщаются обыкновенно въ чужихъ, оставленныхъ прежними хозяевами. Здѣсь они поселяются преимущественно въ брошенныхъ сурочьихъ норахъ и то не живутъ въ нихъ постоянно, своимъ домомъ, какъ, напримѣръ, барсукъ въ своей норѣ;—нѣтъ, корсакъ, какъ здѣшній кочевой туземецъ, сегодня живетъ въ одномъ мѣстѣ, завтра—въ другомъ, послѣ, завтра—въ третьемъ и такъ далѣе; ночью онъ рыщетъ, и лишь только зарумянится утрення яря, тотчасъ отыскиваетъ пустую тарбаганью нору, которую не нужно долго искать—ихъ множество—и скрывается въ ней на день, до слѣдующей ночи. Корсакъ питается преимущественно мышами, которыхъ онъ искусно ловитъ ночью, ѣстъ мелкихъ птичекъ и всякаго рода падаль, валяющуюся въ степи, но ѣстъ немного и довольствуется малымъ количествомъ пищи. Многіе утверждаютъ, что корсаки не пьютъ, вѣроятно основываясь на томъ, что ихъ иногда добываютъ въ такихъ частяхъ необозримой степи, въ которыхъ совсѣмъ нѣтъ воды; но это еще не можетъ служить доказательствомъ, что корсаки не пьютъ, потому что снѣгъ, дождевая вода и роса легко могутъ замѣнить въ этомъ отношеніи рѣчную, озерную или ключевую воду. Но въ засушливое время, лѣтомъ, какъ здѣсь случается, когда по нѣсколькимъ мѣсяцевъ еряду не бываетъ дождей и когда еще не падаетъ роса, такъ что земля

просохнет до того, что сдѣлается какъ пепель—нельзя не удивляться, какимъ образомъ въ это ужасное время корсаки утомятъ жажду! Неужели они довольствуются ничтожными соками животныхъ, пожираемыхъ ими! Не ѣдятъ ли они какихънибудь сочныхъ степныхъ травъ, чтобы утолить налягшую жажду? Но и это трудно предположить, потому что въ продолжительную засуху всѣ степныя травы совершенно высыкаютъ, такъ что вся степь, среди самаго лѣта, уже принимаетъ желтоватый цвѣтъ, какъ осенью,—здѣсь говорятъ, что трава сгораетъ отъ солнечныхъ лучей \*)...

Течка корсаковъ бываетъ, какъ говорятъ охотники, въ одно время съ лисицами, то есть зимою въ февралѣ мѣсяцѣ, и совершается точно также. Весною, передъ разрѣшеніемъ отъ бремени, мать поселяется въ какойнибудь норѣ и приноситъ молодыхъ, числомъ до шести, которые рождаются слѣпыми. Воспитаніе дѣтей производится совершенно сходно съ выкармливаніемъ молодыхъ лисятъ.

Корсакъ одаренъ весьма тонкими чувствами слуха и обонянія и чрезвычайно острымъ зрѣніемъ; онъ проворенъ въ своихъ движеніяхъ и весьма ловокъ на бѣгу, но, преслѣдуемый собаками, скоро утомляется; онъ вертокъ до того, что собаки, догнавъ, не въ состояніи схватить его, такъ что корсакъ рѣдко попадаетъ имъ въ зубы, а обыкновенно, увернувшись отъ нихъ, онъ заскакиваетъ въ чьюнибудь нору. Поэтому гонять корсаковъ собаками достается только случайно, заставъ ихъ рано утромъ еще жующихъ на широкой степи и не успѣвшихъ спрятаться.

Слѣдъ корсака сходенъ съ лисьиимъ, только что поменьше его; корсакъ ходитъ тоже чисто и прямо, но шагъ дѣлаетъ короче, чѣмъ лисица. Корсакъ чрезвычайно робкое животное, вотъ почему онъ рѣдко подбѣгаетъ къ степнымъ селеніямъ и притомъ бѣгаетъ только ночью, особенно зимою; чрезвычайно рѣдко случается, что его видятъ бѣгающаго по степи днемъ, и то по чернотопу, вслѣдствіе голода. Корсаки точно такъ же, какъ и лисицы, во время большихъ сѣверныхъ кочуютъ

\*) Г. Бремъ говоритъ, что «корсакъ, живущій на свободѣ, никогда не пьетъ воды; въ неволѣ же пьетъ, но крайней мѣрѣ, очень охотно молоко».

изъ одного мѣста въ другое, то есть туда, гдѣ меньше снѣга, потому что при глубокомъ снѣгѣ имъ трудно отыскивать мышьи норки. Здѣсь замѣчаютъ съ осени: если по степямъ появится много мышей, то это предвѣщаетъ, что въ томъ мѣстѣ много будетъ лисицъ и корсаковъ, потому что и количество мышей въ степяхъ не одинаково; въ тѣхъ мѣстахъ, гдѣ стояли сильные дожди, осенью и зимой мышей обыкновенно бываетъ мало, гдѣ же меньше дождя—больше мышей; а гдѣ появится множество этихъ послѣднихъ, тамъ, по народному замѣчанію, и снѣгу будетъ мало; но это замѣчаніе не всегда справедливо и бываетъ иногда совершенно наоборотъ. Другое замѣчаніе лучше: если мыши дѣлаютъ свои норки не глубоко въ землѣ, то это предвѣщаетъ снѣжную зиму, и напротивъ, если норки глубоки—мажосвѣжіе; тутъ есть основаніе, подходящее къ законамъ науки.

Корсаковъ добываютъ исключительно ловушками въ зимнее время; изъ ружей ихъ не бьютъ, кромѣ весьма рѣдкихъ случаевъ, равно какъ и не травятъ собаками. Охота производится такъ: промышленникъ ѣдетъ верхомъ по тѣмъ мѣстамъ, гдѣ водятся корсаки, обыкновенно послѣ порошекъ, и выслѣживаетъ ихъ до норъ, въ которыя они запрятались до слѣдующей ночи. Убѣдившись, что корсакъ залѣзъ въ какую нибудь нору, промышленникъ тотчасъ забиваетъ въ ней всѣ побочные отнорки накрѣпко, чтобы корсакъ не могъ чрезъ нихъ вылѣзть, а въ главномъ лазѣ норы настораживаетъ башмакъ (смотри описаніе лисицы) или черканъ (смотри статью 12 «Хорекъ»), въ который и попадаетъ корсакъ; вотъ вся и охота; другими способами ихъ почти не ловятъ. Корсакъ, замѣтя, что въ главномъ лазѣ норы поставлена ловушка на его голову, а другаго выхода изъ норы нѣтъ, рѣшается иногда умереть голодною смертію, но чрезъ ловушку не полѣзаетъ; иногда онъ выслѣживаетъ въ норѣ отъ 10 до 15 дней (фактъ) голодомъ и послѣ того только отваживается идти сквозь башмакъ или черканъ; рѣдко случается, что корсакъ попадаетъ въ ловушку чрезъ три или двѣ ночи, и еще рѣже въ ту же ночь. Нельзя не удивляться, что корсакъ въ состояніи переносить 15-ти дневный голодъ.

Многіе здѣшніе промышленники думаютъ, что въ такомъ случаѣ, корсаки питаются въ сурочьихъ норахъ труппами сурковъ, которые часто пропадаютъ сами собой или отъ ружейныхъ ранъ въ норахъ. Но вѣдь нельзя же предположить и того, чтобы при всякомъ подобномъ случаѣ, которые бываютъ весьма часто, корсаки заѣзали именно въ тѣ норы, тѣмъ болѣе старыя, уже брошенныя, гдѣ есть труппы сурковъ (тарбаганы). Если допустить, что корсакъ въ состояніи перенести 15 дневный голодъ, въ такомъ случаѣ нерѣзвение его идти на авось подъ ловушку я отнесу только къ трусости этого звѣря, которая замѣтна во всемъ его образѣ жизни, тѣмъ болѣе потому, что послѣ такого срока, корсаки попадаютъ въ ловушки обыкновенно безъ всякихъ признаковъ утомленія пищи. Лисица, заглазная въ нору, гораздо смѣлѣе его: она долѣе трехъ сутокъ не сидитъ въ норѣ, а обыкновенно рѣшается идти сквозь ловушку на другую, даже на первую же ночь. Голодная смерть страшнѣе явной, иногда оканчивающейся счастливымъ случаемъ. Мясо корсаковъ не употребляется въ пищу даже и здѣшними инородцами.

## Б. Р Ы С Ъ.

Много охотниковъ на Руси, но многимъ ли счастливымъ доводилось на своемъ вѣку не только убивать рысей, но даже и видѣть ихъ убитыхъ?... Животное это довольно рѣдко, не только въ Европейской Россіи, но даже, и у насъ, въ необъятной Сибири. А скажете, гдѣ же и быть звѣрямъ, въ настоящее время, какъ не въ матушкѣ Сибири, еще такъ мало заселенной и представляющей для этого всѣ самыя годнѣйшія условія?—Хотя я и принадлежу къ числу тѣхъ счастливицевъ охотниковъ, которымъ случалось убивать рысей, но все же съ этимъ звѣремъ я знакомъ менѣе, чѣмъ съ другими, не знаю тонкостей его характера, привычекъ, образа жизни и скажу только то, что успѣлъ уловить своею наблюдательностію и слышалъ отъ старыхъ, заморенныхъ сибирскихъ охотниковъ.

Старая рысь довольно велика, такъ что бываетъ съ порядочную дворцовую собаку; но рысь, относительно собаки, длинна и привемиста; вытянутая шкура самца бываетъ длиною до двухъ аршинъ и болѣе. По наружному же виду, рысь гораздо больше сходна съ кошкою, чѣмъ съ собакою. Въ особенности голова ея чрезвычайно сходна съ кошачьей, нравъ же въ особенности. Движеніе, уловки, манеры, походка, побѣжка совершенно кошачьи. Туловище покрыто густою, мягкою шерстью, которая особенно удлинняется на мордѣ и образуетъ длинную жесткую бороду; она раздвоена и концы ея висятъ по обѣ стороны морды. Чѣвъ шерсти рыси сѣро-свѣтложелтый, съ рыжевато-бурыми круглыми пятнами; брюшко бѣлое, такого же чѣва съ темными пятнами, большіе усы и чрезвычайно острые, какъ у кошки, зубы. Уши у ней коротенькія, трехъ-угольныя, на концахъ которыхъ находятся прямо вверхъ торчащіе клочки волосъ чернаго чѣва. Когти крѣпкіе и весьма острые, загнутые, какъ у кошки; они выставляются изъ мякишей пальцевъ только въ извѣстныхъ случаяхъ—при нападеніи, оборонѣ и влѣзаніи на деревья. Хвостъ короткий, прямой, всюду ровной толщины, на концѣ черный. Рысь одарена крѣпкими и мускулистыми ногами съ довольно большими ступнями. Слѣдъ ея круглый, съ ясными отпечатками мякишей пальцевъ; когти бываютъ видны только въ случаѣ быстраго, какъ стрѣла, бѣга.

Рысяго самца адѣшніе сибиряки называютъ туземнымъ словомъ оморочъ, а самку—просто рысью. Последняя всегда бываетъ нѣсколько меньше оморочо и не такъ красива, какъ онъ; это замѣчаніе относительно звѣрей и птицъ не есть ли общее и нельзя ли его отнести ко всемъ тварямъ? Кромѣ того, на оморочо всегда шерсть нѣсколько темнѣе, чѣмъ на самкѣ, а усы гуще и темнѣе, за то самка свободнѣе и граціознѣе въ движеніяхъ.

Глухіе дремучіе лѣса, высокія скалистыя горы, лѣсистые горные утесы съ нависшими скалами, каменистыя россыпи, словомъ, мѣста крѣпкія, какъ выражаются сибиряки, уединенная, глухая тайга—вотъ родина и постоянное пребываніе рысей. Никогда вы не встрѣтите рыси по близости отъ жилыхъ мѣстъ. Странно, что шкурки тѣхъ рысей, которыя жи-

буть въ мѣстахъ гористыхъ, всегда бывають лучше тѣхъ, кои водятся въ дремучихъ лѣсахъ на равнинахъ. Какъ объяснить это обстоятельство—не знаю. Шерсть на рысскихъ мѣхахъ чрезвычайно прочна въ носкѣ, мягка и пушиста. Рыссы шуба не уступитъ теплотою лисей, а прочностію мѣха превосходить. Мездра у нея весьма крѣпкая. Въ старину рыссы мѣха были въ большемъ употребленіи и цѣнности, особенно въ нашемъ краѣ, потому что китайцы были большіе любители этихъ мѣховъ. Хотя и въ настоящее время цѣны на рыссы шкурки порядочныя, но все же не прежнія. За хорошаго оморочо и теперь можно взять до 20 руб. серебромъ, а въ старину давали и по 200 руб. ассигнаціями. Странно, почему это такъ? Въ старину авѣрей было больше и потребности тоже, нынче наоборотъ.

Течка рысей бываетъ зимою, обыкновенно въ февралѣ мѣсяцѣ, въ мѣстахъ непроходимыхъ, въ самыхъ глухихъ частяхъ глухой сибирской тайги, въ мѣстахъ отбойныхъ, говорить здѣшній промышленникъ, преимущественно около горныхъ утесовъ, въ каменистыхъ россыпяхъ и никогда на открытыхъ или луговыхъ частяхъ тайги. За одной самкой ходятъ по два и по три оморочо, между которыми, какъ вообще между любовниками одной особы, происходятъ весьма непріятныя сцены, начинающіяся обыкновенно косыми взглядами, а кончающіяся страшною, до невѣроятія злобной дракой; шерсть у нихъ летитъ клочьями, кровь льется и, краснобурными пятнами обагривъ снѣгъ, ясно указываетъ любопытному охотнику мѣсто арены. Течка рысей, какъ и течка кошекъ, сопровождается громкимъ мурлыканьемъ и мяуканьемъ; далеко и глухо раздаются ихъ рѣзкіе голоса по глухой тайгѣ, особенно вечерней и утренней зарей, и какъ-то непріятно дѣйствуютъ на ухо каждаго человѣка, даже охотника. Въ вытьѣ волка слышится что-то печальное и страшное; а въ неистовыхъ крикахъ рысей, особенно во время течки, именно что-то непріятное, тяжело дѣйствующее на нервы охотника. Человѣкъ, въ первый разъ услышавшій эти звуки, особенно въ ночное время, и когда эхо, вторя имъ, далеко уноситъ ихъ по глухой безграничной тайгѣ, невольно содрогнется, сердце застучитъ сильнѣе и непремѣнно дрожь пробѣжитъ по



его тѣлу. И все это испыталъ на себѣ, когда слышалъ эти рѣзкіе звуки въ первый разъ, сидя около походнаго котелка, изъ котораго я такъ аппетитно прихлебывалъ горячую козью похлебку, уже поздно вечеромъ; я не зналъ, за что принять ихъ, пока бывшій со мной товарищъ, старый сибирскій промышленникъ, подтрунивая надо мной, не объяснилъ мнѣ причины. Какъ не принять этихъ дивныхъ звуковъ суевѣрному простолудину за крики сатаны? Не отсюда ли и произошли дѣсовики, кикиморы, букушки, полуденки и прочія произведенія быстро воображенія суевѣрнаго народа?... Какъ происходить процессъ самаго совокушленія у рысей, не знаю; мнѣ видѣть не довелось, а слухамъ не вѣрится... Рѣдко случается, чтобы въ это время видѣли только одного оморочо съ самкой. Въ другое время года самцы живутъ отдѣльно, въ одиночку; поэтому надо полагать, что они не принимаютъ участія въ выкармливаніи молодыхъ.

Самка носить не долѣе 9 недѣль, потому что въ началѣ мая находятъ уже молодыхъ, которые родятся слѣпыми и, какъ говорятъ промышленники, дней девять не проглядываютъ. Рысь гнѣздо свое дѣлаетъ преимущественно въ горныхъ утесахъ, подъ нависшими скалами и плитами, иногда въ неглубокихъ пещерахъ, въ расщелинахъ горъ и рѣдко просто въ дѣсахъ подъ большими пнями и корнями деревьевъ. Не думаю, чтобы рысь была гнѣздовая мать, потому что, сколько я замѣтилъ, дѣтей своихъ она содержитъ довольно грубо, а видя опасность, не защищаетъ ихъ, какъ другіе звѣри, даже не одаренные природой орудіями къ нападенію или защитѣ, тогда какъ рысь звѣрь хищный, который не даетъ себя въ обиду плохому неприятелю. Рысь даже не способна схватить для того, чтобы отвести человѣка или собаку отъ своего гнѣзда; въ случаѣ опасности она заботится только о своемъ сохраненіи и повидному нисколько не скорбитъ о тяжелой участи своихъ дѣтей. Мнѣ дважды случалось видѣть рысье гнѣздо, и оба раза въ большихъ утесахъ, въ глухой тайгѣ. Молодые, еще слѣпые, лежали подъ камнями, которые въ свою очередь прикрывались огромными нависшими скалами, просто на голой землѣ. Я хотѣлъ ихъ унести домой, чтобы выкормить, но не взялъ потому, что они были еще слѣпы;

недѣлю спустя, я нарочно отправился на то мѣсто, чтобы взять молодыхъ, но ихъ уже не было на томъ мѣстѣ; вѣроятно, мать перетасила въ другое.

Рысь обыкновенно мечетъ двухъ и трехъ котятъ, весьма рѣдко четырехъ. Молодые, покуда еще слѣпы, чрезвычайно походятъ на обыкновенныхъ котятъ, только рождаются нѣсколько больше послѣднихъ; они въ молодости чрезвычайно игривы, но страшно пугливы, такъ что при малѣйшемъ шорохѣ уже прычутся въ пустоты между камнями, забиваются подъ плиты и проч., такъ что ихъ трудно отыскать безъ собаки.

Молодые рыси бываютъ бѣлыя, но съ возрастомъ постепенно желтѣютъ и на нихъ появляются буроватыя пятна, сначала едва замѣтныя, но потомъ выходящія яснѣе и яснѣе. Рысь кормитъ молодыхъ сперва молокомъ, а потомъ, когда они подростутъ, приноситъ имъ различныхъ животныхъ, какъ-то: рябчиковъ, мышей, мелкихъ птичекъ, глухарятъ, даже молодыхъ дикихъ козлятъ, зайчатъ и проч., чѣмъ съ юныхъ дней приучаетъ дѣтей своихъ къ хищности, заставляя ихъ ловить у гнѣзда принесенную добычу. Покуда молодые не подростутъ, мать ихъ съ собою не водитъ и на добычу отправляется одна; когда же они окрѣпнутъ и начнутъ материть, рысь начинаетъ водить ихъ съ собою и приучаетъ ловить сначала мелкихъ животныхъ, а потомъ доходитъ дѣло и до большихъ. Къ зимѣ дѣти подростаютъ такъ, что въ состоянн пропитываться уже сами, почему на промыселъ отправляются отдѣльно отъ матери, хотя и неподалеку отъ нея, но пойманную добычу кушаютъ вмѣстѣ. Дѣти ходятъ съ матерью до начала течки; во время ея они уже при матери не присутствуютъ, а остаются одни; на слѣдующую же зиму гонятся сами, слѣдовательно тогда, когда имъ уже почти два года.

Рысь тонка въ животѣ и потому до невѣроятности мало-вѣтна, какъ здѣсь говорятъ, то есть мало ѣсть; то, что лисица съѣстъ въ одинъ разъ, рыси достанетъ на три, не смотря на то, что она гораздо больше лисицы. Одногo рябчика достаточно на одну выть (наѣсться до сыта) самому большому оморочо. Замѣчательно, что рыси падали почти не ѣдятъ и въ пищу преимущественно употребляютъ свѣжинуку; даже за-

давивъ большого животнаго и покушавъ его два, три раза, а потомъ изловивъ новую добычу, къ старой не возвращаются.

Острѣйшее зрѣніе, превосходный слухъ, крѣпость мышцъ и быстрота бѣга, вотъ неотъемлемыя свойства этого хищнаго звѣря. Рысь добычу свою сначала ищетъ по слѣду, а потомъ, завидя ее, тихонько, какъ кошка, скрадываетъ и, приближаясь, вдругъ на нее бросается, для чего ей достаточно сдѣлать одинъ, два и много три прыжка, чтобы схватить несчастную жертву; но промахнувшись, она добычи не преслѣдуетъ, а какъ бы сконфуженная, таясь, возвращается на мѣсто и съ удвоеннымъ вниманіемъ и терпѣніемъ ждетъ новой жертвы. Между молодыми зайцами она производитъ страшное опустошеніе, лова ихъ всюду; старыхъ же ловить большою частію карауля ихъ на тропяхъ. Если рысь хочетъ напасть на большее животное, напримѣръ дикую козу, изюбра или оленя, то залѣзаетъ на деревья, которые находятся вблизи звѣриныхъ тропъ и ихъ перелазовъ, прячется въ вѣтвяхъ, и тихо, не шевелясь; поджидаетъ вѣрную добычу; завидя ее издали, она плотно прилегаетъ въ сучьяхъ, какъ кошка готовится къ нападенію, выпускаетъ свои страшныя когти, ловить каждое движеніе приближающагося звѣря своими огненными глазами, которые въ темнотѣ имѣютъ способность свѣтиться, какъ раскаленные угли, и лишь только жертва подойдетъ въ мѣру къ тому дереву, на которомъ она спряталась, рысь стремглавъ бросается однимъ прыжкомъ прямо на спину звѣря и начинаетъ грызть затылокъ до тѣхъ поръ, пока обезсилѣвшее животное отъ страшной боли и потери крови не рухнетъ на землю. Конечно, бываютъ случаи, что сильное животное, какъ, напримѣръ, олень, изюбрь, помчавшись стрѣлою по лѣсу съ рысью на спинѣ, сбиваетъ ее съ себя долой, задѣвая о сучья деревьевъ, или стираетъ своими большими рогами, но трудно заживаютъ раны на ихъ шеѣ отъ страшныхъ рысскихъ зубовъ и острыхъ когтей. Говорятъ, что большіе оморочо отваживаются нападать не только на молодыхъ дикихъ поросятъ, но даже и кабановъ. Не знаю, на сколько это справедливо. Конечно, человѣкъ не можетъ быть очевидцемъ всѣхъ закулисныхъ сценъ, происходящихъ между звѣ-

рями и особенно совершающихся въ ночное время, но развѣ ясные отпечатки ихъ слѣдовъ на снѣгу не могутъ указывать челоуѣку всѣ ихъ проказы и отношенія другъ къ другу?... Такъ, напримѣръ, я неоднократно видѣлъ свѣжіе рысьи слѣды по слѣдамъ дикихъ козъ, слѣдующіе повсюду за ихъ направлеиіемъ, потомъ огромные прыжки козы и прыжки рыси, наконецъ цѣлую утлоку, кровь, козыи кости и козыю шерсть и тутъ же волчьи слѣды. Развѣ это не указывало на то, что рысь выслѣдила козулю, догнала ее, та бросилась, рысь за нею, наконецъ поймала, задавила, наѣлась и скрылась, а потомъ явился волкъ и доѣлъ остатки? Все это такъ ясно, что не надо быть и очевидцемъ, чтобы догадаться.

Однажды мнѣ случилось, въ глухой тайгѣ, удалившись отъ своего товарища, слѣдить рысь по свѣжей порошокѣ; долго ходилъ я и наконецъ пришелъ къ утесу, который круто и обрывисто упирался своими могучими скалами на дно падушки, поросшей рѣдкимъ кустарникомъ. Собаки со мной не было. Остановясь, я долго приглядывался, не увижу ли гдѣ нибудь рыси, потому что слѣдъ ея около утеса потерялся: рысь, скрывая его, стала скакать на оголенные камни. Вскорѣ я увидѣлъ на днѣ падушки козулю, которая покойно ходила и ѣла, срывая засохшіе стебельки пожелтѣвшей травы, а неподалеку отъ нея увидѣлъ и рысь, плотно прижавшуюся за большому камню. Меня это заинтересовало; я прислонился къ дереву и, едва переводя дыханіе, сталъ дожидать развязки. Какъ только козуля опускала голову и начинала ѣсть, рысь тотчасъ подкрадывалась ближе къ ней, то прыгая съ камня на камень, прячась за большими плитами и кустиками, то идя ползкомъ по открытымъ мѣстамъ. Но лишь только козуля поднимала голову, — рысь останавливалась и припадала, гдѣ бы она застигнута ни была. Такимъ образомъ она подкрадлась къ козѣ сажени на три; признаюсь, я, видя эту картину и ожидая скорого нападенія, стоялъ какъ истуканъ и только глядѣлъ, чтобы не прозѣвать лучшей минуты; дрожь пробѣгала по моему тѣлу и кровь прилиwała въ голову... Рысь снова притаилась, приготовилась къ нападенію, какъ кошка, и лишь только коза опустила голову, не подозрѣвая опасности, — рысь, какъ стрѣла, бросилась на несчастную

жертву, такъ что я не могъ уловить этого момента глазами и видѣть уже только, какъ коза стремглавъ бросилась отъ того мѣста съ рысью на спинѣ, но, сдѣлавъ нѣсколько скачковъ, упала и заревѣла какъ подъ ножомъ охотника... Я въ свою очередь скралъ рысь и убилъ изъ винтовки. По осмотрѣ моемъ оказалось, что у козули были перегрызенъ ватылокъ.

Рысь не можетъ похвалиться хорошимъ чутьемъ, но все же у ней оно развито лучше, чѣмъ у другихъ кошекъ. Голосъ ея похожъ на пронзительный рѣзкій вой. Теплая свѣжая кровь животныхъ составляетъ для нея лакомство; она любитъ ее до того, что, насыщаясь ею, забываетъ объ осторожности. У задавленнаго животнаго, она прежде всего лижетъ и сосетъ кровь, ватѣмъ разрываетъ животь, ѣстъ внутренности, а потомъ шею и плечи,—остальное не трогаетъ и оставляетъ на мѣстѣ; эти части доѣдаютъ ужъ другіе хищники. Рысь крайне любопытна и терпѣлива; на караулѣ она по цѣлымъ суткамъ лежитъ на одномъ мѣстѣ, такъ что снѣгъ подъ ней протавиваетъ до земли; а помѣстившись на какомъ нибудь скрытномъ мѣстѣ, лежитъ съ такимъ упорствомъ, что только случай заставитъ ее съ нимъ разстаться. Горніе охотники часто проходятъ мимо ея засады, ничуть не подозрѣвая близкаго присутствія этого хищнаго звѣря, который въ это время смирно лежитъ на своемъ деревѣ и, какъ дикая кошка, только пристально смотритъ на проходящаго человѣка. Легко раненая рысь опасна; она нерѣдко бросается на грудь охотника, жестоко царапаетъ ужасными когтями и бѣшено кусается. Въ это время воевать съ ней хитро, не надо терять присутствія духа и какъ можно скорѣе дѣйствовать охотничьимъ ножомъ. Рысье мясо нѣкоторые ѣдятъ и находятъ его вкуснымъ и питательнымъ, въ особенности жирныхъ. Швейцарцы употребляютъ его въ пищу, а древніе германцы, на своихъ знаменитыхъ пирахъ, жаркое изъ рыси считали за рѣдкое и лакомое блюдо. Насколько трудно приучить рысь къ неволѣ, можно судить по звѣринцамъ, въ которыхъ всегда можно видѣть львовъ, тигровъ, леопардовъ,—но рысь встрѣчается весьма рѣдко.

Рысь давитъ даже лисницъ и вороновъ, потому что эти хитрецы любятъ проѣдаться на чужой счетъ; именно, зная

маловытность рыси, они тотчас явятся на незваный обѣдъ, а рысь, подмѣтя непрошенныхъ гостей, притаится гдѣ нибудь за кустикомъ или камнемъ, около своей добычи, и выждетъ посѣтителей. Прыжокъ, два, много три—смотришь, дорогіе гости и пошадутъ на зубы хозяйкѣ. Но промышленники говорятъ, что рысь не ѣстъ ихъ, а съ презрѣніемъ бросаетъ на мѣстѣ, удовольствовавшись только наказаніемъ за воровство. Рысь, наѣвшись до сыта, лежитъ чрезвычайно крѣпко и подпускаетъ къ себѣ собаку или охотника весьма близко; я полагаю, что она послѣ сытнаго обѣда крѣпко спитъ, почему и не слышитъ приближенія врага. Рысь, захваченная на логовѣ врасплохъ, обыкновенно съ испуга заскакиваетъ на близъ стоящее дерево и дико, какъ бы съ просонкомъ, смотреть на землю, желая отыскать причину тревоги. Лѣтомъ рысь трудно увидѣть въ лѣсу, потому что днемъ, во время сильнаго жара, она прячется въ расщелинахъ горъ, въ щеляхъ между скалами, залѣзаетъ въ густую чащу и проч., любитъ прохладу и нерѣдко спускается къ горнымъ рѣчкамъ, ключамъ, родникамъ, поточинамъ и рыщетъ только ночью. Ливаетъ она, какъ и всѣ звѣря, дважды въ годъ.

Остальныя черты характера рыси, ея манеры и уловки, которыя подмѣтилъ человекъ, — читатель усмотритъ изъ нижеписаннаго.

### ДОВЫВАНІЕ РЫСЕЙ.

Рысь не хитра, довѣрчива, въ ней не развито столь сильное чувство самосохраненія, какое есть въ лисицѣ, и потому добыть ее не составляетъ особенной важности для охотника, хотя мало знакомаго съ характеромъ и манерами этого звѣря. Имѣя легкіхъ и пріемистыхъ собакъ, хорошо натасканныхъ на рысей, почти всегда можно надѣяться на успѣхъ при этой охотѣ; развѣ какія нибудь особыя причины помѣшаютъ добыть рысь, причины, которыхъ не въ состояніи предвидѣть охотникъ. Сибиряки по большей части бьютъ рысей изъ винтовокъ, отыскивая ихъ зимою по слѣду. Охота состоитъ въ томъ, что промышленникъ, найдя свѣжій рысій слѣдъ, сначала дѣлаетъ большой кругъ, то есть обходитъ или обяза-

жасть ту часть тайги, въ которой, по его предположенію, должна находиться рысь; и если онъ, при этомъ, не перхватитъ слѣда, выходящаго изъ этой части, что ясно докажетъ, что рысь тутъ, въ опредѣленной округѣ, то охотникъ располагается къ нападенію, соображаясь съ мѣстностью. Если же слѣдъ покажетъ, что рысь вышла изъ окруженной части,—онъ дѣлаетъ другой кругъ и такъ далѣе, до тѣхъ поръ, пока рысь не будетъ обойдена; это дѣлается для того, чтобы охотникъ, зная ту часть тайги, въ которой находится звѣрь, могъ избрать удобное мѣсто, съ котораго можно будетъ сдѣлать нападеніе. Избравъ его, охотникъ спускаетъ собаку (которая до тѣхъ поръ была привязана съ сѣдлу на поводкѣ) на свѣжій слѣдъ и ѣдетъ поспѣшно за ней, ирѣдка останавливаясь и прислушиваясь, не лаетъ ли гдѣ, или, какъ говорятъ охотники, не скалитъ ли гдѣ нибудь его вѣрный соболька; и чуть только слышатъ знакомое частое тивканье, немедленно бросается на голосъ, не разбирая ни дороги, ни чащи лѣса, ни горъ, ни утесовъ, ни каменныхъ россыпей... Достоинство хорошей собаки, при охотѣ за рысами, состоитъ въ томъ, чтобы она, вбуждивъ (поднявъ, испугавъ) рысь, стремглавъ бросилась за ней и слѣдила бы ее не однимъ чутьемъ, но ловила бы и взоромъ. Рысь, слыша собаку, тѣмъ болѣе увидя ее близко, какъ молнія, бросается спасаться: съ неимоверною быстротою дѣлаетъ огромные прыжки, стараясь скакать съ корня на корень, или съ камня на камень, чтобы скрыть свой слѣдъ; но бѣжать такъ скоро не болѣе 80 и много ста сажень, послѣ чего утомляется; почему хорошая собака скоро загонитъ ее на дерево и не спуститъ съ него до тѣхъ поръ, пока не подоспѣетъ хозяинъ и не убьетъ ее изъ винтовки. Если же мѣсто чистое и собака догнавъ рысь, не дасть ей заскочить на дерево, то усталая рысь, видя опасность, тотчасъ ложится на спину и жестоко защищается своими острыми когтями и зубами. Одной хорошей собакѣ не задавить большой рыси; были примѣры, что рысь, защищая себя отъ собачьихъ зубовъ, наносила собакамъ столь ужасныя раны, что тѣ пропадали. Обыкновенно рысь, лежа на спинѣ, задними ногами приподнимаетъ врага на воздухъ, а передними лапами

распарывает животы нападающимъ на нее собакамъ и нерѣдко такъ сильно, что тутъ же выпускаетъ имъ кишки, но почти никогда не кусаетъ, какъ бы гнушаясь собачьимъ мясомъ.

Рысь, преслѣдуемая собаками, иногда прибѣгаетъ къ хитрости, весьма не оригинальной, но зато постоянно одинаковой: убѣжавъ отъ собакъ, она заскакиваетъ на пенъ, колоду или на камень и стоитъ, притаившись, какъ мертвая, до тѣхъ поръ, пока собаки въ зарѣхъ (т. е. въ азартѣ), какъ вѣсь говорить, не пробѣгутъ мимо нея; тутъ она тотчасъ соскочитъ и убѣжитъ собачьимъ слѣдомъ въ обратную сторону. Собаки, замѣтивъ свою ошибку, поспѣшно возвращаются назадъ и нагоняютъ рысь на охотника, который ѣдетъ собачьимъ слѣдомъ. Рысь, при такой встрѣчѣ, обыкновенно заскакиваетъ на первое попавшееся дерево, а охотнику того и нужно!.. Такимъ образомъ ея хитрость смертельна для нея и способствуетъ скорѣйшему окончанію дѣла въ пользу охотника. Здѣшніе промышленники хорошо знаютъ это, почему нарочно ѣздятъ собачьимъ слѣдомъ, въ совершенной готовности принять на мѣткую пулю спасающуюся рысь. Странно, что рысь быстра на бѣгу только на такомъ короткомъ разстояніи! Не дужа, говорятъ сибирскіе промышленники. Вотъ по этому-то случаю и необходима горячая, пріемистая собака, то есть такая, которая, взбудивъ рысь, сама съ разу употребляетъ всѣ свои силы, чтобы скорѣе нагнать ее.

При этой охотѣ промышленнику нужно знать хорошо мѣстность и необходимо соображаться съ тѣмъ, чтобы захватить съ той стороны, откуда способнѣе взбудить рысь; имено, надо соображаться, чтобы не загнать ее въ каменистыя росыши, гдѣ собака не въ состояніи бѣжать сильно, а рысь можетъ спрятаться въ пустотахъ и разсѣлинахъ между камнями и скалами. Нерѣдко молодые рыси, вмѣстѣ съ матерью преслѣдуемыя собаками, заскакиваютъ всѣ на одно дерево; въ такомъ случаѣ нужно стараться убить сперва мать, а потомъ уже стрѣлять по молодымъ, потому что дѣти, послѣ перваго выстрѣла по матери, не соскочатъ съ дерева, а напротивъ, видя смерть матери, будутъ прятаться на вѣтвяхъ и сидѣть такъ крѣпко, что ихъ можно перебить всѣхъ по одному; въ противномъ случаѣ, старая рысь, послѣ вы-



стрѣла, тотчасъ спустится на землю и быстрѣе птицы снова бросится спасаться, а за нею и молодья.

Съ худыми, непріемистыми собаками рысей добывать трудно; случается, что съ такими собаками гоняють ихъ по нѣскольку дней сряду и все безъ успѣха, потому что рыси, не нажимаемыя ими, успѣвають отдохнуть и, поздно наступитыя, снова уйти отъ преслѣдованія. Такая охота утомительна и непріятна, потому что, носясь верхомъ по лѣсистымъ горамъ, каменистымъ ровсыямъ, едва проходимымъ чащамъ— скоро утомившись, передерешь свое платье, оцарапаешь себѣ лице и руки объ мерзлые сучки и прутья, которые, какъ стальные пружины, безъ пощады бьютъ по открытой физиономіи; признаюсь, тогда подобная охота становится въ тягость и для страстнаго охотника. А что достается на долю бѣдныхъ лошадей въ подобныхъ случаяхъ, объ этомъ ужъ и говорить страшно!.. За то какъ весело и пріятно, если хорошая собака, взбудивъ рысь, скоро загонитъ ее на дерево и своимъ тревожнымъ, радостнымъ лаемъ зоветъ на помощь своего хозяина!... О, господи! какое тутъ радостное чувство наполняетъ душу страстнаго охотника! Съ какою поспѣшностію и осторожностію, онъ, подкакавъ и привязавъ коня, скрадываетъ дорогую добычу, видя ее на деревѣ; съ замирающимъ сердцемъ, едва переводя дыханіе, подходит онъ къ дереву, осторожно ставитъ винтовку на сошки, вмѣстѣ съ тѣмъ торопливо поглядываетъ на лаящую собаку и на рысь, притаившуюся на сукѣ и не спускающую глазъ съ собаки, ища удобной минуты, чтобы воспользоваться какимъ нибудь промахомъ собаки и скрыться. Наконецъ, съ какимъ проворствомъ сибирскій промышленникъ вводитъ свой забавный куроужъ и, затаивъ дыханіе, выцѣливаетъ вѣрную добычу... Еще мгновение и, прозвенная наскокомъ винтовочной пулей, рысь безъ чувствъ, безъ дыханія, съ едва замѣтными судорогами, медленно падая съ сучка на сучокъ, рухнется на землю, къ ногамъ давно ожидающаго собольки!..

Кромѣ того, рысей добываютъ и другими способами, хотя и рѣдко здѣсь употребительными, какъ напримѣръ, капканами, луками и пастями, которые ставятъ на рысѣхъ тропяхъ или около труповъ животныхъ, ими задавленныхъ.

Сибирскій промышленникъ считаетъ за большое счастье, если, охотясь въ тайгѣ, онъ найдетъ свѣже задавленныхъ рысью: кову, зайца, глухаря и тому подобныхъ звѣрей; онъ тотчасъ дѣлаетъ простую онадную колоду или пастъ, насто-раживаетъ надъ своей находкой и вполне надѣется на успѣхъ, потому что рысь вскорѣ непременно явится къ своей добычѣ, если только она не задавила когонибудь еще,—и попадетса сама въ ловушку. На этотъ разъ она чрезвычайно проста и доврчива, такъ что идетъ даже подъ пастъ, только что сдѣланную.

Ловкіе промышленники, хорошіе стрѣлки, иногда приманиваютъ рысей, подражая крику зайца, попавшагося въ петлю, или пастушку, и стрѣляютъ ихъ изъ винтовокъ. Рысь, заслыша какъ бы голосъ зайца, не замедлитъ явиться къ охотнику, особенно голодная; тутъ стрѣлку нужно быть готовому къ послѣдному выстрѣлу, потому что рысь, замѣтя ошибку, тотчасъ скроется. Понятно, что это дѣлается въ такомъ случаѣ, если охотникъ найдетъ свѣжіе рысьи слѣды и надѣется, что рысь лежитъ гдѣ нибудь недалеко отъ того мѣста, гдѣ онъ остановился, чтобы подманить ее на голосъ зайца.

Рысь крѣпка къ ранѣ; ее нужно стрѣлять въ самыя убойныя мѣста, то есть въ голову или въ грудь, и то такъ, чтобы задѣть пулей мозги, печень, легкія или сердце; если же попасть по нѣлому мѣсту, то есть по животу, въ ногу и въ другія части, не имѣющія большого вліянія въ организмѣ животнаго на скоростную смерть, то рысь можетъ уйти отъ преслѣдованій охотника, тѣмъ болѣе, если съ нимъ нѣтъ собаки. Раненую рысь не слѣдуетъ не только хватать руками, но даже и подходить къ ней близко безъ обороны, потому что она бросается на человѣка и можетъ нанести жестокія раны. Даже видя смертельную рану, не надо допускать къ ней и собаки.

Шкурку съ рыси снимаютъ тоже чулкомъ, какъ съ лисицы \*). Какъ говорятъ, прежде рысей было гораздо больше въ здѣшнемъ краѣ, нежели въ настоящее время, впрочемъ

\*) Мясо рыси чрезвычайно бѣло и съ виду походитъ на мясо дѣснаго рябчика. Собаки ѣдятъ его съ большимъ аппетитомъ и скоро отъ него поправляются и жирѣютъ.

эта горькая истина относится и ко всемъ звѣрямъ, водившимся въ Забайкальѣ... «Что дѣлать! Мало ли чего прежде бывало!.. Въ старину и звѣря-то было не въ примѣръ больше таперпинаго... Дѣды наши поразсказывали, что они за огородами, на деревенскихъ влючахъ, сохатыхъ да изюбровъ бивали; а нынче—срамъ! просто срамъ!.. всѣ глаза-то себѣ выстегашь, изъ рубахи вылуписья, покуль ихъ въ лѣсу-то отыщешь... Э—эхъ, было времечко,—не воротись!..» Это слово въ слово переданный мною рассказъ одного старика-промышленника, славившагося въ былое время своимъ удалствомъ на поприщѣ охоты по цѣлому околодку, въ мѣрѣ аэропромышленниковъ. При послѣднихъ словахъ своей типичной рѣчи, старикъ глубоко и тяжело вдохнулъ, а потомъ, кажется, заплакалъ,—я хорошенько не видалъ, потому что вышелъ изъ избы...

Передамъ еще эпизодъ изъ рассказа одного достовѣрнаго сибирскаго промышленника; постараюсь сохранить его типическую рѣчь:—«Долго я ѣхалъ съ товарищемъ по худой вѣршей (верховой) дорогѣ, въ страшной тайгѣ, съ Чикойскихъ покатай (Чикой—рѣка въ ю.-в. Забайкальѣ) въ самое бѣлковье. Стало уже смеркаться, и де табору было еще дивно (далеко, много); заночуемъ-ка, паря, говорю я товарищу. Ну, чтожъ, заночуемъ, такъ заночуемъ, говорить онъ; а конь у него присталъ маленько, я и поѣхалъ впередъ на своемъ коуркѣ до мѣста, гдѣ прежде ночевывали. Приѣхавъ, разложилъ огня, нарубилъ больше дровъ для ночи, запалилъ ганзѹ (китайская мѣдная трубка), слышу тамъ позади—гаць; маленько погода опять—гаць!.. Слава тебѣ Господи, подумалъ я, чего-то Богъ товарищу видно еще послабъ,—вотъ ужъ два раза отвѣсилъ, да только голкъ отчего-то не бравый, будто мимо \*)... Самъ между тѣмъ прита-

\*) Опытные сибирскіе промышленники, по звуку выстрѣла, за версту и даже болѣе, угадають, куда полетѣла пуля: мимо, въ дерево или попала въ звѣря; но этого мало,—они даже знаютъ, куда именно попала пуля, то есть въ мѣкоть или по востамъ. Я сначала не вѣрилъ, чтобы можно было узнать, куда полетѣла пуля, по одному звуку выстрѣла; но потомъ, когда самъ сталъ наблюдать за этимъ, то убѣдился въ истинѣ, которой прежде не вѣрилъ. Дѣйствительно, если охотникъ выстрѣлитъ мимо, то звукъ отъ выстрѣла или, какъ говорятъ адѣсь, голкъ,—какъ-то

щипь воды, повѣсилъ карымскаго чаю въ котелѣ, а тутъ слышу опять—гаць, а тамъ еще и еще. Тыфу, ты Господи, проговорилъ я, кого онъ тамъ пострѣливаетъ; ужь не на звѣря ли (медвѣдя) натакался, сердечный?—Ну, какъ это подумалъ, вѣрите ли, такъ у меня ретивое и защемило, индо дышать тяжело стало, жалъ мнѣ товарища, будто отца родного... Чай, между тѣмъ, вскипѣлъ; я выпилъ чашечку, другую, да больше-то и не могу, такъ сердце и ноетъ. А тутъ слышу, опять гаць, а вотъ и собака залаяла уже ближе ко мнѣ... Ну звѣрь, безапремѣнно, молъ, звѣрь; я, нечего дѣлать, схватилъ поскорѣе винтовку, на коурка, да и нутко наливать на голкъ-отъ, гдѣ онъ палить. А мѣсяцъ ужь вышелъ, и такъ стало свѣтло! Я ѣду, ѣду, да и приостановлюсь—слышу, собака такъ и рветъ, будто сдурѣла,—ха-мъ, ха-мъ, ха-мъ... а товарища и не слыжать. Ну, думаю, Христось съ нимъ, а чего-то не ладно! Опустилъ \*) коня, подскакалъ ближе—и вижу, товарищъ мой сидитъ сторбившись подъ деревомъ, а собака подлѣ него лаетъ, задравши голову кверху...—Ты кого это, паря, стрѣляшь, говорю я, вотъ ужь сколько время?—Да чего, братъ, говорить онъ, ты только что отъ меня уѣхалъ, а соболька мой бросился въ сторону, да и нутко лаять на дерево; я соскочилъ съ коня, подбѣжалъ къ дереву и вижу, на немъ сидитъ, притаившись, рысь. Я обрадовался, палилъ, палилъ, разъ съ десятокъ отвѣсилъ и все мимо, всѣ заряды разстрѣлялъ, убить не могу, а попуститься жалко, да и подумалъ, что ты навѣрное услышишь и меня выручишь...—Эхъ, ты, голова сердечная, говорю я, пошто это отъ мѣсяца-то стрѣляшь, вотъ потому мимо да мимо!.. Самъ скорѣй соскочилъ съ коня, схватилъ свою винтовку, зашелъ съ другой стороны, значитъ къ мѣ-

не положъ, не густъ, чего-то недостаетъ, а иногда и слышится свистъ пули, летящей въ воздухъ. Если пуля ударитъ мимо же—въ дерево, то какъ-то особенно щелкнетъ, и звукъ весьма крѣпокъ; когда же пуля ударитъ въ звѣря, по костямъ, напримѣръ, по лопаткамъ, то звукъ покомъ, густъ и пуля какъ-то глухо щелкнетъ или, какъ здѣсь говорятъ, пучкнетъ, какъ бы сильно брошенный камень въ густо-смѣшанную глину. Трудно передать это письменно, нужно опытомъ и навыкомъ дойти до этихъ тонкостей, чтобы вполне повѣрить истинѣ.

\*) Опустилъ—значитъ поскакалъ во весь махъ, полетѣлъ маршъ-маршъ.

сяцу,—и вижу, сидитъ на сукѣ, притаившись, голубушка, только глава свѣтятся!.. Благослови Господи, подумалъ я, да какъ торнулъ—вотъ и полетѣла моя рысь внизъ головой, прямо на собольку!.. Вотъ какъ по нашему, говорю я, сразу повалилъ, а то гацъ, да гацъ!.. Пожалуй безъ толку-то пали сколько хошь, проку мало будетъ. Ну, тогда свалилъ я такого матерого оморочо, что Боже упаси! послѣ въ Кяхтѣ за 18 рублей продали».

## 6. РОССОМАХА.

Въ предыдущей статьѣ я говорилъ о незначительномъ числѣ охотниковъ, которые знакомы съ рысью; что же я долженъ сказать о росомахѣ, когда и мнѣ, искрестившему почти всю южную половину Забайкалья вдоль и поперекъ, ни разу даже не доводилось и стрѣлять по росомахѣ, при всемъ моемъ желаніи попасть въ то небольшое число охотниковъ, которое можетъ похвастаться тѣмъ, что бывали росомахъ. Причина этого не въ томъ, что звѣрь этотъ слишкомъ остороженъ, хитеръ, свирѣпъ и проч., нѣтъ, а въ томъ только, что онъ довольно рѣдокъ даже и у насъ въ Забайкальѣ, въ томъ богатомъ звѣринцѣ, съ которыми немногія части свѣта могутъ посоперничать въ этомъ отношеніи!

Я, какъ наблюдатель и какъ охотникъ, почти совершенно незнакомъ съ этимъ рѣдкимъ звѣремъ; мнѣ только дважды случилось видѣть росомахъ въ густомъ лѣсу, и оба раза въ такія горячія минуты охоты, что я на нихъ не обратилъ почти никакого вниманія; слѣдовательно, этого слишкомъ мало для того, чтобы передать другому чтонибудь любопытное и интересное объ этомъ звѣрѣ. Хотя и здѣшніе промышленники, неоднократно добывавшіе росомахъ, знакомы съ ними менѣе, нежели съ другими звѣрями, но все же они знаютъ ихъ ближе, чѣмъ я; потому передамъ читателю о росомахѣ все, что мнѣ удалось слышать самому отъ тѣхъ лицъ, которые состарѣлись въ лѣсу на звѣриномъ промыслѣ и добывали росомахъ.

При первомъ взглядѣ на росомаху, невольно находишь въ ней сходство съ барсукомъ по наружному виду, но всмо-

трѣвшись пристальнѣе, тотчасъ усмотришь разницу, какъ во всемъ ея складѣ, такъ и въ отдѣльныхъ частяхъ тѣла. Шерсть на ней длинная, темнаго цвѣта, сходная съ медвѣжьей, пушистая и довольно мягкая, крѣпкая въ носкѣ; рыло у росомахи довольно острое, тоже въ родѣ медвѣжьего, уши короткія, закругленныя, стоячія, глаза небольшіе, черные, выразительные и блестящіе. Заднія ноги немного длиннѣе переднихъ; на пятипалыхъ ногахъ огромные загнутые книзу когти. Туловище короткое и тяжелое, шея тоже короткая и толстая, спина выпнутая, голова большая. Надъ глазами у нея торчатъ жесткія щетины, усы большіе. На мордѣ шерсть короткая и тонкая, на бокахъ же длиннѣе, чѣмъ на туловищѣ. Подбрюшье и ноги чернаго цвѣта. Подшерстокъ бурый и пушистый. Хвостъ средней величины, довольно мохнатый, ровный, съ черною кистью на концѣ. Самая рослая росомаха достигаетъ до величины обыкновенной дворовой собаки, но нѣсколько ниже ея. Росомаха одарена чрезвычайно крѣпкимъ тѣлосложеніемъ, и шкура ея до того крѣпка, что собаки ее прокусить не въ состояніи; за то чутье и слухъ—довольно слабы въ сравненіи съ другими звѣрями; но зрѣніе весьма острое. Росомаха проста, довѣрчива и боязлива при встрѣчѣ съ сильнымъ врагомъ. Голосъ росомахи похожъ на лисье лаянье, но грубѣе, рѣже и отрывистѣе. Кромѣ того, она имѣетъ особенное свойство, чрезвычайно оригинальное, хотя и не совсѣмъ чисто плотное, а именно: она, будучи окружена собаками и не видя спасенія, испускаетъ такое зловоніе, что собаки тотчасъ отскакиваютъ отъ нея. Здѣшніе промышленники говорятъ, что «она, проклятая, туманитъ взоръ, такъ что собаки послѣ того худо видятъ и теряютъ ее изъ глазъ»; а нѣкоторые даже утверждаютъ, что если собака попадетъ подъ самую струю зловонія, то впоследствии теряетъ остроту чутья; вотъ почему здѣшніе промышленники хорошихъ собакъ не травятъ на росомахъ. Звѣровщики даже говорятъ, что зловоніе ея такъ сильно, «что отъ него индо свѣгъ лопается и желтѣетъ». Вотъ какова росомаха! Росомаха звѣрь вполне лѣсной; глухая тайга, высокіе хребты горъ, поросшіе густымъ лѣсомъ, съ утесами и каменными россыпями—постоянные

мѣста жительства ея. Путовыхъ мѣсть она не любитъ, а около стеней, даже и въ густыхъ лѣсахъ, никогда не увидишь росомахи. Она въ норахъ не живетъ \*) даже и во время выкармливанія дѣтей, а поселяется обыкновенно въ пустотахъ между камнями и плитами вѣсковыхъ утесовъ и россыпей, или въ расщелинахъ горъ, гдѣ и приносятъ своихъ дѣтей; она живетъ на одномъ мѣстѣ до тѣхъ поръ, пока ее не отпугаютъ звѣровники или собаки, что ясно доказываютъ ихъ сплошные слѣды въ навѣстныхъ мѣстностяхъ тайги.

Течка росомахъ бываетъ въ одно время съ волками, слѣдовательно зимою; какъ она происходитъ и какъ совершается самый процессъ совокупленія — не знаю, да и звѣровники этого не подмѣтили. Нѣкоторые изъ нихъ хотя и говорятъ, что зимою видятъ ихъ парочками, именно во время гоньбы, но изъ этого еще нельзя заключить, что самка совокупляется только съ однимъ самцомъ, а не съ многими; тѣмъ болѣе потому, что находимые свѣжіе слѣды въ это же время года показываютъ совсѣмъ другое, именно: на свѣгу бываютъ видны слѣды нѣсколькихъ росомахъ, ходившихъ вмѣстѣ, кромѣ того видны утолчки, ясно показывающія любовнательному охотнику мѣста ихъ драки между собою, потому что на нихъ валяется росомахья шерсть и видна даже кровь. Не ясно ли указываетъ это обстоятельство на то, что за самкой ходило нѣсколько самцовъ, которые и дрались между собою за любовь самки? — а эти сцены, по этому поводу, какъ навѣстно, бываютъ у многихъ хищныхъ и травоядныхъ звѣрей, даже у домашнихъ животныхъ. По моему, послѣднее предположеніе относительно росомахъ вѣрнѣе перваго.

Раннею весною росомаха приноситъ уже дѣтей, обыкновенно двухъ и рѣдко трехъ, поэтому надо полагать, что срокъ ея беременности продолжается не болѣе четырехъ мѣсяцевъ. Молодые рождаются слѣпыми, но чрезъ сколько дней проглядываютъ — неизвѣстно. Молодые дѣти росомахи весьма

\*) Туземные орочны утверждаютъ, что нѣкоторые росомахи явятся весною въ норахъ, для чего готовятъ себѣ сами помѣстительныя жилища, на манеръ барсучьихъ норъ.

некрасивы, неуклюжи и своими вовсе не граціозными движеніями невольно возбуждаютъ смѣхъ и вызываютъ на юморъ веселаго человѣка. Это то же, что молодые галчата въ сравненіи съ другими птенцами. Россомаха гнѣздо свое дѣлаетъ обыкновенно въ утесахъ и ровыняхъ, подъ большими камнями, плитами и скалами; передъ разрѣшеніемъ отъ бремени натаскиваетъ въ него мху, травы, листьевъ. Въ первое время возраста молодыхъ, она кормитъ ихъ молокомъ, а потомъ, когда они подростутъ, приноситъ имъ различную мясную пищу. Россомаха дѣтей своихъ долго содержитъ въ гнѣздѣ и водить съ собой начинаетъ уже тогда, когда они порядочно подростутъ и обматерѣютъ, вѣроятно потому, что она инстинктивно знаетъ простоту и нерасторопность своего рода и, боясь враговъ, не хочетъ подвергать дѣтей опасности. Россомахи, не смотря на свою рѣдкость въ настоящее время, вошли въ народныя пословицы и поговорки въ здѣшнемъ краѣ. Часто случается, что, пути надъ человѣкомъ нерасторопнымъ, восопальнымъ и неуклюжимъ, весельчаки приписываютъ ему свойства росомахи. Напримѣръ, говорятъ: «видишь, ты плетешься, словно росомаха»; и совершенно справедливо, сравненіе удачно, потому что росомаха ходитъ очень тихо, переплетаетъ ногами и косолапить. Собаки ее легко догоняютъ; даже легкій на ногу человѣкъ, по ровному мѣсту, въ состояніи догнать росомаху. Если она пройдетъ по глубокому снѣгу, то неопытный охотникъ сочтетъ ея слѣдъ за слѣдъ небольшого медвѣдя; дѣйствительно, сходство большее, но росомаха шаги дѣлаетъ гораздо чаще (короче) и косолапить еще больше, чѣмъ медвѣдь. Въ слѣдахъ видны отпечатки огромныхъ ея когтей. По пріѣздѣ своемъ въ Забайкалье и охотясь однажды за козами, я печально увидѣлъ на снѣгу слѣдъ, похожій на медвѣжій, не зная, кто его оставилъ, подозвать товарища, показалъ ему, но и тотъ пришелъ въ недоумѣніе; между нами поднялся споръ, — я относилъ слѣдъ къ молодому медвѣдю, а онъ съ этимъ не соглашался; пріѣхалъ къ намъ третій нашъ товарищъ, старый тунгусъ, закоренѣлый промышленникъ, и, узнавъ причину спора, самодовольно посмѣялся надъ нами, иронически повелъ губами, вздернулъ носомъ, помолчалъ немного и вѣроятно въ



это время подумалъ: «эхъ вы, дурачье, а еще промышленники; ужь этого-то не знаете»; а потомъ съ презрѣнiемъ объяснелъ намъ, что это слѣдъ росомахи... Не дешево обошлась намъ наука! Здѣшнiе инородцы чрезвычайно не любятъ и обижаются, если ихъ въ шутку или въ сердцахъ назовутъ росомахой. «Самъ ты росомаха — говорятъ они — а мой не росомаха; это кудой, шибко кудой, сама послѣднiй звѣрь»...

«Бѣдная росомаха, ужь послѣднiй человекъ въ мирѣ — тунгузь, та-же тварь, и тотъ объ тебѣ такъ паскудно отзывается!..» сказалъ однажды лаконически одинъ здѣшнiй промышленникъ на подобную рѣчь тунгува. Росомаха не разборчива и ѣсть все съ равною жадностию: она употребляетъ въ пищу всевозможное мясо, свѣжее и падаль, рыбу, лягушекъ, ягоды, медъ, говорятъ, ѣсть даже змѣй!.. Она чрезвычайно обжорлива и наѣдается до того, что не въ состоянiи свободно двигаться. Нѣкоторые охотники даже утверждаютъ, что будто бы она, наѣвшись такимъ образомъ, кое-какъ залязаетъ на низкiя деревья и давитъ свой животъ между сучьями, для облегченiя! Росомаха частенько караулитъ свою добычу, притаившись гдѣ нибудь у тропы, или на перелазкахъ, даже залязаетъ для этого на небольшiя мохнатыя деревья, — и вдругъ бросается на приблизившихся звѣрей, конечно такихъ, которыхъ она не боится и съ которыми въ состоянiи сама справиться. Рябчиковъ и глухарей она ловитъ на полу спящихъ, или на гнѣздахъ, какъ лисица и волкъ, тихонько къ нимъ подкравшись. Рыбу она находитъ зимою въ горныхъ рѣчкахъ и озерахъ ту, которая остается подъ ледяными отдувами около береговъ или выбрасывается силою воды въ полыньяхъ или ключахъ на поверхность льда. Молодыхъ утокъ и лягушекъ она ловитъ около рѣчекъ и озеръ, отыскивая ихъ чутьемъ. Должно быть хороша и красива выходитъ она изъ болота, вымокшая и вымаранная въ болотной грязи и шмарѣ! Росомаха чрезвычайно пакостлива и любитъ попользоваться чужимъ добромъ, какъ-то: посягаетъ пасти, ямы и другiя ловушки звѣропромышленниковъ, крадетъ попавшуюся добычу и уносить; если же она ей не под силу, какъ здѣсь говорятъ, то пожираетъ тутъ же на мѣстѣ. Бѣгаетъ часто рысьимъ слѣдомъ, надѣясь, что рысь скорѣе

ея кого нибудь поймаешь, а она, по праву сильного, отнимет, что действительно такъ и бываетъ, конечно не безъ потери нѣсколькихъ ключковъ шерсти и капель крови. Но что значать для росомахи побой, когда палкою ей не сдѣлаешь ни одной синевицы на тѣлѣ; и если кому либо случится ее бить, то нужно бить по головѣ и то по переносицѣ, иначе толку будетъ мало. Росомаха, завладѣвъ крупною добычею, обыкновенно тащить ее въ запятыи, не имѣя силы унести въ зубахъ, какъ напримѣръ козулю, при чемъ останавливается и закусывается, вѣроятно боясь того, чтобы кто нибудь посильнѣе не выслѣдилъ ее съ ношей, если она не утащить далеко, и не отнять бы лакомый кусочекъ.

Хотя росомаха животное ночное, но въ удаленныхъ мѣстахъ она бродитъ и днемъ. Движенія росомахи неуклюжи, своеобразны, такъ что походка ея состоитъ изъ небольшихъ прыжковъ съ перевалкой туловища какъ-то наискось, съ задней ноги на переднюю другого бока. Терпѣнiе и настойчивость замѣчательны: если животное голодно и ему не удастся поймать кого либо прыжкомъ съ небольшой высоты какого нибудь сука, то росомаха, найдя свѣжій слѣдъ какого нибудь звѣря, бѣгаетъ имъ до тѣхъ поръ, пока послѣднiй выбѣется изъ силъ и ляжетъ или просто упадетъ въ изнеможенiи, а росомаха тутъ какъ тутъ, она тотчасъ бросается своей жертвѣ на спину и перегрызаетъ затылокъ. Такимъ способомъ она добываетъ себѣ на обѣды не только небольшихъ животныхъ, какъ, напримѣръ, козулю или кабарожекъ, но большихъ оленей, изюбровъ и даже сохатыхъ. Мелкихъ хищныхъ звѣрей она легко загрызаетъ, а крупные ее рѣдко трогаютъ, отъ нихъ росомаха отдѣлывается своимъ убiйственнымъ зловонiемъ.

Если мѣста не звѣристыя, то росомаха мало живетъ на одномъ мѣстѣ, тутъ она постоянно рыщетъ и настойчиво преслѣдуетъ. Тогда дома у нея нѣтъ—гдѣ она позавтракала, тамъ ея и квартира; насытившись, она отходитъ отъ своей жертвы и спитъ, забравшись въ какую нибудь лѣсную трущобу или зарывшись въ снѣгъ. Въ этомъ случаѣ сонъ ея долгъ и крѣпокъ, она покоится до тѣхъ поръ, пока новый аппетитъ не заставитъ ее снова рыскать по тайгѣ или воз-

вернуться къ остаткамъ своей жертвы, которую она, если не можетъ утащить, тщательно прячетъ. Крупную добычу росомаха поѣдаетъ обыкновенно съ шеи и лопатокъ, въ этомъ не отличается отъ рыси, такъ что манера такого насыщенія служитъ хорошимъ признакомъ промышленнику для открытiя виновника задавленной жертвы, а слѣды на снѣгу доведутъ его до удалившагося хищника. По рѣчкѣ Черной, впадающей въ Шилку, мнѣ однажды зимою довелось найти только что задавленную козую двумя росомахами, которыхъ, заслыша колокольчики и слыша саней, убѣжали въ глубину тайги. Трупъ козули былъ еще теплъ, но шея и плечи были уже поѣдены съ одной стороны. Я, спрятавшись, долго караулил виновницъ, но дожидаться ихъ не могъ, вѣроятно потому, что былъ самый полдень и закусившия росомахи боялись показаться, а быть можетъ и чувствовали засаду.

Никто такъ не любитъ росомахъ, какъ камчадалы. Ихъ суевѣрiе говоритъ даже о томъ, что ихъ главный богъ одѣтъ въ платье изъ росомахъшхъ шкуръ. Камчадалскiя щеголихи обыкновенно носятъ надъ ушами или въ ушахъ, вмѣсто серегъ, куски изъ такого мѣха, величиною въ ладонь. Это ихъ главное прищегѣлье; за пару такихъ серегъ даютъ пару соболей, а нѣкоторые увѣряютъ, что расплачиваются даже и бобровой шкурой. Бѣдные франтики, не имѣющiя такихъ сокровищъ, носятъ поддѣльные изъ покрашенныхъ лоскутковъ пуха морской утки.

Росомаха не опасна, на человѣка она не бросается, напротивъ, слышавъ его присутствiе, тотчасъ старается уйти куда либо подальше, или запрячется въ утесъ или розсыпь, съ собакой же она смѣлѣе и ея не боится. Одной хорошей собакѣ росомахи не задавить: она, нагнанная собакою, тотчасъ ложится на спину и жестоко защищается своими страшными когтями и зубами и, будьте увѣрены, въ обиду не дастся; худая же, малосильная и не приѣмистая собака даже сама пострадаетъ отъ нея и впередъ никогда уже не сунется одна на росомаху. Кусается она злобно и жестоко, а когтями наноситъ порядочныя раны. Если собака догонитъ росомаху на крутой горѣ, то послѣдняя, не надѣясь на быстроту своего бѣга, тотчасъ свертывается въ клубокъ, пряча

голову между передними ногами, и, какъ мячикъ, бросается подъ гору или подъ утесъ, иногда на острые оголенные камни, а достигнувъ ровнаго мѣста, съ прежнею скоростію бѣжитъ дальше, пока мѣткая пуля ловкаго промышленника не положить ее на мѣстѣ. Трудно повѣрить, что росомаха, не быстрая на бѣгу, такъ быстро дѣлаетъ этотъ оригинальный маневръ, что гнавшей собакѣ иногда остается только схватить неуклюжую росомаху или вступить съ нею въ бой, какъ, глядишь, послѣдняя уже свернулась въ клубокъ и покати-лась подъ гору, какъ большой мѣховой мячикъ, а собака осталась далеко отъ нея...

Росомахъ добываютъ различными способами, при чемъ съ успѣхомъ пользуются ихъ простотою, обжорливостію и нерасторопностію. Конечно, добываютъ ихъ только зимою и позднею осенью, потому что въ другое время года росомаха нигуда негодна; въ пищу ее не употребляютъ даже и здѣшніе инородцы. При случаѣ ихъ бьютъ изъ винтовокъ, а иногда нарочно слѣдятъ и скрадываютъ въ мѣру выстрѣла. Росомаху скрасть (подойти къ ней) не хитро, она лежитъ крѣпко и пороку не боится, особенно когда сама ходитъ, только надо стараться подходить къ ней изъ-подъ вѣтра, чтобы она не могла услышать запаха отъ охотника, котораго она чрезвычайно боится и, заслыша его, не видя человѣка, тотчасъ спасается бѣгствомъ, а, испугавъ ее однажды, въ другой разъ къ ней подойти трудно: она дѣлается осторожнѣе и тогда не довѣряетъ даже и малѣйшему пороку. Росомаху можно поймать, безъ особыхъ предосторожностей, въ самыя грубыя и незатѣйливыя ловушки: въ капканъ, въ пастъ, или убить лукомъ (самострѣломъ), который нужно настораживать на тропкахъ росомахи или около трупъ какого-нибудь животнаго, въ тѣхъ мѣстахъ, гдѣ водятся росомахи. Кромѣ того, онѣ иногда попутно попадаютъ и въ козыя пасты, или убиваются на ковыхъ и волчьихъ лукахъ. Если же готовить пастъ собственно для росомахи, то нужно ее дѣлать потяжелѣе и настораживать такъ, чтобы росомаха не иначе могла добраться до наживы, какъ легши на спину, и чтобы пастъ придавила ее именно въ этомъ положеніи; въ противномъ случаѣ, росомаха, придавленная пастью по спинѣ, обладая

чрезвычайною крѣпостию своего корпуса и силою въ ногахъ, иногда вылѣзаетъ изъ подъ пасти и уходитъ невредима. Вотъ почему насторожку и необходимо дѣлать такъ, чтобы росомаха, добраясь до лакомаго кусочка, непременно легла на спину и тронула приманку въ этомъ положеніи, для чего ее подвѣшиваютъ кверху, подъ самыя опасныя плахи пасти, а насторожку помѣщаютъ подъ приманкою; насторожку дѣлаютъ крѣпкую, не чуткую, чтобы росомаха, забравшись подъ пасть и не имѣя способности поднять высоко рыло, чтобы достать приманку, не могла уронить пасти отъ легкаго прикосновенія къ насторожкѣ, а, легши на спину, сдерживая ее лапами или перегрызая зубами. Чѣмъ крѣпче насторожена пасть, тѣмъ скорѣе и довѣрчивѣе росомаха ложится на спину и достаетъ приманку. Здѣшніе промышленники, для этой цѣли, сторожевой кляпучекъ нарочно продѣваютъ сквозь кольцо, свитое изъ таловыхъ прутиковъ, для того, чтобы росомаха какъ нибудь не уронила пасти въ стоячемъ положеніи, а, лежа на спинѣ и доставая крѣпко привязанную приманку, перегрызала бы это кольцо зубами или оборвала лапами. Для того, чтобы узнать, крѣпко ли насторожена пасть, промышленникъ становится на нее сверху, и если она удержитъ его—хорошо, не удержитъ—не годится. Для приманки обыкновенно употребляютъ зайцевъ, рябчиковъ и другихъ птицъ.

Зимою росомахъ тоже отыскиваютъ по слѣду и даютъ хорошо направленными пріемными собаками, выслѣдить же ихъ не трудно, потому что сытыя онѣ лѣнивы и бродятъ мало.

Росомаха такъ крѣпка на спину, что она съ огромныхъ утесовъ, свернувшись въ клубокъ, какъ ежъ, бросается внизъ на стоящихъ дикихъ козъ, а въ особенности кабарожекъ, и нерѣдко своей тяжестью или убиваетъ этихъ животныхъ, или сталкиваетъ съ утесовъ, такъ что они, летя иногда со страшною крутизны, убиваются объ острые камни. Не бѣда, если росомаха ошибется въ расчетѣ и упадетъ мимо своей добычи на голые камни—она не ушибется и развѣ только подосадуетъ на потерю лакомаго кусочка. Если же росомаха успѣетъ схватить кабаргу въ лапы, то падаетъ съ нею на спину, не выпуская добычи изъ своихъ огромныхъ когтей, а,

очутившись на полу, тотчас взбрасывает кабарожку на спину, как волкъ овцу, и бѣжитъ съ нею въ укромное мѣстечко, чтобы тамъ потуже набить свое ненасытное брюхо. Голову пойманной добычи россомаха не ѣстъ, а обыкновенно уноситъ ее, какъ трофей, къ своему гнѣзду.

Прежде россомашья шкурка цѣнились здѣсь довольно дорого, потому что имъ было большой сбытъ въ Китай, но нынче, не знаю почему, китайцы ихъ не берутъ, а потому и цѣна на нихъ упала, такъ что въ настоящее время, изъ первыхъ рукъ, хорошую россомашью шкуру можно купить за два и за три рубля серебромъ.

Шкурка съ россомахи снимается тоже чулкомъ, какъ съ лисицы.

Вотъ все, болѣе или менѣе интересное, что я нашелъ нужнымъ сказать о россомахѣ.

## 7. В А Р С У К Ъ.

Въ здѣшнемъ краѣ барсукъ не имѣетъ никакого значенія въ торговомъ отношеніи, мясо его въ пищу не употребляется, сало тоже—вотъ почему барсукъ и не играетъ важной роли въ мѣрѣ звѣропромышленниковъ; они съ нимъ мало знакомы и добываютъ его, какъ говорится, между прочимъ, случайно съ нимъ встрѣтись или найдя его нору, которую часто проѣзжаютъ мимо, не обративъ на нее никакого вниманія. Словомъ, барсукъ, какъ звѣрь, находится въ совершенномъ презрѣніи между охотниками и скорѣе составляетъ достояніе пастуховъ, которые, отъ нечего дѣлать, добываютъ его, кто какъ умѣетъ и кто какъ можетъ изъ норъ, или травятъ собаками. Поэтому и не мудрено, что здѣшніе промышленники мало знакомы съ характеромъ и образомъ жизни этого звѣря. Здѣсь барсуки истребляются или изъ-за шкурокъ, или какъ звѣри хищные, причиняющіе вредъ домашнимъ животнымъ. Барсучья шкурка чрезвычайно крѣпки и употребляется здѣсь единственно на нагалицы или чехлы для винтовокъ, потому что барсучья шерсть, жирная на ощупь, имѣетъ особенное свойство, которымъ такъ хорошо воспользовались сибиряки:

ее не пробиваетъ никакой дождь. Шкурка съ барсука снимается чулкомъ, продѣлывается, и нагалище готово; его съ задней части надѣваютъ на прикладъ винтовки, конечно шерстью къверху, закрываютъ замокъ и тѣмъ сохраняютъ его отъ сырости въ мокрую погоду. Читатель, быть можетъ, спросить; а чѣмъ же закрываютъ отъ дождя стволъ винтовки? ничѣмъ! Я уже говорилъ выше, въ техническомъ описаніи охоты, что здѣшніе промышленники носятъ винтовки дуломъ внизъ, почему дождевая вода удобно скатывается по засаленному стволу винтовки и въ дуло не попадаетъ, такъ что промышленники, не обращая вниманія на стволъ, берегутъ только свой наружный мудреный замокъ. Къ тому же барсучья шкура какъ разъ такой величины, что въ состояніи закрыть только прикладъ и замокъ винтовки.

Во второмъ случаѣ барсукъ, какъ хищный звѣрь, истребляется потому, что онъ большой охотникъ до жеребятъ и телятъ, даже коровъ; на первыхъ онъ обыкновенно нападаетъ лежачихъ и спящихъ, а на послѣднихъ—пасущихся. Жеребятамъ и телятамъ барсукъ по большей части наноситъ сильныя раны въ заднія части тѣла и бока, вырываетъ мясо, дѣйствуя зубами и своими огромными когтями такъ сильно и язвительно, что бѣдныя животныя иногда только кричатъ, какъ подъ ножомъ, а подняться не въ силахъ, если же и вспрыгнуть на ноги, то не въ состояніи сбить съ себя вѣпившагося барсука. На большихъ коровъ онъ нападаетъ тоже сзади и вырываетъ имъ вымя. Но трудно заживаютъ барсучьи раны. Зубы его сходятся такъ плотно, что онъ самъ едва разнимаетъ свои челюсти вѣпившись въ какое нибудь животное. Недаромъ нѣкоторые зовутъ барсука язвникомъ; впрочемъ это же выраженіе, относящееся къ нему, и слышалъ и въ Россіи. Нападенія барсука на животныхъ постоянно съ тылу ясно доказываютъ, что онъ, не разбирая обстоятельствъ, боится нападать на нихъ съ фронта \*). Барсукъ наскоки свои дѣлаетъ съ большой осторожностію; за-

\*) Въ этомъ случаѣ волье далеко умнѣе барсука: онъ разборчивъ и на тѣхъ животныхъ, которыя вадищаются спереди, нападаетъ сзади, на примѣръ свиней, коровъ; а конъ надѣются на свои заднія ноги, какъ лошади,—всегда спереди.

видя жеребенка или теленка, онъ сначала убѣдится, нѣтъ ли гдѣ либо по близости собаки или пастуха, овирается во всѣ стороны, становится на дыбы, чтобы хорошенько разсмотрѣть мѣстность и, не видя опасности, тихонько, иногда ползкомъ, таясь за каждымъ камешкомъ, каждымъ кустикомъ, приближается къ своей жертвѣ, а потомъ, избравъ удобную минуту, вдругъ на нее бросается съ остервенѣниемъ. Бѣда барсуку, если онъ вздумаетъ напасть на жеребенка и его замѣтитъ косячной жеребецъ; распустивъ хвостъ и гриву, фыркающая и храпя надутыми ноздрями, съ неистовою яростію валетить онъ на барсука и забьетъ до смерти копытами!... И подѣломъ! Барсучье сало здѣсь употребляется, какъ жирное вещество при домашнемъ обиходѣ; кромѣ того, оно идетъ и какъ лекарство, даваемое здѣшними знахарями отъ различныхъ недуговъ, какъ людскихъ, такъ и скотскихъ.

Барсукъ во многомъ сходенъ съ росомахой, величиною бываетъ съ породочную дворовую собаку, но на ногахъ не высокъ и относительно ея гораздо ниже. Ноги его въ родѣ медвѣжьихъ, короткія, крѣпкія, толстыя; на переднихъ лапахъ огромные, загнутые книзу когти, которыми онъ, въ случаѣ опасности, жестоко защищается, а острыми крѣпкими зубами сильно кусается. Кромѣ того, когти ему служатъ для приготовленія норы и ими онъ отколупываетъ большія глыбы земли, особенно въ то время, когда его выкапываютъ изъ норы или когда за нимъ вскочитъ въ нору собака. Рыло у него длинное, острое, какъ у дворовой собаки, даже походить нѣсколько на свиное; уши короткія, круглыя, какъ у крысы; съ перваго взгляда ихъ трудно замѣтить въ длинной, густой и чрезвычайно жесткой шерсти, похожей въ этомъ случаѣ на свиную; она у него трехъ цвѣтовъ: бѣлая, рыжеватая и почти черная, на брюхѣ она столь длинна, что, при его короткихъ ногахъ, почти достаетъ до земли; на прочихъ же частяхъ тѣла, и въ особенности на головѣ и ногахъ, шерсть нѣсколько короче. Хвостъ короткій, тупой, покрытый длинными, жесткими волосами и едва достигающій до пятокъ. Заднія его ноги на половинѣ сильно согнуты, такъ что уголъ соединенія лядвенъ съ ножной костью—острый; лапы о пяти пальцахъ, снабженныхъ острыми и крѣпкими когтями, кото-



рые на переднихъ длиннѣе, чѣмъ на заднихъ. Глаза у него маленькіе, быстрые; подошвы ногъ голыя. Въ слѣдахъ барсука видны отпечатки мякншей пальцевъ и когтей. Вообще барсукъ не можетъ похвастаться пріятной наружностію; онъ, можно сказать, между животными, какъ адъипній инородецъ, ороchonъ или тунгузъ, между людьми кавказскаго племени.

Барсукъ—звѣрь чрезвычайно гнѣивый, хладнокровный, осторожный, боязливый и любящій уединеніе. Въ южной полонинѣ Забайкалья онъ водится повсемѣстно и въ степныхъ, и въ лѣсистыхъ полосахъ. Въ степяхъ онъ поселяется обыкновенно въ овражкахъ, долочкахъ и сѣверныхъ покатостяхъ горъ, поросшихъ хотя небольшимъ кустарничкомъ; а въ лѣсистыхъ мѣстахъ—въ колкахъ, сиверахъ, а больше около солнечныхъ отклоновъ горъ, на ихъ подолахъ, чтобы, оставляя свое убѣжище, не подниматься въ гору. Барсукъ живетъ круглый годъ въ норѣ, которую самъ вырѣбаетъ въ землѣ; въ степяхъ же онъ поселяется иногда и въ сурочьихъ норахъ, въ которыя свободно влѣзаетъ, душитъ хозяевъ и тогда отбитую нору передѣлываетъ на свой ладъ: расчищаетъ пошире отверстіе или лазъ, дѣлаетъ отнорки. Во всякой барсучьей норѣ нѣсколько отнорковъ имѣютъ сообщеніе съ дневной поверхностію для освѣженія воздуха; они же и служатъ побочными выходами изъ норы, если главный лазъ будетъ захваченъ. Барсукъ живетъ обыкновенно въ наибольшемъ отноркѣ или котловинѣ, которая довольно широка и помѣстительна. Говорятъ, что одинъ меньшій и болѣе удаленный отнорокъ барсукъ назначаетъ для отправленія общей потребности, потому что въ другихъ отноркахъ его испраженія не находятъ, а оно бываетъ только въ которомъ нибудь одномъ. Это обстоятельство относятъ къ чистотѣ и опрятности этого звѣря. Лисица, которая не въ состояніи сладить съ барсучьимъ силою, завидуя его удобному помѣщенію, прибѣгаетъ къ хитрости, о которой я уже упомянулъ выше въ статьѣ «Лисица», выгоняетъ барсука изъ норы и помѣщается въ ней, какъ въ своей собственной; а бѣдный барсукъ, уступивъ плутовкѣ свое помѣщеніе, дѣлаетъ себѣ другую нору гдѣ либо неподалеку отъ старой.

Весьма рѣдко бываетъ и такъ, что барсукъ, уступивъ мѣстѣ какую нибудь половину своего обширнаго помѣщенія, остается въ той же норѣ и даже пользуется однимъ общимъ лазомъ.

Барсукъ общезнатія не любитъ, даже рѣдко можно встрѣтить въ одной норѣ самца съ самкою и то только въ пору любви; однакожь онъ не чуждается жилыхъ мѣстъ и не боится селиться вблизи степныхъ деревень, чтобы при удобномъ случаѣ воспользоуаться и жизненными припасами на счетъ жителей. Но этотъ расчетъ плохой: обиженные хозяева, которые быть можетъ и не знали его близкаго присутствія, въ этомъ случаѣ, въ отмщеніе деревому сосѣду, находятъ его нору и, смотришь, барсукъ поплатится за это своею жизнью и попадаетъ кому нибудь на винтовку.

Большую часть своей жизни барсукъ проводитъ въ норѣ; дневнаго свѣта онъ боится, хотя и любитъ грѣться на солнышкѣ и оставляетъ нору только ночью, когда отправляется на промыселъ, но далеко отъ нея не уходитъ, особенно въ лѣсистыхъ мѣстахъ; въ степяхъ же голодь и скудный ловъ заставляютъ его удаляться отъ норы иногда очень далеко. Бѣда, если солнышко застанетъ его удалившимся отъ своего жилища; въ этомъ случаѣ онъ сильно торопится домой, а заслышавъ малѣйшую опасность, рѣшается даже укрыться въ первое попавшееся ему убѣжище—залѣзаетъ въ чужія норы, въ древесныя дупла, въ оврагахъ прячется въ земляные отдувы и щели, гдѣ и коротаетъ время до ночи. Если барсукъ сытъ, то не выходитъ изъ норы иногда по нѣскольку дней сряду, и за то какъ бы онъ голоденъ ни былъ, а ужь днемъ промыслать не пойдетъ, особенно около жилыхъ мѣстъ.

Звѣрь этотъ вполне ночной. Надо полагать, что онъ, проводя по крайней мѣрѣ три четверти своей жизни въ норѣ, слѣдовательно, въ темнотѣ, не можетъ сносить дневнаго свѣта и днемъ худо видитъ; преслѣдуемый собаками или человѣкомъ днемъ, онъ часто набѣгаетъ на деревья, кусты, камни и даже на своихъ неприятелей; вотъ почему и заключаютъ, что онъ имѣетъ слабое зрѣніе; но это несправедливо, потому что въ сумерки или рано утромъ онъ этого не дѣлаетъ и, не боясь на что нибудь наткнуться, бѣжитъ проворнѣе и

смѣлѣе, чѣмъ днемъ. Маленькіе глаза его довольно живы и не похожи на глаза тѣхъ животныхъ, которыя, по особому устройству зрачка, называются ночными, какъ, напримѣръ, сова. Барсукъ одаренъ слабымъ обоняніемъ, за то обладаетъ тонкимъ слухомъ; онъ силенъ, крѣпокъ и въ опасности до того отваженъ, что готовъ защищаться противъ всего рѣшительно, не боится даже человѣка и съ яростію нападаетъ на собакъ; будучи окруженъ ими, онъ обыкновенно садится на задъ и защищается лапами, нанося полновѣсныя оплеухи нападающимъ. Худой малосильной собакѣ съ барсукомъ не справиться; онъ царапается когтями ужасно и кусается столь злобно, что въ единоборствѣ нерѣдко перекусываетъ собакамъ ноги, а «поймавшись» за шею, держится такъ крѣпко, что иногда самъ не въ состояніи разинуть рта, такъ что приходится пальцами разжимать его.

Барсукъ расторопенъ только при своей защитѣ и нападеніи; вообще же онъ чрезвычайно вялъ, неповоротливъ, неуклюжъ, весьма неграциозенъ въ движеніяхъ и какъ-то безжизненъ! Бѣгаетъ онъ до того тихо, что человѣкъ его свободно догоняетъ, но такъ крѣпокъ и живучъ, что его трудно убить палкой, если только бить не по головѣ; въ этомъ случаѣ онъ нисколько не уступитъ росомахѣ; жесткая шерсть защищаетъ барсука отъ острыхъ собачьихъ зубовъ, а толстая кожа отъ полновѣсныхъ ударовъ.

Барсукъ молчаливъ, голосъ его похожъ на громкое пронзительное хрюканье, подобное свиному; при защитѣ себя отъ выпадающихъ собакъ, онъ такъ громко и непріятно кричитъ, что хоть зажимай уши. Течка барсуковъ бываетъ, какъ полагаютъ охотники, въ началѣ зимы или, лучше сказать, въ концѣ осени, а какъ совершается самое дѣйствіе совокупленія—не знаю, равно, какъ не знаю и того, съ однимъ самцомъ самка входитъ въ супружескія связи, или съ нѣсколькими. Нѣтъ основанія думать, чтобы самка совокуплялась только съ однимъ самцомъ, потому что законное парное супружество между звѣрями почти не существуетъ; по всему вѣроятію, съ самкою находятся два, либо три обожателя, между которыми, полагаю, безъ драки не обходится, какъ вообще между всѣми самцами за любовь самки. Да и кромѣ

того, замѣчено, что барсукъ-самецъ не участвуетъ въ выкармливаніи дѣтей, а это есть первый приманекъ, что самка принадлежала нѣсколькимъ кавалерамъ въ урочное время, а не одному. Въ началѣ весны находятъ уже въ барсучьихъ норахъ молодыхъ, обыкновенно по два и по три, нѣкоторые же промышленники говорятъ, что бываетъ и пять; дѣти рождаются слѣпыми и какъ долго не проглядываютъ—не знаю. Мать, какъ и всѣ животныя, сначала кормитъ дѣтей молокомъ, а потомъ, какъ звѣрь хищный, приносить имъ равную мясную пищу, которую добываетъ во время ночи. Молодые барсучата не любятъ выходить изъ норы, какъ лисята или волчата, а упорно держатся въ своемъ темномъ подземельѣ, и когда уже подростутъ, то выходятъ изъ него только на зовъ матери покушать принесенной добычи, за которую часто ссорятся и жестоко грызутся между собою. Мать ихъ долго воспитываетъ и выводитъ съ собою на промыселъ только тогда, когда они порядочно подростутъ и обматерѣютъ.

По окончаніи течки барсуки на зиму ложатся на отдыхъ въ своихъ норахъ, въ которыхъ затѣкаютъ внутри всѣ выходы мхомъ или землей, и лежатъ въ нихъ безвыходно до самой весны, то есть до марта мѣсяца, а съ первыми лучами весенняго солнышка—выходятъ. Такъ что медвѣдь и сурокъ лежатъ дольше барсука, потому что они ложатся на зиму съ ранней осени, а встаютъ около Благовѣщенья (26-го марта).

Нѣкоторые же утверждаютъ, что барсуки спать не крѣпко, просыпаются въ оттепели и даже выходятъ въ это время изъ норы, чтобъ напиться.

Барсуки ѣдятъ все: мясо, ягоды, медъ, ловятъ крысъ и мышей, выкапывая ихъ изъ норъ; ѣдятъ даже ящерицъ, змѣй, различныхъ насѣкомыхъ, а лягушекъ истребляютъ во множествѣ, отыскиваютъ птичьи гнѣзда, пожираютъ молодыхъ, нерѣдко ловятъ матокъ, крѣпко сидящихъ на яйцахъ, и поѣдаютъ самыя яйца. Барсуки, для того, чтобы попользоваться медкомъ, находятъ оси и строчки гнѣзда, разбиваютъ ихъ лапами и при нападеніи хозяевъ терпѣливо переносятъ ихъ жала, катаются по землѣ и тѣмъ давятъ вольнувшихъ въ нихъ пчелъ, а потомъ, освободившись отъ нихъ,

съ жадностію пожирають соты. Они много пьютъ, но не лачать языкомъ, какъ волки или лисицы, а погружаютъ весь ротъ въ воду и двигаютъ нижней челюстію, какъ при жеваніи.

Нельзя сказать, чтобы барсукъ былъ прожорливое животное; онъ довольствуется небольшимъ количествомъ пищи и своимъ жиромъ обязанъ скорѣе спокойному образу жизни, чѣмъ аппетиту. За лягушками барсуки ходятъ въ болота и рѣчки, гдѣ имъ попутно попадаютъ иногда молодыя или ленивыя утки.

Любопытно было бы посмотрѣть въ одно время медвѣдя, росомаху и барсука послѣ болотной охоты и сравнить — кто изъ нихъ красивѣе и граціознѣе выходить изъ топкого болота!... Полагаю, что эта тройка отчасти похожихъ другъ на друга звѣрей, именно послѣ такой продѣлки, вымокшая и выпачканная въ болотной грязи, тигъ и шмаръ, вызвала бы невольный смѣхъ даже самаго серьезнаго человѣка!...

Извѣстно, что молодыхъ барсуковъ можно приучить къ дому и сдѣлать ручными. Тогда съ собаками они живутъ дружно, даже ѣдятъ вмѣстѣ, но большіе часто ссорятся съ ними и жестоко дерутся. Домашніе барсуки любятъ теплоту и нерѣдко ложатся къ огню такъ близко, что обжигаютъ себѣ лапы и опаливаютъ бока.

Въ Забайкальѣ мнѣ ни разу не случалось видѣть, какъ въ Россіи, чтобы барсуковъ охотники держали дома; здѣсь держатъ только лисицы и изюбровъ, отъ которыхъ есть прибыль: отъ первыхъ — шкурки, а отъ послѣднихъ — дорогіе рога. У меня дважды жили молодые барсуки въ норѣ, подъ сараемъ. Они выходили изъ своего подземелья только въ урочное время дня, когда ихъ кормили; но когда подросли, то стали пакостить, ловить цыплятъ, куръ и, утащавъ въ свою нору, душитъ, почему я вынужденъ былъ ихъ перебить.

Барсукъ единственный звѣрь, котораго здѣшніе промышленники бьютъ изъ-за шкурки и лѣтомъ, — да онъ и не стоитъ тѣхъ трудовъ, которые нужно употребить для того, чтобы добыть его изъ норы въ зимнее время, тѣмъ болѣе потому, что шкурка барсука годна и лѣтняя, конечно не въ то время, когда онъ линяетъ.

Не могу не замѣтить объ особенной принадлежности барсука, которой нѣтъ у другихъ звѣрей, именно: у барсука между заднимъ проходомъ и дѣтороднымъ членомъ есть особое малозамѣтное поперечное отверстие, которое имѣетъ сообщеніе съ подхвостнымъ железистымъ мѣшкомъ. Оно глубиною не болѣе полувершка и обладаетъ особеннымъ свойствомъ: изъ него вытекаетъ клейкая влага, чрезвычайно противная запахомъ. Нѣкоторые утверждаютъ, что барсукъ охотно сосетъ эту жидкость и, будто бы, тѣмъ пропитывается въ зимнее время, закупорившись въ норѣ, почему это отверстие и называютъ сосальной дырой. Въ какой мѣрѣ справедливо это обстоятельство — я не знаю, ибо самому убѣдиться въ томъ не случилось.

Отличительнымъ признакомъ наружности барсука можетъ служить черная полоса, которая идетъ по обѣимъ сторонамъ свѣтлой шерсти головы, переходитъ черезъ глаза и уши, и мало по малу теряется на затылкѣ. Нижняя часть тѣла и ноги у него тоже черныя. Самка отличается отъ самца только тѣмъ, что ростомъ поменьше и тоньше складомъ. Барсукъ до того проворно гребетъ землю передними лапами, что въ случаѣ опасности, увернувшись куда нибудь въ сторону отъ погони, въ продолженіи нѣсколькихъ минутъ зарывается въ землю, такъ что его не видно и только чутье собакъ, въ этомъ случаѣ, можетъ открыть спрятавшася отшельника. Поэтому не надо удивляться тому, что барсукъ дѣлаетъ подъ землей такія большія помѣщенія. Дѣйствительно, его нора — это цѣлый лабиринтъ подземныхъ корридоровъ, длина которыхъ нерѣдко доходитъ до нѣсколькихъ десятковъ футовъ, а выходныя ихъ отверстія часто удалены другъ отъ друга на нѣсколько десятковъ шаговъ. Барсукъ работаетъ впередъ передними лапами, а задними отбрасываетъ землю назадъ. Въ длинныхъ отноркахъ, чтобъ избавиться отъ нарытой земли, онъ идетъ задомъ напередъ и этимъ способомъ выбрасываетъ ее на дневную поверхность. Такимъ же точно манеромъ онъ очищаетъ и глубокія котловины своего подземнаго жилища.

Отъ нечего дѣлать и убѣдившись въ полной безопасности, барсукъ иногда проводить праздное время на поверхности норы, то озираясь кругомъ, то останавливаясь на одномъ

какомъ нибудь предметѣ, то принимаясь качаться, какъ медвѣдь, на переднихъ ногахъ то въ ту, то въ другую сторону, или наконецъ проворно расправляясь когтями и зубами съ паразитами, которые, должно полагать, его сильно беспокоятъ. Но такія наблюденія чрезвычайно рѣдко попадають на глаза любознательнаго человѣка.

Самецъ живетъ въ своей норѣ всегда одинъ, съ самкой онъ сходится только во время течки. Мать тоже любитъ уединеніе и прогоняетъ своихъ дѣтей тотчасъ послѣ ихъ безпомощнаго возраста, что бываетъ обыкновенно осенью, передъ началомъ гоньбы, не смотря на то, что самка этого животнаго чрезвычайно любитъ своихъ малютокъ и голубить ихъ какъ нѣжная мать, пока они малы. Весьма рѣдко бываетъ, что изгнанныя взрослые дѣти, съ дозволенія матери, по одиночкѣ помѣщаются гдѣ нибудь вблизи и еще рѣже пользуются какимъ нибудь отноркомъ обширнаго помѣщенія своей мамашы.

Обыкновенная пища барсука состоитъ изъ корней, преимущественно березовыхъ, но мыши и зябѣ составляютъ его лакомство. Приготавливаясь къ зимней спячкѣ, онъ заготовляетъ въ нору небольшой запасъ корма, а чтобъ удобнѣе и мягче спать—запасаетъ ветошь, мохъ, листья. До наступленія большихъ холодовъ барсукъ кормится собраннымъ запасомъ, а когда наступитъ настоящая зима, онъ, лежа съ брюхомъ свертывается такъ, что голова его находится подъ брюхомъ между передними лапами. Во время спячки онъ сильно худѣетъ, не смотря на то, что осенью ложится чрезвычайно жирнымъ. На второй годъ молодые барсуки достигаютъ полнаго возраста и уже способны къ размноженію.

Шерсть барсука имѣетъ серебристый отливъ, а направленіе ея не одинаково: особенно оно перебито подъ шейю и на ногахъ.

Здѣшніе промышленники при случаѣ бьютъ барсуковъ изъ винтовокъ; иногда же нарочно караулятъ ихъ около норъ, по вечерамъ или утрамъ, поджидая ихъ выхода изъ норы или возвращенія съ промысла, для чего охотники прячутся гдѣ нибудь неподалеку отъ норъ или залѣзаютъ на стоящія деревья.

Барсуки, выходя из норы, обыкновенно сначала выставят из лаза одну голову и прислушиваются, есть ли какойнибудь опасности; в это время охотнику нужно сидеть смирно и не шевелиться, потому что малейший шум заставит барсука спрятаться опять в нору; когда же он удостоверится, что все тихо и следовательно опасности нет, тогда вылезает из норы весь,—в это время звать не следует и стрелять поспешнее, потому что барсук, выйдя из норы, тотчас убегает на промысел. То же самое наблюдают и при возвращении барсука, который, приближаясь к промыслу, немедленно забирает в нору. Зная это, промысловики иногда нарочно закладывают лаз норы, для того, чтобы возвратившийся барсук, найдя лаз заткнутым, несколько помышлял около норы и темь далъ бы случай ввернее выстрелить в него охотнику. Некоторые же в лаз норы еще чтонибудь настораживают—мѣшокъ, обрывокъ сѣти, пучокъ, петли, даже рукавъ старой одежды, съ одного конца завязанный, и, старауясь возвращение барсука, вдругъ на него бросаются съ палкой; барсукъ, испугавшись, опрометью кидается в нору и запутывается; его вытаскивают и убиваютъ палкою. Ловушка проста и оригинальна!

Барсуковъ тоже ловятъ и въ башмаки (см. статью «Лисица»), которые настораживаютъ въ главномъ лазѣ норы, причѣмъ всѣ побочные отворки закладываютъ.

Болѣе же барсуковъ травятъ собаками. Охотники, зная барсучьи норы, отправляются въ свѣтлыя лунныя ночи верхомъ къ тѣмъ мѣстамъ, куда барсуки ходятъ на промыселъ, и спускаютъ собакъ, а сами идутъ за ними... Собаки, отыскавъ барсука, скоро его догоняютъ и останавливаютъ; охотники, слыша ихъ лай, тотчасъ подбѣгаютъ и помогаютъ одолѣть сердитаго звѣря. Часто случается, что собаки находятъ барсука на крутой и высокой горѣ, такъ что ему для спасенія своей жизни нужно бѣжать подъ гору, къ норѣ, собаки бросаются за нимъ, но барсукъ, не надѣясь на свои ноги, какъ росомаха, свертывается въ клубокъ и скатывается съ горы кубаремъ, такъ что собаки, не ожидавъ такой продѣлки, теряютъ его изъ глазъ и потомъ не скоро иногда находятъ у подола горы. Забавно смотрѣть со стороны



на такую продѣлку барсука: онъ, бѣдняжка, съ перепугу покатившись съ крутой и высокой горы, валется на камни, съ маху въ нихъ ударяется такъ сильно, что слышенъ какой-то особый—буть-бусть-бусть, отскакиваетъ отъ нихъ какъ мячикъ, потомъ снова летитъ, снова ударяется, глуше слышится бусть-бусть, тронутые съ мѣста камни, по силѣ тяжести, тоже летятъ и подпрыгиваютъ за нимъ же, догоняютъ, перегоняютъ другъ друга, сталкиваютъ другіе, которые, въ свою очередь, летятъ къ подолу горы, наконецъ, догоняющія барсука собаки быстро несутся тѣмъ же слѣдомъ, спотыкаются, кувыркаются,—шумъ, визгъ, тавканье довершаютъ живописную картину, которая, при лунномъ освѣщеніи, имѣетъ свой особый эффектъ, вполне понятный только охотнику и недоступный кисти художника, потому что онъ въ состояніи передать только наглядность картины, но не въ силахъ передать тѣ смѣшанные, различные живительные звуки, которые въ свою очередь еще сильнѣе тревожатъ пылкую душу страстнаго охотника!.. Да мало ли бываетъ подобныхъ картинъ на попрощѣ охоты, быть можетъ, непонятныхъ и не задѣвающихъ за ретивое людей, не принадлежащихъ къ охотникамъ! Кромѣ того, барсуковъ осенью выкапываютъ изъ норъ, какъ волчатъ или сурковъ, съ помощію дыма. Объ этомъ будетъ сказано подробно въ своемъ мѣстѣ—въ статьѣ «Тарбаганъ». Осенніе барсуки чрезвычайно жирны, такъ что съ большихъ вынимаютъ по полупуду сала. Какъ же не позариться на это здѣшнему промышленнику!

Барсучьи шкурки здѣсь продаются дешево, именно отъ 15 до 50 коп. сер. за штуку.

### 8. КУНИЦА.

Въ здѣшнемъ краѣ кунница принадлежитъ къ числу тѣхъ рѣдкостей, на которыя, гдѣ бы то ни было, обыкновенно сбѣгаются старый и малый, чтобы только взглянуть на нихъ хотя одинъ разъ. Дѣйствительно, въ южной половинѣ Забайкалья кунницы такъ рѣдко попадаются, что на нихъ смотрятъ какъ на какую нибудь диковинку, небывальщину; даже мно-

гіе здѣшніе промышленники, можно сказать, состарѣвшіеся въ лѣсу съ винтовкой, не видали даже и шкурки куницы. По этому случаю, пожалуй, мнѣ не слѣдовало бы и упоминать объ этомъ звѣрѣ въ своихъ замѣткахъ, касающихся только восточной Сибири, но я надѣюсь не надоѣсть читателю тѣми краткими описаніями куницы, которыя займутъ нѣсколько страницъ въ моихъ замѣткахъ и хотя нѣсколько познакомить съ бытомъ этого звѣря въ Забайкальѣ.

Куница по наружному виду весьма сходна съ соболемъ; величина ея съ среднюю домашнюю кошку; шерсть куницы жидка, свѣтлѣе и короче соболиной, на спинѣ и бокахъ звѣря она темно-кофейнаго цвѣта, на брюшкѣ желтоватая, на ногахъ же темная; хвостъ у нея длинный, пушистый, темнаго же цвѣта. Глаза средніе, черные, быстрые; уши маленькія, закругленныя. Подъ горломъ у куницы желтое пятно. Голова плоская, маленькая. Тѣло длинное, ноги короткія и крѣпкія, пальцы свободныя и вооружены маленькими острыми когтями; зубы страшные. Въ вонючихъ железахъ куницы имѣютъ хорошее средство защиты противъ своихъ непріятелей.

Большіе дремучіе гѣса, удаленные отъ селеній, составляютъ любимыя мѣста жительства куницы. Высокихъ, скалистыхъ и утесистыхъ горъ она не любитъ; вотъ почему въ Забайкальѣ, какъ край чрезвычайно гористомъ, даромъ называемомъ нѣкоторыми даурской Швейцаріей, и не водится куницъ, тогда какъ въ западной Сибири, особенно въ Киргизской степи, ихъ довольно много.

Куница питается преимущественно мелкими птичками и истребляетъ ихъ во множествѣ; она искусно и проворно ловитъ ихъ не только на землѣ, но и на деревьяхъ, находитъ ихъ гнѣзда, пожираетъ молодыхъ, выпиваетъ яйца,—словомъ, куница—бичъ мелкихъ пернатыхъ, хотя не брезгуетъ и большими птицами и тоже ловитъ ихъ въ гнѣздахъ и на ночевкахъ, особенно рябчиковъ, тетеръ и куропатовъ. Мелкія птички до того ожесточены противъ куницы въ тѣхъ мѣстахъ, гдѣ звѣрь этотъ водится, что не въ состояніи равнодушно смотрѣть на нее, и лишь только ее завидятъ, какъ тотчасъ начинаютъ кричать, торопливо перелетать съ дерева на дерево и тѣмъ предостерегать другъ друга. Часто онѣ,

собравшись въ одну стаю, съ шумомъ и крикомъ провожаютъ бѣгущую куницу по нѣскольку десятковъ сажень; нерѣдко цѣлая стая нависаетъ надъ самую куницу, какъ говорятъ, чоркаетъ надъ нею и провожаетъ ее, какъ хищную птицу. Кромѣ того, куница пугается бѣлками, мышами и другими мелкими звѣрками, которымъ трудно спастись отъ быстрыхъ преслѣдованій куницы, какъ на землѣ, такъ и на деревьяхъ. По тонкости своего тѣла, куница даже загѣзаетъ въ небольшія норы и душитъ хомяковъ, какъ, напримѣръ, бурундуковъ. Она ѣстъ даже медъ, а нѣкоторые утверждаютъ, что въ случаѣ нужды употребляетъ въ пищу различныхъ насѣкомыхъ и ягоды. Течка куницъ бываетъ зимою въ великомъ посту. Самка ходитъ чреватую, какъ надо полагать, съ небольшимъ два мѣсяца и приноситъ 2-хъ и рѣдко 4-хъ молодыхъ, которые рождаются слѣпыми. Куница сама себѣ гнѣзда не дѣлаетъ, а передъ разрѣшеніемъ отъ бремени поселяется въ бѣличьихъ или птичьихъ гнѣздахъ и въ древесныхъ дуплахъ. Молодые куницы скоро вырастаютъ, и тогда сами добываютъ себѣ пищу и отыскиваютъ удобныя жилища. Куница кормится большею частью днемъ, а ночью находится въ гнѣздѣ. Она быстра на бѣгу и чрезвычайно жива во всѣхъ движеніяхъ; на деревья она взбѣгаетъ съ удивительной быстротой и бѣгаетъ по вѣтвямъ какъ бѣлка, скачетъ съ сучка на сучокъ, прыгаетъ съ вѣтки на вѣтку, съ дерева на дерево такъ быстро, что въ густомъ лѣсу мгновенно исчезаетъ изъ глазъ охотника.

Куница одарена тонкимъ слухомъ, хорошимъ чутьемъ и острымъ зрѣніемъ; она дика, боязлива и кровожадна; въ одно мгновеніе она впивается своей жертвѣ зубами въ затылокъ, раздробляетъ кости, перегрызаетъ жилы и съ жадностью пьетъ теплую кровь. Преслѣдуемая охотникомъ, она сначала долго бѣжитъ по землѣ, а потомъ вдругъ дѣлаетъ прыжки въ сторону, заскакиваетъ на деревья, хитро прячется въ ихъ вѣтвяхъ и, спрятавшись такимъ образомъ, сидитъ чрезвычайно крѣпко, подпускаетъ въ мѣру охотника и выдерживаетъ, не шевелясь, одинъ и два промаха.

Куница никогда не бѣгаетъ, какъ, напримѣръ, можетъ бѣгать собака, кошка, лисица; она всегда скачетъ, какъ хо-

рѣкъ, такъ что бѣгъ ея состоитъ изъ прыжковъ, а потому слѣды куницы на рылкомъ снѣгу кажутся какъ бы отъ большого звѣря, потому что она, прыгая, ставитъ обѣ ноги вмѣстѣ и аккуратно попадаетъ задними въ слѣды переднихъ. Рѣдко, и то только на твердомъ снѣгу, можно замѣтить отпечатки заднихъ ея лапокъ, опущенныхъ мягкою шерстью.

По рѣдкости куницъ въ южной половинѣ Забайкалья, промысла за ними вовсе нѣтъ, а бьютъ ихъ случайно, большею частью изъ винтовокъ, и ловятъ въ поставушки, приготовленные на другихъ звѣрей. Въ тѣхъ же мѣстахъ, гдѣ онѣ водятся въ изобиліи, ихъ добываютъ такъ: охотникъ, обыкновенно послѣ порошки, особенно выпавшей съ вечера, рано утромъ отправляется съ собакой и съ ружьемъ пѣшкомъ, а лучше верхомъ, и, найдя свѣжій куній слѣдъ, не спуская собаки, дѣлаетъ сначала округу, то есть окидываетъ слѣдъ и смотритъ—вышла куница изъ обойденнаго мѣста, или нѣтъ? Если вышла, онъ дѣлаетъ другой округъ и такъ далѣе до тѣхъ поръ, пока куница не будетъ обойдена; если нѣтъ, то сразу пускаетъ собаку на слѣдъ и смотритъ куницу по деревьямъ, не сидитъ ли она, притаившись гдѣ нибудь на сучьѣ, не прыгаетъ ли по вѣтвямъ, потому что куница, возбужденная собакой, сначала долго бѣжитъ по землѣ, дѣлаетъ смѣтки, всячески обманываетъ собаку и потомъ обыкновенно заскакиваетъ на деревья. Бude гдѣ есть на деревьяхъ дупла, сорочки, вороньи или бѣличьи гнѣзда, то ихъ не надо пропускать безъ вниманія, ибо куницы нерѣдко въ нихъ прячутся, завидя охотника или собаку; надо постучать палкой въ то дерево, и тогда куница, будe она тутъ, выскочитъ изъ гнѣзда или дупла, причемъ звать не слѣдуетъ, а стрѣлять по ней не медля, потому что она, въ случаѣ мѣшкотности охотника, можетъ скоро уйти и снова скрыться, особенно въ густомъ хвойномъ лѣсу. Вотъ почему охоту за куницами въ лиственничномъ лѣсу предпочитаютъ. Если же куница, послѣ порошки, на землю не сходила, то нужно ее отыскивать верхнимъ слѣдомъ, то есть нужно смотрѣть на упавшій снѣгъ съ сучьевъ и вѣтвей, потому что куница, прыгая съ дерева на дерево, роняетъ съ вѣтокъ снѣгъ, который, падая на ровную снѣжную поверхность, оставляетъ ямки, направленіе кото-

рыхъ показываетъ ту сторону, куда пошла куница верхомъ. Но такимъ образомъ слѣдить куницъ хорошо только въ тихую погоду, въ вѣтряную же невозможно, потому что снѣгъ, сдуваемый вѣтромъ съ вѣтвей, падая внизъ, дѣлаетъ такіе же знаки. Словомъ, охота за куницами чрезвычайно сходна съ охотой за бѣлками; вся разница заключается въ томъ, что куница бояливѣе бѣлки, менѣе доверчива, бѣжитъ далеко отъ собаки, а потому убить ее несравненно труднѣе бѣлки. При этой охотѣ достоинство собаки состоитъ въ томъ, чтобы она, завидя куницу, тотчасъ давала бы знать хозяину голосомъ и слѣдила бы ее не только по полу, но и верхнимъ слѣдомъ. Слѣдовательно, требованія совершенно сходны съ качествами хорошей бѣлковой собаки, а поэтому нельзя думать, чтобы хорошая бѣлковая собака была негодна на охотѣ за куницами. Кромѣ того, въ тѣхъ мѣстахъ, гдѣ куницъ водится много, ихъ ловятъ въ пасти особаго устройства и загоняютъ въ тенета, какъ соболей.

Кунья пасть дѣлается очень просто, но ловить ихъ нужно много навыку и опытности въ постановкѣ ловушки и въ выборѣ для нея мѣста. Для большаго успѣха, пасти дѣлаются съ ранней осени, но не настораживаются, для того чтобы молодыя куницы заранѣе къ нимъ привыкли и впоследствии ихъ не боялись. Охотники, привычные къ этому дѣлу, еще по теплу, осенью, выбираютъ хорошія мѣста, гдѣ куницы больше бѣгаютъ, и дѣлаютъ нѣсколько пастей такимъ образомъ: на звѣриныхъ тропахъ, поперегъ ихъ, кладутъ на землю рядомъ двѣ жерди и вдавливаютъ ихъ въ землю такъ крѣпко, чтобы онѣ выше земли примѣтны не были, и въ такомъ разстояніи другъ отъ друга, чтобы между ними могла лечь третья, боевая жердь. Впереди лежащихъ жердей, съ одного конца, вбиваютъ двѣ довольно толстыя сошки и на вилки ихъ кладутъ перекладину, а на нее однимъ концемъ боевую жердь, которая другимъ своимъ концемъ лежитъ на землѣ между концами вдавленныхъ въ землю жердей. Въ такомъ видѣ пасть стоитъ до тѣхъ поръ, пока не придетъ время ловить куницъ. Боевая жердь дѣлается нѣсколько длиннѣе лежащихъ и потолще; для большей тяжести на нее навязываютъ камни, чтобы она была сильнѣе и крѣпче. Жерди, сошки и

перекладина отъ коры не очищаются, на нихъ еще нарочно оставляють сучки и листочки, особенно на боевой жерди, чтобы она имѣла видъ упавшаго деревца. Около пастей, съ боковъ, наваливають хворосту, рубячь небольшие деревца, чтобы куницы, бѣгая по тропѣ, непременно подбѣгали подъ пасти. Позднею осенью и зимою, когда куницы выкунѣють и получаютъ хорошія земнія шкурки, пасти настораживаются, то есть боевая жердь снимается съ перекладки и подчинивается обыкновеннымъ способомъ.

На куницъ пасти настораживаются весьма чутко, чтобы при малѣйшемъ прикосновеніи до сторожка или продѣтой снѣги пасть тотчасъ упала, ибо звѣрь этотъ чрезвычайно остороженъ и бояливъ. Иногда пасти эти дѣлають поѣдными, то есть къ сторожку привязываютъ поѣдь или приманку, наживу, обыкновенно рыбчиа или маленькую птичку, до которыхъ куница большая охотница. Если же пасти простыя, сдѣланныя на тропяхъ, то куницы, бѣгая по нимъ, задрѣваютъ продѣтыя стороженныя снѣги (обыкновенно сдѣланныя изъ бѣлаго конскаго волоса), спускають пасти и попадаютъ въ нихъ. Куницъ ловячь тоже и въ небольшіе капканчики, которые ставятъ на ихъ тропяхъ.

Кромѣ вышеописанной лѣсной или древесной куницы, есть еще такъ называемыя домовыя или каменныя куницы, которыхъ въ Забайкальѣ вовсе нѣтъ, а потому я о нихъ умолчу. Домовая куница отличается отъ лѣсной тѣмъ, что первая имѣеть подъ горломъ бѣлое, а не желтое пятно. Мѣхъ ея достоинствомъ и прочностію хуже мѣха лѣсной куницы. Домовая куница любитъ селиться вблизи жилыхъ мѣстъ, даже въ самыхъ селеніяхъ, особенно въ старыхъ зданіяхъ, и приноситъ большой вредъ домохозяйствамъ, опустошая ихъ птичники.

Здѣсь куничихъ мѣховъ въ продажѣ нѣтъ вовсе; въ тѣхъ же мѣстахъ, гдѣ онѣ водятся, куничьи шкурки продаются отъ 3 до 5 и даже болѣе рублей серебромъ за штуку. Шкурка съ куницы снимается чулкомъ.

Мнѣ говорилъ здѣшній промышленникъ, что онъ однажды напелъ въ лѣсу слѣдъ какого-то незнакомаго ему звѣря. Это было зимою. Онъ изъ любознательности выслѣживалъ этого звѣря цѣлый день, отыскать не могъ, запоздалъ и долженъ

былъ почевать въ лѣсу; утромъ, на другой уже день, онъ снова отправился слѣдить и, вскорѣ услышавъ лай собаки, бросился на него и увидѣлъ на деревѣ притаившагося «рыжяго соболя», какъ онъ говорилъ; подкравшись къ нему, онъ выстрѣлить и убить диконинаго звѣря, долго вертѣлъ его въ рукахъ и не могъ хорошенько рѣшить, кого онъ убилъ? Дорожа своей находкой, промышленникъ, не снявъ шкурки, цѣликомъ привезъ ее домой. Не одинъ десятокъ разъ показывалъ онъ свою добычу другимъ звѣровщикамъ, но никто изъ нихъ не могъ рѣшить задачи, хотя нѣкоторые изъ нихъ и утверждали, что это соболиный князекъ; но охотникъ не вѣрилъ, не снималъ шкурки и дождался сборщика пушницы, который былъ еще такъ добросовѣстенъ (а это бываетъ рѣдко), что не обманулъ его, далъ ему настоящую цѣну и сказалъ, что это куница. Въ родѣ же этого было и со мной случай. Бывши въ тайгѣ по службѣ, прѣхалъ я въ одинъ изъ удаленныхъ казачьихъ карауловъ, на китайской границѣ, остановился у важиточнаго казака и нечаянно увидѣлъ въ казенкѣ (въ клѣтѣ, амбарушкѣ) подвѣшенную къ потолку неободранную куницу. Меня это заинтересовало; я спросилъ хозяина, что это значитъ. «А такъ, говорилъ хитрый сибирякъ, не признаемъ, что за звѣрь, что за диковина такая? Съ мѣсяцъ тому назадъ, убилъ я его на бѣлковѣ и не зналъ, кого мнѣ Богъ далъ, и чтобы не обмануться въ цѣнѣ, такъ и привезъ его домой. И старожилы-то ваши, старые звѣровщики, толку дать не могутъ... говорятъ, что молъ это князекъ какой-то!.. Такъ поэтому-то я и припряталъ было; старики говаривали, что ихъ (князьковѣ) при домѣ держать дородно (хорошо). Не знаю, правда ли, вѣтъ ли?.. Господь ихъ знаетъ!»—Эхъ ты чужаждъ! говорю я, вѣдь это куница; и тутъ же растолковалъ ему въ чемъ дѣло. «Ну, правду же и есть сказывалъ мнѣ одинъ торгошъ, дружный мнѣ поселенецъ, что это, какъ ты бишь ловко назвалъ, куница, чиво-ли?.. Такъ я не повѣрилъ ему, думалъ, что вретъ варначина \*), а оно и взаболъ такъ вышло...» проговорилъ хозяинъ и искренно пожалъ мнѣ руку...

\*) Варнакомъ здѣсь называютъ клейменовъ ссыльно-каторжныхъ и употребляютъ это слово какъ брань.

А вот и еще интересный случай. Торгующий купецъ, прѣбывая тоже въ одну станицу Забайкалья, увидѣлъ нечаянно только-что спитыя мѣхъ кунницъ рукавички. Онъ сначала промолчалъ, чтобы не подать виду, что онъ за ними гонится и что это мѣхъ довольно дорогаго звѣря. Потомъ, поторговавъ товаромъ, неожиданно спросилъ хозяина, «а что, другъ, продай-ка мѣхъ твои рукавички, у меня вотъ и есть, да не теплы, а я тебѣ дамъ за нихъ новые, кофтовые сапоги, да кириничъ чаю»... Тотъ, долго не думая, согласился. Купецъ не вытерпѣлъ, сказалъ ему всю истину; хозяинъ схватился за голову, да уже поздно!—«А вѣдь я-то, дурачина, придержалъ на нихъ двѣ шкурки, совершенно по незнанію; то-то насъ дуракомъ быть надо!»—говорилъ старикъ, почесывая затылокъ. Изъ этого легко увидѣть, какая рѣдкость кунница въ Забайкальѣ.

Совсѣмъ другое дѣло—

## 9. СОБОЛЪ.

Кто не видывалъ дорогаго, пушистаго собольнаго мѣха! Онъ, по своей цѣнности и доброкачественности, извѣстенъ съ глубокой древности и вошелъ у насъ въ народныя сказки, прѣсни и поговорки. Прежде соболей достаточно было и въ западной Сибири, но нынче немного и въ восточной; а вѣроятно, придетъ время, что ихъ будетъ весьма мало, и тогда опушка какойнибудь тѣлогрѣйки будетъ стоить очень и очень дорого!... На нашъ вѣкъ, конечно, достанетъ и восточной Сибири, но потомкамъ нашимъ, чрезъ нѣсколько поколѣній, вѣроятно придется подновлять и донашивать прадѣдовскіе соболиныя обноски... Нельзя, конечно, и сомнѣваться въ томъ, что звѣринный промыселъ вообще въ Сибири приноситъ значительныя выгоды краю, когда за пушнину выручается ежегодно, по приблизительному исчисленію, до двухъ милліоновъ рублей, хотя въ настоящее время звѣринный промыселъ далеко не доставляетъ тѣхъ выгодъ охотнику, которыми онъ пользовался въ первые годы послѣ приобрѣтенія Сибири, когда звѣрей было такое множество, что бабы убивали ихъ дуби-



нам и дорогіе мѣха въ Россіи, Турціи, Персіи продавались почти на вѣсь золота. Смотра съ другой точки зрѣнія, болѣе важной, звѣринный промыселъ есть звено, которое связываетъ сибирскаго туземца, дикаря, бродящаго по горамъ и лѣсамъ необъятной Сибири, съ европейцемъ, и открываетъ пути промышленникамъ въ самыя глухія дебри. Чтобы судить о изобиліи пушныхъ звѣрей, водящихся въ Сибири, представлю нѣсколько любопытныхъ цифръ улова звѣрей. — Въ 1581 году Ермакъ отправилъ въ Москву 2,400 соболей, хотя онъ доходилъ только до города Сибири. Въ 1594 году послано въ Россію въ Австрію 40,300 соболей. Нынѣ ежегодно добывается не болѣе 15,000 соболей, кромѣ добываемыхъ въ Приамурской области. Бѣлокъ въ Сибири добывается ежегодно до 8 милліоновъ штукъ. Песцовыхъ шкуръ отпускается въ Китай болѣе 50,000 штукъ въ годъ, а всего добывается ежегодно до 75,000. На устьяхъ рѣки Оби, песцы до того изобилуютъ, что они у остроговъ и самоѣдовъ замѣняютъ ходячую монету. Было время (лѣтъ 50—60 назадъ), что въ рукахъ нерчинскихъ купцовъ, какъ увѣряли старожилы-купцы, собиралось до 5,000 соболей ежегодно, а нынѣ въ округѣ не добывается болѣе 250—300 штукъ, кромѣ привозимыхъ съ Амура.

Всѣмъ извѣстна горькая истина—видимая постепенно постоянная убыль не только пушныхъ звѣрей въ Сибири, но даже и птицы (собственно дичи); еще замѣтнѣе она относительно соболей, какъ отъ причинъ неизвѣстныхъ, такъ и отъ весьма очевидныхъ: по необыкновенной пугливости соболя и по ожесточенію, съ какимъ преслѣдуютъ его промышленники, для достиженія большихъ выгодъ чрезъ продажу богатой его шкурки. Дѣйствительно, повсемѣстное уменьшеніе дичи составляетъ довольно трудный вопросъ. Пусть въ Россіи, не говоря уже о западной Европѣ, постоянное уменьшеніе дичи зависитъ отъ болѣе или менѣе ясныхъ причинъ; но въ Сибири, въ мѣстахъ самыхъ удаленныхъ, глухихъ, къ чему отнести это уменьшеніе?... Приращеніе въ народонаселеніи ничтожное, особенно на сѣверѣ Сибири; средства и потребности тѣ же. Что же за причина? Положимъ, въ тѣхъ мѣстахъ, гдѣ основались золотые прииски, уменьшеніе дичи очевидно, ибо въ самыхъ глухихъ тайгахъ стоятъ только по-

селиться человѣку, какъ всякій звѣрь тотчасъ отшатнется подале; но въ мѣстахъ совершенно необитаемыхъ, гдѣ въ урочное время года едва-едва, съ великимъ трудомъ, проберется сибирскій туземецъ, почему замѣтна та же убыль звѣрей?...

Въ настоящее время, въ южной и юго-западной частяхъ Забайкалья, соболь составляетъ большую рѣдкость; а не такъ давно его было достаточно. Много и теперь еще живыхъ стариковъ-промышленниковъ, которые въ былое время, уходя на бѣлковье, заранее считали приблизительно доходы съ соболей, которыхъ они надѣялись добыть, и дѣйствительно, съ пустыми руками домой не возвращались, а приносили по десятку и болѣе соболей на одно лицо. А теперь!... Рѣдкій звѣровщикъ вернется съ бѣлковья съ сободемъ, а другой, проживъ на бѣлковьѣ два, три мѣсяца, не увидитъ и слѣда соболя. Правду говорятъ здѣшніе промышленники, что придетъ скоро время, когда ихъ дѣтямъ нельзя будетъ отличить соболянаго слѣда отъ бѣличьяго! Послѣ этого невольно рождается вопросъ такого рода: много ли же въ Европѣ такихъ охотниковъ, которые бивали соболей? Интересно было бы знать эту нечтожную цифру!... Я искрестилъ почти всю южную и восточную часть сѣвернаго Забайкалья, не по большимъ почтовымъ дорогамъ, а по дремучимъ лѣсамъ, глухимъ сибирскимъ трупобамъ и убилъ только одного соболя и то случайно.

Въ здѣшнемъ краѣ лучшими соболями считаются добытые съ отроговъ Яблоноваго или Становаго хребта, который туземцы называютъ хребетъ Хин-ганъ. Уральскіе соболи хотя и больше здѣшнихъ, но хуже доброкачественностию: они не такъ пышны, какъ здѣшніе. Въ послѣднее десятилѣтіе съ Амура стали выводить довольно много соболей, но они, въ сравненіи съ здѣшними, гораздо ниващаго достоинства. Въ Забайкальѣ амурскаго соболя считаютъ ниже всякаго хребтоваго, т. е. убитаго въ Яблоновомъ или Становомъ хребтѣ. И дѣйствительно, шерсть на амурскихъ соболяхъ не такъ пышна и не такъ черна, какъ на хребтовыхъ, такъ что здѣсь эти соболи, въ отличіе отъ послѣднихъ, и носятъ названіе Амурскихъ. Изъ нихъ попадается много соболей пепельнаго цвѣта, на подобіе мышей, а также и краснобурыхъ.

Лица, бывшія въ первыкъ экспедиціяхъ на Амурѣ, вскорѣ послѣ его открытія, по возвращеніи своемъ, рассказывали о баснословномъ богатствѣ этого края соболями. Нѣкоторые съ весьма ограниченными средствами вывели съ Амура по нѣскольку сотенъ соболей, до того ихъ тамъ было много! И не мудрено, потому что тамошніе мѣстные жители, туземцы Амура, не зная соболямъ цѣны, продавали ихъ сначала рѣшительно за безцѣнокъ, брали за нихъ муку, сахаръ, крупу, табакъ, а въ особенности водку, спиртъ и серебряную монету. Свинецъ и порохъ имѣли тоже большое значеніе при этихъ сдѣлкахъ. Мнѣ говорилъ одинъ знакомый офицеръ, бывшій въ одной изъ амурскихъ экспедицій, что онъ однажды купилъ у тамошняго туземца двухъ соболей за восемь офицерскихъ пуговицъ; и въ этомъ нѣтъ ничего удивительнаго, ибо туземцы, какъ народъ почти дикій, падали на все блестящее и по грубому невѣжеству сдѣлали эту ошибку. Нынѣ и тамъ стало меньше соболей, въ тому же и мѣстные жители узнали имъ настоящую цѣну.

Соболь величиною съ среднюю домовую кошку, длина шкурки его отъ 7 до 9 вершковъ, но онъ туловищемъ длиннѣе и тоньше кошки и пониже ея на ногахъ, съ маленькими стоячими ушами и длиннымъ пушистымъ хвостомъ. Голова у него кругловатая, рыло довольно острое, глаза черные, веселые и быстрые. Вся фигура соболя съ перваго взгляда показываетъ животное чрезвычайно рѣзвое, легкое и отважное. Лапки его мохнаты, съ острыми, довольно большими когтями. Соболь весь темнаго цвѣта, съ рѣдкою серебристою просѣдью на спинѣ; шерсть его мягка и пушиста. У нѣкоторыхъ соболей на брюшкѣ, пахахъ и внутреннѣхъ частяхъ лапокъ шерсть нѣсколько свѣтлѣе и даже отчасти желтовато-кофейнаго цвѣта; на шеѣ же и хребтѣ почти черная.

Чѣмъ соболь темнѣе и пушистѣе, тѣмъ онъ дороже цѣнится, такъ что одна хорошая шкурка стоитъ нынче и у насъ въ Забайкальѣ отъ 15 до 40 руб. серебромъ. Промышленники утверждаютъ, что бываютъ соболя, хотя и чрезвычайно рѣдко, совершенно бѣлые; ихъ, какъ вообще вырождовъ, здѣсь промышленники называютъ соболиными князьками; они ими очень дорожатъ и, по суевѣрному обычаю,

держатъ ихъ въ домахъ. Вотъ почему вообще князьковъ и не встрѣчается въ продажѣ. Натуралисты эту бѣлизну шерсти вообще у всѣхъ звѣрей, кажется, приписываютъ особаго рода божъзни, которую называютъ альбинизмомъ; по ихъ замѣчанію, у этихъ животныхъ, подверженныхъ альбинизму, глаза бывають краснаго цвѣта. Я вполне имъ вѣрю и жалѣю, что мнѣ ни разу не случилось видѣть князьковъ убитыхъ, не говоря уже о живыхъ, и не удалось полюбоваться игрой природы на животномъ организмѣ. Мнѣ случилось только видѣть неоднократно соболей съ совершенно красно-ваго-желтыми брюшками и грудью, тогда какъ спинки и бока ихъ были почти черные.

Соболь держится въ мѣстахъ уединенныхъ, удаленныхъ отъ жительства человѣка, въ глухой тайгѣ, словомъ въ необитаемыхъ лѣсахъ, куда рѣдко заходитъ нога человѣческая. Высокіе лѣсистые хребты, съ утесами и каменистыми розсыпями—вотъ любимыя мѣста жительства соболей. Они обыкновенно гнѣздятся въ дуплахъ, подъ корнями большихъ деревьевъ, подъ плитами и камнями разсыпей, въ щеляхъ и расщелинахъ утесовъ, даже на деревьяхъ между вѣтвями, въ бѣличьихъ и вороньихъ гнѣздахъ. Соболи въ зимнее время живутъ обыкновенно парочками, какъ бѣлки, самецъ съ самою, такъ что если найдешь одного, то по близости надо искать и другаго. Съ сободемъ я менѣе знакомъ, чѣмъ съ другими звѣрями, не только по собственнымъ наблюденіямъ, но даже и по рассказамъ достовѣрныхъ охотниковъ. Тонкостей его жизни, характера, любовныхъ отношеній самца къ самою, попеченій и любви матери къ дѣтямъ и проч.—я достовѣрно не знаю и потому умолчу объ этомъ, хотя искренно сожалѣю, что не могу передать читателю печатно нѣкоторыхъ свѣдѣній объ этомъ дорогомъ звѣрѣ, которыя не подкрѣплены фактами, а слышаны мной голословно изъ устъ двухъ-трехъ охотниковъ, хотя эти послѣдніе заслуживають полного довѣрія \*). Скажу лишь то, что достовѣрно извѣстно и не под-

\*) Кто желаетъ покороче познакомиться съ сободемъ и его жизнью, совѣтую прочесть превосходную статью (въ брошюрѣ) Л. П. Сабанѣева—«Соболь и соболинныи промыселъ».—Москва. 1875 г.

вержено сомнѣнію. Течка соболей бываетъ зимою, обыкновенно въ концѣ января и въ февралѣ мѣсяцѣ. Самка приноситъ большею частію только двухъ молодыхъ, которые родятся слѣпыми. Нѣкоторые же охотники утверждаютъ, что бываетъ и до пяти соболятъ у одной самки. Мать дѣтей своихъ, въ первые дни возраста, кормитъ молокомъ, а потомъ, когда они проглянутъ и окрѣпнутъ, носитъ имъ мелкихъ животныхъ и птичекъ. На третьемъ періодѣ ихъ возраста, когда они уже порядочно обматерѣютъ, мать начинаетъ водить ихъ съ собою, и соболята уже сами приучаются ловить себѣ пищу. Молодые очень рѣзвы и веселы, живы и граціозны въ движеніяхъ; въ манерахъ ихъ много кошачьяго. Соболю кормится мелкими птичками, ловитъ молодыхъ рябчиковъ, глухарятъ, тетереватъ и куроцатокъ (лѣсныхъ), находитъ ихъ гнѣзда, пожиратъ яйца и ловитъ на нихъ даже матокъ. Бѣлка и въ особенности бурундукъ преслѣдуются соболемъ и пожираются имъ; орѣхи и ягоды составляютъ лакомство этого звѣрька. Онъ чрезвычайно быстръ на бѣгу, лазитъ по деревьямъ проворнѣе бѣлки, скачетъ по вѣтвямъ и прыгаетъ по нимъ съ дерева на дерево такъ быстро, что въ густомъ хвойномъ лѣсу трудно слѣдить за нимъ охотнику. Зимою, въ большіе холода, онъ, какъ бѣлка, любитъ погрѣться подъ холодными лучами сибирскаго солнышка, для чего залѣзаетъ на деревья и смирно сидитъ на вѣткахъ; утромъ же, до солнновсхода, много бѣгаетъ по землѣ, а въ вѣтряную погоду сидитъ больше въ гнѣздѣ и не выходитъ, равно какъ и во время порошки; но послѣ нея любитъ побѣгать по свѣжему снѣгу. Соболю одаренъ превосходнымъ слухомъ и острымъ зрѣніемъ. Онъ смѣлъ и кровожаденъ, но, завидя опаснаго врага, собаку или человѣка, пугливъ; застигнутый врасплохъ, онъ тотчасъ бросается спасаться, какъ стрѣла бѣжитъ по ровному мѣсту, вилля между деревьями и мелькая какъ птичка; чтобы скрыть свой слѣдъ, онъ скачетъ на оголенные камни и плиты, прыгаетъ по корнямъ большихъ деревьевъ и, выигравъ передъ у собаки, скоро скрывается, залѣзая въ пустоты между камнями и плитами въ россыпяхъ, прятаясь въ древесныхъ дуплахъ или подъ колодами, прыгая на деревья и хитро таясь въ мохнатыхъ вѣтвяхъ. Преслѣдуемый

собакой, онъ иногда, не видя спасенія, бросается на нее какъ кошка, фыркаетъ и жестоко царапается коготки, стараясь ея тѣмъ испугать и выиграть нѣсколько секундъ для отдыха; потомъ, воспользовавшись какимъ нибудь промахомъ, снова бросается спасаться. Молодые, не натравленные собаки часто упускаютъ соболей изъ-подъ самаго рыла. Для поимки соболя нужна собака легкая и смѣлая, которая бы не боялась его острыхъ зубовъ и когтей, а также прысканья, сходнаго съ коначнымъ. Вотъ почему промышленники, отыскивающіе соболей, нарочно травятъ собакъ на домовыхъ кошкахъ, преимущественно черныхъ, и тѣмъ приучаютъ ихъ не бояться соболя, хотя послѣдняго задавить гораздо труднѣе, чѣмъ кошку. Соболь, захваченный въ чистомъ мѣстѣ, при большомъ снѣгѣ, и нажимаемый собаками, иногда нарочно бѣжитъ туда, гдѣ снѣгъ глубже, скачетъ въ него и идетъ нивомъ, подъ угломъ къ своему первому направленію, потомъ сажень черезъ 20 или 30 снова выскакиваетъ на поверхность снѣга и бѣжитъ въ противную сторону, стараясь найти какую нибудь щель, душло и проч., чтобы спрятаться; а собаки, потерявъ его въ снѣгу, иногда убѣжавъ въ сторону, противную его подснѣжному ходу, не скоро отыскиваютъ хитраго соболя или теряютъ его вовсе. Голосъ соболя похожъ на какое-то особенное ворчаніе или храпѣніе; сибиряки говорятъ, что онъ уркаетъ какъ бѣлка.

У одного изъ архіереевъ западной Сибири долго жила до того прирученный соболь, что его выпускали гулять на улицу. Онъ большую часть дня спалъ, а ночью бодрствовалъ. Былъ онъ съ большою жадностію, потому шель, а затѣмъ погружался въ такой глубокой сонъ, что въ первые часы казался точно мертвымъ. Его могли щипать и колоть, но онъ не двигался съ мѣста. Соболь держалъ себя отъявленнымъ врагомъ всякихъ хищныхъ животныхъ. При появленіи кошки поднимался, вѣлъ себя отъ злости, на заднія ноги и выражалъ непреодолимое желаніе съ нею сразиться. (Ил. Ж. Ж.—Брѣмъ).

Слѣдъ его сходенъ съ хорьковымъ или куньимъ, только гораздо круглѣе. Соболь никогда не бѣгаетъ, онъ всегда прыгаетъ какъ хорекъ, и на слѣду видны только отпечатки заднихъ его лапокъ, ибо онъ такъ аккуратно ставитъ заднія

ноги въ слѣды переднихъ, что попадаетъ коготь въ коготь, и какъ бы глубоко снѣгъ ни былъ, соболь скачетъ такъ легко, что нигдѣ не задѣнетъ ногами, не черкнетъ, какъ здѣсь говорятъ. Недаромъ промышленники восхищаются его поѣзжкой и говорятъ, что соболь ходитъ чисто.

Г. Сабанѣвъ, въ специальной своей статьѣ «Соболь и соболиный промыселъ», Москва, 1875 г., между прочимъ говорить: соболи постоянного мѣста пребыванія не имѣютъ, а мѣняютъ его чрезъ большіе или меньшіе промежутки времени, смотря по степени его преслѣдованія и количеству пищи. Больше охоты самка по известной причинѣ, но самецъ рѣдко подолгу живетъ на одномъ мѣстѣ. Лѣтомъ соболи поднимаются выше по хребтамъ, но осенью спускаются въ долины рѣчекъ и логов, гдѣ въ это время для нихъ больше пищи, какъ растительной, такъ и животной. Соболь преимущественно звѣрь ночной; днемъ онъ больше лежитъ въ норѣ, но нынѣ стали замѣчать и такихъ, которые бодрствуютъ и жируютъ днемъ,—эти послѣдніе и носятъ названіе «дневниковъ». У первыхъ—«ночниковъ», въ одной и той же мѣстности, шерсть всегда темнѣе и потому они больше цѣнятся и преслѣдуются промышленниками. Зато добываніе дневника сопряжено съ большими затрудненіями, потому что ночникъ скорѣе выслѣживается, тогда какъ дневникъ, бѣгая днемъ, нрѣдко уходитъ отъ собаки и не залѣзаетъ въ норы, изъ которыхъ различными способами добываются ночники. Соболь больше бѣгаетъ на землѣ и тутъ ѣстъ свою добычу, чѣмъ и отличается отъ сородной ему куницы, держащейся больше на деревьяхъ.

Соболь весьма чувствителенъ къ переѣнамъ погоды: такъ, слыша пургу, онъ уже наканунѣ забивается въ свое гайно, въ которомъ и лежитъ выжидая ведра. Вообще въ дождь, снѣгъ, сильный вѣтеръ и большіе морозы онъ нигде не выходитъ; даже ручной соболь передъ ненастьемъ дѣлается скучнымъ и сонливымъ.

Въ самые жестокіе морозы, какъ это бываетъ въ Рождество и Крещеніе, соболь сидитъ въ своемъ гайнѣ иногда по нѣсколькимъ дней сряду, питается запасенными бѣлками, бурундуками, ронжами, кедровками и выходитъ только для

испражнения; какъ звѣрь крайне чистоплотный, онъ и гадитъ въ одноѣ избранномъ мѣстѣ.

Соболь настолько могучъ, боекъ и ловокъ, что ловить на легкѣ зайцевъ и справляется съ ними перегрызая несчастнымъ затылокъ, но пожираетъ всегда съ грудныхъ мышцъ. Онъ ужасно любитъ рябину, бруснику, землянику, и гдѣ эти ягоды растутъ въ изобиліи, то соболь такъ заѣдается ими, что сильно жирѣетъ, отчего шерсть на немъ рѣдѣетъ и мѣхъ теряетъ свою цѣнность.

Передъ началомъ гоньбы соболь оставляетъ свою зимнюю квартиру и отправляется въ походъ, нерѣдко за нѣсколько десятковъ верстъ, отыскивать себѣ подружку, но по окончаніи течки, изнуренный и нерѣдко пощипанный товарищами, холодно разстается съ супругой и старается вознаградить потеряныя силы хорошимъ аппетитомъ, жадно преслѣдуя слабѣйшихъ животныхъ. Помятая самка нѣжностями супруга, въ свою очередь, охотно удаляется отъ него и прискиваетъ себѣ самыя глухія мѣста тайги, дѣлаетъ спокойное тайно и готовится къ помету молодыхъ, что и бываетъ въ апрѣлѣ или началѣ мая, такъ что беременность ея продолжается, надо полагать, не менѣе 9 недѣль. Соболята живутъ при матери до осени и рѣдко до начала новой течки.

Молодые соболята скоро ручнѣютъ, привыкаютъ къ хозяйну и даже переносятъ сообщество другихъ животныхъ, особенно если ихъ хорошо кормятъ. Есть факты, доказывающіе, что соболи могутъ, при разумномъ уходѣ, плодиться и въ неволѣ.

Въ Забайкальѣ были примѣры, что изрѣдка добывали соболей тамъ, гдѣ ихъ прежде никогда не находили. Это обстоятельство здѣшніе промышленники объясняютъ такъ:

Соболь чрезвычайно смѣлъ и отваживается нападать на большихъ птицъ, какъ-то: на косачей и даже глухарей, когда они спятъ, зарывшись въ снѣгу. При малѣйшей оплошности соболя, глухой тетеревъ быстро поднимается съ нимъ кверху; соболь, крѣпко вцѣпившись въ глухаря, поднятый на значительную высоту, боится упасть на землю, стараясь уже только какъ нибудь держаться на птицѣ, которал, въ свою очередь, съ испугу летитъ съ неприятелемъ, куда глаза гля-



дать и на сколько хватить силъ. Наконецъ глухарь, перенесшись чрезъ нѣсколько хребтовъ, а быть можетъ и десятковъ верстъ, отъ изнеможенія гдѣ нибудь падаетъ и, такимъ образомъ, переносить на себѣ соболя изъ одного мѣста въ другое. Это объясненіе весьма правдоподобно; зная отважность соболя и силу глухаря, сомнѣваться не должно. Да и вѣроятно были этому очевидцы или другія обстоятельства, фактически доказывающія это явленіе, ибо нельзя думать, чтобы простолюдины безъ основанія могли придумать такую остроумную гипотезу. Вѣдь были же очевидцы, какъ ласка, звѣрокъ несравненно меньше соболя, отваживался нападать на косачей и поднимался съ ними на воздухъ, а потомъ, умертвивъ ихъ, падалъ съ ними вмѣстѣ на землю (см. Записки ружейнаго охотника Оренбургской губ. — Москва 1852 г., стран. 347).

Шкурка съ соболя снимается чулкомъ. Здѣсь лапки отъ соболиныхъ (лисыныхъ и рысьихъ) шкурокъ отрѣзаются и продаются отдѣльно; изъ нихъ собираются превосходныя теплыя шапки, кромѣ того, онѣ идутъ на опушки къ разной теплой одеждѣ. Меэдра у соболя очень крѣпка къ носкѣ, а равно и шерсть не скоро вытирается. Соболиныя шкурки выдѣлываются очень трудно, нужна опытность въ этомъ дѣлѣ и особое искусство—главное дѣло, чтобы не скатать шерсти и не сбить оси, потому что шерсть соболя или, лучше сказать, пухъ съ мягкимъ волосомъ, чрезвычайно вѣжны, и неумѣющій скорнякъ тотчасъ испортитъ шкурки, которыя послѣ ничѣмъ не поправишь.

Мясо соболя въ пищу не употребляется. Соболя съ длиною пушистою шерстью здѣсь обыкновенно называютъ пышнымъ сободемъ, а съ маленькою и менѣе пушистою — не выходнымъ. Скупщики пушнины обыкновенно связываютъ по 40 соболиныхъ шкурокъ въ одинъ пучокъ, что и называется сорочкомъ (сорочѣкъ) или сороковникомъ. Эти сороковники собираются по партіямъ, то есть соболя сортируются—лучшіе къ лучшимъ, средніе къ среднимъ, а низкій сортъ (партія) къ низкимъ. Самая же сортировка соболей заключается въ ихъ доброкачественности шерсти, то есть въ чернотѣ и пышности соболей. Сорочками ихъ отправляютъ

уже на ярмарки и различают цѣну по партіямъ, согласно подбору. Соболи поштучно, на выборъ изъ партіи, продаются дороже, чѣмъ бы они пришлись при покупкѣ съ валу всей партіи; ибо, какъ ни хорошъ подборъ по партіямъ, но все же соболю соболю разница въ одной и той же партіи. Чтобы купить соболей, напримѣръ; на воротникъ и подобрать ихъ другъ къ другу хорошо, нужны своего рода практика, опытность и знаніе этого дѣла. Я посоветую только людямъ, не знающимъ въ этомъ толку, обращаться къ знатокамъ; а если и выбирать соболей самимъ, то отнюдь не при искусственномъ освѣщеніи вечеромъ, а днемъ. Въ противномъ случаѣ можно жестоко ошибиться. Я говорю это потому, что испыталъ на себѣ послѣдствія того, что не послушалъ людей болѣе опытныхъ въ этомъ дѣлѣ, чѣмъ я. Хорошіе хозяева держатъ соболя мѣха обыкновенно въ темномъ мѣстѣ и отнюдь не на солнцѣ, для того, чтобы они не отдѣлали, то есть—не теряли черноту шерсти. Дѣйствительно, солнечные лучи имѣютъ вліяніе на соболя мѣха. Поэтому и говорятъ, что тѣ соболя, которые водятся въ хребтахъ, въ тѣни, лучше тѣхъ, которые живутъ на болѣе открытыхъ мѣстахъ, напримѣръ на Амурѣ. Даже соболя воротники здѣсь многіе нарочно держатъ въ сундукахъ, заворачивая ихъ во чтонибудь черное.

При покупкѣ соболей изъ первыхъ рукъ, нужно быть осторожнымъ и знающимъ дѣло, ибо искусные промышленники ловко дымятъ соболя шкурки и дѣлаютъ худыхъ черными.

Въ южной половинѣ Забайкалья, въ настоящее время, особой охоты за соболями почти нѣтъ, а ихъ бьютъ случайно, на охотѣ за другими звѣрями. Промышленникъ, найдя свѣжій соболинъ слѣдъ, начинаетъ охоту съ того, что дѣлаетъ округу или окидываетъ слѣдъ, чтобы хорошенько узнать, гдѣ именно находится соболю, и когда убѣдится, что онъ въ известныхъ предѣлахъ,—тотчасъ спускаетъ собаку на слѣдъ и послѣпно идетъ за ней, глядя во всѣ стороны и прислушиваясь, не лаетъ ли гдѣнибудь собака, не прыскаетъ ли соболю на собаку, или не уркаетъ ли на нее, сидя на деревѣ. Заслыша то или другое, онъ тихонько подкрадывается къ чарующимъ его душу звукамъ, отыскиваетъ зоркимъ глазомъ

притаившагося гдѣ нибудь соболя, скрадываетъ его въ жѣру выстрѣла, ставитъ винтовку на сопки, припадаетъ къ ней, словно примерзнуть, и, затаивъ дыханіе, какъ истуканъ, выцѣливаетъ добычу... Еще мгновение, вспыхнуло на полкѣ, раздался роковой выстрѣлъ, и эхо еще не успѣло раскатиться по высокимъ горамъ глухой тайги, какъ уже соболя, какъ подкошенная былинка, сраженный пулей, медленно, считая сучки, полетитъ съ дерева... Но легко сказка сказывается, да не скоро дѣло дѣлается:—я здѣсь привелъ счастливый случай соболиной охоты, но менѣе счастливыхъ бываетъ больше: то соболя потеряетъ собака, то охотникъ не подоспѣетъ во-время и соболя скроется верхнимъ слѣдомъ, по деревьямъ, то онъ залѣзетъ въ дупло, а у охотника не случится съ собой топора срубить дерево; наконецъ, чаще всего бываетъ, что соболя залѣзетъ въ щели между большими камнями и плитами, такъ что его нельзя выгнать. Словомъ, много случается такихъ обстоятельствъ, которыхъ нельзя предвидѣть охотнику, и охота, счастливо начатая, кончается безуспѣшно. Часто охотникъ, найдя соболя, живетъ по нѣсколько сутокъ въ лѣсу около того мѣста, каждый день гоняется за хитрымъ звѣрькомъ и все-таки не можетъ убить его. Иногда же не пройдетъ и четверти часа, какъ промышленникъ выслѣдитъ соболя, загонитъ его на дерево и убьетъ. Недаромъ говорятъ здѣшніе промышленники, что «какъ въ фарту, такъ соболя дастъ Богъ ни съ чего, а ужъ какъ запоперечить кривая, такъ хотъ ты убейся, а соболя не добудешь!»

На соболиную охоту лучше ходить двумъ и тремъ охотникамъ вмѣстѣ, тогда скорѣе можно отыскать и убить соболя, нежели одному. Многіе звѣровщики такъ и дѣлаютъ; найдя соболинъ слѣдъ, они начинаютъ охоту съ разныхъ мѣстъ, и тогда испуганный соболя, бросившись отъ одного охотника, попадаетъ на другаго или на третьяго.

Но не всѣ думаютъ одинаково, — злодѣйка зависть нерѣдко овладѣваетъ охотникомъ и онъ, надѣясь на авось или на счастливый случай, нарочно таятся отъ товарищей, чтобы одному воспользоваться дорогою шкуркою соболя, отправляется за нимъ одинъ и поэтому чаще теряетъ, чѣмъ выигрываетъ.

Въ тѣхъ мѣстахъ, гдѣ соболей много, промышленники, отправляясь на промыселъ, берутъ съ собою сѣти, то есть тенета, для того, что если соболь успѣетъ уйти отъ собакъ и заскочить въ пустоты между камнями, то промышленники около того мѣста разбиваютъ эти сѣти, такъ что соболь, выскочивъ изъ своего убѣжища, попадаетъ въ нихъ и запутывается. Попавшаго соболя нужно тотчасъ убить, иначе онъ, при малѣйшей проволочкѣ времени, перегрызетъ ячеи сѣти и уйдетъ. Въ южномъ Забайкальѣ съ тенетами совершенно незнакомы, и я, не видя этой охоты, не знаю подробностей дѣла и потому говорю о ней коротко. Многие здѣшніе промышленники изъ инородцевъ (орочонъ) утверждаютъ, что соболи изрѣдка попадаютъ въ бѣличьи плашки, которыми они такъ искусно ловятъ бѣлокъ, чему вполне можно повѣрить, потому что на Амурѣ соболей рѣдко бьютъ изъ винтовокъ, а ловятъ ихъ преимущественно въ плашки. Чтобы удостовѣриться въ этомъ, стоитъ только посмотреть шкурки амурскихъ соболей: на рѣдкой изъ нихъ найдете сквозную круглую дыру, которая служитъ вѣрнымъ признакомъ, что соболь былъ убитъ пулей; напротивъ, по большей части онѣ дѣлы, что доказываетъ поимку соболей ловушками. Я незнакомъ съ этой ловлей въ такой степени, чтобы могъ передать читателю устройство ловушки и способъ ловленія, а потому ограничусь только вышеписаннымъ.

Мнѣ рассказывалъ одинъ старичокъ-промышленникъ, что онъ однажды въ бѣлковье, уже поздно вечеромъ, возвращался съ промысла на таборъ (мѣсто стоянки въ лѣсу), слышалъ уже голоса товарищей и хотѣлъ прострѣлить свою винтовку, чтобы утромъ промыть стволъ, какъ вдругъ собака его бросилась въ сторону, немного прогнала и стала лаять, поднимая голову кверху. Онъ подбѣжалъ къ ней съ винтовкой и слышитъ, что на деревѣ уркаетъ, какъ надо было полагать, соболь. Онъ тотчасъ наломалъ сучковъ, набралъ валежнику, высѣкъ и разложилъ огонь, и тогда только, при свѣтѣ его, увидалъ на вѣткѣ, близь самаго ствола дерева, притаившагося соболя, который боязливо заглядывалъ внизъ на дающую собаку и повидимому готовился спрыгнуть съ дерева... Товарищи старика, слыша знакомый лай собаки

и вида разложенный огонь, кричали старику «во всю глотку», звали къ себѣ, посылали ругательства и разныя остроты на его счетъ, ибо они были увѣрены, что старикъ, не дойдя нѣсколько десятковъ сажень до табора, заблудился, вздумалъ почевать и потому разложилъ огонь...

Но старикъ, слыша эти посланія, переносилъ ихъ терпѣливо и дѣлалъ свое дѣло не торопясь: онъ зашелъ съ противоположной къ огню стороны, бросилъ винтовку на сошки, «пришпурнулся», какъ онъ выразился, т. е. прицѣлился, выстрѣлилъ и убилъ нечаянную дорогую находку; а потомъ, придя на таборъ, въ свою очередь поругалъ товарищей и удивилъ своей добычей... Желалъ бы я самъ, а также и другимъ охотникамъ, такъ счастливо прострѣливать свои ружья!..

Приведенный мною ниже сего случай показываетъ, какъ надо быть внимательнымъ во время охоты не къ одному привлекающему васъ промыслу, но и ко всякому постороннему пороку, особливо въ тѣхъ мѣстахъ, гдѣ можно надѣяться встрѣтить и дорогую добычу.

Однажды ходилъ я съ дробовикомъ за рябчиками, около рѣчки Гавджиргуйскій-Урюмъ (въ окрестностяхъ Горбиченскаго караула) въ страшной глухой тайгѣ. Уже смеркалось. Собака моя убѣжала за козулей и я не могъ ее дожидаться. Какъ вдругъ я увидѣлъ мелькомъ сбоку, что кто-то скачетъ по деревьямъ; я подумалъ, что это бѣлка, и потому не обратилъ никакого вниманія; къ тому же я подкравывался тогда къ перелетѣвшему неподалеку на дерево рябчику. После выстрѣла по рябчику, я пошелъ отыскивать показавшуюся мнѣ бѣлку и—о Боже! рассмотрѣлъ на сѣгѣ вблизи отъ того мѣста, гдѣ упалъ рябчикъ, свѣжіе собольиные слѣды!.. Я бросился искать соболя, проходилъ до вечера, конечно не нашелъ и едва-едва, уже въ потьмахъ, съ трудомъ отыскалъ свою лошадь... Не могу и теперь вспомнить безъ содроганія и досады тѣ проклятыя минуты. Что же дѣлать, самъ виноватъ! и до сихъ поръ пеняю на себя, а прошлаго всетаки не воротить!..

Позволю себѣ здѣсь сдѣлать небольшую выписку изъ статьи г. Пржевальскаго «Уссурийскій Край», помѣщен-

ной въ «Вѣстникѣ Европы» за іюнь мѣсяць 1870 года, въ которой онъ, между прочимъ, коротенько говоритъ объ охотѣ на соболей.—Свѣдѣній о соболяхъ такъ мало, что съ удовольствіемъ пользуешься всякой замѣткой. Вотъ что говоритъ г. Пржевальскій:

«Лишь только замерзнетъ Уссури \*) и земля покроется снѣгомъ, гольды оставляютъ свои семейства и, снарядившись, какъ слѣдуетъ, отправляются въ горы, лежащія между правымъ берегомъ Уссури и Японскимъ моремъ, преимущественно въ верховьяхъ рѣкъ Бикина, Има и его притока Вака. Многие изъ нихъ, даже большая часть, для того, чтобы не терять времени и начать охоту съ первымъ снѣгомъ, идутъ на мѣсто ловли еще ранѣе замерзанія воды и поднимаются въ верховья названныхъ рѣкъ на лодкахъ; тѣ же, которымъ идти поближе, отправляются уже зимою. Для этой цѣли они снаряжаютъ особенныя легкія и узкія сани, называемыя норты, кладутъ на нихъ провизію и все необходимое, и тащатъ эти норты собаками, которые служатъ для охоты.

«Обыкновенно, добравшись до мѣста промысла, каждая партія раздѣляется на нѣсколько частей, которыя расходятся по различнымъ падамъ и избираютъ ихъ мѣстомъ своей охоты. Прежде всего устраивается шалапъ, въ которомъ складывается провизія и который служитъ для ночевки.

«Къ этому шалапу, каждая отдѣльная партія собирается всякій вечеръ, между тѣмъ какъ днемъ всѣ ходятъ особо, или только вдвоемъ.

«При этомъ гольды никогда не забываютъ взять съ собою своихъ боговъ, или бурхановъ, которые представляютъ изображеніе человѣка китайскаго типа, сильно размалеваннаго краскою на бумагѣ или на деревѣ. Устроивъ шалапъ, каждая партія вѣшаетъ тутъ же на деревѣ и своего бурхана. Отправляясь на промыселъ, гольды молятся ему, прося хорошаго лова, и, въ случаѣ дѣйствительной удачи, т. е. поймавъ хорошаго соболя, убивъ кабана или изубря, опять приносятъ своему бурхану благодарственныя моленія, при-

---

\*) Рѣка Уссури впадаетъ въ Амуръ съ правой его стороны. Гольды—особое монгольское племя.

чемъ брызгаютъ на него водою, мажутъ саломъ или варенымъ просомъ и вообще стараются всякимъ образомъ выразить свою признательность.

«Съ начала зимы, т. е. въ теченіе ноября и декабря, когда снѣгъ еще малъ, охота производится съ собаками, которые отыскиваютъ соболя и, взогнавъ его на дерево, начинаютъ лаять до тѣхъ поръ, пока не придетъ промышленникъ. По большей части, соболь, взбѣжавъ на дерево, начинаетъ перепрыгивать съ одного мѣста на другое чрезвычайно быстро, но хорошая собака никогда не потеряетъ звѣрька изъ виду и, слѣдя за нимъ съ лаемъ, всегда укажетъ охотнику дерево, на которомъ, наконецъ, онъ засѣлъ.

«Случается, что иной соболь пускается на уходъ по землѣ и залѣзаетъ въ дупло дерева, въ нору, или подъ камни. Въ первомъ случаѣ, обыкновенно, дерево рубится, во второмъ — копаютъ нору, если только это позволяетъ грунтъ земли, наконецъ, въ третьемъ — выкуриваютъ звѣрька дымомъ. Охотясь за соболями, гольды бьютъ и другихъ звѣрей, если только они попадаются. Весьма большою помѣхою для всѣхъ этихъ охотъ служатъ тигры, которыхъ довольно много на Уссури и которые часто ловятъ охотничьихъ собакъ, а иногда приходятъ и къ самымъ шалапамъ спящихъ промышленниковъ.

«Гольды страшно боятся тигра и даже боготворятъ. Завидѣвъ тигра, хотя издали, гольдъ бросается на колѣни и молить о пощадѣ; мало того, они поклоняются даже слѣду тигра, думая этимъ умилостивить своего свирѣпаго бога.

«Впрочемъ, съ тѣхъ поръ какъ на Уссури поселились русскіе и начали, почти каждый годъ, бить тигровъ, многіе гольды видимо сомнѣваются во всемогуществѣ этого божества и уже менѣе раболѣпствуютъ передъ нимъ. Нѣкоторые даже совсѣмъ перестали поклоняться тигровымъ слѣдамъ, хотя все еще не отваживаются прямо охотиться за страшнымъ звѣремъ. Здѣсь встаетъ замѣтить, что гольды охотно замѣняютъ свои прежнія фитильныя ружья нашими сибирскими винтовками, которыя хотя по виду не стоятъ и двухъ копѣекъ, но въ искусныхъ рукахъ здѣшнихъ охотниковъ безъ промаха бьютъ всякаго звѣря и большого, и малаго.

«Когда выпадутъ большіе снѣга и охота съ собаками сдѣлается крайне затруднительною, тогда гольды промышленяютъ соболей инымъ способомъ. Нужно замѣтить, что въ это время, т. е. въ январѣ, у соболей начинается течка, и каждый изъ нихъ, напавъ на слѣдъ другого, тотчасъ же пускается по этому слѣду, думая найти самку. Другой, третій дѣлаютъ то же самое, такъ что, наконецъ, протоптывается тропа, по которой уже непременно идутъ всѣ случайно напавшіе на нее соболы. На такихъ тропкахъ гольды настораживаютъ особенные луки, устроенные такимъ манеромъ, что когда соболь задѣнетъ за приводъ, то стрѣла бьетъ сверху внизъ и пробиваетъ его насквозь. Такой способъ охоты гораздо добычливѣе и не требуетъ особенныхъ трудовъ отъ охотника, который только однажды въ сутки обходить и осматриваетъ свои снаряды, а остальное время сидитъ или спитъ въ своемъ шалапѣ.

«Кромѣ того, есть еще способъ добыванія соболей, который также употребляется съ успѣхомъ. Этотъ способъ основанъ на привычкѣ соболя бѣгать непременно по всѣмъ встрѣчнымъ колодамъ. Не знаю, чѣмъ объяснить такую привычку, но я самъ, видѣвши не одну сотню соболиныхъ слѣдовъ въ хвойныхъ гѣсахъ, покрывающихъ главный кряжъ Сикотэ-Алиня, всегда замѣчалъ то же самое: соболь непременно влѣзетъ и пробѣжитъ по верху каждой встрѣчной колоды.

«Зная такое его обыкновеніе, въ тѣхъ мѣстахъ, гдѣ много соболиныхъ слѣдовъ, устраиваютъ на колодахъ особенныя проходныя загородки, въ которыхъ настораживаютъ бревна и иногда даже кладутъ какую нибудь приманку: кусочекъ рыбы или мяса. Соболь, взбѣжавъ на колоду и схвативъ приманку, или просто пробѣгая сквозь загородку, трогаетъ за приводъ бревно, которое падаетъ и давитъ звѣрька. Такой снарядъ употребляется всѣми инородцами на Уссури и нашими казаками, у которыхъ называется слопцомъ. Подобные слопцы употребляются также для ловли енотовъ и зайцевъ.

«Между всѣми соболиными промышленниками, какъ инородцами, такъ и русскими, развита чрезвычайная честность



относительно добычи охоты, запасовъ и т. п. Часто случается, что промышленникъ набредетъ на чужой шалашъ, въ которомъ никого нѣтъ, но гдѣ лежитъ вся провизія и добытые соболи, однако онъ никогда ничего не украдетъ. Только по существующему обычаю, онъ можетъ сварить себѣ обѣдъ и поѣсть сколько хочетъ, но ничего не смѣетъ брать въ дорогу. Примѣровъ воровства никогда не бываетъ, и я, нѣсколько разъ расспрашивая объ этомъ у казаковъ и гольдовъ, всегда получалъ одинъ отвѣтъ, что если бы случайно набредшій на чужой шалашъ промышленникъ украсть изъ него что нибудь, то хозяинъ украденной вещи непременно нашелъ бы его по слѣду и убилъ изъ винтовки. Вѣроятно, такая острастка сильно дѣйствуетъ даже и на тѣхъ изъ охотниковъ, которые, при случаѣ, не прочь стянуть чужое.

«Съ соболинаго промысла гольды возвращаются въ концѣ зимы, т. е. въ февралѣ и мартѣ; другіе же остаются въ лѣсахъ до вскрытія рѣкъ и выѣзжаютъ уже на лодкахъ. Число соболей, добываемыхъ каждымъ охотникомъ неодинаково изъ года въ годъ и измѣняется отъ 7 до 15, даже до 20-ти штукъ. Это зависитъ отъ большаго или меньшаго счастья, главнымъ же образомъ отъ количества соболей, которыхъ въ одинъ годъ бываетъ много, въ другой на тѣхъ же самыхъ мѣстахъ мало.

«Подобное явленіе происходитъ оттого, что соболи, такъ же какъ бѣлки, хорьки, а въ Уссурийскомъ краѣ даже кабаны и дикія козы, предпринимаютъ періодическія переселенія изъ одной мѣстности въ другую. Эти переселенія обуславливаются различными физическими причинами. Такъ, напримѣръ, когда снѣгъ ляжетъ на замерзшую землю, слѣдовательно, кабанамъ неудобно копаться, они тотчасъ же перекочевываютъ на другія, болѣе удобныя мѣста. Точно также урожай кедровыхъ орѣховъ, въ данномъ мѣстѣ, привлекаетъ туда множество бѣлокъ, за которыми слѣдуетъ и соболь, ихъ главный истребитель.

«Всѣхъ добытыхъ соболей гольды отдаютъ китайцамъ за порохъ, свинецъ, просо, табакъ, соль и другіе продукты, которые они забираютъ напередъ, въ долгъ, и за это обя-

зываются доставлять весь свой уловъ. Заплативъ за прежде взятое, гольдъ снова забираетъ у китайца, опять несеть ему, на будущій годъ, всёхъ добытыхъ тяжкимъ трудомъ соболей, и, такимъ образомъ, никогда не освобождается отъ кабалы. Эта кабала такъ велика, что гольдъ не смѣетъ никому продать своихъ соболей, даже за цѣну гораздо большую, и обязанъ всёхъ ихъ доставить своему заимодавцу китайцу, который назначаетъ цѣну по собственному усмотрѣнію. Я думаю, что каждый соболь обходится китайцу гораздо менѣе рубля.

«Этихъ соболей, китайцы, въ свою очередь, отдаютъ русскимъ купцамъ, большею частью за товаръ, взятый въ долгъ, или свозятъ на продажу на устье Уссури въ село Хабаровку \*), гдѣ лѣтомъ, въ іюнѣ и іюлѣ, скопляется до двадцати тысячъ соболинныхъ шкурокъ. Средняя цѣна соболя бываетъ здѣсь въ это время 6—8 рублей за штуку.

«Мѣхъ уссурійскаго соболя незавидный, по большей части коротко пушистый и свѣтлаго цвѣта, такъ что далеко уступаетъ въ цѣнности мѣху соболей амурскихъ, особенно добываемыхъ въ маломъ Хинганѣ и на низовьяхъ Амура.

«Соболинымъ промысломъ занимаются и наши казаки, но только въ размѣрахъ несравненно меньшихъ, чѣмъ гольды.

«Русскіе охотятся на этихъ звѣрьковъ только съ собаками и уходятъ изъ станицъ въ горы по первому снѣгу недѣли на двѣ, на три, или уже много на мѣсяцъ».

## 10. В Ы Д Р А.

Въ южной половинѣ Забайкалья выдры попадаются довольно рѣдко и считаются между жителями деревень за диковинку; но въ сѣверной части этого края выдры встрѣчаются чаще, хотя и рѣже другихъ звѣрей, болѣе обыкновенныхъ. Почему выдръ мало въ Забайкальѣ, рѣшить не трудно: животное это живетъ обыкновенно около воды, питается преимущественно рыбою, а въ Забайкальѣ мало того

\*) Хабаровка теперь уже городъ.

и другаго; поэтому ясно, что выдрѣ въ нашемъ краѣ жить не причемъ, какъ говорятъ простолюдины. За то въ тѣхъ уголкахъ, гдѣ есть рыбныя рѣчки или озера, непременно водятся и выдры.

Выдра величиною съ среднюю дворovou собаку; она имѣетъ длинное и тонкое туловище на весьма короткихъ пятипалыхъ ногахъ; она даже ниже барсука, хотя туловищемъ не меньше его \*). Голова выдры широкая, плоская, съ коротенькими круглыми стоячими ушами; глаза живые, острые, выдавшіеся; нижняя челюсть уже и нѣсколько длиннѣе верхней; по бокамъ рыла длинные, жесткіе усы. Шея короткая, толстая, худо отдѣляющаяся отъ широкой головы. Самый носъ, т. е. конецъ рыла, какъ бы немного приподнять кверху. Хвостъ короткий, при основаніи толстый, къ концу островатый и плоскій. Зубы выдры сходны съ куньиими, только что большіе размѣровъ и повидимому крѣпче и прочнѣе. Лапы ея вооружены небольшими острыми и загнутыми книзу когтями, а пальцы соединены плавательными перепонками, которые снизу голы, а сверху слегка опушены. Выдра имѣетъ чрезвычайно крѣпкую кожу, покрытую весьма густымъ и довольно мягкимъ пухомъ, сходнымъ съ бобровымъ, но далеко уступающимъ ему въ добротѣ; на шкурѣ ея, вмѣсто сѣдой или, лучше сказать, серебристой оси бобра—торчатъ длинные темнобурые, лоснящіеся волоса, которые, высываясь изъ густого пуха, придаютъ особую красоту мѣху, хотя и теплому, но тяжелому, за то весьма прочному и крѣпкому къ носкѣ. Продавцы нарочно выдергиваютъ эти волоски изъ выдровыхъ шкурокъ и продаютъ послѣдніе незнающимъ людямъ за низкій сортъ бобровыхъ. Изъ выдровыхъ шкурокъ шьютъ теплыя и прочныя шубы; но болѣе же дѣлаютъ изъ нихъ воротники, которые, несмотря на разныя косметическія средства, которыми ихъ стараются подвести подъ бобровые, всетаки рѣзко отличаются отъ послѣднихъ. Цвѣтъ шерсти на выдрѣ темнокофейный. Выдра, послѣ барсука, второй звѣрь въ Сибири,

\*) Длина всего тѣла выдры колеблется отъ 2½ и почти до 4 футовъ, а вышина въ зашейнѣ у взрослого самца достигаетъ до одного фута.

шкура котораго годна къ употребленію (какъ мѣхъ) и лѣтняя, хотя зимняя несравненно лучше лѣтней, — она темнѣе и гораздо пушистѣе.

Я слыхалъ, что острые зубы выдры нѣкоторые сибирскіе инородцы употребляютъ при своихъ домашнихъ работахъ, какъ орудіе, замѣняющее имъ нѣкоторые простые инструменты образованнаго міра. Маленькія уши выдры внутри закрываются клананомъ, а маленькіе ея глаза имѣютъ круглый зрачокъ, съ коричневой радужной оболочкой; конецъ носа голый и покрытъ бородавчатой кожей.

Выдра боязлива и потому держится въ удаленіи отъ жилищъ мѣсть; она никогда не живетъ на хребтахъ и въ глухихъ лѣсахъ, но болѣе на падяхъ и открытыхъ мѣстахъ сибирской тайги. Она обыкновенно поселяется около рыбныхъ рѣчекъ и озеръ, на ихъ берегахъ. Выдра безъ воды жить не умѣетъ, хотя по устройству своему и можетъ. Гдѣ вода и рыба, тамъ можно встрѣтить и выдру, гдѣ же нѣтъ воды, или и есть вода, да безъ рыбы—тамъ выдры нѣтъ. Звѣрь этотъ не живетъ долго на одномъ мѣстѣ. Какъ степной туземецъ—киргизъ или здѣшній тунгузъ—живетъ на одномъ мѣстѣ до тѣхъ поръ, пока есть что поѣсть, а какъ только не стало корма — онъ отправляется въ другое мѣсто, словомъ, постоянно кочуетъ,—такъ и выдра живетъ на берегу какойнибудь рѣчки или озера до тѣхъ поръ, пока рыбы достаточно; по уменьшеніи ея, она переселяется къ другой рыбной рѣчкѣ или озеру. Малымъ озерамъ и прудамъ выдра наноситъ страшное опустошеніе. Вслѣдствіе своей кочевой жизни, она никогда не дѣлаетъ себѣ прочной постоянной норы, а живетъ гдѣ попало и какъ попало, въ наскоро приготовленномъ гнѣздѣ, сдѣланномъ гдѣ либо въ самомъ берегу рѣчки или озера, или неподалеку отъ него подъ большими камнями, плитами, корнями большихъ деревьевъ, валяжинами и проч. Иногда же выдра помѣщается на временное житье-бытье и въ чужихъ норахъ, отбивая ихъ силою у лисицъ, барсуковъ и другихъ звѣрей, или же занимаемая ихъ уже пустыни. Случается также, что она селится въ щеляхъ и пустотахъ утесовъ, которые нерѣдко упираются своими вѣковыми скалами въ самое дно горныхъ

рѣчекъ, какъ бы нарочно спустившись обмыться въ ихъ хрустальной холодной струйкѣ и послушать ихъ постоянный шумный лепетъ.

Гнѣздо или нору выдры узнать не трудно, потому что около нея всегда валяются рыбы кости и другихъ мелкихъ животныхъ, а изъ норы постоянно несетъ какимъ-то особенно противнымъ запахомъ, особливо лѣтомъ, отъ тухлой излишней рыбы и различныхъ костей, — такъ что разносимый вѣтромъ смрадъ за нѣсколько сажень говоритъ опытному охотнику о близкомъ жилищѣ выдры. Кроме того, въ зимнее время, около норы видны на снѣгу отпечатки ея лапъ, которыя трудно приписать какому либо другому звѣрю, ибо на снѣгу видны оттиски плавательныхъ перепонокъ, и слѣдъ выдры сходенъ съ гусинымъ.

Въ тѣхъ мѣстахъ сибирской тайги, гдѣ есть такъ называемыя тальцовыя рѣчки, то есть такія, которыя не замерзаютъ во всю долгую здѣшнюю зиму, или замерзаютъ ненадолго только въ сильные холода, и то только мѣстами, — рѣчки, питающіяся сильными подземными ключами и въ которыхъ всегда держится много рыбы, тамъ обыкновенно на ихъ берегахъ поселяются выдры и поселяются прочно, въ сдѣланныхъ ими норахъ, и живутъ зимою и лѣтомъ на одномъ мѣстѣ. Гнѣзда свои или норы онѣ дѣлаютъ тогда точно также, какъ и норки (особ. звѣрьки, живущіе около рѣкъ; ихъ здѣсь нѣтъ), то есть выгребаютъ нору въ берегу рѣки такимъ образомъ, что лазъ норы всегда находится подъ водою, а главное помѣщеніе норы, котловина, всегда выше средняго уровня воды въ рѣчкѣ. Въ такой норѣ, постоянной, всегда сдѣлано мягкое логово изъ листьевъ, мху и ветоши; это обстоятельство показываетъ, что и выдра, при удобномъ случаѣ, можетъ быть осѣдла и любить своего рода покой и комфортъ. Кроме главнаго лаза изъ воды, выдра дѣлаетъ одинъ отнорокъ на поверхность, который служитъ окномъ для вентиляціи воздуха.

Нельзя не удивляться, какимъ образомъ она дѣлаетъ нору изъ-подъ воды, иногда довольно большую, да еще съ такими угодьями! Понятно, что въ такомъ жилищѣ, имѣющемъ главное сообщеніе чрезъ воду, выдра безопасна отъ

всякаго хищнаго звѣря; только человѣкъ, найдя ея домъ такого устройства, поставивъ въ водѣ передъ лазомъ какія нибудь ловушки, иногда и ловить хозяйку, но рѣдко, ибо выдра хитра и, замѣтивъ ловушку, въ нору не пойдетъ, а въ гнѣздѣ ея никогда не захватишь, потому что она при малѣйшемъ шумѣ тотчасъ ныряетъ въ воду.

Выдра не любитъ общежитія, уединеніе она предпочитаетъ; самецъ съ самкою сходятся только въ урочное время года, во время течки, которая у нихъ бываетъ зимою въ февралѣ мѣсяцѣ. Самка совокупляется съ однимъ и съ нѣсколькими самцами; самцы за любовь самки страшно дерутся между собою и, по окончаніи любовныхъ отношеній, удаляются въ разныя мѣста. Самка ходитъ чревата, какъ надо полагать, около 9 недѣль, ибо въ концѣ апрѣля и рѣдко въ началѣ мая находятъ уже молодыхъ, которыхъ самка приноситъ обыкновенно по два и рѣдко по три. Нѣкоторые же охотники утверждаютъ, что бываетъ и по четыре выдренка у одной самки, чему я вѣрю, ибо у нея четыре сосца, которые находятся на животѣ подъ задними ногами. Мать сначала кормитъ молодыхъ молокомъ, а когда они подрастаютъ, приучаетъ ихъ ѣсть рыбу, мелкихъ животныхъ и птичекъ; когда имъ минетъ мѣсяца два, то есть когда они начнутъ матерѣть, водить ихъ съ собою и приучаетъ ловить рыбу. Зимою, когда уже молодые почти совершенно обматерѣютъ, выдра ихъ отгоняетъ и они уже пропитываются сами. Молодые выдрыта чрезвычайно некрасивы, неуклюжи, нерасторопны, смѣшны въ движеніяхъ и вообще безобразнѣе старыхъ, которые въ свою очередь не могутъ похвалиться красотой своего вида. Уродливая голова выдры, сильно выдавшіеся глаза, суровый взглядъ, какое-то особенно странное движеніе, при несоразмѣрной длинѣ корпуса и уродливо короткихъ ногахъ, а также машинальное и непрестанное ея посвистываніе, производятъ довольно непріятное впечатлѣніе, даже отвращеніе къ звѣрю, и поневолѣ даютъ поводъ къ заключенію о его глупости, чего, въ строгомъ смыслѣ слова, выдрѣ приписывать не слѣдуетъ, хотя ее въ этомъ случаѣ и нельзя сравнить съ другими, болѣе смѣшленными звѣрями, какъ напримѣръ съ лисицей.

Мать, предъ разрѣшеніемъ отъ бремени, избираетъ для житья болѣе рыбныя и уединенныя мѣста; приготовляетъ гдѣ либо въ скрытномъ мѣстѣ гнѣздо и въ немъ спокойное логово, для котораго она таскаетъ во рту траву, мохъ, листья и тонкіе побѣги береговыхъ кустовъ. Въ первые дни возраста молодыхъ, мать, при уходѣ на промыселъ, закрываетъ выдрятъ травкою или мхомъ въ томъ случаѣ, если гнѣздо сдѣлано не въ норѣ, а съ поверхности земли, пряча ихъ отъ хищнаго звѣря или хищной птицы.

Здѣшніе промышленники говорятъ, будто бы совокупленіе у выдръ происходитъ въ лежащемъ положеніи. Мнѣ не случилось видѣть самому этого акта, а потому я и не утверждаю вышесказаннаго за истину и, признаться, этому не вѣрю. Голосъ выдры состоитъ изъ силлага, глухаго посвистыванія, сходнаго съ густымъ свистомъ человѣка. Во время ихъ течки неприятный свистъ этотъ слышенъ непрестанно; онъ много способствуетъ промышленникамъ къ отысканію выдръ. Г. Бремъ говоритъ, что въ плѣну выдры, довольныя своимъ положеніемъ, тихо хихикають; но съ голоду или когда дразнятъ ихъ аппетитъ, громко кричатъ. Этотъ крикъ состоитъ изъ слога «гирркъ» повтореннаго нѣскольکو разъ, который такъ пронзителенъ, что рѣжетъ уши.

Выдра люта, дика и кровожадна. Здѣшніе промышленники пробовали ловить маленькихъ выдрятъ живыми и кормить ихъ на дому, чтобы зимою, когда они выростутъ, получить съ нихъ довольно цѣнныя шкурки. Но опыты не удались; выкормить ихъ не могли, ибо они, отнятые отъ матери, скоро пропадали. Я сомнѣваюсь въ томъ, чтобы молодыхъ выдръ нельзя было воспитать дома, потому что животное это, по природѣ своей, весьма крѣпкое, переносчивое, ѣстъ всякую всячину, ни мокроты, ни холода не боится. Если промышленники не могли ихъ выкормить, то это еще не доказываетъ того, чтобы ихъ нельзя было воспитать при домѣ; быть можетъ, они съ ними сурово обращались, худо кормили и не умѣли поддѣлаться къ той средѣ, въ которой звѣрь этотъ долженъ находиться, не могли удовлетворить хотя нѣкоторымъ естественнымъ побужденіямъ животнаго и проч., словомъ, не соблюдали тѣхъ непремѣнныхъ условій,

которые необходимо исполнять для того, чтобы исподволь побороть дикую природу этого звѣря и заставить перенести домашнее воспитаніе \*).

Дѣйствительно, выдра и въ дикомъ состояніи питается равною равностію. Главною пищею служить ей рыба мелкая и крупная; раки составляютъ для нея лакомый кусочекъ; за недостаткомъ рыбы, выдра ѣстъ лягушекъ, водяныхъ крысъ, ловитъ животныхъ, отыскиваетъ птичьи гнѣзда, поѣдаетъ птенцовъ, яйца и ловитъ на гнѣздахъ даже и самыхъ насѣдокъ (матокъ). Въ случаѣ крайности ѣстъ молодую траву, новые побѣги молодыхъ деревьевъ и даже древесную кору. Въ этомъ легко убѣдиться, стоитъ только посмотрѣть калъ выдры, въ которомъ видны мелкія части костей рыбъ, птичекъ и небольшихъ животныхъ. Изъ всего вышесказаннаго не трудно заключить, что выдра также коротко знакома съ водой, какъ и съ сушей; и дѣйствительно, выдра, снабженная плавательными перепонками на всѣхъ четырехъ ногахъ, чрезвычайно легко и быстро плаваетъ, какъ на поверхности воды, такъ и въ самой ея средѣ, то есть она превосходно ныряетъ. Словомъ, выдра такъ же быстра въ водѣ, какъ рыба; за то на сушѣ, сравнительно съ другими животными, она чрезвычайно слаба. Слишкомъ короткія ея ноги не даютъ ей возможности скоро бѣгать. Въ самомъ дѣлѣ, она такъ тихо бѣгаетъ, что легкій человѣкъ въ состояніи ее догнать, а собаки легко ее ловятъ, но рѣдкія изъ нихъ давятъ; выдра такъ храбро и извѣтельно защищается, что перекусываетъ собакамъ ноги, а въ опасности не боится даже человѣка и съ яростію бросается на него, почему при охотѣ за выдрами нужно быть осторожнымъ и безъ обороны къ раненымъ близко не подходить, а лучше ихъ дострѣливать, чѣмъ добывать холоднымъ оружіемъ. На побой выдра чрезвычайно крѣпка и не уступитъ въ этомъ случаѣ барсуку и росомахѣ, такъ что палкою ее убить трудно.

На промыселъ выдра отправляется большею частію ночью,

\*) Примѣчаніе. При исправленіи и дополненіи своихъ записокъ, я нарочно оставляю эти строки, какъ прежнее свое мнѣніе, которое и подтвердилось фактами воспитанія выдръ, но кои не были подъ руками у меня прежде.



хотя въ уединенныхъ мѣстахъ не боится ходить и днемъ. Живя около большихъ рѣкъ, выдра, въ ясные зимніе дни, нерѣдко взбирается на высоты и высматриваетъ рѣчныя полыньи и трещины на льду, для того чтобы ночью прямо на нихъ отправиться для ловли рыбы. Выдра, какъ звѣрь сухопутный, не можетъ жить въ водѣ, она даже не въ состояніи пробыть долго подъ водою и, плавая въ ней за рыбою, часто выныриваетъ на поверхность воды, чтобы перевести дыханіе и запастись свѣжимъ воздухомъ. Вотъ почему выдра, гнавшися за рыбою, попадаетъ иногда въ верши, вентеля, морды, мережи, закомы, еза и другія рыболовныя снасти и, не успѣвъ изъ нихъ высвободиться, не имѣя возможности подъ водою набрать въ себя свѣжаго воздуха, скоро въ нихъ задыхается.

Выдра, живя около небольшихъ рѣчекъ и озеръ, много бродитъ по нимъ во время ночи, отыскивая полыньи, трещины на льду, ледяные отдувы около береговъ, а между тѣмъ попутно ловить мелкихъ животныхъ. Ходитъ она хотя и тихо, но податно, какъ здѣсь говорятъ, и главное—неутомима, такъ что въ продолженіи безконечной зимней ночи она искреститъ нѣсколько десятковъ верстъ, а къ утру куда нибудь скроется. Слѣдить ее не трудно; кромѣ оригинальнаго ея слѣда, на снѣгу замѣтны полосы или черты отъ ея хвоста, ибо ноги ея слишкомъ коротки и потому хвостъ на ходу задѣваетъ снѣгъ и даже волочитя по немъ. Выдра ставитъ переднія лапы вмѣстѣ, потомъ также и заднія, поэтому она скорѣе скачетъ, чѣмъ бѣгаетъ. Она одарена довольно тонкимъ слухомъ и весьма острымъ зрѣніемъ; завидя издали человѣка или собаку, она тотчасъ скрывается, то есть прячется въ береговья щели, расщелины горъ, зализаетъ подъ ледяные отдувы и проч.; если же она будетъ захвачена около большой рѣчки или озера, то старается только добѣжать до полыньи, трещины на льду или проруби и тотчасъ бросается въ воду. Видя опасность, она ни за что не выльзетъ изъ воды, а только изрѣдка выныриваетъ или выставляетъ конецъ своего носа изъ воды, и то чрезвычайно аккуратно и незамѣтно, чтобы перевести дыханіе и запастись свѣжимъ воздухомъ, потомъ снова скрывается. Но

вотъ бѣда, если нѣтъ полыньи и трещинъ; надо видѣть ея испугъ, отчаянное положеніе, унылый сильный свистъ и стараніе куда нибудь спрятаться... Конечно, лѣтомъ она не боится погони и при малѣйшей опасности тотчасъ юркнетъ въ воду.

Выдра очень прожорлива и алчна; спустившись въ рыбную рѣчку или озеро и наловивъ рыбы, она, выйдя на берегъ или на ледъ, тотчасъ пожираетъ свою добычу, потомъ снова спускается въ воду за новой добычей; въ рыбной водѣ она промышляетъ и наѣдается до того, что брюхомъ задѣвается за снѣгъ, когда уже возвращается домой. Замѣчено, что выдра, наѣвшись до сыта и поймавъ большую рыбу, съѣдаетъ у нея только однѣ жирныя части около плавниковъ, а остальное бросаетъ. Она испражняется часто; желудокъ ея не медлитъ переваривать огромное количество пищи.

Говорятъ, что выдра имѣетъ такое же недружелюбное отношеніе къ бобру, какъ соболь къ горностаю, и гдѣ поселяется бобръ, тамъ навѣрное нѣтъ по близости къ тому мѣсту выдры, и наоборотъ. Странно это нерасположеніе звѣрей другъ къ другу, повидимому сходныхъ между собою какъ по наружному виду, такъ и по образу жизни.

Неволью рождается вопросъ такого рода: какимъ образомъ выдра попадаетъ въ воду на рѣкахъ и озеркахъ въ зимнее время, когда на нихъ нѣтъ ни полыней, ни трещинъ на льду? Трудно рѣшить этотъ вопросъ, если не повѣрять рассказамъ достовѣрныхъ промышленниковъ.

Объясненіе весьма интересное. Они говорятъ, что выдра продуваетъ ледъ, но какимъ образомъ—неизвѣстно, т. е. выдра, не найдя на рѣкѣ или озерѣ полыньи или трещины, дѣлаетъ на рѣкѣ круглую дыру или, какъ здѣсь говорятъ, продушину, такой величины, чтобы она могла чрезъ нее пролѣзть въ воду, наловить рыбы и чрезъ эту же продушину вылѣзть на ледъ съ добычей. Нѣкоторые же утверждаютъ, что она и съ нижней стороны льда, т. е. изъ воды, тоже дѣлаетъ продушину, чрезъ которую и вылѣзаетъ, и что въ этихъ же продушинахъ выдра, выставляя конецъ своей морды, переводитъ дыханіе. Но всѣ они говорятъ, что выдра въ состояніи продувать ледъ только тогда, когда она

еще тонокъ, но толстаго льда продуть не можетъ. Въ продолженіи зимы, въ здѣшнемъ краѣ ледъ на большихъ рѣкахъ и озерахъ бываетъ толщиной до 1½ аршинъ, даже болѣе, а небольшія и неглубокія рѣчущки и озера обыкновенно промерзаютъ насквозь, до дна. Въ заключеніе промышленности говорятъ, что ледъ выдрѣ покоренъ. Жалѣю, что мнѣ самому не случилось видѣть этихъ продушинъ, но хорошо зная тѣхъ лицъ, отъ которыхъ я слышала неоднократно объ этомъ обстоятельствѣ, лицъ, заслуживающихъ полного довѣрія и приобрѣвшихъ къ себѣ общее уваженіе, я вполне этому вѣрю, хотя и не утверждаю какъ фактъ. По моему, если бы это не была истина, то въ массѣ народа или, лучше сказать, въ классѣ звѣропромышленниковъ, никакъ бы не могли создаться и укорениться два термина — продуваетъ и продушина; а эти слова, употребляемыя здѣсь между охотниками, такъ общезвѣстны и понятны, что объясненія не нужны. Я объясняю себѣ это обстоятельство такъ, что выдра, приставивъ свой носъ ко льду и дыша на него, быть можетъ, и дѣйствительно продуваетъ или, лучше сказать, протавляетъ еще тонкій ледъ насквозь и дѣлаетъ продушину, а быть можетъ и помогаетъ носу зубами, грызя ледъ. Кому неизвѣстно, хотя мало знакомому со льдомъ, что если на льдинѣ подержать нѣсколько секундъ палецъ, то подъ нимъ ледъ начинаетъ таять и образуется лунка. Такъ почему же не допустить, что выдра протавляетъ ледъ теплымъ носомъ, посредствомъ дыханія!.. Трудно только допустить, чтобы она могла сдѣлать продушину съ нижней стороны льда, т. е. изъ воды.

Здѣшніе туземцы — тунгузы и братскіе чрезвычайно любятъ выдровыя мѣха; за одну хорошую шкурку выдры они охотно даютъ быка на выборъ изъ цѣлаго стада; поэтому торговля выдровыми мѣхами въ Забайкальѣ довольно значительна, но шкурки этихъ звѣрьковъ не мѣстнаго промысла, а ихъ обыкновенно привозятъ съ Верхне-Удинской ярмарки.

Скажу еще нѣсколько словъ о выдрѣ, чтобы мои тощія рассказы объ этомъ замѣчательномъ звѣрѣ были хотя нѣсколько пополнѣе. — Въ нынѣшнее время о ручномъ воспитаніи выдръ есть уже много замѣчательныхъ фактовъ и

серьезныхъ наблюдений надъ ея бытомъ и жизнью. Я не стану цитировать эти факты, но скажу только, что молодую выдру можно сдѣлать вполне ручною; она умна, послушна, ласкова съ хозяиномъ и даже полезна тѣмъ, что можетъ доставлять свѣжую рыбу, тотчасъ по желанію своего владѣльца, — вся штука въ томъ, что была бы только возможность выдрѣ исполнить это желаніе. Хитрые китайцы уже давно знакомы съ выдрой и давно употребляютъ это животное для рыбной ловли, конечно, въ свою пользу. Въ неволѣ выдра легко привыкаетъ къ молоку и растительной пищѣ; ее можно даже довести до того, что рыбы ѣсть не станетъ вовсе.

Молодые выдры обладаютъ шерстью болѣе сѣро-бураго цвѣта, но съ возрастомъ темнѣютъ и шкура ихъ получаетъ мягкій бархатистый отливъ. Бѣлыя выдры считаются за большую рѣдкость, но чалыя попадають довольно часто. Въ полную воду животное нерѣдко заплываетъ на небольшія приземистыя деревья, что она впрочемъ иногда дѣлаетъ и въ обыкновенное время около береговъ рѣчекъ, и съ высоты высматриваетъ добычу, а завидя крупную жертву въ одно мгновеніе бросается въ воду и ловитъ добычу.

То мѣсто, гдѣ плыветъ выдра легко замѣтить потому, что надъ животнымъ всплываютъ пузыри на верхъ воды; этимъ пользуются охотники и караулятъ то мгновеніе, когда выдра выставитъ конецъ своей морды, чтобъ перевести дыханіе, въ это время звать не слѣдуетъ и надо мѣтко стрѣлять моментально, чтобы добыть хитрое животное. На мелкихъ мѣстахъ выдра за рыбой гоняется сзади, а въ глубокихъ плаваетъ снизу и ловитъ добычу за брюхо; это потому, что рыба, по устройствѣ своихъ глазъ, внизъ не видитъ. Если же двѣ выдры гонятся за одной крупной рыбой — то одна снизу, другая сверху. Мелкую рыбешку она ловитъ какъ попало, дѣйствуя во все стороны и стараясь преслѣдовать такъ, чтобъ загнать перепуганную рыбу въ такое мѣсто, гдѣ бы ей было удобнѣе хищничать. Въ мелкихъ мѣстахъ она даже шлепаетъ хвостомъ по водѣ, тѣмъ пугаетъ и загоняетъ рыбу въ заливы. Плаваетъ преимущественно противъ теченія и на промыселъ любитъ выходить въ свѣт-

лныя лунныя ночи, а въ ненастную погоду, сытая, сидитъ даже дома. Мелкую добычу она ѣстъ на водѣ, а крупную вытаскиваетъ на берегъ. Алчность ея замѣчательна: во время обѣда, замѣтя какую нибудь крупную рыбу въ водѣ, она тотчасъ оставляетъ лакомый кусокъ и мгновенно бросается за новой жертвой.

По льду и по снѣгу выдра можетъ скользить на довольно большомъ разстояніи, для этого она обыкновенно повертывается на бокъ и такимъ способомъ несется какъ на лыжахъ, этотъ маневръ дѣлается ею нерѣдко при спасеніи отъ преслѣдованія собакъ, особенно съ крутыхъ снѣжныхъ уваловъ. Ея крѣпкій и гладкій мѣхъ какъ нельзя лучше способствуетъ такой продѣлкѣ; онъ даже не намыкаетъ послѣ долгаго плаванія и бываетъ тотчасъ сухимъ послѣ легкаго встряхиванія шкурки животнымъ, при чемъ бываетъ легкій электрическій свѣтъ.

Надо замѣтить, что собаки какъ-то неохотно идутъ за выдрой, вѣроятно потому, что ихъ отбиваетъ сильный смердящій рыбный запахъ выдры. Говорятъ, что въ Камчаткѣ, гдѣ выдра очень обыкновенна, мѣхъ ея идетъ на укупорку дорогихъ собольихъ мѣховъ, на томъ основаніи, что будто бы онъ втягиваетъ въ себя сырость и тѣмъ предохраняетъ соболей отъ порчи. У насъ хорошія шкурки выдры продаются обыкновенно по 12 и даже 18 р. за штуку.

Въ 185\*.. году, въ декабрѣ мѣсяцѣ, около Букукунскаго казачьяго караула, на китайской границѣ, ѣздилъ я съ однимъ старымъ звѣропромышленникомъ, на маленькихъ саночкахъ (съ высокими копыльями), въ объѣздъ за дикими козами. Съ нами были двѣ винтовки и двѣ собаки, привязанныя на поводкахъ къ санямъ, да топоръ. Уѣхавъ съ ранняго утра и ползая по горамъ и доламъ, мы запоздали и, убивъ двухъ козулъ, возвращались уже домой передъ сумерками; лошади наша устала и, едва переставая ноги, тащила насъ шагомъ. Спустившись съ одной горы въ довольно широкую падь, старикъ вдругъ остановилъ коня и радостно сказалъ, указывая на свѣжій слѣдъ, что прошла выдра. Немного посовѣтовавшись, мы привязали коня къ дереву, а сами, взявъ съ собою собакъ, побѣжали слѣдомъ, который

и довелъ насъ скоро до небольшого озера. Слѣдь намъ указывалъ, что выдра спустилась съ берега къ озерку и ушла подъ ледъ, который около берега, по убыли воды въ озеркѣ, большимъ отверстіемъ отдѣлялся отъ него и образовалъ огромный ледяной отдувъ. Вода такъ сбыва въ озерѣ, что на поларшина стояла ниже льда, крѣпко державшагося по за-берегамъ. Все озерко едва-ли было 150 сажень въ окружности и имѣло продолговато-эллипсоидальный видъ. По словамъ старика, оно довольно глубоко и питалось подземными ключами и родниками. Въ немъ водились мелкіе караси. Старикъ, заглянувъ подъ ледяной отдувъ, радостно закричалъ: «здѣсь, здѣсь, карасница»!..

Долго мы не могли выгнать выдры изъ-подо льда. Наконецъ, прорубивъ на немъ двѣ дыры, съ другаго берега озера, съ помощію длинныхъ жердей, едва-едва выгнали ее въ ледяной отдувъ на другой берегъ; собаки тотчасъ поймали ее, началась драка. Старикъ, схвативъ топоръ, подбѣжалъ къ растянутой собаками выдрѣ и хотѣлъ ее ударить топоромъ, но второпяхъ попалъ лезвіемъ по подвернувшейся собакѣ и убилъ ее до смерти. Въ это время выдра, укусивъ за ногу другую собаку, вырвалась и побѣжала. Старикъ, увидавъ свою ошибку, швырнулъ топоръ далеко въ сторону и громко зарыдалъ, завылъ, какъ здѣсь говорить. Я, видя всю эту сцену, не потерялся, выстрѣлялъ по выдрѣ въ догонку и попалъ ей въ шею; выдра, пробѣжавъ еще нѣсколько сажень, упала мертвая... Уже поздно вечеромъ доплелись мы до дому; старикъ, довольный счастливой добычей, долго горевалъ о собакѣ, даже плакалъ; это я самъ видѣлъ и вполне ему сочувствовать, потому что было о чемъ горевать: собака эта ходила за всякимъ звѣремъ, дорого цѣнилась между промышленниками и славилась по цѣлому око-лодку!..

Однажды, въ деревнѣ К..., въ Нерчинскомъ горномъ округѣ, женщина пошла смотрѣть въ заколѣ верши, поставленныя для ловли рыбы, въ небольшой рѣчущкѣ, неподалеку отъ селенія. Поднявъ одну вершу, она сначала обрадовалась ея тяжести, думая, что въ ней много рыбы, но, вытащивъ изъ воды вершу, увидала въ ней незнакомаго звѣря; она, испу-

гавшись, трихнула вершу; выдра, вѣроятно только что попавшая въ рыболовную снасть, еще живая, выскочила изъ верши и нырнула въ воду. Женщина, испугавшись еще болѣе, бросила вершу, прибѣжала домой блѣдная и, едва переводя дыханіе, начала всѣмъ рассказывать, что у нихъ въ вершу попалъ водяной. Многія старухи и другія женщины повѣрили рассказчицѣ, боязливо слушали ея неоднократныя повторенія и дополненія, разводили руками и чмокали губами... Мужики, вернувшіеся изъ лѣсу, разспросили подробности, узнали въ чемъ дѣло, отъ души посмѣялись надъ женщиной и вмѣстѣ съ тѣмъ побранили ее за то, что не умѣла воспользоваться дорогою находкой; и справедливо, потому что здѣсь выдръ продають довольно дорого.

Мясо выдры въ пищу не употребляется; даже при обдираниі шкурки отъ мяса сильно и неприятно пахнетъ сырой рыбой.

Въ южномъ Забайкальѣ особаго промысла за выдрами нѣтъ, а бьютъ ихъ случайно изъ винтовокъ и даютъ собаками. Здѣсь обыкновенно караулятъ выдръ на полыньяхъ и ледяныхъ трещинахъ, въ которыя выдры спускаются въ воду для ловли рыбы, ибо онѣ имѣють привычку ходить на этотъ промыселъ по одному мѣсту и нырять въ извѣстную полыню или трещину, что не трудно замѣтить охотнику по слѣдамъ звѣря и рыбьимъ костямъ, потому что выдра, вынырнувъ изъ воды, пожираетъ свою добычу больше на одномъ мѣстѣ. Скарауливъ выдру, стрѣлять ее нужно вѣрнѣе, чтобы нанести смертельную рану; въ противномъ случаѣ, легко раненая выдра тотчасъ унырнетъ въ воду и уже изъ нея не выйдетъ; она скорѣе пропадетъ въ водѣ, чѣмъ выльзетъ на сушу. Выдръ караулятъ и около ихъ норъ или гнѣздъ; но эта послѣдняя охота весьма неблагонадежна, потому что выдра, уйдя изъ гнѣзда на промыселъ, не возвращается въ него по нѣскольку сутокъ сряду; вотъ тутъ и извольте ее караулить, да еще зимою. Иногда же выдра, уйдя изъ гнѣзда, болѣе въ него не возвращается. Признаюсь, я страстный охотникъ, а не согласился бы на такую пытку и не сталъ бы караулить выдру у гнѣзда зимою! Другое дѣло весною, лѣтомъ, когда у нея есть дѣти, тогда

она часто посѣщаетъ свое жилище; вотъ тогда бы и я готовъ былъ продежурить нѣсколько часовъ сряду около гнѣзда, чтобы всадить въ хозяйку мѣткую пулю!.. Если выдра будетъ обойдена на сушѣ, то на слѣдъ пускаютъ собакъ, которыя, найдя выдру, даютъ. Въ этой охотѣ главное дѣло заключается въ томъ, чтобы не дать возможности выдрѣ уйти отъ собакъ къ рѣчкѣ, озеру или пруду, на которыхъ есть полынья, трещины на льду, заколы для рыбной ловли, проруби, ледяные отдувы и проч. Если выдра успѣетъ заскочить въ свою или чужую нору, то ее добываютъ изъ нея выкапываніемъ или посредствомъ выкуриванія дымомъ (см. статью «Тарбаганъ»). Но всѣ эти охоты есть, большею частію, слѣдствіе случая, нечаянной встрѣчи съ выдромъ или неожиданнаго открытія ея жилища, или свѣжаго слѣда. Понятно, что лѣтомъ выдру увидѣть случайно или отыскать нарочно труднѣе, чѣмъ зимою.

Въ тѣхъ мѣстахъ Забайкалья, гдѣ выдръ много, я слышалъ, что ихъ добываютъ капканами, пастями особаго устройства, петлями, луками (самострѣлами), которые настораживаютъ на ихъ тропахъ, около гнѣздъ или около тѣхъ мѣстъ, гдѣ выдры лезутъ въ воду. Даже слышалъ, что ихъ ловятъ сѣтями, если онѣ уйдутъ въ воду. Какимъ образомъ ловятъ выдръ въ эти ловушки и какъ онѣ дѣлаются—мнѣ худо извѣстно, да я и не специалистъ этого дѣла вообще, а потому и не берусь описывать того, чего еще самъ хорошо не знаю.

## 11. ДИКАЯ КОШКА.

Что касается до звѣринаго промысла, то какъ не сказать — «чего, чего только нѣтъ въ богатомъ Забайкальѣ!» особенно «за камнемъ», какъ здѣсь говорятъ, т. е. по сю сторону Яблоноваго хребта или въ восточныхъ его покатостяхъ. И дѣйствительно, здѣсь даже въ изобиліи водятся дикія лѣсные и степныя кошки, которыя въ другихъ частяхъ свѣта или весьма рѣдка, или вовсе не водятся; хотя и въ здѣшнемъ краѣ дикія кошки живутъ только въ южной его половинѣ, а въ сѣверной ихъ нѣтъ, за то въ послѣдней



множество песцовъ и изрѣдка попадаются бобры, которыхъ въ южной не встрѣчается. Жалѣю, что мнѣ не удалось побывать въ сѣверной Сибири, а потому и не довелось познакомиться съ ея обитателями; вотъ почему я и умалчиваю о песцахъ и бобрахъ; а хотѣлось бы посмотреть на нихъ, особенно на послѣднихъ, какъ охотнику и наблюдателю!..

Прѣхавъ сюда изъ Россіи страстнымъ молодымъ охотникомъ, я первымъ долгомъ разспрашивалъ здѣшнихъ промышленниковъ о звѣряхъ и птицахъ, наводняющихъ Забайкалье, и слыша отъ нихъ въ одушевленныхъ разсказахъ названія звѣрей и птицъ, знакомыхъ мнѣ только на школьной скамейкѣ по тощимъ научнымъ описаніямъ, — я совершенно терялся, не находилъ отвѣтовъ на вопросы разсказчиковъ, которые въ свою очередь старались узнать отъ меня о Россіи; я глоталъ каждое слово изъ ихъ повѣствованій, показавшихся мнѣ въ то время чрезвычайно оригинальными и типичными, и закидывалъ вопросами... А что дѣлалось въ это время съ моею молодой душой?... О, господа, положеніе ея въ состояніи опредѣлить только охотники, которые, быть можетъ, посочувствуютъ мнѣ въ этомъ и скажутъ: она вѣроятно мысленно носилась по горамъ и доламъ глухой сибирской тайги, любопытнымъ глазомъ страстнаго охотника заглядывала въ ея темные непроходимые уголки, чтобы ближе познакомиться съ ея обитателями и составить о нихъ свое собственное понятіе, ибо только свои убѣжденія и заключенія, основанныя на фактическихъ данныхъ, сильнѣе молодять и тревожатъ постарѣвшую душу... И справедливо, если они такъ скажутъ и позволятъ мнѣ еще прибавить, — что только свои наблюденія и сладки, и что я, кромѣ глухой тайги, мысленно облеталъ еще поля, рѣчки, озера и широкія вознующіяся даурскія степи, лежащія подъ тучными табунами и стадами, съ ихъ вѣчно курящимися, конусообразными, закоптѣлыми юртами здѣшнихъ кочевыхъ туземцевъ... Словомъ, мысленно въ то время я побывалъ вездѣ, составилъ себѣ смутное понятіе обо всемъ, не вывелъ ничего положительнаго и потому ... потому что? — съ нетерпѣніемъ сталъ ожидать дѣйствительности!..

Но виновать, читатель, Бога ради извини за отступле-

не, — заболтался я, вспомнивъ прошлыя радостныя минуты, и забылъ настоящя; совсѣмъ изъ головы вошь, что начать съ тобой бесѣдовать о дикой кошкѣ... вотъ что значить имѣть впечатлительную натуру, бѣда старое-то вспомнить, недаромъ и пословица на это есть, какъ бишь она?... — вотъ и опять было заболтался... экая дурная слабость!..

Я уже сказалъ выше, что здѣсь дикихъ кошекъ различаютъ двухъ родовъ: лѣсныхъ и степныхъ \*); послѣднія по образу жизни, нраву, фигурѣ и добыванію ничѣмъ не отличаются отъ первыхъ и встрѣчаются рѣже лѣсныхъ. Дикая кошка недаромъ получила свое названіе: она чрезвычайно дика, а видомъ, манерами, движеніями, характеромъ и образомъ жизни сходна съ домашнею кошкою; но дикая несравненно больше домашней, длиннѣе корпусомъ, свирѣпѣе и отважнѣе. Нѣкоторыя изъ нихъ достигаютъ иногда до величины средней дворовой собаки, только ниже ея на ногахъ.

Дикія кошки имѣютъ круглую голову, со стоячими острыми ушами и быстрыми, живыми, весьма подвижными глазами, короткую тупую морду, короткое гибкое тѣло, короткія ноги, лапы съ выдвижными когтями, которые прячутся въ кожу въ спокойномъ состояніи по произволу и при походкѣ животнаго, а потому всегда остаются острыми, — они выдвигаются только при паденіи, оборонѣ и влѣзаніи на деревья; языкъ дикихъ кошекъ шерховатъ и подобенъ мелкому терпугу. Здѣшнія кошки покрыты длинною пушистою и мягкою шерстью, которая наиболѣе длинна съ боковъ головы, подъ ушами и по бокамъ туловища, сверху же головы и на ногахъ — самая короткая. Цвѣтъ шерсти на головѣ, шеѣ, лопаткахъ, спинѣ, пахахъ, наружныхъ частяхъ ногъ и на хвостѣ — желтовато-черный, нѣсколько сѣроватый, съ просвѣчивающими бѣлыми волосками; кромѣ того, на этихъ частяхъ, мѣстами пробивается отдѣльно свѣтло-желтая шерсть, которая придаетъ пестрому мѣху пріятный оттѣнокъ. У нѣкоторыхъ кошекъ за ушами замѣтны желтоватыя пятна, а

\*) Примѣчаніе. Туземцы степную дикую кошку называютъ «мануль». — Вѣроятно это тотъ самый звѣрокъ, про котораго упоминаетъ знаменитый Палласъ.

начиная съ головы, по шеѣ, хребту и частью на бокахъ замѣчаются черныя полоски; независимо же отъ нихъ за ушами и по бокамъ шеи тоже видны мелкія темныя струйки. Конецъ длиннаго и пушистаго хвоста почти черный, а далѣе къ корню его идутъ черныя кольца; число ихъ бываетъ различно — у нѣкоторыхъ отъ 5 до 6, а у другихъ доходить и до 10 колець, которыя, приближаясь къ корню хвоста, дѣлаются все темнѣе и темнѣе. На ногахъ замѣтны тоже мелкія кольца такого же цвѣта. Брюшко, грудь и внутреннія части ногъ желтоваты, съ выглядывающей черной и бѣлой шерстью. Дикія кошки бываютъ такъ разнообразны, что мало походятъ другъ на друга по цвѣту шерсти. Даже дѣти одного помета, отъ одной матери, различны по виду. Молодыя дикія кошки не столь красивы, какъ старыя; желтоватой шерсти у нихъ меньше, а больше бѣлой, и ротъ, какъ бы въ родѣ опушки или каймы, окруженъ бѣлой шерстью. Кожа на губахъ и подошвахъ ногъ большею частью бываетъ черная, какъ у молодыхъ, такъ и у старыхъ.

Лапы дикихъ кошекъ совершенно круглыя, какъ у домашнихъ. Онѣ ходятъ нога въ ногу, какъ лисицы; слѣды ихъ круглыя, съ ясными отпечатками мякишей пальцевъ, сходный съ рысыми, только нѣсколько меньше. Дикія кошки одарены острѣйшимъ зрѣніемъ и тончайшимъ слухомъ; малѣйшія движенія и едва произнесенный пискъ птички или мышки не скроются отъ промышляющей дикой кошки; за то обоняніе ихъ, въ сравненіи съ другими звѣрями, слабо. Движенія кошекъ весьма быстры, легки и граціозны; въ этомъ относительно дикихъ звѣрей онѣ похожи на рысей, но въ движеніяхъ кошекъ больше свободы; по деревьямъ онѣ лазятъ удивительно быстро, а по полу бѣгаютъ чрезвычайно скоро, но такъ же, какъ и рыси, скоро устаютъ, почему на ровномъ мѣстѣ легкія собаки скоро ихъ догоняютъ. Лѣсныя дикія кошки, пробѣжавъ нѣсколько десятковъ сажень, обыкновенно заскакиваютъ на деревья или прячутся въ пустоты и разсѣлины розсыпей и утесовъ; но стѣнныя кошки въ состояніи бѣжать отъ преслѣдованій собакъ долѣе, нежели лѣсныя, и если не успѣютъ заскочить въ чьи нибудь норы, то обертываются, ложатся на спину и жестоко

защищаются чрезвычайно острыми когтями и зубами. Это же дѣлаютъ и лѣсные кошки, если онѣ будутъ захвачены собаками на чистомъ луговомъ мѣстѣ и не успѣютъ заскочить на деревья. Одной собакѣ ни за что не задавить взрослой дикой кошки, она чрезвычайно живуца, какъ говорить простолюдины; и дѣйствительно, не видавши, трудно повѣрять, чтобъ это животное, повидимому нѣжное, тонкое, тщедушное, могло переносить страшные побои. Часто дикая кошка, раненая пулей, съ торчащими изъ раны внутренностями, получивъ нѣсколько тыпковъ отъ собачьихъ зубовъ и столько же полновѣсныхъ ударовъ отъ охотника, облитая вся кровью — еще сердито защищается и не поддается осврѣпѣвшимъ собакамъ. Только смертельная рана въ голову или грудь винтовочной пулей привудитъ дикую кошку упасть съ дерева. Менѣе же вредная рана заставитъ охотника выстрѣлить въ кошку еще разъ, ибо она, полумертвая, падая съ дерева отъ первой пули, успѣетъ захватиться своими острыми крючковатыми когтями за вѣтви и, быть можетъ, повиснетъ на воздухѣ, — но всетаки не упадетъ на землю; если же она какъ нибудь оборвется, то, упавъ на полъ, никогда не ушибется, потому что она успѣетъ на воздухѣ перевернуться изъ невыгоднаго положенія и упадетъ всегда на ноги, а справившись съ силами, снова тотчасъ заскочитъ на дерево. Случается, что она, будучи ранена, полетитъ съ дерева, успѣетъ пойматься когтями за вѣтви, повиснетъ на нихъ, держась иногда однимъ когтемъ, пропадетъ въ такомъ положеніи и всетаки не упадетъ на землю.

Лѣсную дикую кошку труднѣе задавить собаками, но легче убить изъ ружья, нежели степную; ибо первая, завидя собакъ, тотчасъ старается скрыться въ какую нибудь щель, пустоту, глубоко забиться въ трещину, залѣзть въ выгара подъ корни большихъ деревьевъ, заскочить на мохнатое дерево и проч., тогда какъ широкая, голая степь этихъ удобствъ не представляетъ, тамъ одно спасеніе — скоро понавпшая чужая или своя нора.

Дикая кошка, застигнутая собакою врасплохъ, тотчасъ храбро защищается: ложится на спину или садится на задъ, прыскаетъ и жестоко царапается; если же видитъ врага по

своимъ силамъ, напрямѣръ, молодую, неопытную и боязливую собаку, то, чтобы скорѣе прогнать ее, сама еще съ ожесточеніемъ бросается на своего врага и часто успѣваетъ въ своемъ намѣреніи.

Дикая кошка зла и отважна, при оборонѣ не боится человѣка, почему къ раненой кошкѣ или растянутой собаками охотнику не слѣдуетъ подходить зря, тѣмъ болѣе безъ всякой обороны. Голосъ дикихъ кошекъ ничѣмъ не отличается отъ дворовыхъ; онѣ также мяукаютъ и урчатъ, какъ домашнія, только какъ-то грубѣе и дичѣе. Во время течки, бывающей у нихъ обыкновенно въ февралѣ мѣсяцѣ и рѣдко въ первой половинѣ марта, часто слышать ихъ голоса, особенно по ночамъ, которые, раздаваясь по лѣсу, кажутся чѣмъ-то особеннымъ, дикимъ, волшебнымъ, наводящимъ страхъ и уныніе на робкую, а тѣмъ болѣе суевѣрную душу... Не служили ли отчасти и эти дикіе звѣри началомъ созданія лѣсовиковъ и другихъ мненческихъ образовъ въ пылкомъ воображеніи суевѣрнаго простолюдина?!.. Въ здѣшнемъ краѣ дикія кошки держатся преимущественно около розсыпей и утесовъ, въ скармакахъ, какъ говорятъ нѣкоторые промышленники, выражаясь туземно, въ удаленіи отъ жилыхъ мѣстъ. Онѣ поселяются обыкновенно въ расщелинахъ утесовъ, въ пустотахъ между плитами и валунами розсыпей, въ пещерахъ, а на ровныхъ мѣстахъ болѣе въ древесныхъ дуплахъ; въ степяхъ же — по оврагамъ, въ земляныхъ трещинахъ и рѣдко въ тарбаганьихъ норахъ. Дикая кошка пуглива и недоувѣрлива, а потому, почувявъ хотя случайное приближеніе къ ея гнѣзду, она тотчасъ перемѣняетъ мѣсто своего жительства и переселяется въ другое, хотя иногда и неподалеку отъ перваго; особенно она это дѣлаетъ въ то время, когда у нея есть котята, которыхъ она переноситъ во рту, если они малы, или уводитъ буде велики. Когда же она замѣтитъ, что человѣкъ только разъ побывалъ около стараго ея гнѣзда, какъ бы не имѣя злого умысла на ея шкуру, она иногда возвращается на старое пепелище.

Во время ихъ течки за одной кошкой ходятъ по нѣскольку котовъ, которые жестоко ссорятся между собою за любовь самки, такъ что кровь льется изъ тѣла и шерсть

летитъ клячьми, а сколько при этомъ шуму и крику! Словомъ, въ этомъ случаѣ дикія кошки нисколько не отличаются отъ домашнихъ, а по образу жизни сходны съ рысью и частью соболемъ. При неровной дракѣ, слабѣйшій обыкновенно спасается бѣгствомъ на деревья, но побѣдитель нерѣдко преслѣдуетъ его и тамъ, такъ что тотъ несчастный любовникъ поневолѣ оставляетъ свои замыслы на сладострастныхъ супружескія связи и поспѣшно убегаетъ куданибудь подалеже отъ своего сильнаго соперника. Совсѣмъ другое бываетъ, если самцы равносильны; жаркая драка продолжается между ними до тѣхъ поръ, пока они оба выбьются изъ силъ и, окровавленные, оборванные, машинально разойдутся въ стороны, до новыхъ припадковъ сладострастія и заискиванія расположенія и ласки прекрасной особы. Эта послѣдняя, оплодотворившись съ котами, ходитъ чреватой 9 недѣль и къ концу апрѣля или въ началѣ мая приноситъ уже молодыхъ, которые рождаются слѣпыми въ числѣ 3-хъ, 4-хъ и рѣдко пяти. Маленькіе котята, проглянувъ и немного окрѣпнувъ, очень красивы, рѣзвы, игривы и граціозны. Воспитаніе молодыхъ котятъ чрезвычайно сходно съ выкармливаніемъ молодыхъ рысей.

Дикія кошки питаются преимущественно живностью, а надалѣ или упадѣ, какъ здѣсь говорятъ, ѣдятъ только въ случаѣ крайности; онѣ вполне хищныя животныя, ибо растительной пищи вовсе не ѣдятъ. Мелкимъ птичкамъ, тетеревамъ, куропаткамъ, рябчикамъ и глухарямъ онѣ наносятъ страшный вредъ, пожирая не только молодыхъ птенцевъ и лова матокъ, но и таская ихъ яйца. Полевыхъ мышей онѣ потребляютъ во множествѣ, особенно степныя кошки; ловятъ даже зайцевъ, старыхъ и молодыхъ, и пожираютъ анжиганъ какъ у дикихъ козуль, такъ и у кабарогъ. Большимъ звѣрямъ, наиримѣрь, козулямъ, сильные коты прыгаютъ на спину и, какъ рыси, грызутъ затылокъ. Послѣ неудачнаго прожка кошка болѣе не преслѣдуетъ животныхъ, а отыскиваетъ новую добычу; она настолько велика и сильна, что безъ особаго затрудненія справляется съ большими дикими козлами. На промыселъ дикія кошки выходятъ преимущественно ночью, а днемъ прячутся, хотя лѣсныя кошки, въ

мѣстахъ уединенныхъ, любятъ садѣть и днемъ, притаившись на деревьяхъ, откуда, высмотрѣвъ добычу, вдругъ на нее бросаются съ немовѣрною быстротою. Однимъ словомъ, дикая кошка, для мелкихъ птичекъ и лѣсной дичи, есть такой же бичъ, какъ и лѣсная куница, а въ ловлѣ и похищеніи мышей не уступить ловкости и аппетиту любой лисицы. Нѣкоторые промышленники утверждаютъ, что имъ случалось добывать степныхъ дикихъ кошекъ, въ которыхъ они находили до 10 и болѣе проглоченныхъ мышей.

Мѣхъ дикихъ кошекъ очень и тепелъ, но по своей пестротѣ и малочисленности кошекъ малоупотребителенъ; а потому и цѣна на эти мѣха низкая, такъ что изъ первыхъ рукъ шкуру дикой кошки можно купить за 50 и 60 коп. сер. Здѣсь мѣха дикихъ кошекъ мало идутъ въ продажу и потому не играютъ важной роли въ торговлѣ. Частью эта пушнина отправляется въ Кяхту и тамъ обмѣнивается китайцамъ на ихъ произведенія, какъ-то: чай, канфы, полушелковицы, шелкъ и проч. На мѣстѣ, мѣха эти употребляются жителями края, преимущественно туземцами, на теплыя шапки и воротники. Манчжуры, да и вообще племена, живущія на границѣ съ російскими владѣніями въ предѣлахъ Китая, любятъ пестрые мѣха; русскіе промышленники хорошо это знаютъ и при случаѣ сбываютъ имъ шкурки дикихъ кошекъ и рысей за дорогую цѣну, такъ что шкурка дикой кошки нерѣдко уходитъ за 3 рубля серебромъ. Мясо дикихъ кошекъ въ пищу не употребляется даже и здѣшними инородцами.

Въ Забайкальѣ за дикими кошками особаго промысла нѣтъ, но ихъ рѣдкости и малозначенію въ торговлѣ. Въ кожной его половинѣ ихъ добываютъ случайно въ различныя поставушки, устроенныя для ловли другихъ звѣрей. Чаще всего онѣ попадаютъ въ козы огородныя пасты (смотри статью «Козуля»), рѣже на козы, волчьи, лисьи и кабарожьи луки, особыхъ же ловушекъ, собственно для дикихъ кошекъ, здѣсь почти не готовятъ. Развѣ найдя ихъ гнѣздо, нѣкоторые дѣлаютъ около самаго лаза или на тропѣ, по которой звѣрь обыкновенно ходить, какія нибудь ловушки, какъ-то: ставить калканы, рубятъ пасты; но кошки въ нихъ мало по-

падаютъ, онѣ хитры и недоверчивы, а промышленники, быть можетъ, не мастера этого дѣла.

Само собою разумѣется, что сибирскій промышленникъ, случайно встрѣтившись съ дикою кошкою, никогда не пропуститъ удобнаго случая убить ее изъ винтовки, а найдя свѣжій ея слѣдъ, пуститъ на него собакъ, отыскать кошку, загнать ее на дерево и убить или затравить собаками. Въ тѣхъ мѣстахъ, гдѣ онѣ водятся въ изобиліи, охотники подманиваютъ ихъ, какъ лисицъ, на пискъ, сходный съ пискомъ мышей, и бьютъ ихъ изъ ружей, потому что дикія кошки, слыша его, тотчасъ являются къ охотнику, но, замѣтя ошибку, мгновенно убѣгаютъ; почему стрѣлку нужно быть наготовѣ и при первомъ удобномъ случаѣ стрѣлять ни мало не медля; въ противномъ случаѣ, испугавъ кошку, трудно отыскать ее вторично. Словомъ охота на дикихъ кошекъ чрезвычайно сходна съ охотою на рысей.

Мнѣ никогда не случалось стрѣлять по дикой кошкѣ, вѣроятно, потому только, что я мало жилъ въ тѣхъ мѣстахъ, гдѣ онѣ водятся; но убитыхъ и задавленныхъ собаками я видѣлъ много.

Однажды въ окрестностяхъ А—го серебрянаго рудника, раннею осенью ходилъ я за рябчиками; перебрѣлъ уже много крутыхъ и лѣсистыхъ горъ, перешелъ нѣсколько узкихъ логовъ съ шумящими горными рѣчками, хотѣлъ уже отправиться домой, потому что усталъ какъ собака, какъ говорится, ибо я съ самаго ранняго утра таскалъ на себя ягдташъ, набитый рябчиками и сухой закуской. Взойдя на небольшую горку, къ которой съ лѣвой руки прилегалъ небольшой скалистый утесъ, сѣлъ отдохнуть, закурилъ походную свою трубку и сталъ поглядывать своего товарища, который по моему расчету долженъ былъ быть недалеко отъ этого мѣста. Прошло съ полчаса; я отдохнулъ, но досадовалъ, что не идетъ мой товарищъ, потому что стало уже смеркаться; я всталъ, раскрылъ уже ротъ и хотѣлъ только погромче подать ему голосъ, какъ вдругъ, саженьяхъ въ 30 отъ меня, я увидѣлъ дикую кошку, тихо пробирающуюся къ утесу, съ какою то ношей во рту. Я едва удержался, схватилъ ружье и хотѣлъ въ нее выстрѣлить, но собака



моя, тоже замѣтивъ ее, не дождалась выстрѣла и бросилась къ ней; кошка, услышавъ шумъ, мгновенно скрылась въ чащѣ...

## 12. ХОРЕКЪ.

Хищный звѣрокъ, котораго здѣсь сибиряки называютъ хорькомъ, въ строгомъ смыслѣ слова не есть хорекъ, по научному опредѣленію, и не можетъ быть представителемъ многочисленнаго рода хорьковъ. Словомъ здѣшній хорекъ мало похожъ на того звѣрка, котораго натуралисты называютъ хоремъ (*M. pitogius*); здѣшній хорекъ есть только видъ хорьковъ, водится только въ Сибири и извѣстенъ въ наукѣ подъ названіемъ колонка или красика (*M. sibirica*). Собственно же хорекъ или хорь, водящійся въ здѣшнемъ краѣ, носитъ въ Забайкальѣ другое названіе, русское и туземное; именно онъ здѣсь извѣстенъ какъ хорекъ черногрудъ или просто черногрудъ, а по-туземному—курна.

Я, какъ принадлежащій къ числу здѣшнихъ охотниковъ, какъ марающій замѣтки страстнаго охотника восточной Сибири и какъ человекъ совершенно осибирячившійся, который уже говорить, писать и проч. по-сибирски — отступлю отъ научныхъ названій и описываемыхъ звѣрей перекрещу по-сибирски. Сначала я займусь замѣчаніями о здѣшнемъ хорькѣ или колонкѣ, а потомъ поговорю и о хорькѣ черногрудѣ или курнѣ въ отдѣльной статьѣ.

Въ Забайкальѣ хорьковъ различаютъ два рода; различіе это основывается только на величинѣ звѣрка; именно большіе называются хорьками, а меньшій родъ солонгдями. Изъ нихъ первые, то есть настоящіе колонки, болѣе извѣстны, чѣмъ послѣдніе, потому что первые имѣютъ довольно большое значеніе въ торговлѣ, а вторые—никакого.

Здѣшній, настоящій хорекъ (колонка) нѣсколько меньше обыкновеннаго европейскаго хоря, отличается отъ него образомъ жизни, отчасти нравомъ, видомъ или фигурою и цвѣтомъ шерсти. Нашъ хорекъ нѣсколько больше бѣлки и подходитъ величиною къ среднему соболу; онъ имѣетъ фигуру горностан—длинное тонкое тѣло на короткихъ ногахъ,

снабженныхъ весьма острыми короткими когтями. Маленькая округленная его головка оканчивается довольно острою мордочкою, съ весьма острыми, крѣпкими зубами и длинными черными усами. Уши маленькія, стоячія. Хвостъ длинный, пушистый. Маленькіе черные его глазки чрезвычайно живы и, при первомъ взглядѣ на животное, напоминаютъ о его кровожадности. Шерсть на здѣшнемъ хорькѣ желтоватая, съ красноватымъ отбѣнкомъ, довольно пушистая и мягкая, но коротенькая съ лоснящеюся осью. Шкурки хорьковъ прескверно пахнутъ и, когда ихъ снимаютъ съ пойманныхъ звѣрьковъ, отъ нихъ отдѣляется несносный удушливый запахъ (просто — вонь), вѣроятно хорошо извѣстный охотникамъ-промышленникамъ и незнакомый высокому болотному охотнику съ нѣжными обоняніемъ.

Недаромъ нѣкоторые называютъ хорька вонючимъ звѣремъ. Долгое время это отдѣляющееся зловоніе было одною изъ главныхъ причинъ неупотребительности и малоцѣнности хорьковыхъ мѣховъ; но въ послѣднее время, красота, доброта и легкость этихъ мѣховъ заставили пренебречь зловоніемъ и хорьки обратили на себя вниманіе. Здѣшніе хорьки (колонки) охотно берутся сборщиками пушнины изъ первыхъ рукъ по 80 коп., даже по рублю серебромъ за штуку, и отправляются въ большомъ количествѣ въ Кяхту. Тамъ эти хорьковые шкурки подкрашиваются въ бурый цвѣтъ и продаются или обмѣниваются китайцамъ за низкій сортъ соболей. Тонкое тѣло хорька способно до того растягиваться и изгибаться, что звѣрокъ этотъ можетъ пролѣзть въ небольшія узкія норы другихъ мелкихъ звѣрьковъ, чтобы задушить ихъ обитателей, или же залѣзть сквозь узкія щели и небольшія отверстія въ амбары, кѣлти сельскихъ домовъ, въ птичники и прочія уголья, чтобы полакомиться свѣжинкой. Переднія ноги хорька нѣсколько короче заднихъ, почему онъ прыгаетъ какъ то сторбившись и фигурой своей въ это время напоминаетъ скорѣе какую нибудь пресмыкающуюся гадюку, чѣмъ четвероногое животное. Хорекъ никогда не ходитъ шагомъ и не бѣгаетъ, онъ всегда прыгаетъ, скачетъ, становясь обѣими лапами вмѣстѣ, отчего слѣдъ его издали можетъ показаться лисѣмъ нарыскомъ, когда лиса

спокойно идетъ шагомъ; но разсмотрѣвъ хорошенько, находишь большое сходство съ куньимъ слѣдомъ. Обыкновенно прыжки хорька бываютъ около двухъ четвертей, а если онъ чѣмъ нибудь испуганъ, то скачки его достигаютъ пяти четвертей и болѣе.

Хорекъ смѣлъ, кровожаденъ и злобенъ до невѣроятности; въ крайности онъ не только огрызается, жестоко кусается, но даже самъ бросается на собаку. Огрызаніе его сопровождается звуками, похожими на щекотаніе сороки; но въ спокойномъ состояніи голось его похожъ на какое-то хриплое шипѣніе или носвистываніе. Сибиряки говорятъ, что хорекъ чѣркаетъ. Хорьки-колонки водятся здѣсь во множествѣ; особенно же ихъ много держится по рѣкѣ Енисею. Они живутъ и въ лѣсахъ, и въ степяхъ — въ норахъ, которыя дѣлаютъ всюду, гдѣ придется, — подъ пнями, корнями деревь, подъ карчами, валежинами, камнями, плитами и т. п. Они не боятся селиться около жилыхъ мѣстъ, даже ищутъ этого случая и помѣщаются иногда въ старыхъ деревенскихъ постройкахъ, даже подъ самыми жилыми зданіями, чтобы удобнѣе пользоваться дворовыми птицами, которыхъ они искусно ловятъ и таскаютъ во рту въ свои темныя жилища. Хорекъ, забравшись въ курятникъ или въ голубятню, обыкновенно душитъ нѣсколько куръ или голубей и никогда не довольствуется одною жертвою. Онъ, большею частью, прокусываетъ шею у своей добычи, высасываетъ кровь, оставляетъ ее, кидается на другую, потомъ на третью и такимъ образомъ умерщвляетъ иногда до десяти птицъ. Въ такомъ случаѣ мясо ихъ остается нетронутымъ; но у многихъ головы бываютъ совсѣмъ отъѣдены и куда-то унесены, или же у нѣкоторыхъ головы бываютъ вскрыты и мозгъ съѣденъ. Если хорекъ, забравшись въ курятникъ, задавить только одну или двѣ птицы, что рѣдко случается, то непремѣнно отъѣдаетъ ихъ головы и уносить. Но замѣчено, что всѣ эти неистовыя проказы онъ дѣлаетъ только тогда, когда отверстіе, чрезъ которое онъ попалъ въ птичникъ, такъ мало, что онъ не можетъ чрезъ него утащить хотя одну жертву. Если же оно велико и выборъ незначителенъ въ количествѣ птицъ, что обыкновенно и случается въ нашемъ краѣ (ибо нѣсколько

курицы къ ночи садятся на нѣшести или на сѣдала гдѣ либо на дворѣ, около избы, подъ худыми, едва покрытыми сараями, или просто повѣтями, такъ что доступъ хорьку къ нимъ очень удобенъ и простъ), то хорекъ задавить нѣсколько птицъ и, напившись ихъ теплой крови или наѣвшись мозгу, обыкновенно уноситъ еще съ собой одну изъ своихъ жертвъ и тѣмъ иногда открываетъ хозяину свое убѣжище, потому что хорекъ, не имѣя силы нести въ зубахъ курицу, тащитъ ее по полу, отчего перья вылѣзаютъ изъ птицы и означаютъ путь вора.

Зимой хорьки живутъ больше парочками, самецъ съ самкой, и въ самое холодное время года, какъ-то въ декабрѣ и январѣ, они, какъ надо полагать, лежатъ безвыходно въ норѣ и находятся въ спячкѣ. Я не выдаю за истину послѣдняго обстоятельства, но удостоверяю только, что ни хорьковъ, ни ихъ слѣдовъ не было видно въ продолженіи двухъ или полуторыхъ мѣсяцевъ зимою. Нѣкоторые здѣшніе промышленники увѣряли меня, что имъ случалось находить хорьковъ, въ это самое время, въ норахъ въ полусонномъ состояніи.

Время супружескихъ отношеній, гоньба или точка хорьковъ, бываетъ обыкновенно въ февралѣ мѣсяцѣ на открытомъ воздухѣ. За самкой иногда бѣгаетъ нѣсколько самцовъ, которые часто ссорятся между собою и нерѣдко совершаютъ неистовыя побойща, сопровождаемыя рѣзкимъ чирканьемъ или щекотаньемъ. Самецъ съ самкою во время совокупленія вяжутся какъ собаки и, связавшись вмѣстѣ, не скоро разъединяются. Одинъ достовѣрный промышленникъ, между прочимъ, говорилъ мнѣ, что эта связь сладострастныхъ супруговъ продолжается иногда по дѣльнымъ суткамъ. Охотникъ этотъ, на моей памяти, переловилъ и перестрѣлялъ не одну сотню хорьковъ, былъ всегда справедливъ въ другихъ своихъ разсказахъ и при неоднократныхъ повтореніяхъ совершенно вѣренъ, почему я вѣрю ему и передаю это на усмотрѣніе читателя. Мнѣ однажды на охотѣ (зимою) случилось видѣть совокупленіе хорьковъ днемъ, подъ большимъ упавшимъ деревомъ; слыша объ нихъ по этому поводу интересныя вещи, я хотѣлъ пожертвовать расчетами промыш-

лѣвника и удовлетворить любопытству наблюдателя, но когда я по неосторожности своей испугалъ ихъ, то самецъ быстро соскочилъ съ самки и побѣжалъ съ нею рядомъ, какъ говорятъ, ухо въ ухо; я, переставъ быть свидѣтелямъ, посиѣшню выстрѣлилъ въ нихъ дробью и убилъ обонхъ. Къ удивленію моему, я нашелъ ихъ связавшимися вмѣстѣ такъ крѣпко, что нужно было употребить значительное усиліе, чтобы растащить ихъ порознь. Не знаю только, такъ ли прочно бываетъ совокушеніе тогда, когда имъ никто не мѣшаетъ; потому что, въ приведенномъ мною случаѣ, можно думать, что при смерти самки, въ дѣтородномъ ея членѣ могли сдѣлаться судороги, силою которыхъ и захватило такъ крѣпко дѣтородный удъ самца. Надо замѣтить еще, что удъ самца былъ на концѣ загнутъ какъ крючекъ и твердъ какъ кость!.. Все это я видѣлъ своими глазами и передаю какъ фактъ. Простолюдины утверждаютъ, что будто удъ самца дѣйствительно костяной, съ суставомъ посрединѣ, въ которомъ онъ трудно сгибается.

Самка хорька нѣсколько меньше самца и относительно промысла гораздо хитрѣе его. Хорьки между мелкими звѣрьками наикрѣпѣе плодовиты; въ этомъ отношеніи они рѣзко отличаются отъ крысъ, зайцевъ, бѣлокъ и проч.; но похотливость самки чрезвычайно велика; по увѣренію многихъ охотниковъ, хорьки самки, въ урочное время гоньбы, не имѣя при себѣ самцовъ, приходили въ иступленіе, почти не ѣли и пропадали, тогда какъ до этого времени жили безъ особаго соболѣзнованія о потерѣ свободы и ѣли всякую пищу безъ разбору. Самка въ одинъ помѣть приноситъ обыкновенно двухъ, трехъ и рѣдко четырехъ молодыхъ, которые рождаются слѣпыми и голыми, какъ мыши. Какъ надо полагать, самка носить около восьми или девяти недѣль, потому что въ концѣ апрѣля и въ началѣ мая находятъ уже молодыхъ. Молодые слѣпыми бываютъ очень долго, такъ что, говорятъ, будто бы они проглядываютъ дней черезъ тридцать!...

Мать, передъ разрѣшеніемъ своимъ отъ бремени, натаскиваетъ въ гнѣздо всякую всячину, какъ-то: шесть, перья, листья, мохъ, шубные лоскуты и проч., чтобы сдѣлать сно-

койное и мягкое логово дѣтямъ, а главное, теплое, потому что раннею весною, во время отлучки матери, имъ, голымъ сиротамъ, трудно перенести жестокость сибирскихъ утренниковъ. Самка, въ первый періодъ возраста молодыхъ, кормитъ ихъ молокомъ, а потомъ, когда они подростутъ, приноситъ имъ разную пищу, въ особенности мышей и мелкихъ птичекъ. Во все время, то есть съ начала беременности самки и до возраста дѣтей, самецъ живетъ отдѣльно отъ матери, въ особой норѣ, и не принимаетъ участія въ выкармливаніи молодыхъ. Надо полагать, что хорьки гонятся два раза въ годъ, потому что послѣ сѣнокоса находятъ снова молодыхъ, какъ удостовѣряютъ здѣшніе промышленники; но мнѣ этихъ лѣтнихъ пометовъ находить не случалось. Судя же по огромному количеству добываемыхъ хорьковъ ежегодно и по быстрому ихъ размноженію, можно этому вѣрить. Самка въ гнѣздѣ съ дѣтьми чрезвычайно зла, смѣла и злобна до того, что сама бросается съ остервенѣніемъ на подбѣжавшую къ гнѣзду своему собаку, а за воткнутыя желѣзные вещи въ гнѣздо, какъ наприкладъ ножъ, конецъ топора, хватается зубами, щекочетъ при этомъ какъ сорока и съ неистовою злобой гложетъ ихъ лезвіе.

Хорекъ питается разною пищею и въ выборѣ ея не разборчивъ; онъ ѣстъ все, что только въ состояніи переварить его неразборчивый желудокъ, какъ-то: мышей, крысъ, птицъ, мелкихъ птичекъ, мелкую степную и лѣсную дичь, которую онъ искусно ловитъ на ночевкахъ и въ гнѣздахъ, выпиваетъ яйца. Случается также, что онъ на логовищахъ давитъ большихъ зайцевъ и сперва высасываетъ у нихъ кровь, а потомъ уже ѣстъ и мясо. Цѣлаго зайца ему достаточно надолго. Надо замѣтить, что онъ шкурки не ѣстъ, какъ волкъ или лисаца, а сдираетъ ее прочь. Онъ ѣстъ также рыбу, лягушекъ, улятокъ, змѣй, ящерицъ, даже ягоды. На промыселъ выходитъ днемъ и ночью. Хорекъ любитъ побѣгать, пожировать, тотчасъ послѣ выпавшей порошки, по мягкому пушистому снѣгу; но послѣ сильной густой пороши, особенно мокрой, онъ сидитъ больше въ норѣ и выходитъ только въ случаѣ крайности, для присканія пищи. Мелкія птички и лягушки повидимому составляютъ его лакомство,

а ядовитыхъ змѣй онъ нисколько не боится и настойчиво ихъ преслѣдуетъ. Хорекъ превосходно плаваетъ и проворно ныряетъ при ловлѣ лягушекъ и мелкой рыбешки. Онъ охотно бродитъ по камышамъ и молодымъ уткамъ наноситъ страшное опустошеніе. Я самъ нѣсколько разъ видалъ его на этой охотѣ. Хорекъ обладаетъ удивительнымъ искусствомъ скрадывать свою добычу и дѣлать вѣрные прыжки. Одолѣваемый сильнымъ врагомъ онъ пользуется своей способностію испускать зловоніе и тѣмъ нерѣдко отбояривается отъ своихъ неприятелей. Живучесть хорька невѣроятна—разсказываютъ изумительные факты этого сорта.

Довольно цѣнная шкура хорька заставила хитраго сибирика придумать различнаго устройства ловушки для поимки этого звѣрка, въ избѣжаніе потери времени, траты свинца и пороку, которые неизбѣжны при стрѣльбѣ хорьковъ изъ винтовокъ. Но прежде чѣмъ я опишу эти ловушки и способы ловить ими хорьковъ, скажу напередъ о добываніи хорьковъ ружьемъ. Я всегда предпочиталъ эту охоту на всякаго звѣря каковой бы то ни было ловлѣ—посредствомъ разнообразныхъ снарядовъ, которой здѣсь иногда занимаются не только ребяташки, старики, но даже и женщины!.. Всякая ловля менѣе горячитъ и волнуетъ охотника, чѣмъ ружейная охота. Я увѣренъ, что съ этимъ не согласится ни одинъ истый псовый охотникъ. И справедливо: о вкусахъ не спорятъ! Я никогда не былъ псовымъ охотникомъ, не могу точно судить объ охотѣ этого рода, но я былъ знакомъ со многими псовыми охотниками, которые въ свою очередь были страстными ружейными охотниками и хорошими стрѣлками—и всегда предпочитали ружье гончей или борзой собакѣ. При ружейной охотѣ за хорьками необходима хорошая собака, которая бы горячо и проворно искала и, завидѣвъ хорька, тотчасъ бы бросалась за нимъ. Тогда хорекъ, видя бѣду и не имѣя возможности убѣжать отъ легкой собаки, обыкновенно немедля заскакиваетъ на кусты, высокія валежины, карчи, деревья и проч.; само собою разумѣется, что собака не должна спускать хорька на землю, а держать его на высотѣ и громкимъ лаемъ звать на помощь охотника, которому, подбѣжавъ въ мѣру выстрѣла, остается только увидѣть

притаившагося хорька, прицѣлиться и убить. Кажется, вещь очень простая, не мудреная, — имѣй только хорошую собаку, да умѣй стрѣлять безъ промаха, вотъ и все! Но на дѣлѣ выходитъ иначе, практика труднѣе теоріи; надо много опытности и навыка въ этой охотѣ, чтобы успѣшно стрѣлять хорьковъ. Часто случается, что хорекъ, замѣтивъ охотника или собаку, такъ хитро куда нибудь запрячется, что надо быть сибирскимъ промышленникомъ, чтобы отыскать его. Этого мало, хорекъ, какъ нибудь увернувшись отъ собаки, часто заскакиваетъ нарочно на пни, валежины и проч. и тамъ притаится такъ, что собака, потерявъ его изъ глазъ, стремглавъ бѣжитъ его слѣдомъ и пробѣгаетъ мимо хорька, который, замѣтя ошибку собаки, тотчасъ спрыгиваетъ на землю и бѣжитъ въ обратную сторону, а тамъ снова успѣетъ хитро спрятаться или добраться до своей норы. Но мало и этого — хорекъ, такъ же какъ и соболь, скачетъ въ снѣгъ и бѣжитъ подъ нимъ нерѣдко по десяти и болѣе сажень. Вотъ почему охотникъ, увидавъ хорька, долженъ строго слѣдить за его бѣгомъ и, при малѣйшемъ промахѣ собаки, снова не спускать его съ глазъ, а при удобномъ случаѣ застрѣлить или не дать возможности ему спрятаться. Хорьки отъ собакъ легко, проворно и безъ боязни взбираются на довольно высокія деревья и прячутся въ ихъ мохнатыхъ, нагудренныхъ густымъ инеемъ вѣтвяхъ, но спускаться съ нихъ на землю боятся. Почему, имѣя подъ рукой собакъ, стоитъ только по-сильнѣе стукнуть въ дерево, хотя обухомъ топора, и хорекъ непременно упадетъ на полъ.

Самка хорька хитрѣе самца и потому добыть ее труднѣе, она менѣе доверчива и не такъ злобна; пойманная собакою, она защищается съ меньшею отвагою, за то умнѣе въ своихъ хитрыхъ продѣлкахъ и чаще обманываетъ промышленника и собаку. Нерѣдко она бѣгаетъ сзади собаки, какъ лисица, ея же слѣдомъ, или скачетъ въ глубокой снѣгъ и идетъ подъ нимъ по землѣ, какъ соболь. Однажды мнѣ случилось видѣть, какъ хорекъ, преслѣдуемый собакою, заскочилъ на *кляшину* (кривое дерево) и притаился за сучкомъ; собака, замѣтивъ свою ошибку, нѣсколько разъ ворочалась, не одинъ разъ пробѣгала мимо этого дерева, но хорька не замѣчала; она приходила въ



отчаяніе, бѣгала, суетилась, визжала, останавливалась, не шарчить ли гдѣ нибудь хорекъ, не заурчитъ ли или не зашекочетъ ли по сорочьему, но хорекъ сидѣлъ тихо, не шевелясь и не спуская глазъ съ собаки. Такое тревожное состояніе того и другаго продолжалось по крайней мѣрѣ минутъ пять. Въ это время я успѣлъ подрастаться въ мѣру выстрѣла и убилъ хорька изъ винтовки, и онъ, какъ овсяный сноплъ съ хлѣбной кледи, упалъ на снѣгъ. Танкредъ мой (такъ звали мою собаку), увидавъ убитаго хорька, тотчасъ схватилъ его за *загрювокъ*, какъ говорятъ простолюдины, и долго трясъ въ зубахъ, чего онъ прежде и послѣ никогда не дѣлалъ. Вѣроятно онъ мстилъ ему за свой промахъ!

Здѣшніе промышленники нарочно приучаютъ своихъ собакъ къ хорьковой охотѣ, ибо не всѣ бѣлковые собаки идутъ за хорькомъ. Это вѣроятно потому, что бѣличье мясо собаки ѣдятъ съ большимъ аппетитомъ, а хорьковое нѣтъ. Но та собака, которая идетъ за хорькомъ, непременно пойдетъ и за бѣлкой.

Самый лучший промыселъ за хорьками — съ половины октября до половины ноября и рѣдко до первыхъ чиселъ декабря, то есть съ того времени, какъ упадетъ снѣгъ, установится санная дорога, и до начала большихъ морозовъ, а потомъ въ февралѣ мѣсяцѣ, во время ихъ течки, до начала дружной весны. Понятно, что лѣтомъ хорьковъ не добываютъ, ибо лѣтняя ихъ шкурка не годна къ употребленію, какъ пушнина. Здѣшніе промышленники обыкновенно ѣздятъ за хорьками верхомъ, съ собаками, отыскиваютъ ихъ свѣжіе слѣды, спускаютъ на нихъ собакъ, которыя и находятъ хорьковъ, даютъ ихъ сами, или взгоняютъ на деревья, пни, валяжины, кусты и предоставляютъ своимъ хозяевамъ возможность стрѣлять ихъ изъ ружей.

Теперь я скажу, что знаю, о томъ, какъ добываютъ хорьковъ посредствомъ ловушекъ различнаго устройства.

Калканами ихъ здѣсь не ловятъ, но употребляютъ для этого такъ называемые плашки или слоупці, вулѣмки и черканы.

Слопець или плашка дѣйствительно есть ничто иное, какъ плаха, то есть половина бревна, вершковъ четырехъ

или пяти въ отрубѣ, расколотаго посрединѣ. Отрубокъ такой плахи, въ аршинѣ или нѣсколько болѣе длиною, гладко вытесанный съ плоской стороны, накладывается на такую же плаху и пригоняется къ ней плотно, плоскостями вмѣстѣ; потомъ верхняя плаха съ одного конца поднимается на четверть или на полторы отъ нижней и настораживается по извѣстному всѣмъ способу. Къ сторожку привязывается ивовый или таловый прутикомъ прикормка, приманка или нажива: рябчикъ, мышь, а самое лучшее — рыбка вяленая, сушеная или свѣжая. Задній или лежащій конецъ верхней плахи имѣетъ продолбленную, продолговатую дыру, сквозь которую проходитъ колышекъ, крѣпко утвержденный въ соотвѣтствующемъ концѣ плахи. Это дѣлается для того, чтобы верхняя плаха не могла соскочить съ нижней. Само собою разумѣется, что верхняя плаха должна свободно ходить на колышеѣ. Нижнюю плаху хорошо класть на землю такъ, чтобы она плоскою стороною лежала въ уровень съ поверхностью земли или сѣнга, то есть ее нужно немного впаивать. Плашки эти ставятся на хорьковыхъ тропахъ, около ихъ норъ, вообще тамъ, гдѣ хорьки часто бѣгаютъ. Звѣрокъ, почуя лакомый кусочекъ, подбѣжитъ къ ловушкѣ, тронетъ наживу, сторожокъ соскочетъ, верхняя плаха упадетъ и придавитъ его къ нижней. Чтобы хорьки смѣлѣе шли къ ловушкѣ и скорѣе находили ее, опытные промышленники употребляютъ для этого хитрость такого рода: натираютъ свою обувь, а главное подошвы, шкуркой сушеной ящерицы (которую имѣютъ въ запасѣ), а также натираютъ ею и самую плашку. Если въ такой натертой обуви охотникъ будетъ ходить по своимъ поставушкамъ, по различнымъ направленіямъ, то стоитъ только хорьку попасть на который нибудь слѣдъ и услышать запахъ ящерицы, какъ онъ непременно тѣмъ же охотничьимъ слѣдомъ прибѣжитъ къ ловушкѣ. Это секретъ, который извѣстенъ немногимъ здѣшнимъ промышленникамъ и который они держатъ втайнѣ.

Кулѣмка дѣлается такъ: набиваютъ въ землю изъ колышковъ кругъ, такъ плотно, чтобы хорекъ между ними не могъ пролѣзть, и такой высоты, чтобы онъ не въ состояніи былъ перескочить черезъ нихъ. Поперечникъ этого круга

дѣлается не болѣе полуаршина. Съ одной стороны, въ ряду колышковъ оставляютъ мѣсто для воротъ, шириною не болѣе двухъ вершковъ. Въ воротцахъ кладется порожекъ, а надъ нимъ устанавливается очепокъ (наклоненная жердочка). Во внутрь двора кладутъ какую нибудь поѣду (приманку) — птичку, рябчика, мышъ, а лучше рыбку. Очепокъ поднимаютъ четверти на полторы отъ порожка, настораживаютъ весьма различными способами, а сверху на него привязываютъ тяжесть, но такъ, чтобы очепокъ не перевернулся ео книзу, — и ловушка готова. Хорекъ, подбѣжавъ къ ней, услыша запахъ приманки и не найдя другой дыры, кромѣ воротъ, ползаетъ подъ очепокъ къ поѣди, задѣнетъ за сторожекъ, обыкновенно продѣтую волосяную симу, которая въ свою очередь сдернетъ петлю и уронитъ боевую жердь или очепокъ, который и придавитъ хорька къ порожку.

Этими ловушками, въ здѣшнемъ краѣ, хорьковъ истребляютъ множество. Успѣхъ ловли зависитъ отъ усердія промышленника почаще осматривать свои поставушки, потому что ихъ часто спускаютъ полевья мыши и хищныя птицы, даже пташки, которыя нерѣдко садятся на продѣтыя сторожевыя симки. Хищныя птицы надѣдаютъ еще тѣмъ, что онѣ иногда портятъ попавшуюся добычу. Неудобство этой ловли заключается только въ томъ, что поставушки заноситъ снѣгомъ во время порожекъ, сильныхъ вѣтровъ и мятелей, или въ пургу, какъ говорятъ сибиряки. Черканъ трудно описать понятно безъ чертежа, а потому я попрошу любознательнаго читателя взглянуть на его фигуру и принадлежащее къ ней описаніе. Не знаю, составляетъ ли черканъ изобрѣтеніе хитраго сибиряка, или онъ занесенъ сюда изъ Россіи? Последнее, кажется, вѣрнѣе, потому что въ Оренбургской губерніи ловушка эта извѣстна съ давнихъ временъ и называется самострѣломъ; судя же по здѣшнему названію, туземному, невольно относишь его устройство къ остроумію сибиряка. Но что черканъ изобрѣтенъ восточными народами, въ томъ, мнѣ кажется, нельзя и сомнѣваться, главная его часть есть натянутый лукъ, а этого достаточно для опредѣленія...

Деревянные бруски *ab*, длиною около шести четвертей и

соответствующей толщины, внизу и вверху, въ сдѣланныхъ на ихъ концахъ зарѣзкахъ, крѣпко связываются вязками  $bg$ , на разстояніи пяти вершковъ одинъ отъ другаго. На половинѣ длины брусковъ прикрѣпляется тугой лукъ  $cd$ , длиною аршина въ два, который стянутъ ремешкомъ тетивой  $l$ ; въ рамкѣ, между брусками  $ab$ , помѣщается стрѣла  $m$ , оканчивающаяся лопаточкою  $h$ , которая концами своими свободно ходитъ въ пазахъ рамки, сдѣланныхъ въ нижнемъ ея концѣ. Стрѣла  $m$ , на верхнемъ своемъ концѣ, имѣетъ двѣ поперечныхъ зарубки, въ которыя, при настоаживаніи черкана, за-

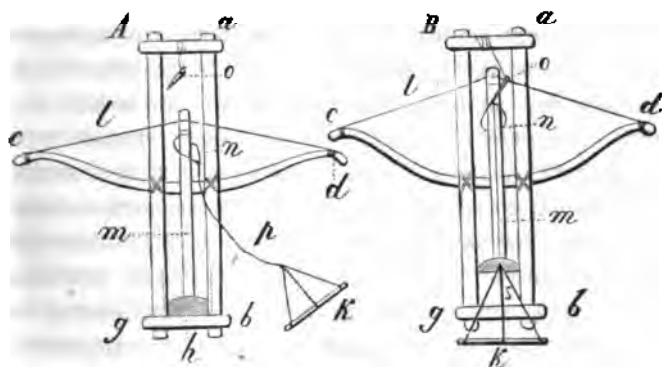

кладывается тетива лука  $l$ , въ нижнюю или въ верхнюю, смотря по надобности. Чтобы настоажить черканъ, тетива  $l$  закладывается въ одну изъ зарубокъ стрѣлы  $m$  и поднимается до деревяннаго или костянаго сторожка  $o$ , который привязанъ крѣпкимъ ремешкомъ къ верхнему вязку рамки. Короткимъ концомъ сторожка  $o$  подхватываютъ тетиву  $l$ ; а на длинный, заостренный и гладкій конецъ сторожка надѣвается нитяная петля  $n$ , которая прикрѣплена къ стрѣлѣ  $m$ . Къ петлѣ  $n$ , на ея срединѣ, прикрѣпляется волосяная или вонопляная сямка  $p$ , которая оканчивается тремя шуручками, прикрѣпленными къ деревянной палочкѣ  $k$ . Черканъ можно настоажить чутко и не чутко, какъ и всякую другую ловушку; въ первомъ случаѣ петля  $n$  надѣвается на самый кончикъ сторожка  $o$ , а во второмъ нѣсколько подале. На

хорька черканъ настораживается весьма чутко, чтобы при малѣйшемъ прикосновеніи до протянутой сѣтки  $p$  петля  $n$  мгновенно соскакивала со сторожка  $o$ . Фигура  $A$  изображаетъ черканъ не натянутый, а  $B$ —настороженный. Черканами здѣсь ловятъ лисицъ, корсаковъ, хорьковъ, хорьковъ-черногрудовъ, горностаевъ и другихъ мелкихъ звѣрковъ. Черканъ ставится только около лаза норы и притомъ тогда, когда звѣрокъ будетъ захваченъ въ норѣ, потому что хорекъ или другой какойнибудь звѣрокъ можетъ попасть въ черканъ только выходя изъ норы.

Самая ловля производится такимъ образомъ: промышленникъ, загнавъ хорька въ нору, сначала осматриваетъ побочные выходы изъ норы, и если они есть, то забиваетъ ихъ накрѣпко деревомъ, камнями, и тогда уже ставитъ черканъ надъ главнымъ лазомъ. Онъ вырубаетъ въ землѣ тупицей (худымъ топоромъ) небольшую канавку, такой величины, чтобы нижній вязокъ черкана  $bd$  могъ въ нее помѣститься верхней своей кромкой подъ уровень пола выхода изъ норы. Канавка эта вырубается въ самомъ лазѣ; въ нее ставится черканъ нижнимъ своимъ концомъ и крѣпко закладывается съ боковъ камнями, чтобы не упалъ. Потомъ, когда онъ будетъ установленъ, тетива закладывается въ зарубку стрѣлы, натягивается, подхватывается сторожкомъ, на него надѣвается петля, отъ нея продѣвается сѣтка, и палочка  $k$  примораживается или притыкается впереди вылазанаго отверстія  $s$  на разстояніи отъ него вершка на три, такъ чтобы хорекъ, не имѣя другаго вылаза изъ норы кромѣ отверстія  $s$ , находясь подъ стрѣлой  $m$  и дощечкой  $h$ , тронулъ бы насторожку и спустилъ бы лукъ. Послѣ чего лопаточка  $h$ , силою тетивы или, лучше сказать, лука, мгновенно прижметъ звѣрка къ нижнему вязку черкана  $bd$ , и дѣлу конецъ, звѣрокъ будетъ пойманъ. Добычливые промышленники имѣютъ по нѣсколько десятковъ этихъ ловушекъ; разставивъ ихъ въ разныхъ мѣстахъ, они ловятъ ими хорьковъ въ большомъ количествѣ. Ловушки эти они развозятъ или верхомъ, или на саняхъ, потому что таскать ихъ на себѣ пѣшкомъ неловко и утомительно. Кромѣ того, хорьки попадаютъ въ ушканье петли (заячья), бѣгая по заячьимъ тропамъ, и въ силахъ, разстав-

ленные на тетеревей и куропатокъ, потому что хорьки любятъ посѣщать расчищенные тока, чтобы полакомиться попавшей дичинкой на счетъ хозяина. Но случай бываетъ иногда очень глупъ или жестокъ, и бѣдный хорекъ, отправившись на промыселъ, не разглядѣвъ ловушекъ, поставленныхъ вовсе не на его голову, случайно попадаетъ въ нихъ самъ!...

Теперь я скажу что нибудь и о солонгѣѣ, о которомъ я уже упомянулъ выше. Солонгой гораздо меньше хорька-колонка, такъ что онъ немножко побольше ласки, но фигурой, цвѣтомъ шерсти и характеромъ совершенно сходенъ съ колонкомъ; на мордочкѣ, около губъ, имѣетъ шерсть рыже-красную. Онъ живетъ, большею частію, около селеній, даже въ амбарахъ, сараяхъ, подъ полами жилыхъ строеній и питается преимущественно мышами и крысами. Такъ что его пребываніе въ домѣ, съ одной стороны, нѣсколько полезно, но недолго, потому что онъ, переловивъ всѣхъ мышей, поступаетъ въ нахлѣбники къ хозяину (а что можетъ быть хуже тунеядныхъ нахлѣбниковъ, да еще съ потерянной совѣстью!...), именно: онъ начинаетъ давить куръ, цыплятъ, таскать и выпивать яйца и проч., словомъ, дѣлается самымъ бесовѣстнымъ нахлѣбникомъ!.. Онъ еще несносенъ тѣмъ, что отъ него трудно отдѣлаться и еще труднѣе уберечь свѣстные припасы, потому что солонгой пролѣзаетъ сквозь маленькія щели и дыры строеній. Въ такомъ случаѣ, его обыкновенно ловятъ въ поставушки, которыя ставятся на мышей и крысъ. Солонгой водятся въ стенахъ и въ дѣсахъ; по образу жизни они во всемъ сходны съ вышеописанными хорьками. Дѣтей приносятъ по два и по одному. Вообще ихъ мало, въ сравненіи съ колонками. Солонгой чрезвычайно вонючи и шкурки ихъ въ продажу почти нейдутъ. Особеннаго промысла за ними нѣтъ. Большею частію солонгой попадаются случайно въ ловушки, поставленные на хорьковъ. Здѣшніе промышленники, продавая пушнину гуртомъ или валомъ, частенько сдаютъ въ кучѣ шкурки солонгоевъ за хорьковыя, — до того онѣ сходны между собою. Вся разница заключается въ величинѣ звѣрьковъ, но это не бѣда, промышленники такъ ловко вытягиваютъ шкурки солонгоевъ, что, пришивъ къ нимъ хорьковые хвосты, презрѣдно наду-

ваютъ ими и опытныхъ покупателей. Хвосты солонгоевъ употребляются въ Китаѣ на кисти, которыми тамъ пишутъ, а потому ихъ, кажется, промѣниваютъ китайцамъ въ Кяхтѣ на товаръ.

Однажды лѣтомъ, я копошился около своего дорожнаго тарантаса на дворѣ. Это было въ полдень. Какъ вдругъ я увидалъ курицу, съ тревожнымъ крикомъ и съ распущенными крыльями выбѣжавшую изъ-подъ сарая, въ которомъ стоялъ тарантасъ, а за нею припрыгивающаго солонгоя. Курица бросилась подъ тарантасъ, солонгой за нею. Я въ это время успѣлъ схватить попавшійся мнѣ пруть, съ крикомъ бросился на звѣрька, чтобы отнять несчастную хохлушку; но дерзкій солонгой, какъ бы не замѣчая меня, продолжалъ гоняться за курицей. Второпяхъ я не могъ попасть прутью по звѣрьку, но одинъ разъ ударилъ по курицѣ же и вышибъ ей нѣсколько хвостовыхъ перьевъ. Не знаю, чѣмъ бы кончилась эта потѣшная баталія, если бы на шумъ и крикъ не выбѣжали изъ кухни люди и мой вѣрный Танкредъ и не бросились бы на солонгоя. Тогда только звѣрокъ бросилъ паденія и ускочилъ подъ сѣнное крыльцо. Мы окружили его со всѣхъ сторонъ, выскочить было некуда. Танкредъ старался поймать солонгоя, доставая его лапами и зубами сквозь щели въ подкрылешникѣ. Солонгой съ яростію и злобою бросался на него и оцарапалъ ему носъ. Второпяхъ съ кухни принесли большой кухонный ножъ и имъ уже, сквозь щели, едва-едва придавили звѣрька къ землѣ, а потомъ зацемили въ кухонныя щипцы и вытащили... Солонгой, сдавленный поперегъ въ щипцахъ, еще злобно огрызался и съ остервенѣніемъ хваталъ зубами поднесенныя къ его рту деревянныя и желѣзныя вещи...

Не бывши очевидцемъ, трудно повѣрить, чтобы солонгой, такой маленькій звѣрокъ, былъ такъ отваженъ, злобенъ, сердитъ и живущъ! Шкурка хорьковъ, солонгоевъ, горностаевъ и другихъ медвяхъ звѣрьковъ снимаются чулкомъ, выворачиваются и тогда уже сушатся на вольномъ воздухѣ, и въ такомъ уже видѣ идутъ въ продажу сборщикамъ пушнины \*).

\*) Сборщики пушнины берутъ хорьковыя шкурки только тѣ, которыя съ хвостами; если какою нибудь образомъ хвостъ будетъ отрѣзанъ, шкурка

## 13. КУРНА.

Что за звѣрь? подумаютъ многіе охотники и не охотники, не бывшіе въ Сибири и услышавшіе первый разъ въ жизни слово «Курна». Желательно было бы знать, что скажутъ гг. натуралисты, изъ которыхъ вѣроятно немногіе слышали это названіе. Къ кому они его примпшутъ? Ну, а я тутъ чѣмъ же виноватъ, когда въ настоящее время живу въ Забайкальѣ и привыкъ хорька-черногруда называть курной, какъ многіе здѣшніе промышленники! Пословица же говорить: «съ волками жить, по-волчьи быть»; слѣдовательно въ этомъ отношеніи я совершенно правъ, да и къ тому жъ я исполняю свое обѣщаніе—знакомить читателя съ сибирскими выраженіями.

Не знаю, въ сѣверной половинѣ Забайкалья зовутъ ли хорька-черногруда курной. Кажется, нѣтъ. Скорѣе, это мѣстное названіе южной его половины, потому что мнѣ случилось говорить со многими здѣшними промышленниками, которые не знали этого названія. Въ торговлѣ же онъ извѣстенъ какъ хорекъ-черногрудъ, названіе это болѣе общее.

Я, какъ сибирякъ, постоянно проживающій въ тѣхъ частяхъ Забайкалья, гдѣ существуетъ это, вѣроятно туземное, названіе, буду его придерживаваться, оно короче и проще.

Курну многіе называютъ также и дикой кошкой, но это ошибочно, потому что она во многомъ отличается отъ лѣсной и степной кошки, о которой я уже говорилъ выше.

По наружному виду, фигурѣ, характеру и образу жизни, курна весьма похожа на обыкновеннаго хоря, водящагося въ Россіи. Вотъ описаніе курны, которую я убилъ зимою, въ лазѣ сурочьей норы. Величина ея съ большую домашнюю кошку; длина отъ носа до начала хвоста 11 вершковъ. Тѣло длинное, тонкое; рыло короткое, тупое, съ острыми плотоядными зубами; голова довольно круглая, съ весьма маленькими стоячими ушами. Ноги короткія, крѣпкія, пятипалыя,

не берется покушателемъ. Чѣмъ больше и пушистѣе хвостъ, тѣмъ дороже цѣна шкурки, и наоборотъ. Изъ первыхъ рукъ шкурки колонокъ уходятъ обыкновенно отъ 80 коп. до 1 р. 25 коп. штука.

ЗАНЕСЕНА ОХОТНИКОМЪ.



вооруженныя крѣпкими, острыми, средней величины когтями. Хвостъ прямой, ровной толщины, длиною 3 вершка, на концѣ черный. Довольно пушистая и мягкая шерсть курны была разныхъ цвѣтовъ: на головѣ, шеѣ и всемъ туловищѣ желтая, съ легкимъ красноватымъ оттѣнкомъ; изъ нея по всему туловищу, а въ особенности на спинѣ, торчала черная ось; на заднихъ и переднихъ ногахъ—черная. Подъ горломъ черное пятно; вся грудь тоже черная, отчего звѣрокъ и получилъ названіе черногруда. Вокругъ глазъ темная же шерсть и подъ брюхомъ, на всей его длинѣ, узкая такого же цвѣта полоска. Звѣрокъ былъ самка, на брюхѣ изъ шерсти торчали сосцы. Вообще отъ звѣрка несло удушливой воню; онъ былъ чрезвычайно жиренъ и сытъ и походилъ на мягкую пуховую продолговатую подушку.

Хорьковъ-черногрудовъ, въ здѣшнемъ краѣ, водится несравненно меньше, чѣмъ колонковъ, которымъ въ торговлѣ отдаютъ большее преимущество, нежели первымъ, вѣроятно, потому, что курна велика и шкурку ея нельзя подкрасить, чтобы промѣнять простодушнымъ китайцамъ вмѣсто собольной, какъ это дѣлается со шкурками колонковъ въ Кяхтѣ. Такъ что шкурка курны, изъ первыхъ рукъ, продается по 30, 40 и рѣдко по 50 копѣекъ серебромъ. Поэтому видно, что эти мѣха не играютъ важной роли въ торговлѣ.

По образу жизни, характеру, нраву и обычаю, курна чрезвычайно сходна съ вышеописаннымъ сибирскимъ хорькомъ; а потому почти все, что сказано объ этомъ звѣркѣ, можно отнести и къ курнѣ. Повторять одно и то же, хотя и другими словами, скучно и неприятно, не только мнѣ, но и читателю, а потому я постараюсь сказать о курнѣ только болѣе рельефныя черты ея жизни, между прочимъ и потому, что я, какъ охотникъ, мало знакомъ съ нею по собственнымъ наблюденіямъ.

Курна рѣдко живетъ въ глухихъ лѣсахъ, въ тайгѣ; напротивъ, она любитъ селиться на открытыхъ мѣстахъ, луговыхъ, даже въ степяхъ. Въ весьма рѣдкихъ случаяхъ она поселяется, какъ и домовая кунница, въ старыхъ деревянныхъ строеніяхъ, амбарахъ, сараяхъ, даже подъ жильными зданіями и съ такою же злобою и яростію нападаетъ на до-

машинных птицъ, какъ и описанный хорекъ. Неистовыя ея нападенія сопровождаются тѣми же звѣрскими явленіями: удушеніемъ нѣсколькихъ жертвъ, высасываніемъ теплой крови и проч. Въ жилыхъ мѣстахъ, курна обыкновенно живетъ въ норахъ, которыя дѣлаетъ вездѣ, гдѣ случится; чаще всего она помѣщается въ тарбаганскихъ норахъ; которыя она занимаетъ пустыя или, по праву сильнаго, передувивъ законныхъ хозяевъ. Мѣсто ея жительства, нору, узнать не трудно; кромѣ обыкновенныхъ признаковъ, руководствующихъ въ этомъ отношеніи, изъ ея норы пахнетъ какой-то особенно удушливой вонью, которая издали покажетъ опытному охотнику мѣсто, гдѣ поселилась курна.

Течка ихъ бываетъ зимою, какъ надо полагать, въ февралѣ мѣсяцѣ. Въ апрѣлѣ же находятъ уже молодыхъ, которые рождаются слѣпыми. Поэтому надо думать, что курна носитъ во чревѣ только девять недѣль. Самцы во время течки дерутся между собою съ неистовой злобой, такъ что на мѣстѣ побоища оставляютъ ясные признаки этихъ звѣрскихъ побоищъ: багровыя кровавыя пятна на снѣгу и ключья шерсти. Послѣ окончанія течки, самцы оставляютъ предметъ своей любви въ покоѣ и удаляются въ свои норы, а оплодотворенная самка украдкой удаляется отъ супруговъ въ свое подземелье и заблаговременно начинаетъ готовить теплое спокойное гнѣздо будущимъ дѣтямъ. Курна приноситъ трехъ, четырехъ и рѣдко пять молодыхъ, которыхъ она кормитъ молокомъ недолго, а приучаетъ къ сосанію крови изъ добываемыхъ ею животныхъ и птицъ и къ выпиванію яицъ, которыя искусно приноситъ во рту.

Курна чрезвычайна бойка, проворна и быстра на бѣгу. Она питается всякою всячиною и ѣсть съ равною жадностію зайцевъ, сурковъ, большихъ и мелкихъ птицъ, рыбу, лягушекъ, даже улитокъ и кобылокъ. Полевыхъ мышей она истребляетъ во множествѣ. Лѣтомъ ѣсть ягоды и медъ. Зайцевъ она ловитъ на логовѣ; нѣкоторые же охотники утверждаютъ, что она ихъ догоняетъ и возбужденныхъ. Сурковъ она душитъ въ большомъ количествѣ, ловя ихъ на норахъ (бутанахъ), въ полѣ, убѣжавшихъ на жировку и въ самыхъ норахъ. Никакіе узкіе закоулки темныхъ подземныхъ жилищъ

не могут спасти сурковъ отъ забравшейся въ нору бойкой и кровожадной курны. Такъ какъ зимою сурки собираются по двѣ и по три семьи вмѣстѣ и общей семьей, штукъ въ 20 и болѣе, ложатся въ одну нору на продолжительный зимній сонъ, то курна нерѣдко отыскиваетъ такую богатую нору, откапываетъ на-глухо заткнутый сурками лазъ, забирается въ нее и душитъ всѣхъ, составляющихъ многочисленную семью.

Нельзя не удивляться хищности курны и трудно придумать, какимъ образомъ она давить сурковъ, которые больше ея, гораздо крѣпче складомъ, злобны при своей защитѣ и до невѣроятности живучи! У всѣхъ находимыхъ промышленниками сурковъ, задавленныхъ курною, были перегрызены глотки. Были примѣры, что сурки, раненные курною, забравшеюся въ ихъ подземелье зимою, вылезали изъ норы на поверхность и пропадали, а уцѣлѣвшіе отъ ея зубовъ убѣгали въ другія, сосѣднія пустыя норы и тѣмъ спасались отъ своего бича. Здѣшніе промышленники говорятъ, что курна, обладая особенною способностію испускать изъ себя зловоніе, изъ двухъ железъ, находящихся у задняго прохода, пользуется ею и, забравшись въ закупоренную со всѣхъ сторонъ сурочью нору, испускаетъ такой удушливый запахъ или, какъ они выражаются, «вонькой сирадъ», что сурки угораютъ, то есть приходятъ въ такое оцѣпенѣніе, что лишаются способности защищаться.

Въ Россіи такъ точно объясняютъ простолюдины опустошительныя нападенія хоря, то есть представителя этой породы, на птичники, говоря, что хорь, забравшись въ курятникъ или въ голубятню, такъ сильно «воняетъ», что птицы падаютъ съ жердочекъ на полъ и легко достаются въ зубы хитрому врагу, который не знаетъ границъ въ своихъ кровожадныхъ нападеніяхъ. Я живо помню то—увы! невозвратимое время, время безпечности и веселой беззаботной ребяческой жизни, когда меня занимали оловянные солдатики, бумажныя лошадки, карточные домики, живые домовые голуби... но будетъ, на нихъ-то я и остановлюсь, они-то и причиною того, что я долженъ былъ вспомнить давно минувшіе дни, дни тревоги, непритворныхъ горячихъ слезъ, досады и ребя-

ческой мести. Въ одно прекрасное утро, по обыкновенію еще до утренняго чая, отправился я съ братомъ на свою голубятню, которая помещалась на чердакѣ, надъ кухнею. И, о Боже! какой ударъ! на полу голубятни мы увидали до десяти задавленныхъ кѣмъ-то голубей, сложенныхъ въ кучку... Въ числѣ несчастныхъ жертвъ были наилучшіе и любимѣйшіе наши голуби... Тутъ были мохноногіе турмана, и наплекіе, и смурые, и... нѣтъ словъ описать нашу тогдашнюю бѣду, а особенно горе брата, который болѣе, чѣмъ я, любилъ голубей и считался настоящимъ голубятникомъ между охотниками этого рода. Едва-едва спустились мы съ голубятни и, перебивая другъ друга, не одинъ десятокъ разъ рассказали всѣмъ и каждому порознь о постигшемъ насъ горѣ. Люди говорили, что голубей задавила кошка, почему мы и хотѣли отмстить ей смертію же, надѣясь на нашихъ лягавыхъ собакъ, которыя терпѣть не могли кошекъ. Но батюшка, страстный охотникъ, объяснилъ намъ, что голубей задавила не кошка, а хорекъ, и потому научилъ насъ, какъ поймать разбойника-хоря. Ловушка была сдѣлана, поставлена и насторожена по всѣмъ правиламъ охотничьяго искусства, но хорь былъ такъ уменъ, что на этотъ разъ удовольствовался однимъ посѣщеніемъ голубятни и другой разъ не явился... Дѣйствительно, этотъ набѣгъ хоря изумлялъ многихъ и пожилыхъ людей, потому что голубятня была высоко отъ земли и повидимому не имѣла ни одной щели, сквозь которую бы могъ пролѣзть хорь; а голуби ночью всегда спали на жердочкахъ, высоко отъ пола голубятни!.. Гдѣ поселилась курна, тамъ навѣрное не увидишь по близости ни одной мышки, ни одного заячьего слѣда, за то вся снѣжная целена испестрится круглыми слѣдами курны, которая никогда не бѣгаетъ и не ходитъ шагомъ, а всегда прыгаетъ. Любимыя мѣста жительства курны, это—крутые берега рѣчекъ и озеръ.

Отважность курны и ея запальчивая злоба изумительны. Она не только не боится собаки, но даже и человѣка, особенно при своей защитѣ. Рѣдкая собака въ одиночку можетъ задавить курну, до того она храбро и явительно защищается. Движенія ея быстры, легки и свободны. Зрѣніе и слухъ тонки до невѣроятности; но обоняніе не сильно. Курна легко взби-

рается на деревья и разоряет птичьи гнѣзда. Зимомъ она любить ходить по рѣчкамъ, подь крутыми ихъ берегами, всегда одной тропой, особенно въ большіе снѣга, вѣроятно для того, чтобы ее изъ-за береговъ не замѣчали подвластные ей животныя. Она превосходно плаваетъ и даже ныряетъ, а потому безъ особаго труда охотничаетъ и на рыбъ. Зимомъ загѣзаетъ и подь ледяные отдувы и собираетъ тамъ оставшуюся мелкую рыбешку. Въ солнечные дни она любитъ взбираться на высокія кочки и пни и сидитъ на нихъ по цѣлымъ часамъ, вѣроятно грѣясь и высматривая добычу; иногда садится на заднія лапки и прислушивается къ какому нибудь радостному или подозрительному шороху.

Мясо курны въ пищу не употребляется, имъ даже гнушаются собаки и здѣшніе инородцы.

За курной особаго промысла здѣсь нѣтъ, ее бьютъ большею частію случайно, съ нею встрѣтившись, и ловятъ въ различныхъ поставушки, которыя настораживаютъ на ихъ тропахъ и около норъ, найденныхъ не иначе, какъ случайно же.

Одинъ разъ на покосѣ курна забралась въ сѣнную кошну, которую работники, вмѣстѣ съ курною, конечно не зная о ея присутствіи, привезли къ скирдѣ сѣна, чтобы сметать. Маленькая собачонка, бывшая тутъ же на покосѣ, услышала по запаху, что кто-то есть въ кошнѣ, съ лаемъ бросилась на нее и гребла лапками сѣно. Всѣ присутствующіе смѣялись и шутили надъ освирѣпѣвшей собачонкой, какъ вдругъ изъ этой кошны выскочилъ хорекъ - черногрудъ и съ неистовою злобой бросился на собачонку, тутъ же поймалъ ее и началъ было дупшить. Работники, метавшіе сѣно, удивленные такою неожиданностію, не вдругъ схватились за вилы и грабли, едва - едва отбили собачонку и убили курну, которая храбро закричалась и вынесла невѣроятное число ударовъ. Ее положили на близъ стоящую кошну. Не имѣя силы пошевелить ни однимъ членомъ, вся измятая, съ переломленными ребрами, окровавленная, курна еще долго была жива и дышала, лежа безъ движенія, какъ плась сырой глины. Работники не могли дожидаться ея смерти и къ ночи добили курну, приговаривая: «экая живущая гнусина!»

## 14. ГОРНОСТАЙ.

Горностаевые мѣха вошли въ употребленіе съ давнихъ временъ и служили украшеніемъ различныхъ одѣяній царствующимъ особѣ, вельможѣ и, въ послѣднія времена, людей богатыхъ и имѣющихъ претензію на шикъ и роскошь!

Дѣйствительно, горностаевые мѣха очень красивы и вполне удовлетворяютъ изысканнымъ условіямъ роскоши міра. Простой же народъ этихъ мѣховъ не носитъ, потому что они не могутъ удовлетворить потребностямъ простолюдина, который смотритъ на всякій мѣхъ глазами истого матерьялиста, — чтобы мѣхъ могъ ему служить средствомъ прикрытія его тѣла отъ стужи, слѣдовательно мѣхъ долженъ быть теплый; но этого мало, онъ еще долженъ быть проченъ къ носкѣ, дешевъ и чтобы шкурки, изъ которыхъ онъ собирается, были значительныхъ размѣровъ. Горностаевый мѣхъ не удовлетворяетъ ни одному изъ этихъ условій: онъ не теплый, потому что горностаи имѣютъ весьма короткую и мало пушистую лоснящуюся шерсть; къ носкѣ онъ не проченъ; цѣнность его довольно значительна, а шкурка этого звѣрка не больше бѣлицей. Достоинство этого мѣха заключается только въ легкости и красотѣ; снѣжная бѣлизна его дѣйствительно заслуживаетъ особеннаго замѣчанія. Жаль только, что горностаевые мѣха скоро желтѣютъ и уберечь ихъ отъ этого невозможно; рано или поздно они непременно потеряютъ бѣлизну шерсти и пожелтѣютъ. Хотя и есть особые мастера, которые чистятъ эти мѣха, но они никогда не въ состояніи возвратитъ той неподдѣльной, природной бѣлизны шерсти, съ которою былъ добытъ горностаи. Это почти то же, что взятыя перышки убитой птицы никогда не привести рукой человѣка въ тотъ правильный порядокъ и гармоническое расположеніе, въ который бы привела ихъ сама птичка въ нѣсколько секундъ, только встряхнувшись и поправивши своимъ носикомъ!..

Въ южномъ Забайкальѣ горностаи попадаются довольно рѣдко, но въ сѣверной его половинѣ ихъ много. Лучшими горностаями считаются якутскіе и барабинскіе; эти послѣдніе

ставятся даже выше первыхъ. Горностаи единственный пушной звѣрокъ, котораго мѣхъ въ западной Сибири цѣннѣе, чѣмъ въ восточной. Самые лучшіе горностаи изъ первыхъ рукъ продаются на мѣстѣ отъ 20 и до 30 коп. сереб. за штуку, а средней, обыкновенной доброты — отъ 10 до 14 коп. сереб. Вообще вся Сибирь доставляетъ ежегодно горностаевыхъ шкурокъ до 200,000 \*). Въ 1846 году на якутской ярмаркѣ было въ продажѣ около 28,000 горностаевъ, по цѣнѣ 12—13 коп. сереб. за штуку \*\*). Въ Россіи главная торговля горностаями, какъ и другими пушными звѣрами, привозимыми изъ Сибири, производится на нижегородской ярмаркѣ. Въ Кяхтѣ горностаи въ значительномъ количествѣ промѣниваются китайцамъ.

Мнѣ никогда не случалось проживать въ тѣхъ мѣстахъ, гдѣ горностаи водятся во множествѣ; а бывши тамъ проездомъ, я не могъ собрать подробныхъ свѣдѣній отъ тамошнихъ промышленниковъ объ этихъ звѣрькахъ. Свои же наблюдения слишкомъ бѣдны для того, чтобы говорить о нихъ, какъ охотнику, печатно. Поэтому я постараюсь передать о горностаѣ все, что успѣлъ уловить своею наблюдательностію съ натуры, и то, что слыхалъ отъ другихъ промышленниковъ, болѣе знакомыхъ съ горностаями, чѣмъ я.

Горностаи гораздо меньше обыкновеннаго хоря и почти равняется величиною съ сибирскимъ хорькомъ или колонкомъ \*\*\*). Фигурой, характеромъ, манерами и образомъ жизни онъ чрезвычайно сходенъ съ послѣднимъ. Горностаи также злобенъ и кровожаденъ, какъ и хорекъ. Тонкое и длинное тѣло горностаи, на короткихъ пятипалыхъ и перепончатыхъ ногахъ, покрыто густою, короткою и лоснящеюся шерстью, которая зимою бываетъ совершенно снѣжно-бѣлая, исключая кончика длиннаго и пушистаго хвоста, отличающагося противоположною цвѣта, — онъ смоляно-черный. Лѣтомъ же горностаи имѣетъ шкурку рыжевато-бурую, которая кажется тогда даже пестрою, только брюшко бываетъ бѣлымъ, но

\*) Статистическое обозрѣніе Сибири, составл. д. с. с. Гагемейстеромъ. Часть 2-я, стр. 258.

\*\*\*) Тамъ же, таблица XII.

\*\*\*) Длина его тѣла колеблется между 12 и 16 дюймами.

конец хвоста и лѣтомъ остается совершенно чернымъ. Горностаи, съ перваго взгляда, имѣютъ очень граціозную наружность, но всмотрѣвшись хорошенько въ очертаніе его рта, вооруженнаго острыми и частыми зубами, особенно въ его маленькіе черные глазки и змѣинообразное движеніе, невольно почувствуешь, что онъ принадлежитъ къ породѣ звѣрей злобныхъ и кровожадныхъ. Онъ обладаетъ способностью такъ широко раскрывать свою пасть, что нижняя челюсть становится подѣ прямымъ угломъ къ верхней и въ этомъ случаѣ голова его походитъ на змѣиную.

Горностаи, какъ и хорекъ, никогда не бѣгаютъ, но всегда скачутъ и потому слѣдъ его сходенъ съ хорьковымъ, но нѣсколько меньше и чище. Отважность его удивительна: онъ нападаетъ на большихъ птицъ, каковы, напримѣръ, косачи и глухари, перегрызаетъ имъ горло и пользуется мясомъ, нападаетъ даже на большихъ зайцевъ и перегрызаетъ имъ становую жилу или лень, какъ говорятъ здѣсь; лѣтомъ кусаетъ пасущихся коровъ въ вымя, которое распухаетъ, потому и думаютъ, что горностаи ядовиты. По увѣренію многихъ, опухоль эта скоро проходитъ, если укушенное мѣсто тереть горностаевой же шкуркой; вотъ почему многіе скотоводы держатъ шкурки этихъ звѣрьковъ при домѣ, какъ вещь необходимую при хозяйствѣ.

Горностаи любятъ селиться въ удаленіи отъ жилыхъ мѣстъ, преимущественно въ каменистыхъ россыпяхъ и утесахъ. Къ селеніямъ они рѣдко подходятъ близко. Живутъ въ норахъ, которыя готовятъ себѣ сами. Самецъ отъ самки живетъ обыкновенно отдѣльно, въ особой норѣ, но вблизи своей подруги. Течка ихъ бываетъ въ одно время съ хорьками, т. е. въ февралѣ и мартѣ мѣсяцахъ. Самка весною приноситъ двухъ, трехъ и четырехъ молодыхъ, которые рождаются слѣпыми. Нѣкоторые охотники утверждаютъ, что иногда молодыхъ бываетъ по 6 и даже по 8 штукъ въ одномъ помѣтѣ. Мнѣ никогда не случалось находить въ одномъ гнѣздѣ болѣе четырехъ. Разность въ количествѣ приносимыхъ дѣтей самкою не зависитъ ли отъ возраста звѣрька? Потому что тѣ же лица, которыя утверждали о наибольшей цифрѣ рождаемыхъ дѣтей, говорили, что старые горностаи чрезвычайно любятъ своихъ



молодыхъ и въ случаѣ опасности съ особенной ловкостью переносить ихъ во рту въ другое безопасное мѣсто, а въ крайности, будто бы, они защищаютъ свое гнѣздо съ отважностію и большимъ самоотверженіемъ, не дорожа даже и своей жизнью, видя явную смерть. Я дважды находилъ горностаевыя гнѣзда, оба раза въ большихъ каменистыхъ розсыпяхъ, и не замѣчалъ ни отваги, ни самопожертвованія матери. Въ первый разъ я нашелъ гнѣздо, сдѣланное въ розсыпи, подъ большою плитою; молодыхъ было три, они лежали въ кучкѣ, положи головы другъ на друга, на мягкой постылкѣ и боязливо поглядывали на меня, а въ особенности на нюхающую собаку. Другой разъ, гнѣздо было сдѣлано въ щели между двумя большими плитами, прикрытыми большою нависшею скалою; молодыхъ было четыре; завидя собаку, они поспѣшно уповзали дальше въ глубину щели; по виду они были больше первыхъ. Оба раза самки были застигнуты въ гнѣздахъ; завидя меня съ собакою, онѣ быстро выскакивали отъ дѣтей и поспѣшно убѣгали, прячась въ пустоты между камнями и плитами. По словамъ охотниковъ, я полагаю, что мною были найдены гнѣзда молодыхъ самокъ. Однажды я караулилъ лисицъ и сидѣлъ на горкѣ около розсыпи, какъ вдругъ выбѣжалъ горностаи и сталъ прыгать по камнямъ съ такой легкостію и съ такой скоростію, что я едва-едва уловилъ мгновеніе и убилъ его дробью. Это было зимою, послѣ обѣда. Подробностей о жизни горностаевъ, тонкостей ихъ характера, способа выкармливанія дѣтей и проч. я не знаю. Полагаю, что горностаи въ этихъ отношеніяхъ во многомъ сходны съ хорьками, ибо они, на сколько мнѣ извѣстно, отъ послѣднихъ почти ни въ чемъ не отличаются и, по наукѣ, принадлежать къ роду хорьковъ.

Горностаи питаются тѣмъ же, чѣмъ и хорьки; мелкимъ птичкамъ, а въ особенности рябчикамъ, тетеревамъ, глухарямъ и куропаткамъ, они наносятъ большой вредъ, вышивая ихъ яйца и пожирая молодыхъ въ гнѣздахъ. Мясо ихъ въ пищу не употребляется, хотя онѣ и не такъ сильно пахнутъ, какъ хорьковое.

Г. Брамъ пишетъ, что горностаи бѣгаютъ и прыгаютъ мастерски, лазаютъ превосходно, а въ случаѣ нужды легко

плаваеъ и можетъ переплывать громадныя разстоянія. Что отважность его до того велика, что онъ съ безумной отвагой бросается даже и на человека. За змѣями и ящерицами охотится постоянно. Любимый его промыселъ это за водяными крысами. Мать любитъ своихъ дѣтей и сторожитъ ихъ до самой осени, такъ что только къ змѣямъ молодые расстаются окончательно съ своей питомицей. Во время опасности мать уносить свою семью въ другое мѣсто, во рту, нерѣдко переплывая съ такою пошею порядочныя рѣки, а взрослыхъ учить всѣмъ тонкостямъ хищничества. Горностаи могутъ чиркать и шипѣть, какъ змѣя, даже лаять. Онъ крайне любопытенъ, а въ опасности свачеть съ значительныхъ высотъ. Въ темнотѣ глаза его блестятъ зеленымъ свѣтомъ; у мелкихъ птицъ онъ прежде всего съѣдаетъ голову.

Въ южномъ Забайкальѣ добычливаго промысла за горностаями нѣтъ вовсе. Здѣсь ихъ бьютъ изъ винтовокъ и ловятъ въ различныя поставушки, встрѣтившись съ ними случайно, и то эта охота, по малочисленности горностаевъ, есть ничто иное, какъ забава здѣшнихъ звѣролововъ.

Въ тѣхъ же мѣстахъ, гдѣ горностаевъ много, гдѣ охота за ними составляетъ особый промыселъ, доставляющій промышленникамъ значительныя выгоды, тамъ ихъ ловятъ, какъ хорьковъ, въ плашки или слопы, въ кулемки, въ небольшие черканы и въ такъ называемые стульчики. Горностаи просты и смѣлы, они идутъ въ ловушку только что сдѣланную и особенныхъ предосторожностей со стороны охотника, необходимыхъ при ловлѣ другихъ звѣрковъ, не требуютъ.

Ловушка, называемая стульчикомъ и употребляемая для ловли горностаевъ и ласокъ, дѣлается такимъ образомъ. Двѣ палочки изъ сыраго тальника, четвертой пяти длиною, складываютъ крестъ-на-крестъ посрединѣ и крѣпко связываютъ веревочкой или тоненькимъ прутикомъ; потомъ концы ихъ стгибаются внизъ и также связываются между собою, такъ что всѣ четыре ножки отстоятъ на четверть аршина или вершковъ на пять одна отъ другой, отчего весь инструментъ похожъ на двѣ крестьянскія дуги, связанные вмѣстѣ на ихъ срединѣ и находящіяся въ различныхъ плоскостяхъ, перпен-

дикулярныхъ другъ къ другу. Во внутренніе бока этихъ ножекъ набиваютъ волосяные сѣлья, въ разстояніи однеи отъ другаго на полвершка. Въ самомъ верху стульчика, въ крестообразномъ его сгибѣ, привязывается какая нибудь приманка, обыкновенно птичка, которая со всѣхъ сторонъ должна быть окружена настороженными сѣльями, и ловушка готова. Она ставится на тамъхъ мѣстахъ, гдѣ много замѣчено горностаевыхъ слѣдовъ и гдѣ они отыскиваютъ себѣ добычу. Звѣрокъ, почуя приманку и не имѣя возможности прямо достать ее, полѣзетъ по которой нибудь ножкѣ стулика и попадетъ головой въ какой нибудь сѣлокъ; желая освободиться, онъ спрыснетъ внизъ и повиснетъ, удавится и запутается въ сѣляхъ ногами. Случается, что горностаи, доставая наживу, оборвется и попадетъ лапкой въ сѣлокъ, тогда онъ навѣрное перегрызетъ его и уйдетъ невредимъ.

Кромѣ того, горностаи попадаютъ и въ другія ловушки, поставленныя вовсе не на ихъ голову.

Горностаи большіе непріатели соболей и бурундуковъ. Замѣчено, что тамъ, гдѣ живетъ много горностаевъ, навѣрное не встрѣтишь по близости ни соболя, ни бурундука. Странно! Какая причина заставляетъ ихъ враждовать между собою?—Мнѣ сказывалъ одинъ промышленникъ, что онъ однажды ночевалъ въ лѣсу подъ утесомъ и, вставъ рано утромъ, захотѣлъ сварить себѣ карымскаго (кирпичнаго) чаю на завтракъ и потому, разложивъ огонь, онъ полѣзъ въ кожаную суму, въ которой лежали чай, хлѣбъ, соль, походный котелокъ и прочія принадлежности. Какъ вдругъ изъ сумы выскочилъ горностаи и тотчасъ же скрылся въ пустотахъ между камнями и плитами утеса. Надо полагать, что звѣрокъ забрался въ суму ночью попробовать крестьянскихъ сухариковъ.

Теперь слѣдуетъ рядъ звѣрковъ, не играющихъ почти никакой роли въ сибирской охотѣ. Я упомяну о нихъ коротенько, чтобы познакомить съ ними читателя хотя поверхностно, потому что, въ рѣдкихъ случаяхъ, здѣшніе промышленники обращаютъ и на нихъ свое вниманіе и удостаиваютъ иногда своими мѣткими выстрѣлами.

Въ Сибири горностаи зовутъ горностаемъ.

## 15. Л А С К А.

Ласка или ластка, какъ здѣсь называютъ, — самый наименьшій звѣрокъ изъ числа хищныхъ. Она гораздо меньше горностая, почти вершка на три, и длиною въ шесть или семь дюймовъ, а толщиною въ большой мужской палець, такъ что горностай вдвое толще ея. Фигура, всё стати, нравъ и цвѣтъ шерсти совершенно одиавковы; кромѣ величины звѣрка, все различіе заключается въ томъ, что ласка не имѣетъ на хвостѣ чернаго конца, какъ горностай. Зимю ласка вся бѣлая, какъ снѣгъ, а лѣтомъ рыжевато-бурая съ желтовато-бѣлымъ подбрюшьемъ. Шкурка ея покрыта короткою, густою и довольно мягкою шерстью. Ласка прыгаетъ, какъ хорекъ, слѣдъ ея очень малъ и похожъ на то, какъ бы ребенокъ, сложивъ два пальчика вмѣстѣ, пятналъ ими по снѣгу.

Въ южномъ Забайкальѣ ласки встрѣчаются чаще, чѣмъ горностай. Онѣ рѣдко живутъ внѣ жилищъ мѣсть, по большей же части поселяются, какъ хорьки-солонгон, въ старыя деревенскія постройки, и еще чаще въ самыхъ жилыхъ зданіяхъ подъ полами, въ погребахъ, амбарахъ, кладовыхъ и другихъ хозяйственныхъ угодьяхъ, гдѣ съ яростію нападаютъ на мышей и истребляютъ ихъ во множествѣ. По этому случаю домохозяева ихъ не бьютъ, а, напротивъ, радуются, если въ домѣ поселилась ласка. Она не павостлива и, когда мышей много, никогда не тронетъ съѣстныхъ припасовъ. Да если бы она и жила на иждивеніи хозяина, то ему выгоднѣе же прокормить одну или двѣ ласки, чѣмъ нѣсколько десятковъ мышей. А тамъ, гдѣ поселилась ласка, навѣрное ужъ не будетъ мышей, потому что она ихъ преслѣдуетъ съ особеннымъ ожесточеніемъ и по тонкости своего тѣла пролѣзаетъ въ самыя узкія и тѣсныя ихъ норки. Нѣкоторымъ хозяйкамъ иногда жестоко достается отъ домохозяевъ за то, что если они по незнанію убьютъ ласку, которая поселилась въ ихъ домѣ!... Нѣкоторые нарочно ловятъ ласокъ на волѣ живыхъ и пускаютъ въ амбары, погреба и т. п. для истребленія мышей. Конечно не бѣда, если ласка когданибудь украдетъ у

хозяйки плохо лежавшее яичко, или погрызает немножко мяса и проч.,—ей это прощается без мести; но если она задушит одну или двѣ курицы да нѣсколько цыплятъ, что съ ними иногда случается,—о, тогда такая пакостливая ласка преслѣдуется, какъ хорекъ-солонгой, и рано или поздно она попадетъ въ какую нибудь ловушку, поставленную на ея голову, и поплатится своей шкуркой за пропавшую хохлушку!...

Всѣ жилыхъ мѣсть, ласки, какъ горностаи, поселяются обыкновенно въ розсыпяхъ и утесахъ въ небольшихъ норахъ, въ которыхъ дѣлаютъ себѣ спокойное и мягкое логово. Просто же въ дѣсахъ онѣ устраиваютъ свои норы подъ корнями деревъ, пнями, камнями, валежниками и т. п. Пятаются тѣмъ же, чѣмъ хорьки и горностаи, истребляя въ особенности мышей. Ласка чрезвычайно бойка и жива въ движеніяхъ, злобна, кровожадна и отважна до невѣроятности; смѣлость въ ея нападеніяхъ доходитъ до дерзости. Она нападаетъ на тетеревей и нерѣдко поднимается съ косачемъ на воздухъ, умерщвляетъ его на высотѣ и потомъ падаетъ съ нимъ на землю. Этому обстоятельству были многіе очевидцы, которые съ большимъ удивленіемъ рассказывали о такихъ невѣроятныхъ подвѣкахъ отважной ласки. Она даже душитъ зайцевъ, нападая на нихъ на логовѣ и въ снѣжныхъ норахъ. Сибиряки говорятъ, «что эта гнусная (ласка), поймавшись за шею тетери, такъ крѣпко прилипаетъ, что ни за что не оторвется, и такъ проворна, что на вземѣтъ душитъ косачей и, перекусивъ имъ глотки, падаетъ съ ними на земь, и никогда сама не убьется»...

Ласки любятъ жить по нѣскольку штукъ вмѣстѣ, особенно около жилыхъ мѣсть. Тогда онѣ не боятся человека и весело бѣгаютъ передъ самыми его ногами днемъ. Онѣ чрезвычайно игривы и скоро дѣлаются ручными. Голосъ ихъ сходенъ съ бѣличьимъ урчаньемъ. Въ моемъ амбарѣ долго жила цѣлая семья ласокъ, но собака какъ-то отыскала ихъ гнѣздо и задавила двухъ, послѣ чего остальные скрылись неизвестно куда. Я имъ благодаренъ тѣмъ, что послѣ нихъ долгое время не было мышей. Онѣ жили мирно и ничего не пакостили, а скорѣе забавляли своими до крайности живыми движеніями. Ласки за рыбой лазаютъ въ воду, а за птич-

кажи ловко бѣгаютъ по вѣтрамъ. Убивъ большое животное, она пьетъ одну кровь.

Ласки въ мѣрѣ охотничьямъ не заслуживаютъ особеннаго вниманія, онѣ слишкомъ малы для того, чтобы ихъ съ выгодою стрѣлять изъ винтовокъ, а сибирякъ дорожитъ каждымъ зарядомъ; всѣ пули у него на счету, и если изъ пяти одна полетѣла мимо, тунно, какъ здѣсь говорятъ, то и это для него потеря и большая досада, которую онъ, быть можетъ, не позабудетъ въ теченіи нѣсколькихъ сутокъ; а если онъ далъ промахъ по соболу, чернубурой лисицѣ, пантамъ (изюбру—съ весенними рогами) и другой дорогой добычѣ, то, будуче увѣрены, онъ не забудетъ этотъ пудель во всю свою жизнь!.. Такова здѣшняя охота, таковъ сибирскій промышленникъ!... Отъ бездѣлья здѣсь ловятъ ласокъ въ планки, стульчики и другія поставушки и полученныя шкурки употребляютъ при домѣ на свои потребности, потому что въ продажу онѣ нейдутъ вовсе.

Кажется, что можно найти привлекательнаго или, выражаясь простонародно, лестнаго въ ловлѣ мелкихъ звѣрковъ, тѣмъ болѣе если завѣситъ хлопоты, стужу, усталость, голодъ... словомъ, все, чему только подвергаешься во время охоты? Но именно въ этомъ-то и состоитъ тайна всѣхъ охотъ, что ее нельзя объяснить, нельзя опредѣлять и нельзя отдать въ ней полнаго отчета самому себѣ внутренно, а не только другимъ. Оглянитесь вокругъ себя, разсудите хладнокровно, а это трудно сдѣлать страстному охотнику, тогда и увидите, что все то, что не-охотнику кажется глупо, смѣшно, скучно или просто нелѣпо—горячить, тревожить и радостно волнуется сердце охотника!...

Я зналъ много такихъ охотниковъ изъ простолюдиновъ, которые, по ихъ словамъ, горячо занимались въ молодости ловлею мелкихъ звѣрковъ всякаго рода, потомъ, войдя въ года, возмужавъ и окрѣпнувъ, были одними изъ первыхъ сибирскихъ звѣропромышленниковъ; но когда достигли старости и не имѣли уже силъ ходить на крупнаго звѣря, то снова принимались за прежнее свое ремесло и на закатѣ своей жизни, еще съ энергіею молодаго охотника, съ большимъ успѣхомъ, занимались ловлею мелкихъ звѣрковъ; я

самъ быть очевидцемъ послѣдняго и нерѣдко провожать этихъ согбенныхъ стариковъ, вышедшихъ рано утромъ съ ношею различныхъ ловушекъ въ чистое поле; невольно желалъ имъ полягаго успѣха и вмѣстѣ съ тѣмъ не могъ не удивляться магической силѣ, повелѣвающей душою страстнаго охотника почти предъ послѣднимъ часомъ!... Судя по самому себѣ, не помня начала развитія этой силы, я полагаю, что она всасывается съ молокомъ матери и потомъ, развиваясь постепенно въ человѣкѣ, доходить иногда до самозабвенія!.. Недаромъ въ Сибири говорятъ, что «онъ вѣдь родовой промышленникъ»!...

### 16. ВУРУНДУКЪ.

Бурундукъ—пестренькій звѣрокъ, величиною съ обыкновенную крысу. Онъ даже меньше ласки; длина его только  $5\frac{1}{2}$  дюймовъ. По фигурѣ бурундукъ очень похожъ на крысу. Заднія его ножки длиннѣе переднихъ; хвостъ длинный, ровной толщины, покрытый рѣдкой шерстью; голова крысыяго склада, съ коротенькими стоячими ушами и длинными жесткими усами. На ногахъ довольно большіе острые когти. Бурундукъ покрытъ короткой и мягкой шерстью сѣропепельнаго цвѣта, съ продольными черными и желтенькими полосками по спинѣ и бокамъ. Бурундукъ чрезвычайно живъ и проворенъ въ движеніяхъ, бѣгаетъ онъ не очень «хлѣтко» (т. е. не скоро), но на деревья вѣзбирается съ удивительной быстротой и повидимому превосходить въ этомъ бѣлку. Звѣрокъ этотъ, если разбирать строго, не составляетъ ничего особеннаго и замѣчательнаго въ сибирской охотѣ и описывается мною здѣсь потому только, что его красивая, пестренькая шкурка употребляется на легкіе халаты и опушки. Словомъ, его бьютъ, добываютъ и слѣдовательно охотятся, а не истребляютъ напрасно, какъ злое животное—напримѣръ, крысу. По статистическому обзорнію г. Гагемейстера (стр. 252, часть II), бурундуковъ добывается ежегодно до 100 тысячъ, цѣною по когѣйкѣ серебромъ за штуку. Пушнина этого рода бываетъ въ продажѣ преимущественно на

двухъ оконечностяхъ Сибири,—на ярмаркахъ якутской и обдорской. Въ Нерчинскомъ округѣ бурундуковъ въ продажѣ не бываетъ, тамъ ихъ ловятъ только по заказамъ и цѣнять отъ 2 до 3 коп. за штуку.

Бурундуки въ изобиліи водятся въ западной Сибири, по восточнымъ отклонамъ Уральскихъ горъ и въ Якутской области; въ южномъ Забайкальѣ ихъ не слишкомъ много. Въ степяхъ ихъ вовсе нѣтъ; стаякія бурундуковъ—хвойные гѣса, тайга со всѣми ея дикими вертепами и непроходимыми трупцами. Бурундукъ живетъ обыкновенно въ норахъ, которыя дѣлаетъ подъ корнями деревъ, плитами, валежинами и т. п.; въ рѣдкихъ случаяхъ онъ помѣщается въ дуплахъ, но ценится преимущественно въ послѣднихъ, вѣроятно потому, что сдѣланное гнѣздо въ дуплѣ безопаснѣе чѣмъ на полу. Течка бурундуковъ бываетъ въ началѣ весны, самка приноситъ отъ 3 до 4 молодыхъ, которые рождаются слѣпыми и голыми, какъ мыши. Самецъ обыкновенно живетъ отдѣльно отъ самки и сходится съ ней только въ урочное время супружескихъ сношеній.

Кромѣ быстроты въ движеніяхъ, у бурундука видна свобода и грація, особенно когда онъ, чего нибудь испугавшись, какъ стрѣла, бросится спасаться и потомъ, вдругъ остановясь, садится на заднія лапки, присматривается и прислушивается, желая знать причину тревоги. При испугѣ бурундукъ какъ-то особенно пронзительно, рѣзко и часто посвистываетъ, такъ что неожиданно, врасплохъ, услышавъ его дикій голосъ, можно испугаться и невольно содрогнуться. Иногда бурундукъ издаетъ какіе-то особенные звуки, похожіе на протяжное, унылое, но громкое произношеніе словъ кво-къ, кво-къ... Сибиряки говорятъ, что онъ квокчетъ или клокчетъ только передъ ненастьемъ. Сколько я замѣтилъ, наблюденіе это большею частію справедливо. Самое названіе этого звѣрка означаетъ бурунъ, бурю!... Бурундукъ не злобенъ и не кровожаденъ, онъ кротокъ и не боязливъ, къ рукамъ человѣка привыкаетъ скоро и можетъ жить въ домахъ, какъ животное, разнообразящее взоръ простоплудина и докучливый крикъ ребятишекъ, которыми обыкновенно наполнены русскія избы и которыми онъ доставляетъ не малое развлеч-



ченіе и забаву. На зиму бурндуку безвыходно помѣщается въ своей норѣ и выходитъ изъ нея раннею весною, около Благовѣщенія (25 марта). По народному замѣчанію, звѣрокъ этотъ осенью исчезаетъ въ одно время съ залеганіемъ медвѣдя въ берлогу, а весною появляется въ лѣсахъ въ одно же время съ проснувшимися козьями сибирской тайги. Промышленники говорятъ, что если всталъ бурндуку, то залегъ и другой. Замѣчаніе это, сколько я успѣлъ наблюдать, совершенно вѣрно. Не знаю, какъ проводить бурндуку зиму въ своемъ подземельи. Надо полагать, что онъ бодрствуетъ, а не находится въ спячкѣ, потому что заготавливаетъ на зиму значительное количество съѣстныхъ припасовъ, которые и складываются въ отдѣльныхъ помѣщеніяхъ его жилища, сдѣланныхъ именно для этой цѣли. Иногда въ норахъ бурндука находятъ фунтовъ до 20 кедровыхъ орѣховъ, которые онъ неутомимо и искусно таскаетъ въ защечныхъ мѣшкахъ съ ранней осени въ свою нору. Вѣлки большіе непріатели бурндуковъ, потому что онѣ, найдя ихъ норы, преисправно таскаютъ чужіе запасы въ свои гнѣзда. Кромѣ кедровыхъ орѣховъ, бурндуки питаются березовой мочкой, листованной шишкой, грибами, ягодами, а около жилищъ мѣсть — хлѣбными зернами, молодою щетинкой весеннихъ всходовъ и т. п. Гдѣ бурндуковъ много, тамъ добывать ихъ нѣтъ ничего легче, потому что они человѣка не боятся и идутъ во всякую ловушку, только что приготовленную.

Бурндуки пакостливы и игривы; они нерѣдко прибѣгаютъ къ балаганамъ промышленниковъ, грѣются около огня, забавно умываются, сидя на заднихъ лапкахъ, какъ кошки, бѣгаютъ другъ за другомъ и проч., а во время отсутствія промышленниковъ или ночью, когда они спятъ крѣпкимъ сномъ праведника, забираются въ сумы, мѣшки и грызутъ, что имъ придется по вкусу, нерѣдко портя порядочныя и необходимыя вещи.

Какъ болотные охотники не любятъ пеголицъ, такъ здѣшніе промышленники ненавидятъ бурндуковъ, потому что они часто пугаютъ звѣрей своимъ неожиданнымъ тревожнымъ крикомъ, изъ-подъ самыхъ выстрѣловъ звѣровщиковъ, отводить своимъ присутвіемъ собакъ иногда въ горячія минуты

охоты... словомъ, какъ говорятъ охотники, досаждаютъ много. Промышленники часто ихъ стрѣляютъ для потѣхи, показывая свое искусство владѣть винтовкой, потому что бурундукъ не великъ, проворенъ въ движеніяхъ и мало сидитъ на одномъ мѣстѣ. Хищныя птицы истребляютъ бурундуковъ во множествѣ, не говоря уже о хищныхъ звѣряхъ; даже медвѣдь, и тотъ любитъ ихъ ловить и выкапывать изъ норъ на тощую закуску или на потѣху медвѣжатямъ!.. какъ тутъ не сказать пословицу: «смѣшны конкѣ мышны слезки».

### 17. ДЖУМБУРА.

Джумбура или еврашка (я не знаю, какъ называютъ этого звѣрка гг. ученые)—звѣрокъ величиною съ бѣлку, а старый даже нѣсколько больше. Джумбура фигуурою своею походить на крысу, имѣетъ длинный, пушистый хвостъ и круглую голову съ тупой мордочкой, нѣсколько сходной съ кошачьей. Заднія ея ноги длиннѣе переднихъ, онѣ вооружены довольно длинными и острыми, загнутыми книзу когтями, помощью которыхъ звѣрки роютъ себѣ глубокія норы. Еврашки водятся въ здѣшнемъ краѣ двухъ родовъ, различающихся по величинѣ. Какъ большой, такъ и маленькій родъ имѣетъ на спинѣ бусую (мышиннаго цвѣта, съ серебрянымъ отбѣнкомъ) шерсть, а на брюшкѣ и мордочкѣ—красноватую. Меньшій родъ еврашекъ не больше крысы, съ менѣе длиннымъ и пушистымъ хвостомъ. Тѣ и другія покрыты довольно густою и мягкой, но короткою шерстью, которая въ мѣхахъ красива и прочна къ носкѣ, но не тепла. Здѣсь изъ шкуркъ джумбуры шьютъ легкія шубы, вотъ почему я и упомянулъ въ своихъ замѣткахъ объ этомъ звѣркѣ, который также, какъ же и бурундукъ, находится въ презрѣніи между звѣровщиками, и ловится добычливыми промышленниками, а больше ребятишками, по заказамъ и рѣдко на свои потребности. Въ торговомъ отношеніи джумбура не играетъ никакой роли и сборщиками пушнины не покупается. На мѣха идутъ шкурки преимущественно большаго рода этого звѣрка. Большая и маленькія еврашки сходны между собою, какъ по

образу жизни, такъ и въ нравахъ. Онѣ живутъ въ норахъ, которыя вырываютъ себѣ сами въ землѣ, какъ сурки. Любимыя мѣста жительства ихъ—чистые луга, поросшіе густою, сочною, бархатистою зеленою. Гдѣ много кротовъ и тарбаганъ (сибир. сурковъ), тамъ навѣрное есть и еврашки, въ особенности около хлѣбныхъ полей, которымъ онѣ приносятъ значительный вредъ, лакомясь молодою зеленою весеннихъ всходовъ различнаго рода хлѣба. Тѣмъ болѣе вредъ этотъ весьма ощутителенъ тамъ, гдѣ еврашки поселятся въ значительномъ количествѣ, потому что онѣ любятъ общезитіе и ведутся не повсемѣстно, а въ извѣстныхъ предѣлахъ, способствующихъ ихъ жизни. Я никогда не видалъ джумбуры въ лѣсу, въ глухой тайгѣ, но ихъ много въ степяхъ, на лугахъ, сѣнокосахъ. Сколько я замѣтилъ, джумбуры питаются одною зеленою и корешками различныхъ травъ, но не ѣдятъ мясной пищи, хотя нѣкоторые здѣшніе простолюдины и говорятъ, что еврашки ловятъ мышей и пожераютъ. По моему, это вздоръ. По крайней мѣрѣ, я много убивалъ этихъ звѣрковъ и никогда не находилъ въ ихъ желудкѣ и испражненіи никакихъ остатковъ, которые бы могли подтвердить вышесказанное. Поэтому я не считаю себя правымъ въ томъ, что джумбура вошла въ моихъ замѣткахъ въ число «хищныхъ» звѣрей, но я не помѣстилъ ее въ «свѣдныхъ» потому, что мясо джумбуры здѣшними простолюдинами-русскими въ пищу не употребляется, но туземцы ѣдятъ еврашекъ съ большимъ аппетитомъ, особенно осенью, когда онѣ становятся чрезвычайно жирны. Туземцы завертываютъ джумбуру цѣликомъ (даже не потрошеную) въ мокрую тряпку, бросаютъ въ огонь, а чаще—въ горячую золу, и печеную или, лучше сказать, ошпаренную, ѣдятъ такъ, что «за ушами пицить», какъ говорится. Не совѣтую ни одному брозгливому человѣку видѣть эту картину. Я не брозгливъ; шлеясь по нѣскольку дней сряду по доламъ и горамъ, лѣсамъ и трупобамъ сибирской тайги, объѣхавъ чуть не всю Россію, а главное, южное Забайкалье, по большимъ и проселочнымъ дорогамъ—ѣдалъ всякую всячину, видалъ равныя равности, но подобной мерзости, о которой теперь идетъ рѣчь, не желалъ бы увидѣть еще разъ. Припомнивъ всю грязную об-

становку неразборчиваго очага туземца въ его закопѣлой норѣ, его неопрятность и нечистоплотность, потомъ ошпаренную джумбуру у его широкаго рта... невозможно, чтобы не содрогнуться и невольно не плюнуть... Не желая провалиться на читателя слишкомъ грязнаго впечатлѣнія, я не стану описывать подробнѣ эту отвратительную картину!...

Время течки еврашекъ хорошенько неизвѣстно; одни говорятъ, что онѣ совокупляются осенью, другіе же утверждаютъ, что весной, тотчасъ по выходѣ звѣрковъ изъ норъ, а это бываетъ съ появленіемъ первой зелени. По моему, последнее предположеніе вѣрнѣе перваго, по разнымъ обстоятельствамъ и наблюденіямъ. Евранки живутъ обыкновенно парочками, самецъ съ самкою; весной или въ началѣ лѣта самка приноситъ отъ 2 до 5 молодыхъ, которые рождаются слѣпыми и, какъ говорятъ, голыми.

Джумбура бодрствуетъ только лѣтомъ, зимою она находится въ норѣ, изъ которой и не выходитъ до дружной весны. Мнѣ никогда не случалось разрывать ея норы, а потому я и не знаю нѣкоторыхъ подробностей жизни этого звѣрка, который, признаться, мало занималъ меня, какъ страстнаго охотника въ звѣринцѣ, богатомъ другими звѣрами, заслуживающими большаго вниманія.

Еврашки не боятся селиться около самыхъ селеній и выходить изъ норъ не только по утрамъ, но даже днемъ, и убѣгать далеко отъ своихъ норъ. При малѣйшей опасности звѣрка тотчасъ стараются спрятаться въ свои жилища и въ рѣдкихъ случаяхъ залѣзаютъ въ чужія, чаще всего въ таргабаны, а по минованіи опасности немедленно выскакиваютъ изъ нихъ и убѣгаютъ въ свои норы. Джумбура вообще звѣрокъ очень скромный, боязливый, но довѣрчивый, она не хитра и не рѣзва въ движеніяхъ, такъ что собаки ее легко догоняютъ и свободно даютъ. Хищные звѣры и птицы истребляютъ ихъ во множествѣ, карауля на жиронкахъ и около норъ. Промышленники стрѣляютъ ихъ на ножахъ и только для потѣхи, но отнюдь не изъ выгоды, потому что винтовочный зарядъ стоитъ дороже, нежели шкурка еврашки. Ловятъ ихъ въ различныя поставушки, какъ-то: черканы, плашки, башмачки и другіе снаряды, которые на-

сторожатъ въ самой норѣ или около нея. Стучалось, что еврашекъ ловили руками въ лапѣ ихъ норы, но вытащить изъ нея не могли, ибо онѣ такъ крѣпко держались своими острыми когтями за землю, что при усиленномъ напряженіи разрывались пополамъ.

## 18. ЛЕТАГА.

Нѣмцы называютъ летягу *fliegendes Eichhorn*, такъ что въ названіи прилагательное справедливѣе существительнаго, потому что звѣрокъ этотъ дѣйствительно летаетъ съ дерева на дерево, какъ бы птица, чрезъ значительное разстояніе, — но мало походитъ на бѣлку по наружному виду. Русское названіе коротко и ясно — летяга; здѣсь тоже прилагательное обращено въ существительное, которое удобопонятно характеризуетъ названнаго имъ звѣрка. Нѣмцы, при всей своей расчетливости въ жизни, какъ-то не умѣютъ выкраивать такихъ сокращенныхъ названій, какъ русскіе, которые часто и изъ существительнаго дѣлаютъ прилагательное и глаголь, особенно сибиряки; это въ здѣшнемъ краю въ большомъ употребленіи въ простонародіи, напримѣръ: арака (вино изъ молока) — араковать; лиса — лисовать; бѣлка — бѣлковать; кова — козовать; звѣрь — звѣрывать; вьюкъ — вьюковать (коней); треногъ — треножить коней; ружье — ружейникъ, а не говорятъ охотникъ; жеребецъ — жеребцовать, жеребцуетъ; утка — утятничать; тарбаганъ (сурокъ) — тарбаганничать — и множество другихъ производныхъ словъ.

Въ Забайкальѣ различаютъ летягъ двухъ породъ, собственно по цвѣту шерсти, и называютъ однихъ — бусенькими, а другихъ — красенькими. Дѣйствительно, здѣсь однѣ летяги серебристо-пепельнаго цвѣта (бусенькія), а другія красновато-пепельнаго. Какъ у тѣхъ, такъ и у другихъ, шерсть чрезвычайно мягкая, короткая и пушистая, такъ что мѣхъ летяги весьма похожъ на мѣхъ шиншиллы, но шерсть ея короче, чѣмъ у послѣдней. Говорятъ, что на рѣкѣ Ленѣ водятся летяги совершенно бѣлыя, ничѣмъ не отличающіяся по фигурѣ отъ обыкновенныхъ здѣшнихъ.

Летяги величиною съ обыкновенную бѣлку, но шире ея, потому что у летяги между передними и задними ногами протянута перепонка, состоящая изъ тонкой и мягкой кожи, покрытой одинаковой съ туловищемъ шерстью и слѣдовательно совершенно отличной отъ перепонки летучей мыши. Она у летяги составляетъ какъ бы продолженіе шкурки боковой. Цвѣтъ шерсти летяги на брюшкѣ и съ нижней стороны перепонокъ нѣсколько бѣлѣе, чѣмъ на спинкѣ и сверху перепонокъ. Голова летяги тупая, короткая, со стоячими, округленными, крысыными ушами и большими черными или карими глазами. Ноги летягъ снабжены острыми загнутыми когтями, посредствомъ которыхъ онѣ свободно и легко ползаютъ и держатся на деревьяхъ. Голосъ ихъ похожъ на бѣлице урчанье. Хвостъ длинный, пушистый.

Летяги, кажется, не ходятъ по землѣ, по крайней мѣрѣ я видѣлъ ихъ постоянно на деревьяхъ и никогда не видалъ на полу. Мѣсто ихъ жительства — лѣсъ, тайга. Онѣ живутъ на деревьяхъ, въ птичьихъ и бѣличьихъ гнѣздахъ, а чаще въ дуплахъ, обыкновенно парочками, то есть самецъ съ самкою. Течка ихъ бываетъ весною; дѣтей находятъ въ гнѣздахъ только двухъ и рѣдко одного молодого. Здѣшніе простолюдины убѣждены въ томъ, что будто бы летяги несутъ яйца и вынашиваютъ изъ нихъ дѣтей, какъ птицы. Они основываются на томъ, что летяги живутъ парочками, какъ птицы, летаютъ съ дерева на дерево, не ходятъ по полу, а главное, что весною самки-летяги видно не бываетъ, а около гнѣзда попадаетъ имъ на глаза только одинъ самецъ, тогда какъ въ другое время года видны оба. Конечно это негѣпость, не требующая объясненія!

Но что весною дѣйствительно не видно самки, а попадаетъ только одинъ самецъ, въ томъ я убѣдился самъ, по причинамъ не доискался — почему это такъ бываетъ? Я два раза, весною, нарочно стрѣлялъ въ ихъ гнѣзда, сдѣланные на высокихъ деревьяхъ, для того, чтобы выстрѣломъ разбить гнѣздо и вышибить изъ него самку, которая, по моему предположенію, должна была находиться въ немъ. Но выстрѣлы оба раза были такъ неудачны, что я не узналъ ничего и самки всетаки не видалъ. Летяги питаются преимущественно

березовыми и осиновыми серелками; промышленники утверждают, что онѣ ѣдят также мелкихъ птичекъ, которыхъ ловятъ на деревьяхъ и гнѣздахъ, и что онѣ нападаютъ даже на бѣлокъ и душатъ ихъ тоже въ гнѣздахъ.

Летяги, живя на одномъ деревѣ, обыкновенно спускаются испражняться въ одно мѣсто, избранное около его корней, такъ что это обстоятельство даетъ вѣрный признакъ ихъ присутствія для отыскиванія летягъ. Увидавъ такую кучу кала, стоитъ только стукнуть въ это дерево палкою или обухомъ топора, какъ изъ гнѣзда или дупла непременно вылетитъ летяга, если только она была спрятавшись въ своемъ гайнѣ.

Въ теплые зимніе дни летяги любятъ сидѣть на солнышкѣ и грѣться, но въ холодные, а особенно вѣтряные — держатся въ гнѣздахъ, равно какъ и въ снѣжную или дождливую погоду. Летяги принадлежатъ къ ночнымъ животнымъ, хотя ихъ часто видно и днемъ. Онѣ смѣлы, бойки и проворны въ движеніяхъ, человѣка не боятся, почему стрѣлятъ ихъ очень легко. Промышленники на нихъ обращаютъ такое же вниманіе, какъ на бурундуковъ и джумбуру. Въ здѣшнемъ краѣ существуетъ повѣрье, что будто бы летягъ хорошо держать въ домѣ, не живыхъ, а только ихъ шкурки, — но почему? жители сами объяснить не въ состояніи, хотя нѣкоторые изъ нихъ и держатъ летягъ совершенно безсознательно, слѣпо повинаясь суевѣрному обычаю. Я неоднократно спрашивалъ здѣшнихъ промышленниковъ, какъ наиболее знакомыхъ съ преданіями, легендами и подобными обычаями, — къ чему они держатъ шкурки летягъ въ домахъ? Отвѣтъ былъ всегда одинъ и тотъ же: — «не знаемъ, дѣды и пра-дѣды наши держали ихъ при домахъ, такъ и мы тоже дѣлаемъ. Старики говаривали, что онѣ охраняютъ человѣка и скотъ отъ какой-то боли».

Мнѣ часто случалось встрѣчать летягъ въ гѣсахъ совершенно неожиданно среди бѣлаго дня. Бывало, ѣдешь гѣсной тропинкой, шагомъ, призадумался, унесешься мыслями далеко впередъ или заглянешь въ давно прошедшее — словомъ, забудешься, какъ вдругъ что-то слетитъ съ дерева, скоро, но плавно мелькнетъ мимо самой лошадиной морды и про-

надеть въ вѣтвяхъ близь стоящихъ деревьевъ... Невольно опомнишься, подумаешь, что пролетѣлъ рябчикъ, быстро соскочивъ съ коня, сдернешь съ плеча ружье, станешь скрадывать и вдругъ — вмѣсто рябчика, увидишь гдѣ нибудь на сукѣ сидящую летягу, какъ-то смѣшно и дико заглядывающую съ высоты на полъ своими большими и черными глазами... Да, читатель, большими и черными глазами!..

Какъ тутъ не встрепенешься и не остановишься хоть на одну секунду... но потомъ—разочаруешься, особенно когда взглядишься въ нихъ пристальнѣе и увидишь только одну блестящую, дикую черноту, безъ жизни и нѣги, безъ любви и довѣрія, безъ гордаго самосознанія... О, это не глаза, быть можетъ, вашего идеала—черноокой красавицы!... Нѣтъ! Невольно прицѣлишься и убьешь «дикопарую» летягу, по выраженію простолюдиновъ, такъ, «ни къ чему», съ досады!...—О, безжалостный человѣкъ! скажетъ, быть можетъ, сердобольный читатель, и справедливо: таковъ человѣкъ не въ одной охотѣ; таковъ бываешь и ты, читатель! Оглянись, вспомни!...

## 19. ТУШКАНЧИКЪ.

Еще менѣе замѣчательнъ въ охотничьемъ мѣрѣ тушканчикъ или земляной зайчикъ, котораго сибиряки въ южномъ Забайкальѣ называютъ алагдай или караганъ. Тушканчики живутъ только въ степныхъ мѣстахъ Забайкалья, въ норахъ, которыя приготовляютъ сами посредствомъ зубовъ и переднихъ лапокъ. Складъ тушканчика совершенно сходенъ съ заячьимъ. Вся разница заключается въ томъ, что тушканчикъ гораздо меньше зайца, но заднія его ноги несравненно длиннѣе заячьихъ; а вмѣсто короткаго зачатка хвоста тушканчикъ имѣетъ весьма длинный хвостъ, оканчивающійся кистью волосъ. Переднія ноги тушканчика короче заднихъ по крайней мѣрѣ въ четыре или пять разъ, такъ что онѣ не болѣе вершка. Уши его такія же длинныя, какъ и у зайца, да и вообще вся мордочка чрезвычайно похожа на заячью. Тушканчики весьма разнообразны цвѣтомъ шерсти и величиною. Чаще всего они попадаются желтовато-



сѣренныя, съ мягкой, короткою и пушистою шерстью. Тонкій, длинный и ровный ихъ хвостъ бываетъ такого же цвѣта, но кисть хвоста всегда на концѣ бѣловатая. Тѣло тушканчика бываетъ длиною отъ 6 до 10 дюймовъ, а хвостъ отъ 7 до 11. Тушканчики, прижавъ туловище къ заднимъ ногамъ, повидимому не касаясь земли и выпрямляя ихъ съ силою, дѣлаютъ огромные прыжки (шаговъ въ 12 и болѣе), направленіе которыхъ, во время самаго скачка, измѣняется по волѣ животнаго съ помощію хвоста. Въ спокойномъ состояніи тушканчики бѣгаютъ на четырехъ лапкахъ и тихо, во невѣроятныхъ размѣровъ прыжки дѣлаютъ только испугавшись и убѣгая отъ преслѣдованій; въ такомъ случаѣ они прыгаютъ такъ скоро, что ихъ съ трудомъ догоняютъ на лошадахъ. Легкія собаки рѣдко ловятъ тушканчиковъ, потому что послѣдніе, дѣлая огромные прыжки, быстро измѣняютъ направленіе бѣга и вертятся въ разныя стороны. Бѣгъ ихъ скорѣе похожъ на неровный полетъ птицы, чѣмъ на быстрое движеніе животнаго. Тушканчикъ на бѣгу часто машетъ хвостомъ въ разныя стороны, для перемѣны направленія бѣга, такъ что хвостъ, бѣгая издали, дѣйствительно кажется взмахами крыльевъ, а бѣгущій тушканчикъ летящей птицей надъ землею, подобно тому, какъ часто дѣлаютъ здѣшнія мышеловки и другія хищныя птицы, добывая себѣ пищу.

Норы тушканчиковъ, сдѣланныя на ровной степной поверхности, не велики, полости, имѣютъ одинъ главный небольшой лазъ и два или три побочныхъ вылаза. Во время сильныхъ внезапныхъ дождей или продолжительнаго ненастья, норы ихъ нерѣдко наполняются водою, если только тушканчики не успѣли заткнуть ихъ во-время внутри глиной или землею. А случается также, что вода, неожиданно бросившись въ норы, заливааетъ тушканчиковъ и они, не имѣя возможности выбраться на поверхность, пропадаютъ въ своихъ укромныхъ подземельяхъ. Хищные звѣри, каковы волки и лисы, истребляютъ тушканчиковъ во множествѣ, отыскивая ихъ неглубокія норы и разгребая лапами; даже хищныя птицы ловятъ этихъ звѣрковъ и пожираютъ.

Тушканчики питаются растительною пищею, въ особенности они любятъ луковицы тюльпановъ и другихъ степныхъ

цвѣтовъ, которыя проворно выгребаютъ изъ земли передними лапками. Зимю ихъ не видно; по всему вѣроятію они лежать въ норахъ, но бываютъ-ли подвержены спячкѣ, не знаю. Алагдан любятъ также сидѣть на заднихъ лапкахъ и, оставивъ длинныя ушки, прислушиваться ко всякому шороху, дабы при малѣйшей опасности тотчасъ скрыться въ свои норы. Они боязливы, чутки и проворны, но пойманные скоро привыкаютъ къ человѣку и ручиваютъ, ѣдятъ молоко, творогъ, масло и сметану. Въ дикомъ состояніи они любятъ бѣгать между пасущимся скотомъ и сосутъ молоко у коровъ, какъ лежащихъ, такъ и разгуливающихся по широкой степи. Въ послѣднемъ случаѣ они оплетаютъ своими длинными ногами заднюю ногу коровы, а передними держась за вымя, высасываютъ молоко на ходу, и держатся такъ крѣпко, что животныя не могутъ ихъ съ себя сбросить \*).

Переднія лапки тушканчиковъ служатъ имъ какъ руки, они ими умываются, какъ бѣлки или кошки, и подносятъ пищу ко рту. Прирученныя, эти животныя игривы, бойки и забавны, но пакостливы, какъ зайцы; въ дикомъ состояніи они бодрствуютъ болѣе ночью, чѣмъ днемъ; боятся холода, чистошотны. Если лошадь или корова нагадитъ по близости къ ихъ норѣ или на самую нору, то они нерѣдко перемѣняютъ мѣсто своего жилища, или съ тщательностію отгребаютъ какъ подалше отъ своей норы.

Время супружескихъ отношеній тушканчиковъ, ихъ обоедныя связи, метаніе молодыхъ, воспитаніе ихъ и проч. мнѣ неизвѣстно. Туземцы утверждаютъ, что они приносятъ дѣтей дважды въ годъ и не болѣе какъ по два въ одинъ разъ. Не знаю, такъ ли это?—Вотъ одинъ случай. Въ селеніи Ак-го рудника, въ Нерчинскомъ горномъ округѣ, лѣтомъ 1861 года, у одного рабочаго коровы стали по утрамъ мало давать молока. Хозяева думали на сосѣдей, что будто бы они ночью выдаиваютъ ихъ коровъ, почему караулили ихъ, но поймать никого не могли. Вора не оказывалось, но сомнѣніе продолжалось. Дни шли за днями, какъ вдругъ случай от-

\*) Вотъ почему нѣкоторые жители Забайкалья зовутъ этихъ звѣрковъ оплетаями.

крыль виновника и оправдалъ невинныхъ: у этого рабочаго былъ большой черный котъ, который однажды со двора принесть въ избу тушканчика и съѣлъ. Хозяева удивились его находкѣ; у нихъ тотчасъ явилась мысль слѣдить за котомъ, чтобы узнать мѣсто, гдѣ онъ досталъ тушканчика, про котораго они знали, что онъ сосеть коровъ. Вскорѣ послѣ этого сама хозяйка дома, однажды рано утромъ, увидѣла на дворѣ тушканчика, который попрыгивалъ около коровъ, и тотчасъ выпустила изъ избы кота; увидавъ звѣрка-вора, котъ бросился на него и поймалъ, не давъ тушканчику и опомниться. Подозрѣніе на сосѣдей въ покражѣ молока кончилось, котъ ихъ оправдалъ, какъ хорошій адвокатъ. По пойманнымъ двумъ тушканчикамъ легко было судить, что гдѣ нибудь около двора есть нора алагдая; стали искать и дѣйствительно нашли его гнѣздо, сдѣланное въ огородѣ, въ камняхъ, а въ немъ двухъ молодыхъ тушканчиковъ, которыхъ поймали и скормили коту въ знакъ благодарности за его открытіе. Послѣ этого коровы стали доиться попрежнему.

## 20. ЕНОТЪ.

Извѣстно, что отечество енотовъ, изъ которыхъ собираются енотовые легкіе мѣха, хотя и не теплые, но столь извѣстные по своей красотѣ во всей Европѣ,—есть Америка. Какого звѣря сибиряки называютъ енотомъ, который попадается въ Забайкальѣ, не знаю. Я, какъ сибирякъ и не знающій настоящаго научнаго названія этого неизвѣстнаго звѣря, буду называть его енотомъ-же.

Сибирскій енотъ попадается здѣсь чрезвычайно рѣдко и то только въ южномъ Забайкальѣ. При всемъ моемъ желаніи познакомиться поближе съ этимъ звѣремъ, составляющимъ такую рѣдкость въ край, я успѣлъ только приобрести его шкурку, и замѣтите, случайно, несмотря на то, что я нѣсколько лѣтъ сряду жилъ въ тѣхъ частяхъ Забайкалья, гдѣ встрѣчаются такъ называемые сибирскіе еноты. Шкурка этого звѣря досталась мнѣ чуть ли не изъ десятыхъ рукъ за два рубля сереб. и хранится у меня до нынѣ, какъ рѣд-

кость, какъ диковина, на которую посмотреть всякій охотникъ и не охотникъ съ большимъ вниманіемъ и любопытствомъ. Звѣрь, носившій эту шкурку, былъ добытъ тунгузомъ, но какъ, гдѣ и когда, я узнать не могъ. Убитый звѣрь долго хранился у туземца, не обдирался и показывался многимъ охотникамъ и сборщикамъ пушнины, какъ рѣдкость, а они не знали, какъ его и назвать и во что оцѣнить. Потомъ кто-то сказалъ тунгузу, что звѣрь этотъ чернобурая лисица; тотъ повѣрилъ, снялъ шкурку и повезъ продавать въ сосѣдніе караулы богатымъ казачкамъ на воротникъ. Дѣйствительно, въ какомъ-то пограничномъ казачьемъ караулѣ (на р. Аргунѣ) нашлась одна несмыслящая тысячница, которая повѣрила тунгузу, что шкурка эта чернобурой лисицы, почему и давала ему за нее 50 руб. сер. Тунгузъ поупрямился, не отдалъ, надѣясь взять больше. Какъ вдругъ кто-то изъ жителей караула, увидѣвъ эту шкурку, объяснилъ, что она не чернобурой лисицы, а енота, и оцѣнилъ ее въ одинъ руб. сер. Конечно, это тотчасъ узнали всѣ въ караулѣ, узнала и богатая казачка, дававшая за нее 50 руб., боязливо схватилась за голову и благодарилъ Бога, что Онъ сохранилъ ее отъ такой покупки. Но не такъ, какъ казачка, схватился за голову и за гладко остриженные свои волосы, за длинную тонкую косу, уродливо прикрѣпленную къ самой маковкѣ,—тунгузъ, что не умѣлъ воспользоваться находкой и взять съ незнающей богатой бабы такіа большія деньги!... Долго не могъ онъ опомниться, досадовалъ, кряхтѣлъ, разводилъ своими черными, никогда немытыми руками, и только пощмокивалъ губами и поплаывалъ какъ-то особенно мастерски въ божь, далеко на сторону (что обыкновенно дѣлаютъ здѣшніе туземцы при большомъ горѣ, досадѣ, удивленіи, или смотря на какую нибудь хорошую вещь, имъ незнакомую, и т. п.). Не стану описывать дальнѣйшей исторіи этой шкурки, да и не зачѣмъ; скажу только, что нужда заставила тунгуза продать мнимую чернобурую лисицу за 1 руб. 50 коп. сер...

Познакомлю читателя съ этой шкуркой, которая уже двухъ заставила схватиться за голову, а любезнаго читателя, быть можетъ, поморщится за потерю нѣсколькихъ ми-

нуть, которыя онъ употребить на прочтеніе исторіи шкурки сибирскаго енота. Шкурка забайкальскаго енота (хранящаяся у меня) длиною отъ рыла до начала хвоста одинъ аршинъ, слѣдовательно величина такая же, какъ и настоящаго енота. Шерсть на ней длинная, густая и пушистая, цвѣтъ ея совершенно подходящий къ енотовому мѣху, но длина волосъ болѣе, чѣмъ на енотѣ. На спинѣ цвѣтъ шерсти темнѣе, чѣмъ на бокахъ, а на щекахъ, заднихъ и переднихъ ногахъ она короче и почти совсѣмъ черная; на брюшкѣ (которое разрѣзано вдоль) и пахахъ короче, свѣтлѣе и не имѣетъ оси, которая покрываетъ всю спину и частію бока и оканчивается чернымъ цвѣтомъ. Дѣйствительно, каждый волосокъ, составляющій ось, выходя изъ темнаго пуха, окрашенъ желтовато-сѣрымъ цвѣтомъ, а наконецъ чернымъ. Нѣкоторые же волоски, особенно на бокахъ, на концахъ своихъ, выше чернаго цвѣта, — серебристо-бѣлые, которые придаютъ мѣху какой-то особенно пріятный оттѣнокъ.

Жаль, что хвоста нѣтъ при шкуркѣ и я не могу его описать, равно какъ переднихъ и заднихъ ногъ, отрѣзанныхъ до половины. Уши маленькія, стоячія, округленныя. Глазныя отверстія на шкуркѣ большія, продолговатыя. Вообще по шкуркѣ можно судить, что она принадлежала звѣрю крѣпкому, плотному и коренастому. Здѣшніе туземцы называютъ сибирскаго енота мангутъ. На р. Ононѣ есть казачій караулъ, который носить названіе Мангутскаго; не потому ли онъ получилъ это прозвище, что въ окрестностяхъ его живетъ много туземцевъ и, какъ я слышалъ, водятся еноты, по-туземному — мангуты? Туземцы говорятъ, что сибирскіе еноты живутъ въ глубокихъ норахъ и выходятъ изъ нихъ только ночью, какъ барсуки, а потому и попадаютъ на глаза человѣку рѣже, чѣмъ другіе звѣри; что они чрезвычайно боязливы, осторожны и хитры, и что слѣдъ ихъ сходенъ съ барсучьимъ. Мнѣ никогда не случалось видѣть живаго енота, а потому я совершенно незнакомъ съ образомъ его жизни, характеромъ и нравами. Понятно, что по рѣдкости этого звѣря въ здѣшнемъ краѣ и особаго промысла на него нѣтъ.

Хранящуюся у меня шкурку сибирскаго енота я однажды

показывать г. Др—му, который нѣсколько лѣтъ жилъ на р. Амурѣ; онъ тотчасъ сказалъ, что это енотъ и что совершенно такіе же еноты водятся и на Амурѣ, которые живутъ тамъ въ пологихъ порохъ, бываютъ чрезвычайно жирны, медленны въ движеніяхъ; тамъ ихъ ловятъ въ различныхъ поставушки, загоняютъ на лошадахъ и даютъ собаками.

## 21. БАБРЪ.

Вѣроятно, читатель ужъ догадался, какого звѣря сибиряки называютъ бабромъ; да оно и не трудно для образованнаго человѣка. Ну, а если да мои замѣтки попадутся въ руки только грамотному, да еще простолюдину, который прочтетъ—бабръ и станетъ втушкы! Въ головѣ его быстро завертятся всѣ извѣстные ему звѣри, а этого не найдется, навѣрное не найдется, ручаюсь въ этомъ. Желалъ бы я знать, на кого онъ подумаетъ, къ кому отнесетъ это названіе? Всего вѣроятнѣе, что онъ сначала почешетъ въ затылкѣ и скажетъ: «это звѣрь не тутошный, поди-ка, заморской». Я помню, было время, что у русскаго простолюдина, все, что ему незнакомо, было заморское. Не знаю, какъ теперь. Оставаясь при старомъ мнѣніи, я скажу ему, что бабръ звѣрь не заморскій, а просто попадающійся въ восточной Сибири и на р. Амурѣ (про Сибирь-то и Амуръ, поди-ка, онъ знаетъ, первая извѣстна издавно, а послѣдній-то вѣдь шибко прогремѣлъ по всему бѣлому свѣту), и что сибиряки бабромъ зовутъ безъ различія барса и тигра, звѣрей лютыхъ, сильныхъ, кровожадныхъ, питающихся преимущественно живою добычею и которые по величинѣ не меньше медвѣдя!...

Извѣстно съ давнихъ временъ, что въ Даурію нерѣдко заходятъ изъ Манчжуріи, Тибета и другихъ уголковъ Небесной Имперіи тигры и барсы. Я думаю, объ этомъ неоднократно доходили темные слухи до образованной Европы изъ глухой Дауріи. По крайней мѣрѣ мнѣ помнится,—когда я былъ еще маленькимъ, то, сидя на школьной скамейкѣ, слышалъ отъ профессора о появленіи иногда въ восточной Сибири тигровъ и барсовъ, но не обратилъ тогда на это никакого вниманія,

пропустить, что называется, мимо ушей и чуть ли не смотреть тогда въ окно на прохожихъ и проезжихъ, а главное, разношерство, которые такъ сладко и заманчиво выкрикивали: «пельсины, лимоны хороши!» Дѣйствительно, кажется, этотъ сладостный мотивъ помѣнать тогда и не мнѣ одному со вниманіемъ выслушать профессора... Бога ради извини, читатель, забравшемуся въ такую глушь и труппу страстному охотнику за пріятныя воспоминанія дѣтства и тѣхъ счастливыхъ минутъ безпечной жизни... Право, слезы на глазахъ! простите за слабость, Бога ради простите, — виновать, тысячу разъ виновать!..

Но какъ бы то ни было, а дѣло въ томъ, что въ южную половину восточной Сибири изрѣдка заходятъ тигры и барсы. Про нихъ, какъ временныхъ гостей даурской фауны, распространяться описаніемъ я не считаю себя въ правѣ, тѣмъ болѣе потому, что объ нихъ знаетъ весь образованный міръ и безъ моихъ замѣчаній, а сами по себѣ эти звѣри здѣсь не составляютъ предмета охоты и появленіе ихъ считается чрезвычайнымъ случаемъ. Но опять мнѣ нельзя же было и не упомянуть объ этихъ звѣряхъ въ охотничьихъ замѣткахъ, потому что они сюда заходятъ, гостятъ, на нихъ охотятся, хотя рѣдко и большею частію случайно.

Со времени присоединенія Амура, побывавшія тамъ лица рассказываютъ, что въ тѣхъ краяхъ бабры не составляютъ особенной рѣдкости, и что къ нимъ даже, будто бы, привыкли тамошніе инородцы, но за то ими страшно напуганы забайкальскіе переселенцы. Впрочемъ, нѣсколько штукъ ихъ уже убито тамошними русскими промышленниками, но, къ сожалѣнію, не безъ неприятныхъ приключеній. Жители Амура зовутъ бабра «лютымъ звѣремъ» или просто «лютымъ».

Амурскіе выходцы рассказываютъ много интересныхъ случаевъ и встрѣчъ съ тамошними бабрами. Если вѣрить этимъ рассказамъ, которые, впрочемъ, передаются разными лицами почти съ одинаковой точностью и вѣрностью, то хищность, алчность, сила и наглая неустрашимость этихъ звѣрей достойны особаго замѣчанія. Конечно, и тамъ бабры тоже китайскіе выходцы, а не осѣдлые обитатели края, какъ и въ Забайкальѣ; только тамъ они встрѣчаются гораздо чаще,

что конечно зависит от географическаго положенія самой страны. По рассказамъ, въ станицѣ Доброй, находящейся на самой южной оконечности при-Амурья, зимою 1860 года, бабры показали чудеса своей наглости и силы: они приходили въ самое селеніе среди бѣлаго дня, таскали изъ дворовъ собакъ, различныхъ домашнихъ животныхъ, какъ-то: уносили на себѣ коровъ и лошадей, даже будто бы заглядывали въ окна избъ, и преспокойно уходили съ добычей, не будучи преслѣдуемы, вслѣдствіе панническаго страха, наведеннаго на жителей своей неустрашимостью. Не бывъ очевидцемъ подобныхъ приключеній, а только слушая рассказы, поневолѣ усомнишься въ истинѣ ихъ и скажешь про себя: — «свѣжо преданіе, а вѣрится съ трудомъ!» Положительно извѣстно только то, что бабры никогда не боятся открытаго нападенія, всегда встрѣчаютъ смѣло грудью отважныхъ промышленниковъ и, при малѣйшемъ промахѣ съ ихъ стороны, жестоко платятъ своими огромными и острыми зубами и когтями за удалство сибирскихъ невродовъ. Не было еще примѣра, чтобы бабры, окруженные иногда со всѣхъ сторонъ охотниками, труслили и убѣжали. Но про трусость и ненаходчивость промышленниковъ, которые слыли своею неустрашимостию при поединочномъ боѣ съ медвѣдемъ, а при видѣ бабровъ робѣли, — рассказываютъ много случаевъ. Какъ слышно, довольно бабру сдѣлать два или три невѣроятной величины прыжка и заревѣть громовымъ, потрясающимъ душу голосомъ — какъ «задрожать поджилки» у самаго небоязливаго промышленника. Но это, быть можетъ, потому только еще бываетъ, что сибирскіе охотники не познакомились хорошенько съ характеромъ и привычками лютаго звѣря. Приведу нѣсколько примѣровъ истинныхъ событій, случившихся въ Забайкальскомъ край и рассказанныхъ мнѣ большею частью очевидцами, относительно появленія здѣсь бабровъ. Дѣло около 30-ти тому назадъ (въ 30-хъ годахъ), въ окрестностяхъ деревни Кучугая крестьяне, въ сѣнокосъ, мелькомъ увидали въ лѣсу бабра, но тѣмъ дѣло было и окончилось. Настала осень, а съ нею и холодные заморозки, вѣрные предвѣстники близкой зимы; полетѣли бѣлыя мухи, какъ говорить нѣкоторые сибиряки; рѣчки и озера передернулись льдомъ;



настало давно ожидаемое время удивительными промышленниками — время бѣлковья (см. ст. «Бѣлка и бѣловье», которая помѣщена въ концѣ Замѣтокъ). Закопонились мужики-авѣровицки, стали налаживать (приготавливать) свои забавныя винтовки, закупать свинець и порохъ, и проч. Наконецъ, прошло еще нѣсколько дней, и промышленники цѣлыми ватагами отправились въ тайгу на бѣловье. Спустя съ мѣсяць или нѣсколько болѣе, нѣкоторые изъ нихъ уже вернулись изъ тайги домой съ богатой пушнинею. Вотъ въ числѣ этихъ-то промышленниковъ, воротившихся изъ лѣсу, и были три брата Исачкиныхъ \*), которые жили въ деревнѣ Кучугай. Послѣ этого возвращенія Исачкины жили дома. Однажды, поужинавъ, прибавившись на дворѣ и напоивъ коней (сибиряки не говорятъ лошадей), легли спать. Но рано утромъ, передъ затоплей (время, когда въ деревняхъ начинаютъ топить печи), одному изъ братьевъ вездумалось выйти ко дворахъ, чтобы посмотреть, все-ли благополучно, — какъ вдругъ онъ увидалъ во дворѣ двухъ неподвижно лежащихъ коней съ вырванными глотками, а остальныхъ лошадей и вовсе не было во дворѣ. Испугавшись и прибѣжавъ въ избу, Исачкинъ сказалъ про это братьямъ. Тѣ выскочили въ сѣни и вмѣстѣ съ нимъ съ трудомъ разглядѣли въ сѣнникѣ спокойно лежащаго бабра (надо замѣтить, что здѣсь крестьянскіе дворы не крытые и сѣно валится прямо на землю, въ особо загороженный дворъ, сѣнникъ, который обыкновенно и дѣлается вблизи конскаго и скотскаго дворовъ). Увѣряютъ, что мать Исачкиныхъ, старуха преклонныхъ лѣтъ, была женщина очень умная и къ тому же колдовка (довольно и перваго); она заранѣе узнала причину несчастія и сказала, какъ поступить съ работникомъ-бабромъ. Исачкины возвратились въ избу, испросили благословенія у матери, зарядили винтовки и, дождавъ зарю, когда уже стало возможнымъ съ ясностію различать предметы, вышли и, подкравшись къ сѣновалу, выстрѣлили залпомъ въ лежащаго бабра, послѣ чего сами стремглавъ бросились въ

\*) Большая часть настоящихъ сибирскихъ фамилій не оканчивается на ны, а ихъ, напримѣръ: — Черемныхъ, Сивыхъ и т. п., вѣроятно потому, что сибиряки всегда спрашиваютъ незнакомаго человѣка такъ: «чѣмъ вы?»

избу. Бабръ, раненый двумя пулями, какъ молнія, бросился изъ сѣновала, но, ослабѣвъ, ударился такъ сильно грудью объ заплоть, что выпилъ цѣлое прясло плахъ, забранныхъ въ глубокихъ пазахъ между двумя столбами; послѣ чего, въ страшныхъ судорогахъ, съ оглушительнымъ ревомъ, пропалъ тутъ же около сѣновала. Говорятъ, что если бы онъ не ударился такъ сильно объ заплоть, то надѣлалъ бы много шума, а пожалуй и несчастій въ Кучугаѣ. Это былъ барсъ огромнѣйшей величины и, какъ надо полагать, гѣтомъ забѣжалъ изъ Китая въ Забайкалье, жилъ въ лѣсу, кормился большими дикими звѣрями, а когда стало холодно и пища не такъ легко, какъ гѣтомъ, попадалась ему на зубы,—онъ и переселился поближе къ селенію, гдѣ надѣлся легче добывать себѣ пропитаніе. Забраться въ самое селеніе, мало того — во дворъ, задавить двухъ лошадей и лежать спокойно тутъ же, на мѣстѣ преступленія — какая смѣлость и кровожадность!.. Шкура этого барса была желтовато-бѣлая, съ темно-коричневыми поперечными кольцами, неправильно разбросанными по свѣтлому фону. Она была подарена крестьянами, въ знакъ уваженія и особенной благодарности (?), завѣдывающему ими покойному К. З. Р-въ, который и употребилъ ее на полоть. Случай этотъ я слышалъ изъ устъ одного изъ братьевъ Исачкиныхъ.

Тоже лѣтъ десять тому назадъ, былъ убитъ тигръ, верстахъ въ четырехъ отъ станицы Аргунской, казаками, косившими сѣно, и при этомъ одинъ изъ нихъ палъ жертвою лютаго звѣря. Шкура этого звѣря долго хранилась, какъ рѣдкость, у нерчинскаго почетнаго гражданина Н. Х. К—го. А вотъ и еще случай. Нѣсколько лѣтъ назадъ, былъ убитъ тигръ тунгузами около деревни Бушулѣй, въ которую онъ забрался ночью, позднею осенью, и задавилъ тоже во дворѣ коня. Утромъ его выслѣдили, отыскали въ лѣсу и убили изъ винтовокъ благополучно.

Надо замѣтить, что здѣшніе промышленники чрезвычайно боятся бабровъ. Боязнь эта выражается тѣмъ, что если кто нибудь изъ нихъ найдетъ слѣдъ бобра, то, по принятому народному повѣрью, онъ долженъ идти отъ него «взадпятки», непрестанно кланяясь до земли, до тѣхъ поръ, пока совсѣмъ

не потерять изъ виду этотъ слѣдъ. Промышленники, въ особенности тунгузы и орочны, крѣпко убѣждены въ томъ, что если они будутъ клясться слѣду бабра, то тѣмъ самымъ испросятъ помилованіе отъ звѣря.

Не лишнимъ нахожу сообщить здѣсь одну легенду, которая съ незапамятныхъ временъ существуетъ между адигинскими инородцами, именно орочонами и частью тунгузами. Суевѣріе кочующихъ туземцевъ возводитъ бабра, равно какъ и лебедя, въ число ихъ божествъ; почему они перваго бьютъ только въ такомъ случаѣ, если онъ нанесъ имъ видимый ущербъ, или покушался на собственную ихъ жизнь, лебедя же они не бьютъ никогда. Про него тоже есть какая-то легенда, содержаніе которой я узнать не могъ; слышалъ только отъ орочонъ, что они лебедя не бьютъ потому, что будто бы самка-лебедка носитъ на себѣ мѣсячное очищеніе, какъ женщина. Они въ этомъ убѣждены, хотя и говорятъ, что человекъ по грѣхамъ своимъ видѣть этого очищенія не можетъ.

Но вотъ легенда про бабра, которую я узналъ отъ одного дружнаго мнѣ орочона въ рѣдкій часъ откровенности сибирскаго туземца. «Однажды (еще Богъ знаетъ когда) перекочевывала цѣлая семья орочонъ изъ одной пади въ другую. Семья эта состояла изъ стараго орочона и трехъ его женатыхъ сыновей. Въ одно прекрасное утро послѣ продолжительнаго отдыха съ дальней и трудной перекочевки, старикъ-орочонъ замѣтилъ невдалекѣ отъ ихъ табора лежащаго бабра. Старикъ испугался и, посоветовавшись съ сыновьями и поклонившись бабру, посѣбно снялся съ табора и перекочевалъ снова въ другую падь, чтобы уйти отъ звѣря. Но утромъ на другой день они опять увидѣли того же бабра, лежащаго противъ юрты младшаго сына. Перепугавшись больше вчерашняго, они снова поклонились звѣрю и перекочевали въ третье мѣсто. Тамъ повторилась та же исторія; бабръ лежалъ опять невдалекѣ противъ юрты младшаго сына. Отецъ, видя неминуемую бѣду, счелъ преслѣдованіе бабра за негодованіе его къ ихъ грѣхамъ, почему, посоветовавшись съ двумя старшими сыновьями, присудилъ оставить младшаго сына на этомъ мѣстѣ въ жертву лютому

звѣрю. Сынъ повиновался. Ему оставили винтовку, ножикъ, огниво, огнестрѣльные припасы и другія необходимыя вещи; а сами, отецъ съ двумя старшими сыновьями, снялись и перекочевали въ новое мѣсто, сказавъ покинутому ороchonу, что если онъ останется живъ, то къ нимъ бы ужь больше не присоединился. Они ушли. Бабръ тоже скрылся. Молодой ороchonъ остался въ жертву. Стало смеркаться. Страхъ, тоска по своей семьѣ, невыразимая грусть судорожно стянули грудь несчастнаго ороchonа; съ трепетомъ и замирающимъ сердцемъ оглядывался онъ кругомъ на густую чащу лѣса, на высокія сосны, на величественныя елочки и вѣчно трясущіяся осины— все было зелено вокругъ, все дышало жизнью и какъ бы предвѣщало жизнь; глядѣлъ онъ и на синѣющую даль глухой тайги, которая, какъ темная могила, въ свою очередь сурово глядѣла на него издали и какъ бы дышала сыростію и пробирающимъ до костей холодомъ; глядѣлъ онъ и на верхушки громадныхъ высокихъ горъ, по которымъ еще бѣгала послѣдній догорающій лучъ вечерней зари, который какъ бы прощася и съ нимъ, сыномъ свободы, несчастной жертвой слѣпаго предрасудка... Тяжко приходилось ороchonу, сильнѣе билось его свободное сердце и кровь холодила въ жилахъ! А въ лѣсу становилось все темнѣе и темнѣе и безмолвная тишина какъ бы слушала его неровное, но сильное бѣшеніе сердца и еще больше смущала и безъ того уже настроенное возмущеніе и дрогнувшую душу. Знакомый крикъ ворона и столь извѣстный ему ревъ дикой козули, изрѣдка нарушавшіе эту могильную тишину, съ громкимъ эхомъ раскатывшіеся по безпредѣльной пучинѣ тайги,—тутъ казались ему громовымъ голосомъ приближающагося бобра... Но есть кризисы въ жизни человѣка, и ороchonъ, какъ бы очнувшись, съ презрѣніемъ посмотрѣлъ въ ту сторону, куда ушли его родные, взялъ винтовку, подошелъ къ дереву, взобрался на его мохнатые вѣтви и сталъ дожидать конца своей судьбы,— какъ бы сказавъ: отъ звѣря-ль вольному могила!... Настала ночь. Послышались легкіе шаги бобра, который чрезъ нѣсколько минутъ тихо и гордо подошелъ прямо къ тому дереву, гдѣ сидѣлъ ороchonъ. Видя его испугъ, бабръ легъ подъ деревомъ, тихо рычалъ и медленно, какъ кошечка, шевелилъ

хвостомъ; потомъ онъ всталъ и началъ какъ бы манить къ себѣ орокона, который, блѣднѣе смерти, сидѣлъ высоко на деревѣ и не внималъ привѣтствіямъ звѣря. Бабръ разсердился, глазами разбойника окинулъ орокона, медленно отошелъ отъ дерева на нѣсколько сажень, повернулся къ нему головою и снова манить къ себѣ орокона. Тотъ сидѣлъ и не спускался на землю. Тогда бабръ разсердился сильнѣе прежняго, заревѣлъ, какъ буря, грозно замахавъ хвостомъ, присѣлъ, выпустилъ свои огромные когтищи и съ быстротою молніи бросился къ дереву; въ нѣсколько неимоверной величины прыжковъ достигъ онъ его и прискокнулъ высоко отъ земли, чтобы схватить орокона. Но Богъ не допустилъ его до этого, ослабилъ силы звѣря и наказалъ за кровожадный умыселъ:— бабръ, не допрыгнувъ до орокона, попалъ въ развилку между сучьями и завязъ. Тогда ороконъ, видя промыселъ Божій, пришелъ въ себя, спустился къ бабру и наступилъ ему на шею, прижавъ къ суку такъ крѣпко, что звѣрь едва переводилъ дыханіе. Ороконъ, видя свою побѣду и безопасность, вскорѣ сжался надъ лютымъ врагомъ, который покорнымъ движеніемъ хвоста и молящими глазами просилъ помилованія. Тогда онъ, тронутый до глубины сердца, освободилъ бабра и руками вытащилъ его изъ развилки, и звѣрь, обезсилѣвъ, тяжело и глухо рухнулъ на сырую землю; долго лежалъ онъ и стоналъ, какъ человѣкъ, потомъ, очнувшись, сталъ снова звать къ себѣ орокона, но уже гораздо ласковѣе прежняго. Въ этотъ разъ ороконъ долго не думалъ—онъ живо спустился къ бабру, который всячески старался выказать свою благодарность, при чемъ обливалъ ему руки и ноги, поклонился въ землю (ужь не знаю, какъ?), отошелъ отъ него и началъ таскать дрова. Ороконъ высѣкъ огня и разложилъ костеръ. Бабръ принесъ ему дикую козу и позавтракалъ вмѣстѣ съ орокономъ; съ этихъ поръ онъ сталъ жить съ орокономъ неразлучно и помогать ему, принося различныхъ звѣрей или поднося ихъ подъ его выстрѣлы. Такъ жилъ онъ съ нимъ два года. Ороконъ разбогатѣлъ и вздумалъ снова присоединиться къ семейству. Отецъ его принялъ, но бабръ оставилъ и уже больше не являлся.

Странно видѣть, съ какимъ суевѣріемъ, энтузіазмомъ и

жестами рассказываютъ эту легенду ороконы, но надо замѣтить, не всѣмъ, а лицамъ довѣреннымъ и коротко знакомымъ. Я сохранилъ въ этомъ интересномъ рассказѣ послѣдовательно всѣ мысли рассказчика, чуть не буквально, не пропустилъ ни одной и ручаюсь за вѣрность переданнаго смысла легенды.

Если хватитъ терпѣнія и времени, я постараюсь поближе познакомить читателя съ кочующими ороконами, съ ихъ образомъ жизни, нравами, привычками, суевѣріемъ и проч.

Говоря въ этой статьѣ болѣе, нежели въ другихъ, объ Амурскомъ краѣ, я, какъ охотникъ, радуюсь удобному случаю, сдѣлаю еще нѣсколько замѣчаній, которыми я и самъ воспользовался отъ достовѣрныхъ лицъ, бывшихъ на Амурѣ нѣсколько лѣтъ сряду. Тамашніе волки огромнѣйшей величины, такъ что превосходятъ всѣхъ домынѣ извѣстныхъ. — Кромѣ обыкновенныхъ зайцевъ, тамъ часто попадаются совершенно черные, ничѣмъ не отличающіеся по фигурѣ и стагамъ отъ первыхъ, тогда какъ они въ Россіи, западной и восточной Сибири составляютъ большую рѣдкость. Шкурокъ ихъ я не видалъ и потому ничего не могу сказать о нихъ какъ очевидецъ. Амурскіе медвѣди далеко не такъ свирѣпы какъ забайкальскіе, такъ что медвѣдица съ дѣтьми нерѣдко убѣгаетъ отъ охотника и оставляетъ медвѣжатъ на явную смерть — очевидная трусость звѣря, тогда какъ въ Забайкальѣ не было еще примѣра, чтобы медвѣдица бросила своихъ дѣтей безъ защиты. Здѣсь она съ дѣтьми — страхъ и смерть беззащитному человѣку. Только смертельная рана заставляетъ ее стиснуть огромныя челюсти, усаженныя большими острыми зубами, и опуститъ чудовищныя лапы, вооруженныя чуть не желѣзными когтями.

Говорятъ также, что на Амурѣ водится особенный видъ звѣрей, тоже хищныхъ, которыхъ амурцы называютъ дикими собаками. Я не имѣю о нихъ никакого понятія.



## РАЗРЯДЪ II.

### СНѢДНЫЕ ЗВѢРИ.

Всѣхъ звѣрей, водящихся въ восточной Сибири и составляющихъ охоту здѣшняго промышленника, я раздѣлилъ въ своихъ замѣткахъ на два разряда, такимъ образомъ, что въ 1-й вошли всѣ звѣри хищные, питающіеся на счетъ другихъ и въ снѣдь человѣческую не употребляемые, кромѣ медвѣдя, котораго кушаетъ и образованная Европа, а не только что сибирскіе инородцы, но русскіе сибирскіе простолюдины не ѣдятъ. Во второй рядъ я помѣстилъ животныхъ, употребляемыхъ человѣкомъ въ пищу. Разбирая строго, нельзя не замѣтить, что раздѣленіе это не совсѣмъ точно: — въ тотъ и другой разрядъ вошли нѣкоторые звѣри не соответственно своему назначенію. Такъ, напримѣръ, я помѣстилъ въ первый разрядъ джумбуру или еврашку, которая питается только одною зеленью и слѣдовательно не принадлежитъ къ классу хищныхъ звѣрей. Если же ее помѣстить во 2-й разрядъ, то и тамъ она не годится, потому что ее ѣдятъ только одни здѣшніе инородцы. Точно также въ разрядъ II вошли — чикичей (дикій конь) и тарбаганъ (сурокъ), которые хотя и питаются одною зеленью, но въ пищу употребляются только одними инородцами, а христіанами — нѣтъ. Поэтому гораздо лучше было бы сдѣлать два же разряда, но перетасовать звѣрей иначе и назвать ихъ такъ: 1-й разрядъ — звѣри лапчатые, напр. медвѣдь, волкъ и проч., и 2-й разрядъ — звѣри копыт-

чатые, напр. лось, козуля и проч. Но опять и такое раздѣленіе было бы тоже не совсѣмъ точно, но все же лучше сдѣланнаго мною. Я сознаю свою ошибку и оставляю ее на судъ читателя, а самъ придерживусь пословицы: «что написано перомъ, того не вырубишь топоромъ». Пусть же будетъ по старому.

## 1. СОХАТЫЙ.

Въ Россіи рѣдко употребляютъ слово «сохатый», а говорить обыкновенно «лось» (*segius alces*). Въ Сибири же не поймутъ васъ простолюдины, если вы сохатаго назовете лосемъ; сибирякъ выпучитъ на васъ глаза и будетъ въ невѣдѣніи, не зная, про кого вы говорите, кого называете лосемъ; но скажите—сохатый, и дѣло въ шляпѣ—онъ пойметъ. Здѣшніе инородцы, тунгузы, называютъ сохатаго кондагай. Слово сохатый, какъ надо полагать, произошло отъ того, что рога этого звѣря (быка) похожи на обыкновенную нашу соху, которую сибиряки, наоборотъ сравнили, съ рогами звѣря и назвали «рогалюхой», точно такъ же, какъ сибиряки называютъ разсѣиной вершину пѣди (хога) или рѣчки, разбившуюся на-двое, подъ острымъ угломъ. Откуда произошло слово лось, — право не знаю и не хочу философствовать, а то пожалуй какъ разъ назовутъ метафизикомъ. Ужъ не потому ли, что сохатый, имѣя гладкую, короткую и жесткую шерсть, на которой бываетъ замѣтенъ какой-то особенный лоскъ, — «лоснеть», лоснится. Въ настоящее время сохатыхъ стало гораздо меньше, чѣмъ во времена старыя, сирѣчь въ старину, то есть какъ въ старину? — лѣтъ 50, 60 тому назадъ, только! Къ сожалѣнію, это не пристрастіе стариковъ-охотниковъ въ своему времени, — нѣтъ, а всѣмъ известная горькая истина!!... Доказательствомъ этому служатъ, въ здѣшнемъ краѣ, находимые въ лѣсахъ, глухихъ непроходимыхъ тайгахъ, во множествѣ старые, полустинившіе сохатиные рога, между тѣмъ какъ свѣжихъ попадаетъ очень немного. Полагаю, что это уменьшеніе звѣрей замѣтно еще въ большей степени въ Европейской Россіи. Надо видѣть здѣшнихъ староженовъ, стариковъ-промышленниковъ, съ какими они увле-



ченіемъ, жестами, манерами рассказываютъ про старые годы, и притомъ не голословно, а доказывая фактами свои похвальные и ратные подвиги на поприщѣ страстной охоты. Право, въ это время, морщины ихъ разглаживаются, спины распрямляются, потухшіе глаза заблестятъ огнемъ юности, является молодецкая удалая осанка—такъ и видишь ихъ, каковы они были гдѣ 30 или 40 назадъ...

При первомъ взглядѣ на сохатаго является желаніе сравнить его съ настоящимъ сѣвернымъ оленемъ, но, рассмотрѣвъ его поподробнѣе, нельзя не замѣтить огромной разницы рѣшительно во всемъ, не говоря уже о величинѣ, которая первая бросится въ глаза при сравненіи. Дѣйствительно, она достойна замѣчанія. Матѣрый сохатый, быкъ, но крайней мѣрѣ въ  $2\frac{1}{2}$  разъ болѣе сѣвернаго оленя и вытаскиваетъ до 30 пудъ. Но такіе мастодонты нынче въ диковину, пудовъ же 20, 25 и въ настоящее время не рѣдкость. Сохатый—звѣрь такой величины, что можетъ стать въ ряду всѣхъ до нынѣ живущихъ тварей по всему міру, которыя замѣчательны своей массивностію и силою. Конечно, въ настоящее время, по своей величинѣ, изъ числа звѣрей, наводняющихъ Сибирь, сохатый долженъ занять первое мѣсто.

Сохатый весьма высокъ на ногахъ и потому, при всей массивности, кажется какъ бы короткимъ и не такъ толстымъ. Огромная его шея, относительно всей фигуры сохатаго, коротка; она имѣетъ небольшую гриву, которая бываетъ только у быка. Волоса, составляющіе гриву, темнаго цвѣта, гораздо короче конскихъ и расположены по обѣ стороны шеи. Голова сохатаго очень длинна, но узка, съ большими, живыми, темными глазами. У большаго быка нерѣдко голова отъ ушей и до конца губъ бываетъ длиною почти въ ручную сажень, а вѣсомъ до двухъ и болѣе пудъ. Многіе промышленники, по вѣсу головы сохатаго, узнаютъ вѣсъ всего мяса, заключающагося въ тушѣ. Обыкновенно приходится такая пропорція: если голова вѣситъ болѣе двухъ пудъ — то туша потянетъ болѣе 20 пудъ; если голова — два пуда, мяса — 20 пудовъ; голова — въ полтора пуда, туша въ 15 пуд. и т. д. Ротъ сохатаго огромнѣйшій; онъ усаженъ до того крѣпкими зубами, что при ударѣ объ нихъ огнемъ вылетаютъ искры, какъ

отъ кремня. Онъ на переди, въ верхней челюсти, зубовъ не имѣеть. Верхняя губа сохатаго чрезвычайно толста, мясиста, длиннѣе нижней на столько, что отъѣшивается наружу; она очень вкусна и славится какъ лакомый кусокъ между гастрономами. Уши сохатаго довольно длинныя, по фигурѣ и положенію они сходны съ коровьими. Подъ горломъ сохатый имѣеть наростъ, съ кулакъ величиною, который здѣшніе промышленники называютъ серьгою; онъ пріятно сладковатаго вкуса и можетъ поспорить въ этомъ съ прославленною губою.

Лѣтомъ, когда шкура выливается, сохатый имѣеть бусую шерсть на бокахъ, бурую на головѣ и ногахъ. По спинѣ идетъ почти черный ремень, оканчивающійся у хвоста; послѣдній чрезвычайно коротокъ, составляетъ какъ бы зачатокъ, покрытъ длинною бурю шерстью. Задъ сохатаго красноватый, рѣзко отличающійся отъ боковъ и спины. Нѣкоторые изъ здѣшнихъ промышленниковъ предпочитаютъ сохатинны хвостъ и губѣ, и серьгѣ. Его надо жарить въ шкурѣ и, когда поспѣетъ, дать немножко остыть, и тогда уже очистить и ѣсть; иначе онъ весь вытечетъ на огнѣ, потому что состоитъ какъ бы изъ сплошнаго жира.

Зимою сохатый бываетъ болѣе темнаго цвѣта и издала даже чернѣетъ, тогда какъ лѣтомъ, въ особенности по утрамъ, до солнышка, когда еще не обсохла роса, — сохатый кажется какъ бы серебрянымъ. Самка или, какъ говорятъ здѣсь, матка рѣдко достигаетъ до весьма значительной величины и, самое большое, вѣситъ около 20 пудъ. Гривы, серьги и роговъ она не имѣеть; а слѣдовательно далеко не такъ красива, какъ быкъ, который всегда бываетъ выше ея на ногахъ, статнѣе, крѣпче и отважнѣе. Природа дала ему твердую оборону въ огромнѣйшихъ рогахъ, крѣпкихъ зубахъ и мускулистыхъ, сильныхъ ногахъ. Дѣйствительно, огромные рога сохатаго достойны особаго вниманія и разсмотрѣнія. У большаго быка размѣръ ихъ чрезвычайно великъ: между конечными отростками роговъ нерѣдко бываетъ болѣе двухъ аршинъ разстоянія, а сами рога вѣсятъ иногда до полуторыхъ пудъ. У молодыхъ сохатыхъ, послѣ рожденія, рога начинаютъ расти чрезъ слѣдующую зиму на другую, то есть чрезъ полтора

года. Появленіе ихъ замѣтно уже со второй зимы возраста зѣбра или въ концѣ второго года послѣ рожденія; именно, въ февралѣ мѣсяцѣ появляются на головѣ, гдѣ должны быть рога, небольшія возвышенія подъ кожей, которыя нѣкоторые изъ здѣшнихъ промышленниковъ называютъ опупками. Въ великомъ посту опупки лопаются и изъ нихъ выходятъ молодые, первые рога. По этому случаю здѣсь есть тоже особое выраженіе,—говорять, что рога прочкнутся. Рога же эти въ Забайкальѣ зовутъ не спичками, какъ въ Россіи, — а сойками. По спаденіи сойковъ, на третій годъ возраста, у молодыхъ сохатыхъ вырастаютъ уже рога, то есть сойки раздвоятся или растроятся и начинаютъ образовываться такъ называемая лопата. На четвертомъ году лопата дѣлается шире и рога уже бывають о 5 и 6 отросткахъ, которые получаютъ настоящую фигуру и выходятъ изъ той беспорядочной формы, которую рога имѣли на третьемъ году возраста сохатаго. На пятомъ году рога принимаютъ настоящій видъ и имѣють отъ 7 до 10 и 11 отростковъ на каждомъ рогѣ, такъ что на обоихъ считается иногда до 20, 22 и болѣе отростковъ. Часто случается, что на одномъ рогѣ сохатаго бываетъ 5 отростковъ, а на другомъ 7, — или на одномъ 9 или 10, а на другомъ 11 или 12. Вотъ почему въ Россіи и принято считать отростки на обоихъ рогахъ вмѣстѣ, то есть ведется счетъ всѣмъ отросткамъ, находящимся на головѣ сохатаго; и этотъ счетъ вѣрнѣе сибирскаго, гдѣ считаютъ отростки по одному какому нибудь рогу, какъ я и говорилъ въ началѣ описанія роговъ.

Вообще всѣ сохатые, старые и молодые, роняють рога ежегодно, зимою, почти въ одно и то же время, обыкновенно около Рождества Христова; разница бываетъ небольшая, послѣ чего на головѣ ихъ остаются только одни корни роговъ, которые называютъ грездами (гроздь). Почему, въ это время, время безрожія, сохатаго быка издали трудно отличить отъ матки. Въ великомъ посту рога снова начинаютъ расти и растутъ чрезвычайно скоро, такъ что мѣсяца въ полтора и много два достигаютъ почти до настоящей величины. Весною рога на оконечностяхъ мягки, имѣють видъ желваковъ и покрыты всѣ, начиная отъ вѣнчика, находящагося на самомъ

гроздь и состоящаго изъ ряда небольшихъ роговыхъ желвачковъ, — кожей темнаго цвѣта, которую прѣмышленники называютъ разнo: одни рубашкой, другіе — сорочкой; въ Россіи ее зовутъ, кажется, лыкомъ. Въ началѣ лѣта желваки эти начинаютъ постепенно утончаться, твердѣть и принимать видъ сойковъ или отростковъ. Послѣ чего кожа или рубашка лопается и сходитъ уже окончательно лѣтомъ, не ранѣе августа. Тогда рога затвердѣютъ, какъ кость, и примутъ настоящіе размѣры. Кромѣ того, сохатые сами ускоряютъ время спаденія рубашки, потому что таскать на себѣ такіе огромные рожища тяжело и безъ сырой кожи; они нарочно трутся рогами около деревьевъ, пилятъ, какъ говорится, и тѣмъ сдираютъ съ роговъ рубашку, которая и отрывается большими лохмотьями или, какъ здѣсь выражаются, лавтаками. Говорятъ, что сохатые сами съѣдаютъ эту кожу, а для чего, неизвѣстно. Не придаетъ ли она имъ особенной похотливости? Ибо извѣстно, что китайцы, народъ въ высшей степени сладострастный, изъ молодыхъ роговъ здѣшняго изюбра, называемыхъ пантами, и сайгачьихъ приготавливаютъ сладострастный конфетативъ, такъ сильно дѣйствующій на половые органы человека. Точно также сохатый зимою ускоряетъ спаденіе роговъ, которые, постоянно ослабывая на гроздь, спадаютъ отъ легкаго прикосновенія къ деревьямъ. Старые звѣри теряютъ рога ранѣе, чѣмъ молодые, равно какъ и начинаютъ они расти у нихъ раньше, чѣмъ у молодыхъ. У слоньихъ старыхъ сохатыхъ рога толще, кудравѣе, отростки тупѣе, гроздь плоче, чѣмъ у среднихъ; а зубы желтѣе и не такъ остры, глаза не такъ блестящи и менѣе выпуклы. Не могу не сравнить рога сохатаго и здѣшняго изюбра съ деревомъ, какъ по фигурѣ, такъ и выростанію; — явленія одинаковы, начиная съ сойковъ и молодого тонкаго ствола дерева и кончая большими вѣтвистыми рогами и большимъ кудреватомъ деревомъ: зимою они увядаютъ, весною ожидаютъ, а лѣтомъ достигаютъ полной красоты и силы.

Не смотря на такую большую голову, увѣчанную огромными вѣтвистыми рогами, и высокій ростъ звѣря, сохатый чрезвычайно быстро бѣгаетъ по самой чашѣ лѣса, не задѣвая рогами, которые онъ, приподнявъ голову кверху, какъ бы

прикладываетъ на спину и тѣмъ самымъ легко отводитъ сучки и шпильки деревьяныя. Самая лопата у большихъ быковъ бываетъ величиною ладони въ три и болѣе. Въ Забайкальѣ, сохатыя рога почти не имѣютъ никакого значенія въ торговомъ отношеніи и нерѣдко просто бросаются на мѣстѣ добычи звѣря, потому что тащить ихъ на вьючныхъ лошадахъ тяжело, да и лишняя тяжесть. Рѣдко бываютъ такіе случаи, что сохатаго убьютъ въ такомъ мѣстѣ, куда можно прѣхать на саняхъ или въ телегѣ, чтобы увезти добычу. Рога идутъ здѣсь нрѣдка только на домашнія подѣлки и потребности промышленниковъ; изъ нихъ дѣлаютъ черенки къ ножамъ, рукоятки и разныя бездѣлушки. Копыта у быка сохатаго круглыя, чѣмъ у лошади, и въ слѣду бываютъ величиною почти съ обыкновенную тарелку.

Извѣстно, что быки (волы), овцы и лошади подвержены въ лѣтнее время укушенію особой породы мухъ, которыя называются оводами (*Oestrus ovium*, — *bovis*, *gastrius equi*), и что эти оводы, для размноженія своего рода, кладутъ яички или вблизи рта и носа животныхъ, или прокусываютъ имъ кожу снаружи и кладутъ яички въ эти отверстія, гдѣ вышедшія личинки или проходятъ въ тѣло животныхъ, въ желудокъ, въ легкія, въ лобныя пазухи и т. п., или остаются подъ кожей и кормятся вполне на счетъ животного, въ тѣлѣ котораго онѣ поселились. Потомъ личинки, предъ переходомъ въ куколку, выходятъ изъ этихъ полостей и мѣстъ, или вмѣстѣ съ остатками пищи проходятъ весь кишечный каналъ животного и падаютъ на землю, въ которую зарываются и тамъ уже окукливаются. Тѣ, которыя кладутъ яички подъ кожу, производятъ подкожныя нагноенія, которыя примѣтны снаружи въ видѣ опухолей и излечиваются сами собою, когда личинка выйдетъ прочь. Этому же самому подвергаются и сохатыя, изюбры, козюли и друг. звѣри; а именно, оводы (*Oestr. tarandi*) передъ линяніемъ звѣрей прокусываютъ кожу сохатыхъ и кладутъ въ эти отверстія яички, изъ которыхъ къ новому году, или нѣсколько позже, у звѣрей заводятся подкожныя угри, т. е. черви, величиною въ полвершка, бѣлаго цвѣта, съ черною головкою. Мѣста, гдѣ сидятъ червячки, дѣлаются примѣтными еще съ осени, а

никою они представляют собою бугорки, весьма заметные снаружи и бывающіе величиною около дюйма. Съ наступленіемъ теплаго времени червячки эти вываливаются чрезъ отверстія на землю; кожа звѣря въ это время бываетъ вся въ дырахъ, какъ бы прострѣланная дробью, почему и цѣнится дешовле цѣвой. Число отверстій на шкурѣ звѣря покажетъ число бывшихъ подъ ней угрей, потому что каждый червячекъ сидитъ отдѣльно въ своемъ подкожномъ помѣщеніи. Отверстія эти въ большемъ количествѣ бываютъ на хребтѣ и верхнихъ частяхъ боковъ и называются здѣсь свищами. Замѣчено, что тѣ звѣри, у которыхъ свищей нѣтъ (больше старые), сыты и жирны не бываютъ; тѣ же, у которыхъ съ осени появились угри и впоследствии образовались свищи, бываютъ иногда чрезвычайно жирны и сыты, такъ что это обстоятельство служитъ дикому звѣрю въ пользу, замѣняетъ какъ бы фонтанели и очищаетъ его отъ худосочія.

Нельзя не удивляться еще болѣе слѣдующему обстоятельству, которое достойно наибольшаго вниманія и разсмотрѣнія: какими образомъ заводятся черви въ носу, въ самыхъ ноздряхъ звѣря и въ горлѣ? Но это фактъ ничѣмъ не опровержимый. Именно, съ появленіемъ первой зелени, у звѣрей появляются въ носу черви желтаго цвѣта съ черною головкою, такой же величины, какъ и первые. Вслѣдствіе чего въ это время звѣри худо слышатъ носомъ, обоняніе ихъ притупляется и они непрестанно чихаютъ и фыркаютъ ноздрями, чѣмъ помогаютъ червямъ скорѣе выпасть наружу. Дѣтомъ отъ этихъ гостей они освобождаются, за то къ нимъ на постой являються другіе, подкожные, о которыхъ говорено выше.

Замѣчено, что червяки выпадаютъ изъ звѣрей преимущественно на солнновсходѣ, какъ бы зная то, что если имъ выпастъ до солнца, то они могутъ замерзнуть отъ холодныхъ утренниковъ, не успѣя спрятаться въ землю, гдѣ будетъ производиться ихъ окукленіе, а если въ самый жаръ, то могутъ засохнуть отъ налящихъ лучей солнца!..

Здѣшніе промышленники думаютъ, что подкожные черви частью проходятъ въ горло и выходятъ ноздрями. Мнѣ кажется, что это нелѣпость, которая очевидна уже потому, что

черви подкожные и черви носовые весьма различны между собою по виду.

Мнѣ рассказывалъ одинъ достовѣрный промышленникъ, что онъ, убивъ однажды сохатаго, тотчасъ подбѣжалъ къ нему и замѣтилъ, какъ изъ его ноздрей выползли два овода и улетѣли. Ясно, что они забрались къ нему въ ноздри еще тогда, когда онъ былъ живъ, ибо нельзя предположить, чтобы они залетѣли въ продолженіи нѣсколькихъ секундъ паденія, предсмертныхъ судорожныхъ движеній и самой смерти.

Сохатый живетъ обыкновенно въ страшныхъ, непроходимыхъ тайгахъ и трупобахъ сиверовъ, въ удаленіи отъ живыхъ мѣстъ. Онъ рѣдко выходитъ изъ темныхъ вертеповъ на голые солнечные увалы, а тѣмъ болѣе въ степныя и луговые мѣста. Подобный случай я знаю только одинъ. Въ 1861 году, въ окрестностяхъ Кличкинскаго серебрянаго рудника, лежащаго въ увлѣ горъ, тянущихся съ запада на востокъ и называющихся Кличкинскими, почти совершенно безлѣсныхъ (въ Нерчинскомъ горномъ округѣ), верстахъ въ 25 отъ него, на р. Урулунгуѣ или Урулюнгуѣ, текущей по весьма широкой пади, принимающей видъ степи, гѣтомъ, тунгузъ убилъ сохатаго быка, довольно значительной величины. Случай этотъ, какъ небывалый еще донынѣ въ этой мѣстности, удивилъ всѣхъ и глубоко запечатлѣлся въ памяти каждаго жителя этого уголка Забайкалья. Теперь онъ, какъ небывалая рѣдкость, глубоко начертится въ гѣтописяхъ исторіи этого края и будетъ передаваться изустно изъ рода въ родъ, изъ колѣна въ колѣно, а, быть можетъ, современемъ и составитъ преданіе, которое будетъ повѣствоваться будущими старожилками... Дѣло было такъ: въ одинъ гѣтній день, рано утромъ, тунгузъ пасъ барановъ на голой степной возвышенности, прилегающей къ пологимъ берегамъ р. Урулюнгуя. Онъ былъ верхомъ и съ винтовкой, заряженной маленькимъ (тарбаганымъ) зарядомъ. Какъ вдругъ тунгузъ, вдали, на крутой покатости противоположащей горы, увидѣлъ какого-то звѣря, совершенно незнакомаго ему, какъ кочующему жителю Даурскихъ степей. Сперва онъ принялъ этого звѣря за тымѣна (верблюда), но потомъ, взглядывшись хорошень-

ко, увидалъ у него рога. Любопытство овладѣло сыномъ степей. Онъ рѣшился оставить свое стадо и побѣлалъ смотрѣть диковиннаго звѣря. Подъѣхавъ ближе, онъ увидалъ, что это звѣрь дикій, не степной. Не думая долго, тунгузъ слѣзъ съ коня, пустилъ его на траву, а самъ зашелъ съ противоположной покатости горы, выглянуть изъ-за каменистаго гребня вершины горы и увидалъ на другой ея покатости, въ нѣсколькихъ саженьяхъ отъ гребня, пасущагося сохатаго.

По наслышкѣ, тунгузъ узналъ, кого онъ встрѣтилъ, и сначала испугался, но потомъ собрался съ духомъ, насторожилъ винтовку, прицѣлился, выстрѣлилъ и попалъ сохатому прямо въ лобъ. Звѣрь покачнулся и устоялъ на ногахъ—пуля не пробила лобной кости и только ошеломила сохатаго. Тунгузъ, суевѣрное дитя степей, не появивъ, въ чемъ дѣло, сильно испугался; но, опомнившись, догадался и столкнулъ съ вершины горы огромнѣйшій камень, который, разбѣжавшись съ свѣжѣе и свѣжѣе, попалъ прямо въ звѣря ишибъ его съ ногъ. Тогда тунгузъ проворно зарядилъ боевой зарядъ и дострѣлилъ полумертваго звѣря. Нужно было видѣть торжество тунгуза и удивленіе другихъ, когда тунгузъ пріѣхалъ въ юрту, рассказалъ про свою невѣроятно счастливую охоту и звалъ на помощь, чтобы общими силами разнять на части небывалую въ степяхъ дичину и привезти ее къ переносному тагану. Случай этотъ быстро разнесся по необозримому пространству широкой степи, съ которой со всѣхъ улусовъ и временныхъ стѣйбищъ десятками съѣхались тунгузы въ походную юрту побѣдителя, чтобы отвѣдать незнакомаго имъ сохатинаго мяса и запить его виномъ своего приготовленія — араабѣй (сдѣланнымъ изъ молока). До сихъ поръ неслыханное появленіе сохатаго въ степи остается у всѣхъ загадкой. По рассказамъ лицъ, бывшихъ этого звѣря, извѣстно, что мясо его было слишкомъ грубо, черство и сухо.

Сохатый большею частію держится въ чернолѣсѣхъ и не любитъ хвойныхъ лѣсовъ, потому что въ послѣднихъ ему мало пища. Онъ питается преимущественно молодыми побѣгами и прутьями небольшихъ деревьевъ, какъ-то: березы, осины и др. Молодой осинникъ и тальникъ составляютъ для него



лакомство. Вотъ почему звѣрь этотъ держится преимущественно въ березникахъ и осинникахъ. Кромѣ того, онъ ѣстъ мохъ зеленого цвѣта, который растетъ на камняхъ. Травы, грибовъ, ягодъ и другихъ плодовъ скуднаго сѣвера онъ въ пищу не употребляетъ. Вотъ почему сохатый постоянно держится въ лѣсу и на луговыхъ открытых мѣста не выходитъ, исключая немногихъ случаевъ, о которыхъ будетъ сказано въ своемъ мѣстѣ.

Какъ ни высокъ сохатый на ногахъ и какъ ни длинна его шея и морда, но все же бы ему не достать было вершиннокъ молодыхъ березокъ, которыя годны на оглобли, а слѣдовательно значительной толщины и вышины, если бы при этомъ сохатый не употреблялъ хитрости, тѣсно связанной съ огромной массой и тяжестью его корпуса. Онъ поступаетъ очень просто: нагибаетъ деревцо не ртомъ, а находитъ на него, пропуская его между передними ногами, отчего деревцо конечно нагибается; а сохатому чего и нужно: онъ тотчасъ подвигается по нему до сучковъ и вѣточекъ и ѣстъ ихъ, сколько захочетъ. Когда же деберется такимъ образомъ до вершины, то съ особенной жадностью скусываетъ ее и освобождаетъ оголенное деревцо, которое мало по малу выпрямляется, приходитъ въ первоначальное свое положеніе, но уже не имѣетъ той жизни и эффекта: вершины у него нѣтъ, вѣтки обкусаны, — что же хорошаго, какая же красота? \*) Нерѣдко такія деревья совсѣмъ пропадаютъ и прощаются съ жизнью навѣки; а многія изъ нихъ ломаются подъ страшною тяжестью сохатаго, особенно въ сильные холода. Вотъ почему грудь у этого звѣря всегда почти голая, расцарапана до крови, съ болячками и коростою; особенно зимою, мерзлыя деревья, при нагибаніи, не легко повинуются сохатому и требуютъ большаго усилія, чѣмъ лѣтомъ, когда они гибки и мягки. Эти-то обкусанныя деревья и служатъ вѣрнымъ признакомъ при отыскиваніи мѣста жительства сохатыхъ; деревья эти видны издали и обмануться невозможно. Опытный охотникъ никогда не ошибется въ томъ, когда деревцо

\*) Въ тѣхъ мѣстахъ, гдѣ березникъ мелкій, сохатый нагибаетъ деревцо подбородкомъ или прямо достаетъ верхушки ихъ ртомъ, которыя и скусываетъ.

скушено, давно или недавно, стоит только посмотреть самый излом вѣтокъ, который тотчасъ и покажетъ истину. Въ зимнее время этотъ признакъ почти не нуженъ, потому что слѣдъ покажетъ лучше его; но лѣтомъ слѣдъ различить довольно трудно, особенно во мху, въ ягодникахъ, да и вообще тамъ, гдѣ нѣтъ голой земли или грязи; тутъ нужно имѣть много опытности и навыку, нужно быть лѣснымъ сибирскимъ туземцемъ, орочомъ, а это трудно и невозможно для нашего брата. Ороchonъ выросъ въ лѣсу, въ тайгѣ, тутъ и состарился, тутъ его колыбель, тутъ и могила! Онъ въ состояніи лѣтомъ выслѣдить бѣлку, не только сохатаго, а намъ этого никому не сдѣлать; съ насъ довольно и того, если мы по скусаннымъ деревцамъ узнаемъ мѣсто жительства звѣря и опредѣлимъ приблизительно время, когда деревцо скушено, а слѣдовательно, далеко или близко находится сохатый. Нужно смотрѣть, засохли листья, или нѣтъ? свѣжій изломъ вѣтокъ, или старый?... и прочіе признаки, которые покажутъ охотнику долговременная практика и свои собственныя наблюденія. Нужны только терпѣніе и вниманіе, что непременно явится само собою у страстнаго, горячаго охотника, въ особенности, если да еще ко всему этому присоединится нужда-матушка!... О, эта нужда такой рычагъ, который въ состояніи поворачивать огромныя тяжести. Она-то и играетъ такую важную роль въ классѣ простолюдиновъ, въ быту бѣдныхъ промышленниковъ. Это — магическая сила, которая часто заставляетъ учиться тому, къ чему ты неспособенъ, не имѣешь влеченія; но послушаешь ее, то хотя и трудно будетъ, а посмотри, можешь сдѣлаться мастеромъ этого незнакомаго, нелюбимаго дѣла. Не всѣ превосходные сибирскіе промышленники — охотники въ душѣ, нѣтъ! Половина ихъ, охотники изъ-за нужды. А посмотрите на нихъ въ лѣсу, и вы навѣрное не отличите ихъ въ удалствѣ и умѣньи отъ истыхъ страстныхъ охотниковъ; но загляните поглубже въ ихъ душу; если вы съумѣете это сдѣлать, и тогда тотчасъ увидите огромную разницу. Истинный страстный охотникъ — вездѣ охотникъ, и въ избѣ, и въ полѣ за сохой, словомъ вездѣ, вездѣ! Конечно, такой промышленникъ ужъ долженъ стать выше охотника изъ-за нужды... Не всякій музыкантъ

тотъ, который играетъ на скрипкѣ!... Не всякій и охотникъ тотъ, который мѣтко стрѣляетъ изъ ружья!... Но я заболтался; экая страсть болтать!... прости, читатель. Позволь, dokonчу мысль: грѣшно передъ собой не высказать того, что думаешь, и не подѣляться тѣмъ, что знаешь. Именно, скажу еще, что вслѣдствіе ея, то есть нужны, промышленникъ доходить самъ, безъ помощи старыхъ и опытныхъ охотниковъ, до мелкихъ подробностей и другихъ тонкостей, самъ узнаеть тайны природы и ея сокровища.

Нельзя не замѣтить, что выростаніе роговъ у сохатыхъ и другихъ рогатыхъ звѣрей имѣетъ тѣсную связь съ ихъ похотливостію. Дѣйствительно, молодые сохатые входятъ въ течку только тогда, когда они получаютъ рога, то есть на третьемъ годѣ своего возраста, слѣдовательно тогда, когда они обматерѣютъ и получаютъ надлежащую силу и крѣпость. Кроме того, на похотливость имѣетъ еще вліяніе и отучнѣніе или ожиреніе звѣрей. Жировыя вещества, накопляясь въ лѣто около дѣтородныхъ членовъ, скорѣе возбуждаютъ ихъ къ совокушенію. Вотъ почему течка сохатыхъ сухихъ, не успѣвшихъ въ лѣто отучнѣть наравнѣ съ другими, бываетъ нѣсколько позже. Дѣйствительно, течка сохатыхъ бываетъ тогда, когда они успѣютъ заправиться, какъ здѣсь говорятъ, то есть послѣ лѣта, послѣ хорошей пищи. Именно, она начинается нѣсколько ранѣе наюбриной и позже козьей, то есть съ половины сентября и продолжается почти до половины октября. Время это не всегда постоянно, оно зависитъ отъ состоянія погоды и продолжительности лѣта; чѣмъ оно продолжительнѣе, тѣмъ позже наступаетъ гоньба, и наоборотъ, чѣмъ ранѣе наступитъ холодная осень, тѣмъ скорѣе начнется течка звѣрей. Разница эта бываетъ иногда до двухъ недѣль.

Такъ какъ сохатый быкъ въ обыкновенное время живетъ отдѣльно отъ матки, то за недѣлю передъ началомъ гоньбы онъ начинаетъ токовать, то есть ходить по лѣсу и голосомъ звать матку, которая въ свою очередь въ это время тоже ищетъ быка, но не токуеть. Сохатый во время тока какъ-то особенно мычить; звуки у него выходятъ коротко, отрывисто и довольно громко, такъ что въ тихую погоду, особенно

ночью и по зарямъ, версты за двѣ можно слышать сохатинное токованье. Сохатые гонятся преимущественно на маряхъ (смотри объясн.), выбираютъ болѣе чистыя мѣста подъ гривами (тоже), утесами и никогда не гонятся въ глухихъ, таяжныхъ мѣстахъ. Во время течки быкъ почти ничего не ѣстъ и сначала бываетъ до того тучень, что не можетъ заскокочить на матку. Надо замѣтить, что сохатый всегда гонится съ одной маткой, исключенія чрезвычайно рѣдки, и бѣда, если явится другой любовникъ:— между соперниками поднимается страшный бой, на который matka смотритъ хладнокровно и обыкновенно въ это время спокойно лежитъ въ сторонѣ или кормится. Бойцы сначала долго ходятъ, роютъ копытами землю, мотаютъ рогами, мычатъ и издали пугаютъ другъ друга; и если не видно уступки ни съ той, ни съ другой стороны, быки съ яростію и неистовой злобой бросаются другъ на друга, ударяются рогами объ рога такъ крѣпко и сильно, что болѣе чѣмъ за версту бываютъ слышны звуки, похожіе на то, какъ бы кто билъ доскою въ доску. Въ подобныхъ спибкахъ нерѣдко рога переламываются пополамъ и отлетаютъ на нѣсколько сажень въ сторону отъ мѣста побоища. Если быки не равны силами, тогда бой кончается обыкновенно скоро: сойдутся раза два или три, а послѣ того слабѣйшій тотчасъ убѣгаетъ и оставляетъ матку во владѣніе сильнѣйшему. Совсѣмъ другое бываетъ, если быки равносильны: бой происходитъ сутки и болѣе и нерѣдко кончается тѣмъ, что они такъ заплетутся рогами, что уже сами собой не въ состояніи разъединиться,— вслѣдствіе чего, выбившись изъ силъ, падаютъ на землю и потомъ пропадаютъ съ голода и отъ изнеможенія. Тогда matka, причина смерти двухъ кавалеровъ, переходитъ во владѣніе другихъ. Если matka холодна къ ласкамъ своего супруга долгое время, то подвергается побоямъ: сохатый начинаетъ ее бодать рогами, кусать зубами и бить задними и передними ногами. Такая напуганная самка чрезвычайно боится своего суроваго любовника; достаточно одного сердитаго взгляда быка, какъ она уже начинаетъ громко мычать и этими далеко слышными звуками частенько открываетъ мѣсто течки сохатаго. Если же она нѣжна и внимательна къ его ласкамъ, онъ ее лижетъ и тихо

щекочетъ рогами. Если во время течки никто не помѣшаетъ счастливой четѣ насладиться вполне супружествомъ, то сохатые все это время живутъ на одномъ мѣстѣ и никуда не ходятъ, такъ что вытопчутъ траву на большомъ пространствѣ и сдѣлаютъ цѣлыя úтолоки, какъ во дворѣ; нѣкоторые называютъ эти мѣста токовищами. Сохатый во время течки почти ничего не ѣсть и подъ конецъ оной изъярѣется до того, что едва-едва ходитъ, а по окончаніи ея лежитъ нѣсколько дней на одномъ мѣстѣ и никуда не отходитъ. Уши сохатаго быка, въ гоньбу, всегда бываютъ опущены, равно какъ и голова. Если матка кормится, быкъ обыкновенно медленно похаживаетъ за ней и тихонько мычатъ короткими, отрывистыми звуками, которые тоже нерѣдко открываютъ опытному охотнику мѣсто сохатиной течки. Молодые сохатые въ течку приходятъ нѣсколько ранѣе старыхъ, не такъ изнуряются, какъ послѣдніе, и скорѣе поправляются. Во время самой гоньбы они не мычатъ, какъ бы зная, что на ихъ голосъ прибѣгутъ старые, отнять матку и не дадутъ насладиться супружествомъ. Часто случается, что старые самцы дерутся между собою, а молодой, подмѣтя кровавую сцену, подберется къ самкѣ, сдѣлаетъ свое дѣло, и быть таковъ. Но старыя самки не любятъ молодыхъ самцовъ и предпочитаютъ старыхъ, которые похотливѣе и горячѣе первыхъ. Молодыя же матки начинаютъ гнаться или, какъ здѣсь говорятъ, обгѣниваться преимущественно съ молодыми кавалерами. Самки и самцы, первый разъ поступившіе въ течку, вообще здѣсь называются промышленниками первоутина. Если самецъ вошелъ въ течку, узнать не трудно: тогда длинные волосы, составляющіе кисть около дѣтороднаго члена, потемнѣютъ и распушатся на стороны; самка же, вошедшая въ течку, носить задъ шире обыкновеннаго.

Если случится найти двухъ сохатыхъ во время ихъ течки, то нужно стрѣлять матку, потому что быкъ, отуманенный супружескими ласками прекрасной особы, не услышитъ выстрѣла, но еще начнетъ бодать свалившуюся подружку; а если и убѣжитъ отъ выстрѣла, то скоро воротится къ ней, стоитъ только спрятаться охотнику и не подходить къ убитой маткѣ. Если же сперва убить быка, то самка убѣжитъ и не

воротится. Она боязлива, да и знает, что вскорѣ найдетъ себѣ другаго супруга. Дѣйствительно, у сохатыхъ самцовъ гораздо больше встрѣчается, чѣмъ самокъ, тогда какъ у изюбровъ и козудъ этого незамѣтно. Кромѣ того, мясо быка сохатаго, во время течки, почти не годно къ употребленію въ пищу, во-первыхъ потому, что оно имѣетъ неприятный запахъ, а во-вторыхъ — оно худо, мягко, какъ-то бываетъ ослизло и скоро портится, такъ что годна только одна шкурка, изъ которой въ Забайкальѣ выдѣлываютъ превосходныя половники (замшу), а изъ нихъ шьютъ штаны, дашки (родъ сюртуковъ), и въ особенности изъ такой шкуры готовятъ крѣпкія унты, олочки и прочую обувь, которая носится только зимою и выслуживаетъ три, четыре и пять зимъ безъ починки. На подошвы употребляется преимущественно шея звѣря, какъ здѣсь говорятъ, шенна, потому что кожа на ней толще, нежели гдѣ либо въ другомъ мѣстѣ шкуры, ибо шея звѣря, передъ началомъ гоньбы, сильно толстѣетъ, а кожа на ней грубѣетъ и дѣлается несравненно крѣпче и прочтѣе. Мясо же матки вкусно во всякое время года и годно къ употребленію въ пищу даже во время самой течки, которая продолжается недѣли три и болѣе. Уже во время токованія, сохатые до того разгорячаются, что, бѣгая въ лѣсу и отыскивая матку, прибѣгаютъ часто къ пасущимся въ лѣсу лошадямъ промышленниковъ, такъ какъ, завидя ихъ издали, принимаютъ за сохатиныхъ самокъ, особенно если лошади сходны цвѣтомъ шерсти съ сохатыми. Надо полагать, что самое совокупленіе сохатыхъ совершается ночью, потому что я не слышалъ ни отъ одного промышленника, который бы похвасталъ тѣмъ, что видѣлъ ихъ совокупленіе.

Сохатинная матка носить около 8 мѣсяцевъ, такъ что въ концѣ апрѣля или началѣ мая находятъ уже молодыхъ телятъ. Самка предъ разрѣшеніемъ мучится и телится обыкновенно въ густомъ лѣсу, для чего себѣ особаго мѣста не приготовляетъ, равно какъ и для теленка не дѣлаетъ спокойнаго мягкаго логова, а телится прямо на травѣ или на мху. Новорожденный теленокъ въ первые дни своего возраста бываетъ чрезвычайно слабъ и дня два лежитъ на одномъ мѣстѣ, подъ строжайшимъ наблюденіемъ матери, которая въ это

время никуда не отходить и кормится тут же около теленка. Как же только он окрепнет и в состоянии будет ходить, мать тотчас переводит его на другое место, болѣе скрытное, и всетаки далеко не отходить. Теленок, оставленный матерью и хитро ею спрятанный въ густой лѣсной поросли, во время ея отсутствія лежитъ крѣпко и безъ матери никуда не отходить, а дожидаетъ только ея возвращенія; чтобы досыта насосаться молокомъ и насладиться материнскими ласками. Во все время выкармливанія теленка молокомъ, матка имѣетъ довольно большое вымя, какъ у коровы, на которомъ тоже четыре соска, два передніе — большіе, а два задніе — маленькіе; послѣднихъ теленокъ не сосетъ, а питается только изъ переднихъ. Молоко у сохатыкъ бѣлаго цвѣта, немного синеватое и жидкое. Черезъ недѣлю, а иногда и болѣе, матка начинаетъ водить съ собою теленка, который уже получаетъ столько силы и крѣпости, что въ состояніи слѣдовать за матерью, а въ случаѣ опасности убѣжать куда нибудь и спрятаться. Но сначала она водить его съ собой недолго, обыкновенно рано утромъ, а на день владеть отдыхать. Мать часто кормится одна, а наѣвшись, возвращается къ тому мѣсту, гдѣ оставленъ теленокъ, и издали звчнымъ голосомъ кличетъ его, и онъ уже знаетъ голосъ своей матери и тотчасъ выбѣгаетъ на ея зовъ.

Отелившуюся лосиху узнать не трудно уже потому, что она не такъ толста, какъ стельная, по выраженію здѣшнихъ промышленниковъ, — не такъ сдушиста; вымя у нея большое, соски тоже, а сама она дѣлается смѣлѣе обыкновеннаго. Въ это время она подпускаетъ ближе къ себѣ человѣка и хитро отводитъ его отъ теленка, спрятаннаго гдѣ либо подъ кустомъ, подъ валежиной и т. п.; она обыкновенно, завидя врага, сама выбѣгаетъ къ нему на встрѣчу, но, не добѣжавъ, сначала быстро поворачиваетъ въ сторону, показывая, что она какъ будто испугалась, а потомъ тихо бѣжитъ, дабы врагъ погнался за ней; но послѣ, когда успѣетъ заманить неопытнаго охотника за собой въ погоню, стремглавъ бросается впередъ и уходитъ; а тамъ издали наблюдаетъ за его движеніемъ, и если замѣтитъ, что врагъ направился къ тому мѣсту, гдѣ спрятанъ теленокъ, снова пускается на подобныя же

хитрости. Такимъ же образомъ она отводитъ и обманываетъ собакъ. Вотъ почему охотнику, желающему приобрести и теленка, и матку, отнюдь не слѣдуетъ гоняться за послѣдней, а настойчиво отыскивать теленка; а поэтому и нужно замѣчать то мѣсто, откуда въ первый разъ выбѣжала matka. Найдя теленка, можно надѣяться убить и мать, стоитъ только покараулить ее около того мѣста, гдѣ лежалъ теленокъ. Точно также, если въ первый разъ удалось убить самку, нужно дожидаться и теленка; ибо взрослый теленокъ непременно отыщеть мать и самъ придетъ къ охотнику на пулю.

Молодаго теленка, спрятаннаго матерью, трудно отыскать въ густомъ лѣсу, особенно безъ собаки, потому что онъ лежитъ чрезвычайно крѣпко; нѣсколько разъ пройдеши мимо его и не замѣтишь; развѣ острое чутье собаки отыщеть плутишку и заставитъ его выскочить изъ тайника, а мѣткая пуля положитъ его на мѣстѣ, не давъ ему расцвѣсть и насладиться жизнью...

Сохатинный теленокъ обыкновенно бываетъ красноватаго цвѣта, съ поперечными желтенькими полосками по бокамъ, весьма красивой наружности—стройный, статный, высокій на ногахъ и веселый взглядомъ,—бравый, баской или щепеткой, сказывалъ бы сибирякъ. Двухъ-мѣсячный сохатинный теленокъ ужъ такъ крѣпокъ, что всюду слѣдуетъ за матерью, ѣсть мохъ и новые побѣги молодыхъ деревьевъ. Онъ оставляетъ свою мать только во время течки и ходитъ въ это время съ молодыми лосями, которые не входятъ въ гонбу, то есть съ прошлогодними телятами, по окончаніи же течки, снова безошибочно находятъ свою мать и ходитъ съ ней до весны; если же она будетъ убита, онъ остается сиротой съ молодыми сохатыми.

Я забылъ сказать, что у сохатыхъ бываетъ по одному теленку и въ весьма рѣдкихъ случаяхъ два. Говорятъ, что молодая matka, разрѣшившаяся первымъ теленкомъ, бываетъ такой скверной матерью, что нерѣдко бросаетъ свое дѣтище и не кормитъ, такъ что теленокъ пропадаетъ съ голоду. Совсѣмъ другое бываетъ съ тою маткою, которая не въ первый разъ разрѣшилась отъ бремени и ужъ не одного теленка выпояла своимъ молокомъ и сохранила отъ всякой напасти,



не дорожа своею жизнью и заботясь только о своемъ дѣтищѣ. Такая самка дорожить своимъ теленкомъ и верѣдко, выкормивъ его до сыта, играетъ съ нимъ, бѣгаетъ за нимъ или отъ него, скачетъ, лижетъ и голубитъ его, какъ нѣжная мать... Надо самому украдкой видѣть такія продѣлки и материнскія ласки дикаго звѣря, чтобы вполне оцѣнить ихъ. Такія вещи описывать слишкомъ трудно и, мнѣ кажется, никогда никакое перо не въ состояніи выразить того эффекта, той жизни, свободы, тѣсно связанной со страхомъ, тѣхъ непринужденныхъ, милыхъ, граціозныхъ движеній, когда все тихо и спокойно,—и тѣхъ минутъ невольнаго страха, быстрыхъ, отрывистыхъ движеній, недовѣрчиво устремленныхъ глазъ и наторачиванія ушей въ ту сторону, гдѣ что нибудь треснетъ, щелкнетъ, зашевелится, зашарчитъ, или послышатся голоса охотниковъ, конскій топотъ, лай собакъ и проч. Надо быть страстнымъ, горячимъ охотникомъ или наблюдателемъ природы, чтобы вполне взвѣшивать и понимать такія минуты, такъ рѣдко попадающіяся на глаза человѣку!..

Въ 185\* году, мнѣ случилось быть на охотѣ съ однимъ тунгузомъ, славнымъ промышленникомъ, не подалеку отъ Ашиньгинскаго пограничнаго пикета (верстахъ въ 50—60 отъ Бальджиканскаго пограничнаго караула на китайской границѣ). Это было въ началѣ весны, когда солнышко оживило природу, отогрѣло окоченѣвшія деревья, пустило новую траву и распустило по воздуху ароматическій запахъ лиственничнаго дерева... Рано утромъ, на солнюшкодѣ, шли мы по крутому увалу надъ густо заросшей падушкой (логъ, ущелье) и, переступая шагъ за шагомъ, выглядывали по зеленѣющему склону горы дикихъ козъ, которыя по утрамъ, въ это время, выходятъ кормиться на свѣжую зелень. Пройдя уже почти весь уваль и достигнувъ вершины лѣсной падушки, мы стали тихонько разговаривать, какъ вдругъ на днѣ пади намъ послышались тихіе звуки, похожіе на стонъ человѣка. Невольная дрожь пробѣжала по моему тѣлу! «Слышишь?» спросилъ я почти шопотомъ тунгуза и указавъ рукой въ ту сторону, гдѣ послышались звуки. «Слышу», отвѣчалъ тунгузъ и погрозилъ мнѣ винтовкой, глядя въ то же мѣсто, и потомъ шопотомъ проговорилъ: «это тамъ стонетъ матка кан-

дагая». Тихонько, на цыпочкахъ, спустились мы съ увала въ густую падушку и пошли на звуки, которые становились все яснѣе и яснѣе, по мѣрѣ того, какъ мы подвигались впередъ. Дойдя до валежины, огромной упавшей лиственницы, мы увидали, саженьхъ въ 50 или 60 отъ насъ, лежащую матку сохатыху, которая и стонала. Тунгузъ взялъ меня за руку, молча отвезъ въ сторону и объяснилъ, что она такъ мучится передъ родами, непремѣнно скоро отелится и съ этого мѣста никуда не уйдетъ. Въ тотъ день мы воротились домой и никого не убили. Черезъ недѣлю отправились къ тому мѣсту, гдѣ оставили матку, подерались къ той самой валежинѣ и притаились. Прошло съ часъ времени, какъ вдругъ въ вершинѣ падушки сильно треснулъ суевъ. Тунгузъ толкнулъ меня локтемъ и взялся за винтовку. Немного погодя послышался снова трескъ и потомъ порохъ; въ это же время изъ-подъ вершины противоположно упавшей березы высочилъ теленокъ, потянулся, отряхнулся и пошелъ въ ту сторону, гдѣ слышался приближающійся порохъ. Къ нему на встрѣчу выбѣжала матка и, поливая его, стала сосить, т. е. кормить молокомъ. Я до того растерялся и заглядѣлся на эту живую картину, что вскрикнулъ и соскочилъ съ мѣста, когда у самого моего уха раздался выстрѣлъ тунгуза,—чего со мной никогда не бывало... Матка сдѣлала нѣсколько прыжковъ, упала и забрыкалась, какъ говорятъ простолюдины, а испуганный теленокъ какъ стрѣла бросился подъ вершину лежащей березы и спрятался въ ея мохнатыхъ вѣткахъ. Я, бросивъ штуцеръ на траву, поспѣшно кинулся за нимъ и хотѣлъ поймать его живаго, такъ какъ схватилъ уже за заднія ноги... но дальше ничего не помню, потому что, очнувшись послѣ этого, увидѣлъ смѣющагося тунгуза, который проворно заряжалъ свою винтовку. На лбу у меня была порядочная шишка, на затылкѣ тоже, правая рука ниже локтя и лѣвое колѣно сильно болѣли. «Что, какво? будешь или нѣтъ впередъ ловить сохатыхъ за хвостъ?» насмѣшливо спрашивалъ меня тунгузъ и коверкалъ русскія слова на тунгузскій ладъ.— Гдѣ теленокъ? спросилъ я. «Убѣжала, клѣско-ѵ убѣжала,—придетъ, скорѣ придетъ», говорилъ тунгузъ. Я спустился къ рѣчкѣ, умылся и перетянулъ мокрымъ платкомъ свою голову,

а потомъ не безъ стыда и не совсѣмъ ловко подошелъ къ тунгузу и сѣлъ возлѣ него дожидать теленка. Убитая матка лежала на томъ же мѣстѣ. Тунгузъ продолжалъ тихонько посмѣиваться надо мной и два или три раза сказалъ: «какой же ты дуракъ, найенъ (господинъ)!» Я невольно смѣялся, хотя и крѣпко болѣла у меня голова. Дѣйствительно, не прошло и получаса, какъ изъ чащи явился теленокъ, тихо и боязливо подошелъ къ лежащей матери и сталъ ее сосать. Какая бессознательная невинность!... Въ это время тунгузъ снова приложился и выстрѣлилъ... Надо было видѣть радость и проворство тунгуза, когда онъ быстро соскочилъ съ мѣста и, неуклюже присекаявая, подбѣжалъ къ добычѣ и сталъ разнимать ее на части... Я помогъ ему въ этомъ. Потомъ тунгузъ разложилъ огонь и нажарилъ огромное количество мяса молодого сохатенка...

Надо замѣтить, что мясо молодого теленка очень вкусно, сочно и нѣжно; но если порядочно поѣсть настоящаго сохатинаго мяса, да еще парнова (не остывшаго), то чувствуется какая-то особенная тяжесть, обремененіе и посылъ на сонъ. (Многіе, быть можетъ, скажутъ, что если сильно покушать и простаго скотскаго мяса, такъ тоже будетъ тяжело и явится желаніе спать. Э, нѣтъ, господа, дѣйствительно парное мясо сохатаго имѣетъ это свойство, хотя его и немножко поѣсть). Годовалые телята здѣсь называются лончаками, т. е. прошлогодними, потому что лони—значить прошлаго года. Двухъ-годовалыхъ телятъ зовутъ по туземному наргучанами, а трехъ лѣтъ—третьяками. Эти послѣдніе въ состояніи совокупляться и оплодотворять самокъ. Сохатый растетъ и тучнѣетъ до 6 и 7 лѣтъ, поэтому надо полагать, вѣкъ его продолжается отъ 25 и до 35 лѣтъ. Сохатый въ 6 или 7 лѣтъ самый сильный, бойкій и крѣпкій, словомъ, въ самомъ прыску, какъ говорится.

Сохатый—звѣрь чрезвычайно смѣлый, легкій, сильный и простоватый, по крайней мѣрѣ такимъ его считаютъ всѣ сибирскіе промышленники; но мнѣ кажется, что послѣднее не совсѣмъ справедливо, потому что простота сохатыхъ заключается въ томъ, что онъ смѣлѣе другихъ звѣрей и меньше ихъ боится человѣка, а это происходитъ отъ его отважности

и надежды на свою силу; тамъ же, гдѣ нужно, сохатый не просто—онъ хитеръ, а въ крайности злобенъ. Сохатый хищныхъ звѣрей не боится. Сила его дѣйствительно велика и достойна особаго вниманія: нерѣдко онъ, разсердившись и роя землю, что чаще всего бываетъ во время течки, отворачиваетъ цѣлыя глыбы земли въ нѣсколько десятковъ пудовъ вѣсомъ, а задними ногами бьетъ такъ сильно, что перешибаетъ деревья толщиною въ обыкновенную оглоблю. Бѣда, если собака попадетъ подъ копыто сохатаго—такъ и разорветъ на-двое, «такъ и скронтъ штаны», какъ говорятъ промышленники. Бываютъ случаи, что сохатые бросаются на охотниковъ совершенно неожиданно, врасплохъ, и тогда плохо несчастнымъ. Эта борьба съ сохатымъ опаснѣе, нежели съ медвѣдемъ, потому что сохатый не подпуститъ къ себѣ близко человѣка, а самъ будетъ нападать на него, дѣйствуя рогами, зубами, передними и задними ногами. Медвѣдя можно заколотъ на поединкѣ небольшимъ ножомъ, а сохатаго нѣтъ. Тутъ одно спасеніе—быстрый и мѣткій выстрѣлъ. Конечно, такіе случаи рѣдки, но были примѣры и на моей памяти, что сохатые убивали до смерти неопытныхъ промышленниковъ. Молодыхъ сохатыхъ, телятъ, когда они еще малы, даютъ волки, медвѣди и рыси; но большихъ быковъ умерщвляетъ только одна рысь, которая бросается на нихъ съ деревьевъ прямо на спину и грызетъ имъ затылокъ, до тѣхъ поръ, пока животное не рухнетъ на землю. Говорятъ, что забѣжавшіе въ Забайкалье бабры также даютъ сохатыхъ, нападая на нихъ открытою силою. Зная по многимъ случаямъ силу и проворство бабра, можно этому вѣрить.

Сохатый одаренъ превосходнымъ слухомъ и обоняніемъ, но зрѣніе его слабо, въ сравненіи съ изюбромъ и хищными звѣрями, каковы волкъ и медвѣдь. Онъ услышитъ непріятеля гораздо дальше, чѣмъ увидитъ. Почуя какой нибудь трескъ и шорохъ, сохатый обыкновенно сначала долго смотритъ въ ту сторону, настораживаетъ чуткія уши, поводитъ ими, прислушивается, нюхаетъ и, убѣдившись въ опасности, часто не видя ея, тотчасъ спасается бѣгствомъ. Чтобы испугать сохатаго, немного нужно—достаточно, чтобы до него долетѣли звуки собачьихъ голосовъ, или пахнуло на него за-

пахомъ человѣка. Если же онъ не слышитъ ни того, ни другаго, тогда къ нему можно подойти очень близко, такъ что въ этомъ отношеніи онъ очень сходенъ съ медвѣдемъ.

Сохатый не скачетъ какъ коза, онъ бѣгаетъ иноходью и такъ сильно, что собаки съ трудомъ его догоняютъ, при чемъ сохатый закладываетъ свои рога на спину и несется, какъ стрѣла, по горамъ и доламъ, по густымъ сиверамъ и чащамъ тайги, ловко лавируя между деревьями и легко перепрыгивая огромныя валежины. Какъ бы ни былъ глубокъ снѣгъ, сохатый бѣжитъ чисто, ногами не бороздитъ, какъ изюбрь, чѣмъ и отличается отъ него рѣзко по слѣду. Если сохатый, послѣ выстрѣла, начнетъ скакать, это служить вѣрнымъ признакомъ, что онъ раненъ; а въ гоньбѣ это означаетъ, что онъ усталъ, и тогда можно надѣяться, что собаки его скоро оставятъ. Но если сохатый бѣжитъ иноходью и не сбивается, то ни за что не остановится.

Слѣдъ сохатаго быка круглый, большой, рѣзко отличающійся отъ слѣда матки, у которой онъ бываетъ узкій, продолговатый и не такъ великъ, какъ бычачій. Все, что будетъ говориться относительно слѣда въ описаніи изюбра, можно отнести и къ сохатому.

Надо замѣтить, что сохатый, не смотря на всю громадность и страшную тяжесть, прелегко бѣгаетъ по самымъ топкимъ болотамъ и между высокими кочками никогда не запнетса. За то, будучи выгнанъ на ледъ, скользитъ, падаетъ и не скоро можетъ подняться на ноги. Вотъ тутъ-то и бѣда его, если близко собака. Тамъ, по зыбкому болоту, гдѣ легко пробѣжалъ сохатый, никогда не проберешься и пѣшкомъ, а не только что верхомъ на конѣ. Почему, если случится кому либо испугать сохатаго лѣтомъ и прогнать черезъ болото, отнюдь не бросаться его слѣдомъ зря, а сперва посмотрѣть: можно ли по нему пройти или пробѣхать? и на сохатаго въ этомъ случаѣ не надѣяться:—онъ обманетъ такъ, что пожалуй не скоро и выберешься изъ болотной тины и шмары, а быть можетъ утопишь и коня. Матка сохатаго не такъ опасна, какъ быкъ, и отважна только въ то время, когда будетъ ранена или отелится. Она кричитъ только тогда, когда

сильно чего нибудь испугается или зоветъ теленка. Голосъ ея слабѣе и нѣжкѣе, чѣмъ у быка.

Сохатиный пометь состоитъ изъ большихъ шевячковъ, имѣющихъ видъ въ отдѣльности кедровыхъ орѣховъ, а слитые вмѣстѣ — кедровой шишки или кукурузы. Онъ очень похожъ на изюбриный пометь, только у сохатаго шевячки нѣсколько крупнѣе и круглѣе. Пометь ихъ измѣняется со временемъ года, смотря по тому, какую пищу они больше употребляли въ кормъ. Напрямѣръ, весною пометь бываетъ всегда жиже и маслянистѣе, нежели зимою, потому что весною они ѣдятъ свѣжія, сочныя растенія, а зимою — сухія, черствыя, перемерзлыя. Кромѣ того, пометь у самца выпадаетъ какъ-то слѣпившись вмѣстѣ, а у матки шевячки не слипаются и распадаются порознь. Съ начала іюня мѣсяца, то есть со времени появленія овода, сохатый начинаетъ ходить на овера и въ омота (глуб. мѣста) на рѣчки. Надо замѣтить, что сохатый чрезвычайно хлипокъ, по выраженію сибиряковъ, то есть слабъ къ оводу и боится его ужасно. Такъ какъ природа обдѣлила сохатаго длиннымъ хвостомъ и дала ему только короткій зачатокъ, которымъ онъ не можетъ обороняться отъ докучливыхъ мухъ, комаровъ и овода, то онъ въ самые лѣтніе жары всегда скрывается въ тѣнистыя, глухія мѣста, или же поднимается на гольцы (смотри объясненіе) высокихъ хребтовъ, гдѣ овода или, какъ здѣсь говорятъ, паута, вовсе нѣтъ или мало. Бѣда, если полдневный жаръ застанетъ его на открытомъ мѣстѣ и тучи паута облѣпять его со всѣхъ сторонъ. Онъ, бѣдный, хватаетъ зубами укушенные мѣста, трясетъ головой, хлопаетъ ушами, мотаетъ рогами, чешется задними и передними ногами и наконецъ, выбившись изъ силъ, падаетъ на землю и валяется; но неотвязчивый оводъ все болѣе и болѣе лѣзетъ, кусаетъ и раздражаетъ звѣря. Гачи (ляпки) его до того бываютъ искусаны, что кровь льется съ нихъ ручьями; и лѣтомъ, той длинной шерсти, которая виситъ у быка на гачахъ зимою, вовсе не бываетъ, потому что сохатые, желая избавиться отъ мухъ и паута, трутся гачами о деревья и вытираютъ всю шерсть до-гола. Вотъ почему сохатые съ нетерпѣніемъ дожидаются заката солнца, и, лишь только спадетъ оводъ, они

опрометью несутся къ озерамъ или рѣчкамъ и купаются, при чемъ они уши свои плотно прижимаютъ книзу и ныряютъ подъ водой на большомъ разстоянїи. Чѣмъ глубже и больше озеро или омутъ, тѣмъ скорѣе на него придетъ сохатый. Бываютъ случаи, что сохатые, въ сильный жаръ, и днемъ прибѣгаютъ на озера или рѣчки, чтобы искупаться; но ночью почти никогда не приходятъ. Самое обыкновенное время ихъ посѣщенїя воды—это вечеръ, когда солнышко закатится, жаръ спадетъ и овода не станетъ. Матка иногда приходитъ на эти мѣста вмѣстѣ съ теленкомъ и купается до тѣхъ поръ, пока окончателно не остынетъ отъ жара. Нерѣдко сохатые, накупавшись до сыта съ вечера, выходятъ изъ воды и ложатся на берегу до утра; а тамъ, на солновсходѣ, снова искупаются и до появленїя овода уйдутъ опять въ чащу лѣса. Лѣтомъ сохатые ходятъ купаться почти ежедневно, исключая пасмурныхъ и ненастныхъ дней, конечно въ такомъ случаѣ, если есть вода вблизи отъ того мѣста, гдѣ поселились сохатые. Если же въ тѣхъ мѣстахъ озеръ мало, а рѣчки не глубоки, то сохатые ложатся просто въ воду, въ мелкія горныя рѣчущки, болотины, лывы, калтусины и проч., и лежатъ какъ свиньи; они убѣгаютъ съ вечера на близъ лежащїя озера версты за 15 и за 20. Пробижать это разстоянїе для того, чтобы искупаться, сохатому ничего не значить. Вотъ только въ этихъ случаяхъ они обыкновенно отступаютъ отъ своихъ правилъ и прибѣгаютъ къ озерамъ и омутамъ позже, чѣмъ къ близъ лежащимъ.

Кромѣ того, сохатые на озера ходятъ и для того, чтобы полакомиться болотными сочными растенїями. Ибо они любятъ, какъ здѣсь называютъ, иръ (корень, который снизу имѣетъ листья, а вверху, на стоячемъ стволѣ, черную пушистую шишку, въ видѣ старинныхъ понтоновъ на киверахъ). Сохатый, пришедшїй на озеро, сначала вдоволь накупается, а потомъ уже удовлетворяетъ своему аппетиту. Онъ обыкновенно, стоя въ водѣ около берега и плотно приложивъ свои уши, опускаетъ голову въ воду, достаетъ со дна озера иръ, поднимаетъ съ нимъ голову кверху и наслаждается вкуснымъ для него блюдомъ. Потомъ, прожевавъ и проглотивъ пищу снова погружаетъ голову въ воду, снова достаетъ

ирь и т. д., поступаая такимъ образомъ до тѣхъ поръ, пока не накушается до сыта. Кроме того, онъ, какъ и всѣ копытчатые животныя, любитъ соляные ключи, солончаки, и накушавшись въ озерѣ горькаго ира и вдоволь накушавшись, иногда приходитъ полизать и соли, для удобнѣйшаго пищеваренія, а быть можетъ, и для заглушенія горькаго вкуса, оставшагося отъ корня ира. На озера, омута, солонцы и на ирь сохатые ходятъ вплоть до заморозковъ. Во время же самой течки они уже не ходятъ, хотя бы гоньба началась еще и по теплу.

Сохатый плаваетъ чрезвычайно легко и свободно, а ныряетъ чрезъ значительное разстоянiе.

Если сохатый пришелъ на солонецъ или озеро, то уже всѣ остальные звѣри, которые были тутъ, тотчасъ убѣгаютъ прочь, и пока не уйдетъ сохатый, ни коза, ни изюбрь сюда не явятся. Странно, что сохатый любитъ все горькое, какъ напримѣръ: березникъ, осинникъ, сосновыя шишки и, наконецъ, горчайшiй ирь. Мясо его обыкновенно отзывается сѣрою и поэтому не совсѣмъ прiятнаго вкуса, но очень здорово и питательно.

Сохатые, точно также, какъ лисицы, козули и другiе звѣри, подвержены перекочевкѣ изъ одного мѣста въ другое, съ худыхъ на добрые корма. Перекочевка эта зависитъ точно также отъ выпаденiя большихъ снѣговъ въ лѣсныхъ хребтахъ, гдѣ водятся сохатые; и когда снѣгъ завалитъ подъ свои сугробы всю нивовую пищу, тогда сохатые, иногда въ огромномъ количествѣ, спускаются съ горъ въ доловыя мѣста, гдѣ снѣгу меньше, и живутъ въ нихъ до весны. Г. Гаге-мейстеръ, въ своемъ «Статистическомъ обзорѣнiи Сибири» (част. II 1854 г. на стр. 267), между прочимъ говоритъ, что «въ 1840 году снѣга были необыкновенно глубоки, отчего лоси въ такомъ множествѣ спустились съ Саянскихъ горъ, что крестьяне убивали ихъ дубинами». Въ Забайкальѣ такихъ примѣровъ старожилы не помнятъ; тутъ довольны и тѣмъ, если охотники счастливо бьютъ сохатыхъ и изъ винтовокъ.



## ДОВЫВАНІЕ СОХАТЫХЪ.

Въ Забайкальѣ сохатыхъ добываютъ различными способами, но болѣе всего бьютъ изъ винтовокъ. Самоловы употребляются рѣдко; для приготовленія ихъ нужно много труда и времени. Кромѣ того, самоловы требуютъ отъ охотника какъ бы нѣкоторой осѣдлости, большого умѣнья и навыка ихъ ставить и настораживать, преимущественно только въ тѣхъ мѣстахъ, гдѣ много сохатыхъ. А это послѣднее обстоятельство невозможно при настоящей осѣдлости промышленниковъ. Гдѣ поселился человекъ на постоянное житье-бытье, тамъ ли вестись осторожному дикому звѣрю!... «Ружье же въ рукахъ охотника, на опредѣленномъ разстояніи, дѣлаетъ его владыкой жизни и смерти всѣхъ живущихъ тварей», сказалъ почтенный авторъ записокъ ружейнаго охотника Оренбургской губерніи—и совершенно справедливо. Между тѣмъ самоловы требуютъ много условій и ограниченій: необходимо нужно, чтобы звѣрь пришелъ именно къ тому самому мѣсту, гдѣ поставленъ самоловъ; мало того, надо, чтобы онъ подошелъ къ нему близко и задѣлъ сторожевую симку или подчиночный кляпушекъ и проч. Мѣткая же пуля требуетъ не большаго свободнаго пространства, чтобы могла долетѣть до звѣря и была бы возможность вѣрно выпѣлять зоркому охотнику иногда на большомъ разстояніи. Къ тому же для пули все равно—лежитъ ли звѣрь спокойно, или бѣжитъ во всю прыть. Надо только умѣнье хорошо и ловко владѣть винтовкой,—свинецъ догонитъ, не смотря на быстроту бѣга, самыхъ легкихъ звѣрей и сыщеть виноватаго, какъ говорятъ нѣкоторые охотники. Ружьемъ добываютъ сохатыхъ во всякое время года, по различію котораго различается и самая охота. Такъ на примѣръ, зимою поступаютъ такимъ образомъ: отыскиваютъ сохатаго по слѣду и, убѣдившись, что онъ находится въ извѣстномъ мѣстѣ, или по крайней мѣрѣ въ опредѣленной округѣ, что узнается посредствомъ развѣдочъ по свѣжимъ слѣдамъ и другимъ вышеупомянутымъ признакамъ, главное, входамъ и выходамъ звѣря,—тогда спускаютъ одну, двѣ, много три собаки на свѣжій слѣдъ и ѣдутъ за ними поспѣшно,

прислушиваясь, не «затявкали ли гдѣ нибудь собаки, не взбудили ли звѣря. Если послышался лай, значитъ собаки подняли и погнали звѣря. Тогда охотники тотчасъ бросаются на лай... Но позволю, читатель, тутъ я прежде скажу, что при этой охотѣ нужно собакъ не слишкомъ зарныхъ, какъ здѣсь говорятъ промышленники, то есть не азартныхъ, а легкихъ, нестомчивыхъ и хладнокровныхъ, которыя бы слѣдили звѣря, не давали ему отдыха, а, догнавъ, только бы забѣгали впередъ звѣря, сбоку и непрестанно лаяли, не давая ему хода дальше, но отнюдь близко къ нему не приближались, а тѣмъ болѣе не хватали бы его за морду и за ноги, потому что сохатый — звѣрь чрезвычайно сердитый, смѣлый и сильный, онъ какъ разъ изъ одной сдѣлаетъ двухъ. Кроме того, сохатый, будучи укушенъ собакою, послѣ этого не стоитъ на одномъ мѣстѣ, а старается бѣжать дальше, чего не нужно при этой охотѣ. Тутъ моментъ его стоянки есть моментъ его смерти. И дѣйствительно, коль скоро собаки, забѣгая впередъ и лая на звѣря, остановить его, «поставить на отстой», какъ здѣсь выражаются, ѣдущіе верхомъ охотники, замѣтивъ это, тотчасъ соскакиваютъ и скрадываютъ звѣря съ удобнаго мѣста; если сохатый пуститъ охотника въ мѣру выстрѣла, то стрѣлокъ, подкравшись на такую дистанцію, стрѣляетъ изъ винтовки по звѣрю. Бude же сохатый испугается и снова бросится отъ собакъ, которыя слѣдуютъ за нимъ точно такъ же, какъ и въ первый разъ, равно какъ и охотники, то обыкновенно, пробѣжавъ нѣсколько верстъ, сохатый снова останавливается, и тутъ повторяется та же исторія. Надо видѣть, съ какимъ проворствомъ и съ какою ловкостію привычный сибирскій промышленникъ, быстро и вмѣстѣ съ тѣмъ тихо, безъ шума, подскакавъ «къ отстою», спрыгиваетъ съ коня, бросаетъ его вольно, какъ тать подкрадывается къ звѣрю, на ходу вводитъ курокъ, на ходу иногда прицѣливается, на ходу стрѣляетъ въ звѣря и наноситъ ему смертельную рану... Не менѣе того замѣчательны и ихъ промышленные кони, которые уже такъ привыкли къ охотѣ, что, подѣзжая къ тому мѣсту, они такъ тихо бѣгутъ по лѣсу, минуя сучки и сухія валяющіяся на полу вѣтки, лѣсной хламъ и дромъ, что ихъ не слышать; а брошенные въ лѣсу

безъ привязи—стоять неподвижно на мѣстѣ, и до тѣхъ поръ, пока не раздастся выстрѣлъ охотника, они ни фыркнуть, ни храпнуть, ни кашлянуть, словомъ, звѣря не испугаютъ.

Рѣдко случается, что сохатый допускаетъ къ себѣ охотника на выстрѣлъ въ первый день гоньбы, развѣ въ глубокіе снѣга; а то бываютъ случаи, что сохатыхъ гоняютъ дней 12 сряду и все по пустому, въ особенности при худыхъ, неприемистыхъ собакахъ. Поэтому и бываетъ, что послѣ нѣсколькихъ дней гоньбы, измученные охотники, на «престалыхъ коняхъ», съ ругательствами бросивъ сохатыхъ въ лѣсу, едва-едва возвращаются домой.

Если сохатый во время побѣга бѣжить иноходью, это плохо, значить онъ не скоро остановится; а если и станетъ, то не подпустить на выстрѣлъ охотника. Но если онъ собьется съ иноходи и начнетъ скакать, это вѣрный признакъ, что звѣрь усталъ, поэтому скоро остановится, и тогда охотнику можно подходить къ нему смѣлѣе. Въ глубокіе снѣга, въ особенности по вѣсту, который здѣсь большею частію бываетъ въ концѣ великаго поста, нѣтъ лучше времени гонять сохатыхъ. Почему—очень ясно: пальцы, находящіяся у него выше копытъ и называемые здѣсь пазданками, прикрѣплены къ ногамъ посредствомъ мясистыхъ отростковъ, почему они, во время бѣга звѣря, отъ черствого и глубокаго снѣга, загибаются на сторону и не даютъ хода сохатому. Нерѣдко они расцарапываются до крови и тогда можно надѣяться скоро остановить сохатаго; а за этимъ не трудно слѣдить охотнику, потому что кровь тотчасъ покажетъ себя на рыхломъ снѣгѣ, въ слѣдахъ звѣря.

Надо замѣтить, что самка вообще смиреннѣе быка, и во время гонки устаетъ скорѣе его, а слѣдовательно и скорѣе останавливается. Съ хорошими собаками, на добромъ легкоомъ конѣ, и одному охотнику не трудно загнать сохатаго, хотя бы и не во время вѣста; стоитъ только съ перваго взбуда хорошенько пугнуть и нажать звѣря, чтобы онъ скорѣе задохся и разгорѣлъ, какъ здѣсь говорятъ; вотъ почему и необходимы легкія нестомчивыя собаки. Въ этомъ-то и заключается успѣхъ этой охоты, да и всякой гоньбы звѣрей.

Вотъ нѣкоторыя правила, которыхъ придерживаются

здѣшніе промышленники. Если звѣрь будетъ только раненъ, то лучше его въ тотъ день охоты оставить въ покоѣ и тотчасъ отозвать собакъ; а на другой уже день снова поднимать собаками и дострѣливать, если онъ еще живъ. Это дѣлается для того, чтобы хорошенько убѣдиться въ томъ, куда именно попала пуля, тяжела рана, или нѣтъ. Притомъ же, если не трогать сохатаго въ тотъ день, въ который онъ былъ раненъ, то онъ раненый далеко не уйдетъ и станетъ ложиться. Стоитъ только самимъ охотникамъ поскорѣе отѣхать отъ того мѣста, чтобы шумомъ и гамомъ не пугать звѣря. Чѣмъ чаще лежбища раненаго сохатаго, тѣмъ сильнѣе рана, тѣмъ скорѣе онъ долженъ уснуть. Если же сохатаго, только что раненаго, преслѣдовать немедленно, то онъ сгоряча можетъ еще уйти далеко, а пожалуй и вовсе потеряться. Сохатый очень нѣженъ въ ранахъ, какъ говорятъ сибиряки, хлипокъ. Многіе здѣшніе промышленники, зная это, нарочно стрѣляютъ сохатыхъ по брюху, по кишкамъ, для того, что сохатый, не будучи безпокойимъ, тотчасъ ляжетъ и уснетъ въ продолженіи дня и, много, черезъ сутки. Если же стрѣлять его въ передъ, то есть въ грудь, нужно попасть хорошо и задѣть или почки, или легкія, или печень, а самое лучшее—сердце. Если же пуля не задѣнетъ ни того, ни другаго, сохатый уйдетъ и не скоро остановится. А съ переломленной задней или передней ногой можетъ уйти очень далеко и тогда безъ собаки нельзя надѣяться на успѣхъ. Кромѣ того, сохатый, легко раненый, бросается на охотника; это нужно знать и всегда быть готовымъ къ защитѣ, въ особенности если раненый звѣрь услышитъ вблизи собакъ или подрадывающегося къ нему охотника, при чемъ тотчасъ бросается на встрѣчу, и бѣда, если къ тому не подготовиться: какъ разъ собьеть съ ногъ и затопчетъ. Вотъ почему и опасно ходить тотчасъ послѣ выстрѣла за раненымъ сохатымъ. Если пуля ударить сохатаго въ ногу, переднюю или заднюю, то идетъ много красной крови; буде же попадетъ въ грудь и задѣнетъ внутренности—кровь идетъ изъ раны въ незначительномъ количествѣ, запекаясь и темнаго цвѣта. Кишечная кровь идетъ почти чернаго цвѣта, вмѣстѣ съ каломъ, и тоже въ небольшомъ количествѣ. Если кровь брызжетъ на обѣ стороны слѣда, значить рана тяжела

и пуля прошла насквозь звѣря; но если каплетъ на одну сторону—значитъ остановилась въ звѣрѣ. Болѣе же тяжелыми ранами считаются тѣ, когда пуля, ударивъ въ звѣря въ одинъ бокъ, немного не выйдеть на другой и остановится подъ кожей. Эти раны гораздо тяжелѣе сквозныхъ, потому что въ послѣднiя кровь вытекаетъ свободно, не запекается внутри звѣря и слѣдовательно дѣлаетъ ему облегченiе. Самый звѣрный признакъ тяжелой раны тотъ, когда у звѣря пойдетъ кровь горломъ, что зависитъ отъ поврежденiя главныхъ внутреннихъ органовъ.

По ложбѣ раненаго звѣря не трудно узнать то мѣсто, куда попала пуля, потому что кровь, вышедшая изъ ранъ, обозначитъ на ложбѣ то мѣсто, куда именно она попала, стоитъ только распознать, какимъ образомъ лежалъ звѣрь, а это не трудно хоть мало опытному охотнику и съ небольшимъ смысломъ. Но, чтобы по цвѣту крови узнать, куда попала пуля,—дѣло другаго рода, тутъ надо много практики и долговременную опытность. Если пуля пройдетъ высоко по лопаткамъ, крови бываетъ очень мало, а иногда и вовсе не бываетъ, и звѣрь отъ такой раны можетъ уйти очень далеко. Тогда уже смотреть на слѣды: не забрасываетъ ли звѣрь которой нибудь ноги въ сторону? не чертитъ ли ей по снѣгу? ровно ли бѣжитъ и не сбивается ли съ бѣга? не расширяетъ ли копыты? и прочiе признаки, которые покажутъ опытному охотнику, какъ звѣрь раненъ. Кроме того, нужно смотрѣть на томъ мѣстѣ, гдѣ стоялъ звѣрь во время выстрѣла, нѣтъ ли на полу шерсти, потому что пуля, ударивъ въ звѣря, обсыкаетъ шерсть, которая и падаетъ на землю. Многiе адѣшнiе промышленники узнаютъ даже по одной обсыченной шерсти то мѣсто, куда ударила пуля. Такова опытность и такова практика!..

Надо замѣтить, что звѣрь, захваченный пулею, всегда какъ бы подается въ ту сторону, откуда прилетѣла пуля. Поэтому здѣсь и говорятъ, что раненый звѣрь подается на пулю. Если же пуля пролетѣла мимо, то звѣрь обыкновенно бросается въ противную сторону или впередъ. Иногда звѣрь даетъ крутой поворотъ послѣ выстрѣла, это тоже служить примѣтою, что онъ раненъ. Если сохотый спорбится,

подбереть брюхо и побѣжитъ въ такомъ видѣ прочь, это доказываетъ, что пуля прошла по брюшинѣ. Нерѣдко сохатые, послѣ выстрѣла, какъ бы садятся на задъ, если пуля ударитъ по этой части. Кромѣ того, раненый сохатый, буде его никто не беспокоитъ, стонетъ какъ человѣкъ, что бываетъ слышно на значительное разстояніе. Весьма рѣдко случается, чтобы сохатый упалъ тотчасъ послѣ удара пули на томъ же мѣстѣ, гдѣ она его поймала, особенно если онъ подстрѣленъ на бѣгу, или, какъ здѣсь говорятъ промышленники, упалъ-бы съ голкомъ, то есть въ одно время со звукомъ выстрѣла. Это бываетъ только тогда, когда пуля попадетъ въ голову, въ мозгъ, перешибетъ позвоночный столбъ, или же переломитъ шейные позвонки. Случается, что сохатый иногда упадетъ съ голкомъ, но чрезъ нѣсколько секундъ вспрыгнетъ на ноги и пробѣжитъ нѣсколько десятковъ сажень; это бываетъ даже и тогда, когда пуля пройдетъ по самой серединѣ сердца.

Много есть и другихъ признаковъ, по которымъ узнаютъ здѣшніе звѣровики, раненъ звѣрь или нѣтъ. Всѣ ихъ описать довольно трудно и тяжело, да многихъ я и самъ хорошо не знаю. Наконецъ, подробныя описанія пожалуй покажутся нѣкоторымъ скучной матеріей, въ особенности читателю не охотнику. Опять скажу, что опытъ и практика всему научать, нужны только терпѣніе и страсть къ охотѣ.

Все, что я сказалъ по этому поводу относительно сохатаго, можно отнести и къ другимъ звѣрямъ, какъ къ лапчатымъ, такъ и копытчатымъ въ особенности. Исключенія тутъ незначительны, напримѣръ: другіе звѣри, раненые, не стонутъ, кромѣ медвѣдя, который если раненъ, то реветъ страшнымъ образомъ. При удобномъ случаѣ не могу не упомянуть здѣсь, что на рану имѣетъ большое вліяніе достоинство самой винтовки. Въ самомъ дѣлѣ, нѣкоторыя здѣшнія винтовки удивительно тяжелы на рану; другія же слишкомъ легворанны. На другую смотрѣть противно — худая, изношенная, малопульная, въ нѣсколькихъ мѣстахъ спаянная, словомъ, чуть живая, просто дрань, а подите съ ней на охоту и посмотрите ея достоинство — удивитесь: выстрѣлите по звѣрю, другой разъ чуть только его задѣнете по какому

нибудь не душевередному мѣсту, а смотрите, звѣрь и сунится черезъ голову, вотъ и съ добычей. Другая же винтовка по виду просто чудо, только бы любоваться, а подите съ ней на охоту, просто волосы на себѣ изорвете; да и какъ не изорвать: скрадешь козу или другаго какогонибудь звѣря, выстрѣишь, попадешь по доброму мѣсту, а смотришь, звѣрь убѣжить; хорошо, если съ вами собака, которая догонитъ и задавить его, а то и проститесь съ добычей. Замѣчено, что винтовки, которыя тяжелы на рану, не даютъ много крови; такія слишкомъ варятъ, какъ здѣсь говорятъ, такъ что кровь выходитъ изъ раны въ маломъ количествѣ, а остается въ звѣрѣ и сваривается или спекается около раны въ комокъ и не даетъ звѣрю ходу. Отъ легкоранныхъ же винтовокъ всегда идетъ много красной и жидкой крови. Сначала я не вѣрилъ этому обстоятельству, когда слышалъ объ немъ отъ здѣшнихъ промышленниковъ, но когда убѣдился въ томъ не однимъ десятокъ разъ на опытѣ, тогда только повѣрилъ, что это истина. Вотъ почему здѣсь и зовутъ хорошія винтовки порѣнными, какъ я уже говорилъ выше, въ технической части охоты, а худыя легкоранными.

Орочоны, не имѣющіе лошадей, въ зимнее время обходятся гораздо проще описанной охоты за сохатыми; именно, они поступаютъ такъ: узнаютъ, въ какомъ именно мѣстѣ находится сохатый и, какъ скоро достовѣрно освѣдомятся, что онъ живетъ въ какойнибудь лѣсистой пади, дѣлаютъ облаву, но не такую, какъ она бываетъ въ Россіи, гдѣ на нее собирается иногда до сотни или болѣе загонщиковъ. Нѣтъ, здѣшняя облава далеко не такова! Тутъ два, три и много четыре орочона производятъ облаву. Одни изъ нихъ садятся въ вершину падушки или лога на перевалѣ, а другіе идутъ гнать звѣря. Гонять безъ шума, безъ крику, а тихонько заходятъ въ падь съ устья и поднимаются по ней кверху, изрѣдка только легко постукивая палками объ деревья. Сохатый, заслыша такое приближеніе непріятеля, пойдетъ логомъ кверху, прямо на знакомый перевалъ и найдетъ на засаду. Надо замѣтить, что сохатый имѣетъ то свойство, что, будучи взбуженъ, идетъ всегда падью кверху, къ ея вершинѣ, никуда не отворотитъ и придетъ непременно на перевалъ;

нужно только загонщикамъ подвигаться за нимъ осторожно, безъ большого шума, а застрѣльщикамъ въ засадѣ сидѣть тихо, за вѣтромъ отъ ожидаемаго прихода звѣря. Понятно, что охотнику въ засадѣ нужно быть совершенно готовому къ выстрѣлу, а при появленіи звѣря немедленно въ него стрѣлять аккуратноѣе и вѣрнѣе. Случается, что сохатые приходятъ такимъ образомъ сажень на десять къ ожидающему охотнику. Тутъ ужъ трудно дать промахъ, да еще по такому звѣрю, какъ сохатый.

Вѣдь это гора! Зажмурившись можно убить, не правда ли? Э, нѣтъ, читатель, нужно быть сибирякомъ-промышленникомъ, орозономъ, чтобы на такой дистанціи, видя спокойно идущаго сохатаго, хотя сколько нибудь не содрогнуться и вѣрно, не торопясь навести стволъ винтовки и нанести звѣрю смертельную рану. Я анаю много примѣровъ, что и хорошіе стрѣлки, ближе чѣмъ на десять сажень, среди бѣлаго дня, давали по огромнѣйшимъ сохатымъ непростительные промахи! Хотя и трудно этому повѣрить, а дѣйствительно такъ бывало и на моей памяти... Тутъ главную роль играютъ спокойствіе, присутствіе духа и вѣрность прицѣла.

Весною сохатыхъ оставляютъ въ покоѣ, потому что въ это время ихъ добывать трудно, ибо снѣгъ таетъ, а сохатый держится тогда преимущественно въ сиверахъ, въ чащѣ.

Кромѣ того, еще есть причина болѣе важная, именно: сохатый весною не имѣетъ такого значенія, какъ изюбрь, у котораго въ это время дорого цѣнятся рога, называемые здѣсь пантами. Объ нихъ я постараюсь сказать въ своемъ мѣстѣ, въ слѣдующей статьѣ—«Изюбрь». Теперь же упомяну, что панты обращаютъ на себя вниманіе всѣхъ здѣшнихъ промышленниковъ въ такой степени, что они оставляютъ въ презрѣніи сохатыхъ, дикихъ козъ и другихъ звѣрей и гоняются только за пантами. И понятно, убитый изюбрь даетъ почти то же количество мяса, какъ и сохатый, ту же шкуру, да рога, стоющіе нѣсколько десятковъ рублей серебромъ... Съ появленія овода, слѣдовательно съ половины іюня, начинается снова охота за сохатыми на озерахъ, солонцахъ и солянкахъ. Эта послѣдняя есть ничто иное, какъ искусственный солонецъ, который здѣшніе промышленники при-



готовляютъ заранѣе въ такихъ мѣстахъ, гдѣ есть сохатые. Именно, промышленники еще съ осени подмѣчаютъ тѣ мѣста, гдѣ сохатые больше держатся, и избравъ изъ нихъ болѣе чистыя, какъ здѣсь говорятъ, прохавныя,—на падахъ, подъ гривами, около ключаи, родниковъ, потоцинь и другихъ, болѣе знакомыхъ сохатымъ мѣстѣ,—насаживаютъ землю какъ можно сильнѣе на опредѣленномъ пространствѣ, смотря по удобности мѣста къ обстрѣливанію, съ особо избранной для того точки. Соленіе производится обыкновенно такимъ образомъ: соль разводять въ водѣ, которую нагревають въ котлѣ, или въ берестяномъ чуманѣ помощью горячихъ камней, и горячимъ уже растворомъ поливають землю, такъ что она дѣлается солонатовою на четверть и болѣе. Если же землю просто посыпать солью, то ее можетъ сдуть вѣтромъ и она послѣ дождей въ состояніи разсохитъ только одну поверхность избраннаго мѣста. Около такой искусственной солянки избирають наиболѣе удобное мѣсто къ обстрѣливанію солонца и дѣлають на немъ скрытую сидьбу такой величины, чтобы человекъ съ ружьемъ могъ въ ней свободно помѣститься. Для этого обтыкають небольшое скрытое мѣстечко вѣтками, прутьями, даже небольшими деревцами; а съ передней стороны, на ряду съ заборомъ, втыкають двѣ сошки и на ихъ развилки кладутъ перекладинку, какую нибудь неочищенную жердочку, или небольшое срубленное дерево. Это дѣлается для того, чтобы сидящему охотнику въ сидьбѣ можно было удобнѣе стрѣлять, положивъ ружье на эту перекладину. Но такія сидьбы въ глухихъ мѣстахъ не безопасны отъ посѣщенія медвѣдей, которые иногда тоже приходятъ на солянки ползать солонцоватою землей. Поэтому лучше дѣлать около солянокъ не сидьбы, а такъ называемыя здѣсь лабазы, сажени въ полторы или двѣ вышиною отъ земли, приставляя ихъ около большихъ деревьевъ на прочныхъ стойкахъ и самыхъ вѣтвяхъ деревъ. Лабазы эти дѣлаются весьма различной формы и величины, смотря по тому, для одного или для двухъ охотниковъ они предназначаются, и бывають или закрытыя съ боковъ, какъ сидьбы, или просто открытыя, имѣющія только одинъ деревянный помостъ. Последніе дѣлаются преимущественно тогда только, когда они помѣща-

ются между большими вѣтвями огромныхъ мохнатыхъ деревьевъ. Кромѣ безопасности, лабазы передъ сидьбами, устроенными на землѣ, имѣютъ еще то преимущество, что звѣри, пришедшіе на солянку, не слышатъ запаха человѣка, сидящаго на лабазахъ. Почему это такъ, очень ясно: при ровной тягѣ вѣтра или воздуха, запахъ человѣка, сидящаго на лабахъ, тянется ровной струей высоко отъ земли, слѣдовательно черезъ пришедшаго звѣря, который его и не слышитъ; тогда какъ изъ сидьбы запахъ охотника несетъ вѣтромъ по самой землѣ, а потому онъ иногда нападаетъ на звѣря и пугаетъ его. Наконецъ съ лабазъ, сидя довольно высоко отъ земли, гораздо слышнѣе приближеніе звѣря къ солянкѣ, а стрѣлять его удобнѣе и виднѣе, даже въ ночное время, нежели изъ сидьбы. Сидьбы и лабазы нужно устраивать заранѣе, а не тогда, когда уже нужно караулить звѣрей,—чтобы всю постройку хорошенько обдуло вѣтромъ, смочило дождемъ и проч., тогда она не будетъ имѣть никакого запаха; бѣлые отрубы деревьевъ, жердочекъ, колышковъ и прочей принадлежности пожелтѣютъ, даже почернѣютъ и не будутъ бросаться въ глаза недовѣрчивому, осторожному звѣрю. Изъ новой сидьбы или съ новаго лабазъ, только-что сдѣланныхъ на старыхъ солонцахъ или солянкахъ, никогда не убьешь хитраго звѣря, ибо онъ, придя на соловецъ, непременно замѣтитъ новую сидьбу или новый лабазъ, почему тотчасъ бросится и убьетъ, потому что онъ, быть можетъ, уже нѣсколько разъ побывалъ на солонцѣ, привыкъ видѣть его въ одномъ видѣ, а тутъ вдругъ онъ замѣчаетъ новые предметы, у него инстинктивно рождается подозрѣніе къ тайному присутствію человѣка, и онъ, отказывая себѣ въ лакомомъ блюдѣ, пугается и бѣжитъ безъ оглядки въ лѣсъ, въ безопасное мѣсто!..

Главное условіе при устройствѣ сидьбы или лабазъ на солонцѣ или солянкѣ заключается въ томъ, чтобы выбрать такое мѣсто, на которомъ бы воздухъ не останавливался, не вертѣлся на одномъ мѣстѣ или, что еще хуже,—не бросался бы во всѣ стороны, а тянулъ бы себѣ постоянно однимъ путемъ, въ ту или другую сторону. Если же не соблюсти этого условія—трудно убить изъ такой засады какого бы то

ни было звѣря, потому что «духомъ» его испугаетъ и онъ убѣжитъ, не дойдя до солянки.

Такія же точно искусственныя солянки приготовляются для изюбровъ и для дикихъ козъ; подобныя же лавазы и сидьбы строятъ на естественныхъ солонцахъ около озеръ и даже омутовъ. Вообще надо сказать, что сохатый на искусственныя солянки ходитъ рѣдко, а природныя солонцы, минеральныя желѣзные ключи и въ особенности озеро, гдѣ растутъ ирѣ,—посѣщаетъ постоянно.

Въ такія мѣста для караула звѣрей нужно садиться передъ закатомъ солнца и, притаившись, на-готовѣ дожидать прихода звѣря. Понятное дѣло, что на такихъ сидьбахъ или лавазахъ можно сидѣть двумъ и даже тремъ охотникамъ (самое лучшее одному), но отнюдь не разговаривать, даже не шептаться, не курить, а, настороживъ глаза и уши, ожидать прихода звѣря. На солянку, солонецъ или озеро никогда не нужно приходить съ того мѣста, откуда идешь звѣря, въ особенности во время росы, и отнюдь не топтать самаго солонца, солянки или берега озера, куда приходятъ звѣря. Къ сидьбамъ или лавазамъ обыкновенно подходятъ еще до росы, босикомъ на деревянныхъ или берестяныхъ подошвахъ, только не въ дегтярныхъ сапогахъ, съ той стороны, откуда звѣрь придетъ не долженъ,—это для того, чтобы не надушить своимъ слѣдомъ около солонца и тѣмъ не испугать звѣря. Промышленники, не исполняющіе этихъ условій, рѣдко добываютъ звѣрей, подобныхъ сохатому, при охотѣ такого рода. Сохатаго довольно только испугать одинъ разъ, чтобы онъ не пришелъ больше на это мѣсто по крайней мѣрѣ цѣлый годъ!...

Если «Богъ поможетъ убить» какогонибудь звѣря на солянкѣ, солонцѣ или озерѣ, то отнюдь не слѣдуетъ его тутъ же оснимывать и разнимать на части, а должно оттащить прочь, иначе кровь звѣря испортитъ все дѣло и на будущее время. Для того, чтобы избавиться отъ мошки и комаровъ, которые лѣтомъ, въ ночное время, не даютъ покою караулящему охотнику, здѣшніе промышленники поступаютъ такимъ образомъ: кладутъ передъ собою зажженные сухіе конскіе пеньки или сухую березовую губку. Вещества эти

никогда не загораются пламенемъ, а только медленно шáютъ и производятъ много дыма, которымъ и отгоняетъ неспособную мошкарю. Звѣрь же дыма не боится, онъ привыкъ къ нему съ юныхъ дней, по случаю дѣсныхъ пожаровъ и весеннихъ паловъ. Искусственныя солянки съ устроенными на нихъ сядьбами или лабазами здѣсь играютъ важную роль въ мирѣ звѣропромышленниковъ, составляя какъ бы ихъ собственность, за которую они стоятъ между собою крѣпко. И дѣйствительно, охотникъ, сдѣлавшій солянку со всѣми удобствами и прикормившій къ ней звѣрей, въ правѣ пользоваться ею только одинъ. Никто другой, безъ вѣдома и дозволенія хозяина, не имѣетъ права прокараулить хотя только одну ночь на чужой солянкѣ. Если хозяинъ, прѣхавъ на свою солянку, застанетъ на ней другаго охотника, который безъ его вѣдома рѣшился караулить на ней звѣрей, то законный хозяинъ въ правѣ не только выгнать незваннаго гостя, но даже отобрать отъ него винтовку и добычу. По крайней мѣрѣ, такъ ведется между здѣшними промышленниками, которые всѣ хорошо знаютъ, гдѣ какая и кому именно принадлежитъ солянка. Многие промышленники дѣлаютъ общественныя солянки и караулятъ на нихъ звѣрей или поочередно, или безъ разбору очереди, дѣля между собою добычу, убитую на солянкѣ. Многие звѣровщики, занимаясь постоянно звѣринымъ промысломъ и тѣмъ поддерживая свое и семьи своей существованіе, имѣютъ иногда по нѣскольکو десятковъ разныхъ солянокъ, и всетаки безъ ихъ вѣдома никто другой не можетъ ими пользоваться. Многія солянки, существуя нѣсколько лѣтъ сряду, на которыхъ уже, быть можетъ, перебита не одна сотня звѣрей, имѣютъ такую цѣну между промышленниками, что по смерти хозяевъ переходятъ во владѣніе наследниковъ, или покупаются у нихъ другими звѣровщиками нерѣдко за дорогую цѣну; иногда же они отказываются по духовному завѣщанію кому либо изъ родственниковъ или изъ пріятелей хозяевъ. Общественныя такія богатыя солянки, въ случаѣ надобности, дѣлятся между хозяевами весьма различно: согласно условій или приговоровъ.

Правило пользованія искусственными солянками, надо сказать къ чести здѣшнихъ промышленниковъ, довольно свято

наблюдается звѣровщиками. Это и хорошо, потому что хозяинъ иногда кровавыми трудами сдѣлаетъ себѣ солянку въ хорошемъ звѣровомъ мѣстѣ, привадитъ къ ней звѣрей, истратитъ нѣсколько фунтовъ соли, а другой придетъ на готовые труды, да и убьетъ на ихъ дорогую добычу, — развѣ это резонно? Нѣтъ. Вотъ почему между звѣровщиками и находится въ такомъ уваженіи право пользованія солянками особенно въ весеннее время, когда на солянкахъ добываются панты, стоющіе иногда до 150 руб. сереб. Конечно, нѣтъ правилъ безъ исключенія, — бывають и тутъ своего рода злоупотребленія, которыя рано или поздно непременно открываются между промышленниками, дойдуть до свѣдѣнія хозяевъ и тогда плохо бываетъ нарушителямъ порядка чужой собственности. Что же касается до природныхъ солонцовъ, озеръ, омутовъ, минеральныхъ ключей и проч., на которыхъ также караулятъ звѣрей — тамъ вышеописанныхъ правилъ не исполняется; тутъ хозяинъ природа, — кто раньше пришелъ на мѣсто, тотъ и правъ; словомъ, чей передъ, тотъ и господинъ!...

Надо замѣтить, что сохатый къ солонцу, озеру или солянкѣ обыкновенно прибѣгаетъ рысью, такъ что его услышишь задолго до появленія къ ожидаемому мѣсту по стуку и треску, если онъ бѣжитъ лѣсомъ. Въ весьма рѣдкихъ случаяхъ звѣрь этотъ тихо, крадучись подойдетъ къ солянкѣ и, прежде чѣмъ выйдетъ на чистое мѣсто, начнетъ прислушиваться къ каждому шороху, приглядываться къ каждому подозрительному для него предмету. Это бываетъ въ такомъ только случаѣ, когда на избранныхъ къ караулу мѣстахъ часто сидятъ охотники и выстрѣлами пугаютъ звѣрей. Вотъ почему хорошіе промышленники на одной солянкѣ, въ продолженіи года, не сидятъ болѣе десяти разъ. Обыкновенно же сохатый, прибѣжавъ на солонецъ или солянку, тотчасъ начинаетъ ѣсть солонцоватую землю, шумить, греметь зубами, какъ жующій пищу молодой конь, и стремглавъ бросается спасаться, если чуть только услышитъ запахъ охотника. Почему, избравъ удобную минуту, нужно стрѣлять немедленно, особенно если сидишь въ сидбѣ на полу, а не на лабазѣ, тѣмъ болѣе при худой, неровной тягѣ вѣтра, — «того и гляди, какъ разъ завернетъ духомъ и испужаетъ звѣря».

сказалъ бы здѣшній промышленникъ. Если же сохатый придетъ на озеро, то сначала обыкновенно купается, а потомъ уже начинаетъ доставать и ѣсть ирѣ. Въ то время, когда сохатый нырнетъ въ воду, прижавъ свои огромныя уши, онъ ничего не слышитъ, даже ружейнаго выстрѣла, если быль промахъ. Самое лучшее цѣлить въ звѣря тогда, когда онъ выплыветъ голову изъ воды, съ полнымъ ртомъ горькаго ира, потому что въ это время у него съ головы вода бѣжитъ ручьями и журчитъ какъ съ маленькаго каскада. При этомъ не излишнимъ считаю замѣтить, что сохатый чрезвычайно скоро прожевываетъ и глотаетъ пищу, почему охотнику мѣшкать не слѣдуетъ, а скорѣе стрѣлять. Если сохатаго, пришедшаго на озеро, не испугаешь, онъ навѣрное пробудетъ на немъ всю ночь и дождется утренней зари. Звѣрь этотъ простоватый, хитрить не любитъ, если его не заставятъ; пришелъ, такъ и наслаждается ужъ вполне. Поэтому многіе здѣшніе промышленники, въ слишкомъ темныя ночи, не стрѣляютъ сохатыхъ, а дожидаются разсвѣта и тогда уже посылаютъ вѣрную пулю загостившемуся звѣрю. Точно такимъ же образомъ скарауливаютъ сохатыхъ на омутахъ горныхъ рѣчекъ и бьютъ изъ винтовокъ.

Такъ какъ стрѣльба въ сохатыхъ на солонкахъ, солонцахъ, озерахъ и омутахъ изъ сидебъ или съ лабазовъ производится большею частію поздно вечеромъ, еще чаще ночью, то здѣшніе промышленники навязываютъ на концы винтовокъ, по верхней грани ствола, бѣленькія, тоненькія таловыя палочки, которыя и называются маяками. Безъ нихъ въ темныя осеннія ночи стрѣлять затруднительно. Маякъ же, по бѣлизнѣ своей, отличается, отбѣливаетъ отъ общаго мрака и служить хорошей цѣлью для охотника. Нѣкоторые промышленники, вмѣсто бѣленькихъ палочекъ, навязываютъ на концы стволовъ гнидушки, которыя и служатъ имъ маяками; онѣ хотя и виднѣе первыхъ, но съ ними много возни и звѣри ихъ нерѣдко пугаются, если замѣтатъ невзначай, поэтому онѣ менѣе употребительны.

Охота на солонцахъ, солонкахъ, омутахъ и озерахъ обыкновенно начинается съ начала лѣта и оканчивается позднею осенью, когда уже начнутся сильныя заморозки. Также осенью

сохатыхъ бьютъ въ винтовку во время ихъ течки. Эта охота очень проста. Стоитъ только отыскать мѣсто сохатинной течки, а подойти къ звѣрю въ это время очень легко. Многие охотники приманиваютъ самцовъ, подражая голосу самки или быка-звѣря, съ помощью особой деревянной трубы, по виду весьма похожей на морской рупоръ, и чрезвычайно искусно умѣютъ производить въ нее звуки, совершенно сходные съ криками сохатыхъ. Крики эти можно сравнить съ звуками, происходящими отъ того, если громко окнуть въ пустую большую бочку, то есть приставить ротъ къ ея отверстію и громко, коротко и въ носъ произнести букву «о». Сохатый быкъ, услыша эти звуки, тотчасъ прибѣгаетъ къ охотнику и падаетъ на пулю. На звуки самки онъ бѣжитъ, надѣясь овладѣть ею и сдѣлаться супругомъ; а на звуки самца бѣжитъ потому, что думаетъ найти его съ прекрасной особой, которую, сознавая свою силу и храбрость, надѣется отбить у мало-сильнаго кавалера. Вотъ почему промышленники всегда и стараются кричать въ трубу, подражая голосу молодого быка, на который съ надеждою бѣгутъ старые и даже молодые самцы, тогда какъ на голосъ стараго самца нейдутъ даже и старые быки, не надѣясь одержать побѣды. И къ чему бы, кажется, мѣшать таинственному супружескому счастью и тревожить счастливецъ, нарушая общій законъ природы, коему подчинены всѣ твари и даже самый человѣкъ—нарушитель этого закона!...

Однажды сидѣлъ я на природномъ солонцѣ, въ вершинѣ рѣчки Санганитуй, въ окрестностяхъ Бальджиканскаго пограничнаго казачьяго караула, въ страннѣе глухомъ, таежномъ мѣстѣ. Солонецъ былъ подъ уваломъ, который, какъ стѣна, такъ и дыбился кверху и какъ бы упирался своими могучими скалистыми вершинами прямо въ несущіяся облака. На самой серединѣ крутаго увала широко видѣлась раскинувшаяся, изумрудно-зеленаго цвѣта, лужайка, усыпанная тысячами различныхъ отбѣнковъ цвѣточковъ, и бархатистымъ ковромъ—круто спускалась однимъ концомъ прямо къ лѣвой сторонѣ солонца. Крутомъ ея темнѣлъ густой кедровый лѣсъ и какъ бы сторожилъ живой коверъ, такъ роскошно на ней раскинутый, и будто составлялъ его бахраму, чрезъ которую,

кажется, и звѣри не ходили на эту лужайку, боясь топтать ея свѣжую зелень... На полдень къ солнцу прилежала небольшая равнина, тоже окаявленная густымъ кедровымъ лѣсомъ; а по срединѣ, шумя и журча, тихо пробирался между кочками Санганитуй и своей холодной и чистой, какъ хрусталь, струйкой воды манилъ къ своимъ берегамъ, общая утолить палящую жажду... Съ правой стороны солонца клиномъ приближался густой лѣсъ, который, соединяясь съ глухимъ северомъ, вершиной пади, густо спускался къ самому солонцу и замыкалъ его сѣверную сторону. Въ углу этого лѣса, наискосокъ увала, былъ сдѣланъ лабазъ, между двумя огромными кедромъ, на которомъ я и помѣстился караулить звѣрей на всю ночь, до слѣдующаго утра. На солонецъ ходили сохатые, изюбры и ковы; на грязи около него видно было множество ихъ свѣжихъ слѣдовъ. Я былъ съ однимъ опытнымъ промышленникомъ, который, оставивъ меня на солонцѣ, ушелъ къ низу пади версты за полторы сидѣть на озеро, потому что и туда ходили сохатые. По уходѣ своего ментора, я тотчасъ въобразился на лабазъ и сталъ дожидать прихода звѣрей. Солнышко уже спускалось противъ крутаго увала за синѣющей лѣсъ, расположенный по правую руку солонца, и послѣдними лучами догорающаго дня золотило скалистыя вершины увала, живописно освѣщая различныя группы плитъ и деревъ, завершающихъ поднебесную высоту громадной горы. Повѣяло особенно приятной пахучей свѣжестью съ зеленой лужайки и потянуло холодной сыростию, какъ изъ могилы, съ прилегающаго къ солонцу съ сѣвера густаго кедроваго лѣса. Я сидѣлъ, какъ вкопанный въ землю, и едва переводилъ дыханіе. Прошло съ полчаса, какъ на солонецъ изъ лѣсу приближали двѣ дикихъ козули и съ жадностью начали хватать солонцоватую землю. Чтобы не надуть порохомъ и не оголчить (не нашумѣть выстрѣломъ) около солонца, а тѣмъ не испугать сохатыхъ, которые по моему расчету непременно должны были придти,—я нарочно испугалъ козъ, и онѣ убѣжали, но спустя нѣсколько минутъ снова явились на солонцѣ и подошли къ самому лабазу; между тѣмъ время уже приближалось къ вечеру, а о сохатыхъ и вѣсти не было. Я снова испугалъ козъ, бросивъ въ одну березовой губкой,



и тѣмъ прогналъ ихъ окончательно. Прошло еще съ полчаса, и стало уже смеркаться. Въ воздухъ начало свѣжѣть еще сильнѣе, и на небѣ показался бѣлый серебристый мѣсяць. который, выйдя изъ-за крутого увала, какъ бы заглядывалъ на темнѣющій солонецъ и блѣднымъ свѣтомъ обливалъ его правую сторону. Въ окрестностяхъ солонца начали кричать дикія козы, что и служило хорошимъ признакомъ для ходовой \*) ночи. Радостное чувство наполнило мою душу.

Зажженная губка едва-едва курилась передо мной и напоминала догорающій очагъ пастушьяго шалаша. Я продолжалъ сидѣть, какъ мертвый. Слухъ и зрѣніе были направлены къ одному мѣсту, къ одной точкѣ, откуда должны были придти сохатые. Слышалось только жужжаніе комаровъ, всюду сновавшихъ около меня и тотчасъ же улетающихъ отъ вѣдраго дыма губки, который легкой струйкой тянулся кверху и сильнымъ облачкомъ рисовался на темновеленомъ фонѣ противоположной лужайки... Настала, можно сказать, мертвая тишина, только рѣзкій вѣтерокъ тянулъ изъ темнаго кедровника и холодилъ мои члены. Мелкія, разбитыя облака, съ золотистымъ отливомъ по краямъ, тихо и плавно неслись по безпредѣльности неба... Боже! какъ хорошо, легко и привольно было въ природѣ; даже я, страстный охотникъ, забылся и заглядѣлся вдаль на синѣющія горы чудной даурской Швейцаріи... Да, я забылся и мысли мои одна за другой неслись далеко, далеко... какъ вдругъ мнѣ послышался трескъ, а потомъ порохъ, еще и еще, я невольно взглянулъ на уваль и что же вижу—по увалу, по самой той бархатистой лужайкѣ, спускается прямо къ солонцу огромнѣйшій сохатый. Кровь прилила мнѣ въ голову и дрожь пробѣжала по тѣлу!... Надо

\*) Ходовою ночью здѣсь называютъ такую, въ которую идетъ всякій звѣрь на солонецъ, солонку или озеро безъ разбору. Если съ вечера потянетъ свѣжимъ воздухомъ и закричатъ козы—это служить лучшимъ признакомъ ходовой ночи. Напротивъ того, въ глухую ночь ни одинъ звѣрь не пойдетъ нигуда. Такія ночи бываютъ тихи, какъ-то удушливы, вѣтерокъ не шелохнетъ, кругомъ мертвая тишина—всѣ эти примѣты служатъ признаками глухой, не ходовой ночи. Вообще можно сказать, тѣмъ холоднѣе и яснѣе ночь, тѣмъ лучше идетъ звѣрь. Въ свѣтлыя мѣсячныя ночи осторожные звѣри приходятъ рѣдко; въ такое время, они обыкновенно являються на солонцы и озера или до восхода луны или вскорѣ послѣ ея заката.

было видѣть мою радость, написанную на лицѣ, и замѣтить то внутреннее волненіе, которое переполнило мою душу...

Я не шевелился, кажется, не дышалъ, а только пристально смотрѣлъ на звѣря, который продолжалъ спускаться по крутому увалу. Но Боже! вотъ онъ остановился и сталъ прислушиваться; неужели онъ услышалъ мое неровное бѣеніе сердца, которое дѣйствительно такъ сильно стучало, что я самъ его слышалъ, точно оно хотѣло выпрыгнуть... Прошло съ минуту невыносимой тревоги и ожиданій,—сохатый все прислушивался. Я, кажется, замеръ. Но вотъ онъ убѣдился въ безопасности и почти рысью подбѣжалъ къ солонцу. Я какъ бы ожилъ; руки мои самопроизвольно опустились на штуцеръ. Сохатый, не добѣжавъ до солонца саженъ десяти, снова остановился. Я машинально схватилъ штуцеръ, быстро прицѣлился и выстрѣлялъ въ звѣря по лопаткамъ. За дымомъ я едва только могъ увидать, что сохатый сначала упалъ на колѣнки, а потомъ, быстро вскочивъ, медленно пошелъ въ лѣсъ, прымающій съ сѣвера, который, какъ темный казamatъ, вскорѣ скрытъ въ себѣ огромную добычу. Спустя нѣсколько минутъ, въ лѣсу раздались глухіе, томные звуки стона. Слава Тебѣ, Господи! подумалъ я, и лишь только успѣлъ зарядить снова штуцеръ, какъ послышался въ томъ самомъ мѣстѣ, куда ушелъ сохатый, шумъ и трескъ, происшедшій какъ бы отъ чего-то тяжело рухнушаго на землю. Это упалъ сохатый. Часа черезъ два небо стало заволакивать темными тучами и началъ накрапывать холодный дождикъ. Я завернулся войлокомъ, легъ и заснулъ. Утромъ разбудилъ меня мой товарищъ, промышленникъ, который вчера вечеромъ оставилъ меня на солонцѣ, а самъ пошелъ сидѣть на озеро.—«Кого стрѣлялъ?» спросилъ онъ меня.—Сохатаго, отвѣтилъ я.—«Убилъ?»—Кажется убилъ, вонъ тамъ въ лѣсу упало что-то... «Ну, молодецъ», добавилъ мой менторъ и радостно перекрестился. Мы сварили душистый карымъ, напились и тогда уже пошли отыскивать звѣря, который ушелъ отъ солонца не болѣе 30 саженъ и лежалъ уже мертвый въ лѣсу. Пуля прошла ему объ лопатки. Сохатый былъ такъ великъ, что мы двое съ большимъ трудомъ поворачивали его съ боку на бокъ, когда снимали кожу и разнимали его на части...

Въ лѣтнее время, орочны на большихъ озерахъ добываютъ сохатыхъ еще иначе. Порохомъ ороchonъ дорожатъ, у него на счету каждая порошинка. Если представляется возможность добыть какого нибудь звѣря безъ ружья, онъ непременно ей воспользуется, а зарядъ сбережетъ до слѣдующаго раза. Именно, съ сохатымъ ороchonъ поступаетъ такимъ образомъ: замѣтивъ, что онъ ходитъ на какое нибудь озеро купаться или ѣсть ирѣ, ороchonъ приноситъ свою легкую берестяную оморочу, спускаетъ на ходу, садится въ нее, прячется за какой нибудь кустикъ или въ высокій береговой камышь и дожидаетъ прихода звѣря.

Омороча дѣлается изъ бересты, на тоненькихъ деревянныхъ шпангоутахъ, имѣетъ видъ челнока, чрезвычайно легка и быстра на ходу, только нужно большое умѣнье управлять ею, потому что она чрезвычайно качка и валка. Въсь оморочи не бываетъ свыше полуторыхъ пудъ, почему человекъ легко можетъ унести ее на себѣ куда угодно. Размѣры ея тоже незначительны: длина не свыше сажени, а ширина въ бортахъ не болѣе  $1\frac{1}{4}$  аршина. Орочны въ ней ѣздятъ превосходно и мастерски управляютъ однимъ весломъ, имѣющимъ на обѣихъ концахъ по лопаткѣ. Нужно имѣть много ловкости и навыку, чтобы плавать въ такой скорлупѣ. Орочны до того къ ней привыкли, что нерѣдко, вывернувшись изъ оморочи въ воду, тотчасъ опрокидываютъ ее навзничъ, выливаютъ воду, потомъ снова ставятъ на воду, перекидываютъ чрезъ нее свое веселье снизу и, взявшись за оба его конца, быстро влѣзаютъ въ оморочу. Нужно быть ороchonомъ, чтобы сдѣлать такую штуку, потому что омороча чрезвычайно легка на водѣ и до крайности вертка. Нѣкоторыя оморочи, особо называемыя байдарами, бываютъ закрыты наглухо и сверху, имѣя на серединѣ только небольшое отверстіе, въ которое садится человекъ, обвязывается кругомъ кожей, дабы вода не могла попасть внутрь почти герметически закупоренной оморочи или байдары.

Орочны хорошо знаютъ нравъ сохатыхъ и пользуются тѣмъ, что когда звѣрь придетъ на озеро, то сначала начинаетъ купаться и нырять, а послѣ, досыта накупавшись, ѣсть ирѣ, буде онъ есть. Вотъ этими-то минутами, когда сохатый

погружается въ воду совсѣмъ съ головой, и пользуются от-  
важные орочны; они тотчасъ съ великой осторожностью под-  
плываютъ къ звѣрю поближе и, избравъ удобную минуту,  
мгновенно поражаютъ его копьемъ, а сами послѣ того немед-  
ленно отплываютъ на оморочѣ въ сторону. Тѣмъ и дѣло кон-  
чается. Сохатый выскакиваетъ на берегъ, убѣгаетъ нерѣдко  
съ копьемъ, иногда за нѣсколько верстъ и, если рана тяжела,  
умираетъ. Конечно, при этой охотѣ нужны смѣлость, про-  
ворство и ловкая, сильная рука, потому что при малѣйшей  
неосторожности сохатый можетъ опрокинуть оморочу (что и  
случается), и тогда горе несчастному! Раненаго же звѣря  
орочны сѣмѣютъ найти, куда бы онъ ни ушелъ. Зная чу-  
довищную силу сохатаго, огромную его массу и бѣшеную,  
запальчивую свирѣлость, сообразивъ все невыгодное положе-  
нiе охотника, помѣщеннаго чуть не въ орѣховой скорлупѣ  
и вооруженнаго однимъ копьемъ, среди темной ночи, на водѣ,  
въ одиночку нападающаго на такого звѣря,—нельзя не удив-  
ляться смѣлости сибирскаго немврода и мысленно не поже-  
лать ему всегдашняго успѣха.

Кромѣ того, въ Забайкальѣ стѣвятъ на сохатыхъ и луки,  
точно такимъ же образомъ, какъ и на волковъ (смотри статью  
«Волкъ»). Луки ставятся зимою на сохатинныхъ перевалахъ,  
около ключей и ледяныхъ накипей, куда они ходятъ пить и  
ливать лёдъ, а лѣтомъ—около солонцовъ, солянокъ, озеръ  
и омутовъ. Конечно, нужно, чтобы луки были крѣпкіе и  
сильные, иначе слабымъ лукомъ сохатаго не добудешь. Я  
уже говорилъ прежде, что ставить такіе снаряды довольно  
опасно, въ особенности лѣтомъ; нужно хорошо помнить тѣ  
мѣста, гдѣ поставлены ловушки, въ противномъ случаѣ можно  
самому попасть на нихъ вмѣсто звѣря. Эти вещи дѣлаются  
тамъ, гдѣ никто не ходитъ,—въ глухихъ лѣсахъ сибирской  
тайги, далеко отъ жилыхъ мѣстъ. Наконецъ, сохатыхъ ло-  
вятъ въ ямы, выкапывая ихъ на перевалахъ и тропахъ, ко-  
торыми они ходятъ на вышеупомянутыя мѣста. Около ямъ  
дѣлаютъ съ двухъ сторонъ изгородь, для того, чтобы звѣрь  
не могъ пройти мимо ямы, непримѣтно закрытой сверху.  
Длина сохатой ямы обыкновенно бываетъ въ сажень или чет-  
вертей тринадцати, и даже четырнадцати, ширина въ 6 чет-

вертей, а высота около трех аршинъ (подробное устройство ямъ будетъ описано въ статьяхъ «Иаюбрь» и «Козуля»). Сохатый, попавшійся въ яму, обыкновенно стоитъ въ ней тихо и спокойно. Голова большого звѣря бываетъ всегда выше ямы. Въ это время длинную свою шею онъ по большей части сжимаетъ, укорачиваетъ и потому стоитъ какъ бы сгорбившись. Къ сохатому, попавшемуся въ яму, не слѣдуетъ подходить близко, потому что онъ можетъ схватить человѣка ртомъ, даже языкомъ, и сдернуть къ себѣ въ яму. Такъ напримѣръ, если яма не слишкомъ глубока, такъ что горбъ его немного выше ея краевъ или наравнѣ съ ними, то звѣрь можетъ достать стоящаго охотника на сажень отъ ямы, потому что шея и голова сохатаго весьма длинны. Вотъ почему matka, попавшись въ яму, всегда сдергиваетъ къ себѣ и теленка, который, провалившись на дно ямы, избивается подъ ногами матери до смерти, а иногда и на куски. Поэтому попавшагося сохатаго въ яму всегда лучше добыть изъ ружья или приколоть рогатиной, но близко къ нему отнюдь не подходить.

Зимкою орочны гоняють сохатыхъ на лыжахъ, особенно въ великомъ посту, когда бываетъ настъ. Чѣмъ больше и тверже снѣгъ, тѣмъ скорѣе заганиваютъ сохатыхъ и прикалываютъ рогатинами, или пристрѣливаютъ изъ винтовокъ. Надо замѣтить, что орочны большіе мастера бѣгать на лыжахъ, дѣлать ихъ и взбираться на нихъ на самыя крутыя и высокія горы; но спускаться съ нихъ на лыжахъ они боятся.

Про сохатыхъ я слышалъ много разказовъ отъ достовѣрныхъ охотниковъ, но всё описывать не стоитъ, да и не зачѣмъ. Сообщи здѣсь одинъ изъ нихъ, наиболѣе замѣчательный и характеризующій сохатаго, слышанный мною изъ устъ того самаго промышленника, который былъ главнымъ участникомъ этого случая. Нисколько не утрируя, я постараюсь передать и складъ самой рѣчи разказчика. Вотъ что я слышалъ отъ него, сидя около походнаго котелка, послѣ удачнаго промысла, и аппетитно поглядывая на варящуюся баранью похлѣбку.

«Почитай лѣтъ съ восемь тому назадъ, сидѣлъ я одинъ

на небольшомъ озеркѣ, въ страшной глухой тайгѣ, и дожидаясь сохатаго, который свѣжо (недавно) просто опустилъ (исходилъ, встопталъ) всѣ берега. Приходъ у него былъ съ севера. Я сдѣлалъ на другомъ, полуденномъ берегу небольшую сидьбочку въ камыштѣ и спрятался въ ней, когда стало смеркаться. Вотъ я сидѣть, вотъ сидѣть—нѣту звѣря, неидеть, да и шабашъ! Что за диковинка, думаю я, неужели сегодня онъ не придетъ, анафемская сила?.. Да, такъ-таки и сказалъ, значить изругался анафемой. А это мнѣ и ничего, значить тогда мнѣ и въ умъ не пало, что я молъ изругался. Ну ладно, сижу. Вотъ, маленько погода, слышу въ северу (въ лѣсу)—тряскъ, да столь громко, а вотъ и еще—тряскъ, тряскъ! У меня такъ сердце и застучало. Ну не онъ, такъ медвѣдь, а ужъ кто-то идетъ, подумалъ я на умѣ. А вотъ гляжу—и вылетѣлъ на закраекъ бычище, постоялъ маленько, почухалъ, да и понесся прямо къ озерку, да такъ рысью проклятый и наливаетъ. Прибѣжалъ къ берегу, не опнулся, а прямо бултыхъ въ воду, да и давай-ка по ней плавать да нырять. Экъ тебя выдернуло, подумалъ я, словно на срокъ прибѣжалъ къ озерку-то. Постой дружище! Дай-ко мнѣ только наладиться, я тебя ввбрызну... А ужъ темненько стало. Вотъ я приловчился, изготовился и жду, когда онъ выльзетъ на берегъ, а то въ водѣ-то его худо и видно (видно). Гляжу, сохатый плавать, плавать, нырять, нырять,—а тутъ и выльзъ на берегъ, да и сталъ отряхиваться. Я скорѣй приложился, да какъ цопну его въ бокъ-отъ, онъ какъ прыснетъ съ пули-то, индо свѣтъ перевернулся, такъ берегъ ходенемъ и заходилъ, я въ сидьбѣ-то какъ въ зыбкѣ, такъ и зачепался... Ну, убѣжалъ мой сохатый въ лѣсъ, не далеко отъ меня, слышу, улегся, да и стонетъ, словно чловѣкъ. Слава Тебѣ, Господи! Вѣрно я тебя порядочно оцарапалъ, когда стонешь, подумалъ я, да и сталъ скорѣе заряжать свою винтовку. Вотъ зарядилъ—сижу опять въ сидьбѣ, притулился по прежнему, авось, думаю, еще кто-нибудь придетъ и ввеселитъ сердце. Сидѣлъ, сидѣлъ—да и заснулъ. Дольго-ль, коротко-ль я спалъ,—не знаю. Вотъ только и слышу сквозь сонъ, что кто-то по берегу у озера ходитъ. Нѣтъ, нѣтъ, да и сбужькнетъ по водѣ-то. Я очнулся и

вижу—саженяхъ въ десяти отъ меня ходить козуля. Я скорѣй прищурился, да какъ торнуть ее, вотъ и полетѣла моя козуля на бокъ, да и задрыгалась. А сохатый-то, надо быть, услыхалъ голкъ-отъ, соскочилъ, да нутко ко мнѣ. Куда мнѣ дѣваться? я въ озеро, и онъ ко мнѣ, я на ту сторону, и онъ было туда же. Но, по счастью, рана-то у него была сквозная, онъ плавать-то и не можетъ, вода-то его заливаешь, чего-ли. Смотрю, воротился назадъ, на берегъ, натакался на сидьбу, да и давай-ко пластать копытами все, что въ ней было, только ключья летять. Я едва-едва выползъ на другой берегъ—такъ уморился. Ну, да шутка-ли: плылъ въ порткахъ и въ рубахѣ почитай саженъ съ тридцать, какъ же тутъ не пристанешь! Смотрю, сохатый мой, какъ ни сердился, но пошелъ прочь отъ сидьбы и легъ на берегу, а самъ такъ головой и мотаетъ, вѣрно жутко стало и самому-то! Пуля не свой братъ, хоть кого такъ забарандычить. Вотъ онъ лежалъ, лежалъ да и забрыкался. А я продрогъ, зубъ на зубъ свести не могу, такъ и трясусь, какъ въ лихманѣ, инда глаза-то вздрагиваютъ. Ну ужъ какъ вижу, что забрь уснуть, я скорѣй обѣжалъ кругомъ озеро, подскочилъ къ сидьбѣ, смотрю—чисто, ладно сдѣлалъ: винтовка изогнута, сошки сломаны, ергачишка (изношенный кизлякъ) весь изорванъ, армячишко тоже, потникъ еще былъ со мной маленький, такъ отъ того только шерсть одна осталась... Славно убрать! Какъ меня-то только Господь помиловалъ, а то тоже бы издралъ на части! Вотъ оно что значить выругаться-то, ваше благородіе!.. И тебѣ когда доведется, братъ, надъ звѣремъ никогда не диканься, а все говори: какъ Богъ дастъ, да какъ Богъ велитъ. А то, братъ, худо бываетъ!..» заключилъ рассказчикъ, снялъ съ тагана котелокъ, перекрестился на востокъ и принялся вмѣстѣ со мной уписывать похлебку...

## 2. И З Ю В Р Ъ.

Не должно смѣшивать, какъ многіе дѣлаютъ, слова изюбрь и зубръ, такъ сходныя между собою по созвучію, но обозначающія животныхъ, которыя рѣзко отличаются одно

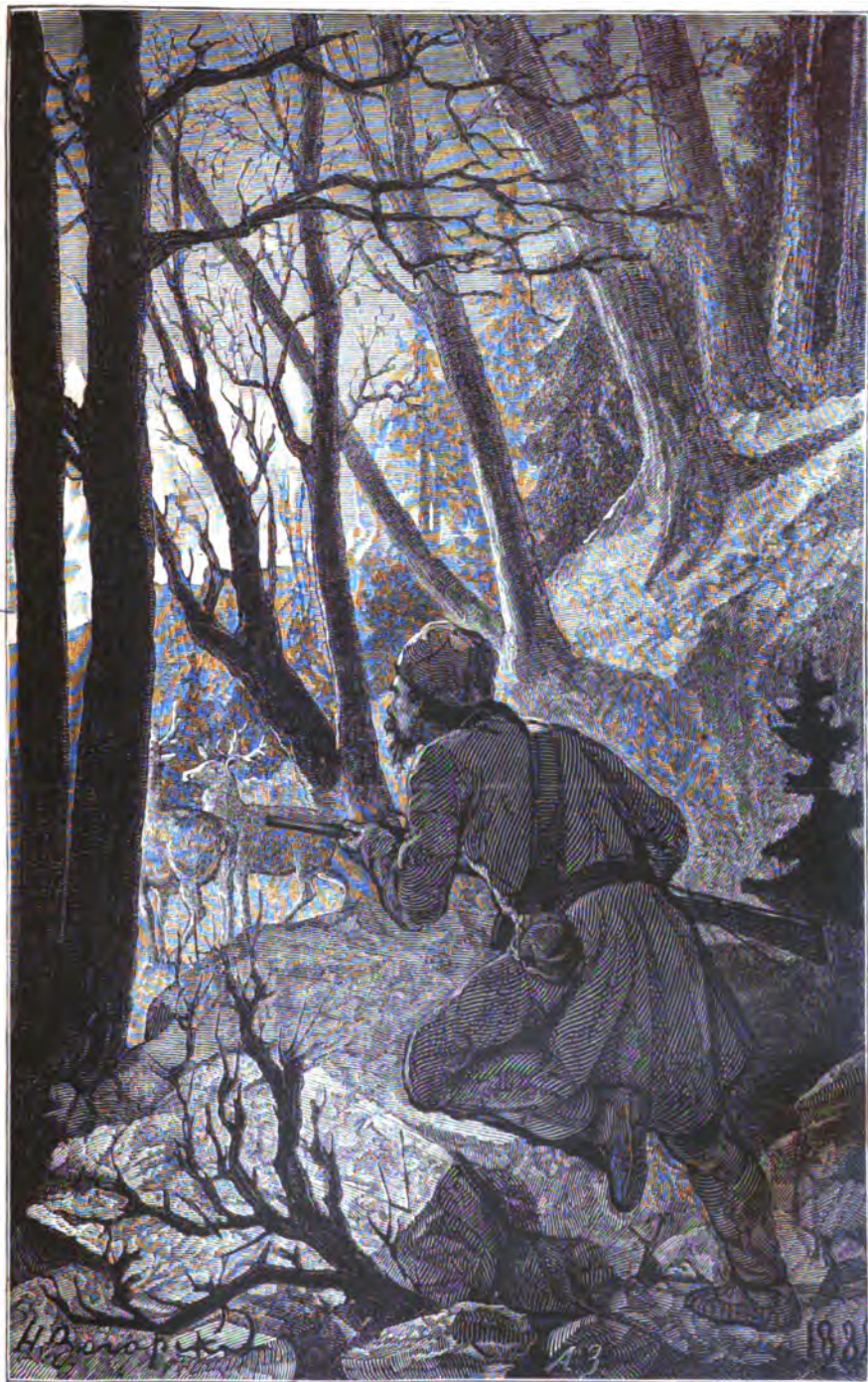

Скредыванье изюбра.





отъ другаго. Зубръ и изюбрь — животныя совершенно разныя, не имѣющія никакого соотношенія между собою, не только по образу жизни, но и по самому наружному виду. Зубръ похожъ на обыкновеннаго быка, а изюбрь на сѣвернаго оленя, слѣдовательно разница очевидна.

Смотря съ охотничьей точки зрѣнія, изюбрь въ здѣшнемъ краѣ долженъ занять бесспорно первое мѣсто въ разрядѣ копытчатыхъ дикихъ животныхъ, по весьма уважительнымъ причинамъ, которыя увидитъ самъ читатель. Въ моихъ же замѣткахъ сохатый занялъ первенство собственно по своей величинѣ, массивности, силѣ и смѣлости; этими свойствами онъ превосходитъ изюбра. Но сибирякъ-промышленникъ никогда со мной не согласится и всегда поставитъ изюбра выше сохатаго уже потому только, что первый хитрѣе, пугливѣе, быстрѣе и осторожнѣе послѣдняго, такъ что добыть его несравненно труднѣе, чѣмъ сохатаго, тамъ, гдѣ они водятся въ одинаковомъ количествѣ. Но вотъ главная причина, дающая первенство изюбру, это — панты, весенніе рога изюбра, стоящіе иногда довольно дорого, тогда какъ рога сохатаго нерѣдко бросаются на мѣстѣ убоя звѣря, безъ всякой выгоды.

Откуда произошло слово изюбрь и всѣ ли его знаютъ? Это вопросъ, который я берусь рѣшить только въ послѣдней его половинѣ, именно: я увѣренъ, что слово изюбрь знакомо не всѣмъ. Я первый нѣсколько лѣтъ назадъ принадлежалъ къ числу этихъ незнающихъ. Спасибо сибирскимъ промышленникамъ, что они меня познакомили съ этимъ словомъ и самымъ звѣремъ уже послѣ слышанныхъ мною лекцій нѣсколькихъ профессоровъ, читавшихъ зоологію... Дѣйствительно, я рѣшительно ничего не слышалъ объ изюбрѣ отъ преподавателей зоологіи, а потому, выйдя уже въ офицеры, не зналъ того, что въ удаленномъ уголкѣ нашего обширнаго отечества есть звѣрь, называющійся изюбромъ. Да, я не зналъ этого и вотъ почему, пріѣхавъ въ Сибирь, съ жадностію слушалъ рассказы здѣшнихъ охотниковъ про изюбра, — краснѣлъ, а слушалъ, и слушалъ такъ внимательно, что не пропускалъ мимо ушей ни одного слова, и лишь только повѣствователи останавливались, какъ я снова закидывалъ ихъ вопросами, радовался и утѣшалъ себя надеждою, что быть можетъ

увиджу этого звѣря самъ и познакомлюсь съ нимъ покороче. Помню, съ какою тайною улыбкою, хотя и очень охотно, рассказывали мнѣ тогда звѣроловники объ этомъ звѣрѣ. Да, они улыбались, и улыбались ядовито, и эта улыбка тяжело проникла насквозь мою душу; но жадность къ познанію подавляла искру гордаго самолюбія, и я продолжалъ ихъ слушать, хотя и очень четко читалъ на ихъ фѣзѣиономіяхъ: «вотъ неучь-то! онъ не знаетъ изюбра, а еще офицеръ да и промышленникъ». И совѣстно было, да нечего дѣлать: мало ли чего мы не знаемъ про свое отечество.

Въ Забайкальѣ нѣкоторые изюбра вонуть просто звѣремъ, какъ медвѣдя. Здѣшніе тунгусы его называютъ такъ: изюбра быка—бого или бугуй, а матку—торокъ. Въ Западной Сибири изюбра, кажется, называютъ мораль.

Въ настоящее время въ Забайкальѣ изюбровъ гораздо больше, нежели сохатыхъ, а было время, какъ говорятъ старожилы промышленники, что въ старые годы преобладали сохатые. Въ текущее время, годъ отъ году, сохатыхъ и изюбровъ становится менше и менше и это уменьшеніе такъ замѣтно, что оно идетъ почти въ одной пропорціи съ уменьшеніемъ пушного звѣря. Причинъ тому много очевидныхъ, а еще можетъ быть больше неизвѣстныхъ. Я не стану разбирать ихъ, потому что я говорилъ уже объ этомъ предметѣ выше, теперь упомяну только о томъ, что здѣсь замѣчено слѣдующее обстоятельство: чѣмъ длиннѣе рядъ безснѣжныхъ зимъ, тѣмъ наименьшая замѣтна убыль звѣрей, а иногда даже становится видимой и прибыль, но одна слишкомъ снѣжная зима, а бѣда, если двѣ рядомъ—и повсемѣстное уменьшеніе звѣрей въ одномъ крайъ вдругъ дѣлается очевиднымъ. Почему это такъ, рѣшить не трудно, стоитъ только познакомиться съ сибирской охотой на звѣрей, какъ лапчатыхъ, такъ и копытчатыхъ, и сообразить, что она производится преимущественно зимою и находится въ тѣсной связи съ количествомъ выпавшаго снѣга. Кромѣ того, уменьшенію количества изюбровъ въ Забайкальѣ, къ сожалѣнію, способствуетъ общая слабая струнка всего человѣчества—жадность къ деньгамъ. Въ этомъ случаѣ, жадность имѣетъ тѣсную связь съ уменьшеніемъ звѣрей этого рода именно потому,

что изюбрь быкъ одаренъ природою огромными вѣтвистыми рогами, которые въ извѣстное время года цѣнятся весьма дорого китайцами. Объ этомъ обстоятельстве я скажу подробнѣе въ своемъ мѣстѣ, а теперь займусь описаніемъ этого красавца необыятныхъ лѣсовъ Сибири. И въ самомъ дѣлѣ, надо видѣть изюбра на свободѣ, весною, когда уже онъ выливается и получить настоящій ростъ роговъ, чтобы достойно назвать его красавцемъ.

Изюбрь строенъ, статенъ, высокъ ростомъ, имѣетъ пропорціональную величинѣ своей шею и маленькую, красивую головку, напоминающую голову кровной арабской лошади. Ноги его тонки, длинны, красивы и крѣпки. Бока изюбра какъ-то вздуты, или, какъ говорятъ, у него ребра бочковаты, а по выраженію сибиряковъ — звѣрь воздушный. Уши изюбра довольно большія, острыя, похожія на конскія. Морда его продолговатая, узкая, съ быстрыми, пронизательными, блестящими черными глазами. Хвоста у него нѣтъ, а назадъ, какъ у дикой козы, свѣшивается только кисть волосъ со спины и прикрываетъ задній проходъ. Точно такая же кисть закрываетъ у самки дѣтородный ея членъ (петлю). Изюбрь самецъ гривы и серьги, какъ сохатый, не имѣетъ; но не смотря на это, онъ всетаки красивѣе сохатаго, хотя и меньше его ростомъ; такъ что самый большой изюбрь быкъ вѣситъ много 15 и рѣдко 17 пудъ, а ростомъ бываетъ съ обыкновенную здѣшнюю лошадь. Матка же, изюбрица, никогда не вытягиваетъ 17 пудъ и рѣдко достигаетъ 12-ти пудоваго вѣса.

Зимую изюбрь имѣетъ довольно длинную жесткую шерсть, сѣровато-бураго цвѣта, какъ у дикой козули, а задъ (зеркало) совершенно бѣлый, какъ снѣгъ. Лѣтомъ же изюбрь носитъ менѣе длинную, лоснящуюся шерсть сѣровато-красноватаго цвѣта, а зеркало красноватое; по выраженію здѣшнихъ промышленниковъ, онъ бываетъ калюной масти, какъ калюный конь. Вотъ почему и были примѣры, что нѣкоторые промышленники, сидя на солонцахъ и солянкахъ, неподалеку отъ селеній, и дожидая звѣрей, убивали вмѣсто нихъ калюныхъ лошадей, которыя охотно ходятъ на солончаки полизать ихъ гуджиристой земли. Между изюбрами весьма рѣдко случаются

такъ называемые здѣсь князьки и царьки—совершенно бѣлаго цвѣта, еще рѣже пѣгіе, но чаще серебристаго цвѣта. На вырожденъ этого рода сибиряки смотрятъ суевѣрными глазами, какъ вообще на всѣхъ князьковъ. Конецъ морды у изюбра бываетъ всегда черный, съ длинными черными же усами. При первомъ же взглядѣ на изюбра является чрезвычайно пріятное впечатлѣніе, которое конечно глубоко врѣзывается въ памяти страстнаго охотника и не разстается съ нимъ до конца жизни. Его величавый, стройный, тонкій станъ, его гибкіе мускулистые члены, красивенькая головка съ живыми черными глазами, опущенными длинными, такого же цвѣта рѣсницами и увѣнчанная вѣтвистыми рогами, его быстрый, пронизательный, гордый взглядъ, наконецъ, его свободныя, легкія движенія—поневолѣ заставляютъ обратить на него вниманіе самаго холоднаго человѣка и увлечься красотой этого звѣря. Изюбрица далеко не представляетъ того эффекта, какъ самецъ; у нея недостаетъ, етъ чудной картинѣ, красивыхъ вѣтвистыхъ роговъ и какъ-то нѣтъ той бодрости и энергіи, которыя такъ рѣзко бросаются въ глаза при взглядѣ на самца.

Изюбрь живетъ обыкновенно въ глухихъ лѣсахъ, въ тайгѣ, въ удаленіи отъ жилыхъ мѣстъ и любитъ гористую мѣстность. Съ переменною времени года, слѣдовательно съ различіемъ пищи, изюбрь измѣняетъ и мѣсто своего пребыванія. Зимой онъ обыкновенно выходитъ изъ большихъ хребтовъ въ болѣе мелкіе отроги горъ, держится болшею частію въ глухихъ сиверахъ, лѣсистыхъ падахъ и маряхъ, выходитъ кормиться на лѣсныхъ опушки и въ солнпеки или увалы, покрытые засохшей травою. Въ это время онъ питается преимущественно ветошью, березовой губкой и рѣдко ѣстъ самыя верхинки молодыхъ побѣговъ таловыхъ кустиковъ. Надо замѣтить, что зимою изюбрь не ложится отдыхать прямо на снѣгъ, какъ сохатый, а разгребаетъ его копытами до самой земли, какъ козуля, и ложится уже въ приготовленное такимъ образомъ логово. Прямо же на снѣгъ онъ ложится только въ случаѣ нанесенной ему сильной раны. Даже и въ то время, когда въ сиверахъ снѣгъ зачираетъ (затвердѣетъ) и образуется насть, что обыкновенно бываетъ въ концѣ марта мѣсяца.

изюбрь рѣдко оставляетъ лѣсные вертепы и мало выходитъ на чистыя луговые мѣста, особенно тамъ, гдѣ его часто пугаютъ охотники, и довольствуется весьма скудною пищею, ѣсть молоденькіе лециновые и таловые прутики, березовый и осиновый листъ и прочую, едва выглядывающую изъ-подъ снѣга растительность скуднаго сѣвера. Въ это время онъ любитъ ходить пить на лѣсныя опушки и въ чистыя луговныя пади на озера и рѣчки, чтобы полизать льду. Кромѣ того, изюбры, живущіе около тѣхъ мѣстъ, гдѣ крестьяне косятъ сѣно, любятъ посѣщать чужое добро и полакомиться зеленымъ сѣнцомъ; и горе хозяину, если онъ не огородитъ остожья въ тѣхъ удаленныхъ мѣстахъ, гдѣ изюбровъ много — они съѣдятъ все сѣно; но за это нерѣдко и сами расплачиваются жизнью, потому что догадливые, промышленные мужики иногда нарочно въ изгороди, около стожковъ сѣна, дѣлаютъ нѣсколько маленькихъ воротъ и ставятъ въ нихъ луки, или же настораживаютъ старыя винтовки, и зачастую добываютъ такимъ образомъ изюбровъ, которые придутъ покушать сѣнца. Но солончаки для этихъ животныхъ дороже всего, на нихъ они ходятъ даже зимою, разгребая копытами снѣгъ и лижутъ солонцоватую мерзлую землю. По мѣрѣ приближенія весны, изюбры мало по малу оставляютъ глухіе дремучіе лѣса и выходятъ на болѣе открытые увалы по утрамъ и ночамъ; а днемъ избираютъ такіе лога на солнечныхъ увалахъ, которые поросли лѣсомъ, въ особенности осинникомъ, — какъ здѣсь говорятъ, живутъ во дворцахъ. Въ это время года они питаются преимущественно ветошью, которая на открытыхъ полуденныхъ увалахъ, отъ доступа солнечныхъ лучей, скорѣе оголяется отъ снѣга, чѣмъ въ лѣсу, въ которомъ тогда снѣгъ такъ затвердѣетъ и иногда образуется такой крѣпкій настъ, что изюбрамъ ходить по немъ рѣшительно невозможно, не обдирая себѣ ноги до крови. Съ нетерпѣніемъ ждетъ изюбрь дружной весны, когда лучъ весенняго солнца въ состояніи уже растопить ледяныя оковы, — когда, распусть хвостъ и опустивъ крылья, начнутъ щелкать и доходить до наступленія краснобровые глухари и запищать нѣжногласые рябчики; когда почнетъ отходить земля, снѣгъ совершенно стаетъ, образуются ручейки и закурчатъ между

почками по камешкамъ; отойдутъ деревья и прутья ихъ, потерявъ упругую сталеватость, сдѣлаются мягкими, на вѣточкахъ появится смолистая почка или мочка и распуститъ свой ароматъ по воздуху; явятся по уваламъ на солонечныхъ пригрѣвахъ синенькіе цвѣточки пострѣла или ургуя (породы лютика) и наконецъ появится на сырыхъ мѣстахъ молодая зелень, которая, съ трудомъ пробиваясь сквозь старую ветошь, какъ щетина, изумрудно-зеленымъ цвѣтомъ покроетъ нѣкоторыя части уваловъ... Въ это время, едва только черкнетъ вечерняя заря, а другой разъ еще и солнышко не успѣетъ спрятаться на западѣ,—какъ изюбрь уже на увалѣ, бѣгаетъ за синенькими цвѣточками ургуя и щиплетъ молодую, только что показавшуюся травку. Тутъ онъ проводитъ нерѣдко цѣлую ночь, такъ что солнышко застаётъ его на увалѣ и, уже поднявшись довольно высоко, заставляетъ его удалиться въ лѣсъ. Вѣрно весна вездѣ и для всѣхъ—весна!.. Такимъ образомъ изюбрь на увалы выходитъ вплоть до появленія овода, т. е. до тѣхъ поръ, когда уже зеленая травка покажется вездѣ—и въ падахъ, и даже въ сиверахъ, а на увалахъ, напротивъ, она станетъ уже терять свою свѣжесть и начнетъ подсыхать. Съ появленіемъ лѣта, для изюбра солонцы и солянки разыгрываютъ главную роль; тогда на увалы онъ совсѣмъ не ходитъ и переселяется на постоянное житье въ глухіе лѣса, въ дремучіе сивера и уходитъ въ большіе хребты, поднимаясь даже на самыя гольцы высокихъ горъ, чтобы скрыться отъ докучливаго паута. На озера изюбры ходятъ рѣдко, развѣ для того только, чтобы покупаться послѣ сильныхъ жаровъ и, освѣжившись, бѣгать на знакомые солонцы и солянки. Изюбры чрезвычайно легко и ловко плаваютъ, но не ныряютъ, какъ сохатые, и иру не бѣдятъ. Во время течки, огромной ширины рѣки и озера не удерживаютъ сладострастныхъ супруговъ изюбровъ,—они ихъ легко переплываютъ, для того только, чтобы почуять, нѣтъ ли гдѣ либо на той сторонѣ холостыхъ матокъ. Въ случаѣ опасности изюбры тоже бросаются въ большія рѣки и озера и тѣмъ нерѣдко спасаются отъ преслѣдованій охотниковъ. Вымывшись на озерѣ отъ пыли и грязи, изюбры обыкновенно отправляются, какъ я сейчасъ сказалъ, на солонцы и солянки.

гдѣ и проводятъ уже всю ночь до утра, лижутъ и грызутъ солонцоватую землю, которую они такъ любятъ; для нихъ это любимое блюдо. Ягоды и грибы тоже кушаются ими съ большимъ аппетитомъ.

Изюбры любятъ общество и зимою собираются иногда въ огромныя стада. Случается, что въ одномъ стадѣ бываетъ по нѣскольку сотъ головъ. Въ такомъ стадѣ всѣ равны, наибольшихъ нѣтъ; тутъ вы увидите большихъ, старыхъ самцовъ, среднихъ быковъ, разнаго возраста матокъ, большихъ и маленькихъ телятъ; все это вмѣстѣ ходитъ, спитъ, жируетъ и спасается въ случаѣ опасности. Въ большіе холода изюбры даже нарочно ложатся вмѣстѣ, другъ возлѣ друга, и жизненной теплотой согрѣваютъ одинъ другаго. Но передъ весной, съ наступленіемъ теплаго времени, общественная жизнь прекращается: большіе самцы покидаютъ стадо, разъединяются и живутъ порознь весну, лѣто и осень до слѣдующей зимы. Въ стадѣ остаются только молодые изюбры и телята, которые и держатся больше въ лѣсныхъ опушкахъ и мелкихъ поросляхъ. Матки остаются съ своими дѣтьми ровно годъ, то есть до новыхъ родинъ; тогда онѣ старыхъ телятъ отгоняютъ и на нихъ попеченіе поступаютъ новые, молодые. Зимою въ изюбриномъ стадѣ нерѣдко видятъ также и дикихъ козъ, которыя ходятъ съ ними вмѣстѣ и, въ случаѣ опасности, вмѣстѣ же спасаются бѣгствомъ. Поэтому ясно, что изюбры, хотя и несравненно больше дикихъ козъ, живутъ съ послѣдними въ видимой дружбѣ и согласіи.

Время изюбриной течки бываетъ въ началѣ осени; именно, гоньба ихъ начинается въ началѣ сентября и продолжается только три недѣли, обыкновенно до начала октября. Слѣдовательно, изюбрь гонится нѣсколько позже дикой козы. Молодые изюбры начинаютъ отыскивать матокъ нѣсколько раньше старыхъ и тѣмъ раздражаютъ послѣднихъ, которые, замѣтивъ любострастіе молодыхъ, разгорячаются сами и вслѣдъ за явившеюся похотливостью начинаютъ тоже отыскивать самокъ, что и служитъ началомъ изюбриной течки. Нужно быть очевидцемъ, чтобы повѣрить всѣмъ рассказамъ, относящимся до бѣшенаго сладострастія изюбровъ и вообще всего любовнаго неистовства, совершающагося у нихъ въ продол-



женія трех недѣль, какъ я сказалъ выше. Даже мало быть очевидцемъ нѣсколькихъ супружескихъ сношеній самца съ самою; нѣтъ, мало—нужно видѣть самому все и прослѣдить все это время любви отъ ея начала до конца,—тогда только можно составить о немъ полное понятіе, не подверженное ужь никакому сомнѣнію.

Изюбрь въ стадѣ съ матками, во время течки, тоже что жеребецъ въ своемъ косякѣ. Съ начала гоньбы изюбры бѣгаютъ вездѣ по лѣсу, наклонивъ голову къ землѣ, какъ жеребцы, и отыскиваютъ по слѣдамъ самокъ. Во все это время они сильно ревуть или, какъ говорятъ охотники, токуютъ, то есть голосомъ призываютъ къ себѣ самокъ \*). Токованіе ихъ начинается съ самаго начала гоньбы и продолжается до ея окончанія, потому что изюбрь быкъ никогда не ограничиваетъ числа своихъ любовницъ, составляющихъ его гаремъ, и все старается приобрѣсти ихъ болѣе. Часто у одного быка бываетъ отъ 10, 12 и до 15 самокъ — и всетаки недоволенъ, и этого ему мало; все ходитъ и ищетъ еще. Экая жадность!... Ревъ изюбра похожъ на обыкновенное мычаніе быка, только гораздо тоньше и рѣзче, такъ что голосъ его бываетъ слышенъ верстѣ за пять и болѣе, особенно на зарѣ, вечерней или утренней. Изюбрь начинаетъ ревать съ басовыхъ нотъ и, поднимая все выше и выше, оканчиваетъ чрезвычайно высоко. По силѣ голоса можно узнать величину ревущаго звѣря: чѣмъ голосъ грубѣе и гуще, тѣмъ старѣе изюбрь, и наоборотъ — чѣмъ звѣжнѣе и выше, тѣмъ моложе. Сами изюбры хорошо знаютъ это отличіе; вотъ почему молодые быки, заслыша голосъ стараго самца, перестаютъ ревать сами, чтобы тотъ не прибѣжалъ на ихъ зовъ и не отбилъ у нихъ матокъ. Напротивъ, старый изюбрь, заслыша ревъ молодого, продолжаетъ ревать громче и чаще, чтобы молодой узналъ соперника и не смѣлъ бы явиться къ нему для отбоя самокъ. Иногда же бываетъ наоборотъ, — старый самецъ, заслыша молодого, громко взревѣлъ около своего гарема, не-

\*) Замѣчено, что изюбры въ ненастье ревуть мало, не токуютъ; вотъ почему въ дождливую осень ревъ ихъ слышенъ рѣдко, но въ сухую, ясную, холодную—голосъ изюбровъ слышится всюду, особенно по утрамъ и вечерамъ.

довольный малымъ числомъ самокъ, опростетью бросается на голосъ соберника отбиваетъ у него самокъ, сколько удастся, и пригоняетъ ихъ къ своему, оставленному на время, гарему. Такой изюбрь называется здѣсь ревуномъ; онъ обыкновенно бываетъ лѣтъ 7 и 8,—самый бойкій, сильный и смѣлый. Они побиваютъ болѣе старыхъ изюбровъ и послѣдніе ихъ боятся. Табунъ матокъ ревуна держитъ всегда въ кучѣ, гоняетъ ихъ съ одного мѣста на другое, на жировку, на водопой, словомъ, пасетъ ихъ, какъ самый лучший косячный жеребецъ; а въ случаѣ непослушанія—страшно бьетъ ихъ рогами, передними и задними ногами и хватаетъ зубами.

Изюбры же лѣтъ 3 или 4, которые еще не достигли полного возраста, слѣдовательно не возмужали и не окрѣпли,—табунъ матокъ не имѣютъ; они, какъ холостяки, ходятъ поодаль отъ такихъ гаремовъ и пользуются оплошностію своихъ страшныхъ соперниковъ, изюбровъ-табунщиковъ, ревуновъ, какъ здѣсь говорятъ. Такіе молодые 3-хъ или 4-хъ годовалые бычки, во время течки (только), здѣсь и называются одиночками, или по туземному гирькѣ. Вотъ эти-то гирькѣ и ходятъ за табунъ поодаль, выглядываютъ и высматриваютъ, не удалился ли куданибудь ревуна-табунщикъ, чтобы въ его отсутствіе попользоваться супружескими сношеніями съ одною изъ матокъ его гарема. И если это удастся, гирькѣ, сдѣлавъ свое дѣло, тотчасъ удаляется до возвращенія козынина, и потомъ снова ходитъ сзади и снова ищетъ удобнаго случая. Иногда за однимъ табунъ, находящимся подъ сильной защитою могучаго ревуна, ходятъ по два и по три гирькѣ. Они не ревутъ вовсе, потому что боятся ревуновъ; ихъ дѣло только безъ всякаго шума, тихо слѣдить за табунами да хитро и ловко пользоваться оплошностію табунщиковъ. Бѣда, если табунщикъ, надѣющійся на свою силу и храбрость, услышитъ гдѣ-нибудь ревъ другаго быка-ревуна; онъ тотчасъ бросаетъ свой табунъ, если у него мало матокъ, и бѣжитъ какъ стрѣла прямо къ тому мѣсту, гдѣ послышался ревъ, чтобы отбить самокъ и присоединить къ своему гарему. Вотъ въ этомъ-то случаѣ, когда козынинъ при табунѣ, ревуны страшно дерутся между собою. Бой ихъ сходенъ съ сохатинымъ, только гораздо злобнѣе и отважнѣе.

Сперва соперники обыкновенно ходят другъ противъ друга, ревуть, мотають рогами и бьютъ копытами землю; потомъ съ яростію и ожесточеніемъ бросаются другъ на друга и дерутся съ бѣшеною запальчивостію, нанося страшные удары рогами, копытами и жестокія раны зубами. Конечно, если самцы не равносильны, то бой кончается скоро; сойдутся разъ, два, много три, и слабѣйшій тотчасъ дѣлаетъ уступку, а побѣдитель, сгрудивъ его табунъ весь въ кучу, или отбивъ только нѣсколько матокъ, пригоняетъ ихъ къ своему табуну и соединяетъ въ болѣе обширный общій гаремъ. Если же самцы равносильны, то бой продолжается нерѣдко по цѣлымъ суткамъ и болѣе, и оканчивается иногда смертію одного изъ нихъ или обоихъ вмѣстѣ. При этомъ побойщѣ случается чаще, чѣмъ между сохатыми, что соперники такъ сплетаются рогами, что уже не въ состояніи бываютъ сами собою распутать роговъ, а потому, выбившись изъ силъ, падаютъ и пропадають отъ голода и изнеможенія. Здѣшніе промышленники часто находятъ ихъ трупы, нарытые рогами, искусанные зубами, избитые, окровавленные, что ясно доказываетъ свирѣдость ихъ драки. Мнѣ однажды случилось найти только одни рога, которые своими боковыми отростками такъ крѣпко и хитро были связаны между собою, что ихъ никакимъ способомъ нельзя было растащить поровнь, не выпиливъ нѣкоторыя части роговъ; трупы самихъ животныхъ были съѣдены хищными звѣрями. Случается также, что быки, во время остервенѣлой драки, сбрасываютъ другъ друга подъ крутые утесы и россыпи, иногда чуть не въ бездонныя пропасти; и надо видѣть эту картину, чтобы вполнѣ оцѣнить ея достоинство, — когда побѣжденный изюбрь, кувывраясь, полетитъ въ пропасть и съ маху налетаетъ на острия оголенные скалы, ребромъ стоящія плиты, огромные валуны, нивергаетъ за собой оторванные камни и плиты, которые, полетѣвъ внизъ, въ свою очередь дѣлають то же, ломають кусты, ломають деревья — и когда все это съ шумомъ и трескомъ стремится внизъ, на почву угрюмой пропасти или на лоно каменистой горной рѣчущи... Боже! въ какомъ видѣ прилетаетъ несчастный ловелась на дно отвѣсной пропасти! Это ужъ не тотъ красавецъ изюбрь; нѣтъ, это обезображенный чей-то

трутъ, это огромный кусокъ мяса, вмѣстѣ съ переломанными костями и шерстью, опачканный внутренностями, обвитый изорванными кишками... Брррр... Больно смотрѣть на несчастную жертву слѣпой любви, бѣшеннаго сладострастія!.. Большею частію, въ то время, когда дерутся быки-табушники, гирьки, пользуясь удобнымъ случаемъ, совокупляются съ оставленными самками. Бѣда гирько, если поймаетъ его въ прелюбодѣяніи изюбрь-ревунъ, хозяинъ гарема, — тутъ остается ему одно спасеніе — послѣднее бѣгство. Бываютъ одиночки и такого рода, что они не слѣдуютъ постоянно за однимъ табуномъ подвластныхъ матокъ, а ходятъ по лѣсу по такимъ мѣстамъ, гдѣ преимущественно гонятся изюбры, и слушаютъ, не реветъ ли гдѣ нибудь быкъ; и лишь только слышатъ его голосъ, тотчасъ тихонько идутъ на то мѣсто, приближаются къ табу на благородную дистанцію, такъ тихо, такъ аккуратно и осторожно, чтобы табушникъ не могъ ихъ замѣтить, и выжидаютъ оплошности страшнаго хозяина. Неудалось тутъ, идти къ другому табу, тамъ къ третьему и т. д. Смотришь, гдѣ нибудь и удастся заморить червячка съ чужой любовницей, и все пройдетъ благополучно, — а гдѣ и жутко придется. Что-же дѣлать, это ужъ дѣло такого рода, что бываетъ хорошо, а иногда и больно!.. Пословица говоритъ: люби кататься, люби и саночки возить. И справедливо; только для бѣднаго гирько эти саночки бываютъ иногда ужъ очень тяжелы, не подъ силу!

Случается, что въ то время, когда ревунъ убѣжитъ на голосъ другаго для того, чтобы отбить чужихъ самокъ, и поэтому оставить свой гаремъ безъ призрѣнія, вдругъ, во время его отсутствія, въ него забирается какой нибудь другой холостой быкъ или бойкій гирько и послѣднимъ угоняетъ матокъ въ другое мѣсто, иногда за нѣсколько десятковъ верстъ. Тогда хозяинъ, по возвращеніи своемъ, оставшись побѣдителемъ или побѣжденнымъ, не найдя своего табуна, бросается преслѣдовать по слѣду похитителя, и если догонитъ, то жестоко расправляется съ воромъ. Изъ всего этого видно, въ какой суматохѣ происходитъ течка наубровъ! Поэтому самцы иногда до того исхудаютъ, что едва только бы-

вають въ состояніи передвигать ноги. Вотъ до чего доводить горячая страстная любовь и диваго звѣря!..

Изюбры гонятся преимущественно по лѣснымъ надушкамъ, на лѣсныхъ ключахъ, въ прогладѣ, или же по стрѣлкамъ (смотри объясненіе) и, въ это время, въ глухіе сивера уже не ходятъ. На солонцы же и солянки нерѣдко приходятъ цѣлыя табуны матокъ, подъ предводительствомъ изюбравуна. По окончаніи течки, изюбры, насладившись супружествомъ и исполнивъ общій законъ природы, исхудалые, обезсилѣвшіе, оставя оплодотворенныхъ матокъ на произволъ судьбы, переселяются въ самые глухіе сивера, въ хребты, на мхи и шивыгу (какая-то небольшая травка, зимою и лѣтомъ зеленаго цвѣта, растущая около валежницъ, карчей, выскарей, камней и проч.), и живутъ обыкновенно въ дремучемъ дѣвственномъ лѣсу до тѣхъ поръ, пока не поправятся силами. Во время гоньбы, изюбры ѣдятъ мало, а въ особенности самцы, и тогда мясо послѣднихъ бываетъ невкусно, имѣетъ дурной запахъ и скоро портится. Шея у самцовъ, во время течки, отъ непрестаннаго усиленнаго рева и сладострастія весьма примѣтно толстѣетъ и приходитъ въ нормальную величину уже по окончаніи течки, въ началѣ зимы, а вмѣстѣ съ тѣмъ и мясо его теряетъ дурныя свойства и дѣлается вкуснымъ и здоровымъ. Нерѣдко холостые быки, во время гоньбы, отъ досады и ярости роютъ рогами и бьютъ копытами землю у подошвы горъ, и такимъ образомъ дѣлаютъ огромныя ямы, въ которыя ложатся и отдыхаютъ, пока земля не нагрѣется отъ теплоты собственного ихъ тѣла. Табунщики же ходятъ больше на ключи, лѣсныя поточины, мочажины, калтусы (тоже мокрыя мѣста, на низкихъ мѣстностяхъ), даже на самыя болота, и ложатся въ нихъ, чтобы охладиться. Самое совокупленіе изюбровъ бываетъ вездѣ и во всякое время, смотря по порыву сладострастія самца и способности къ совокупленію одной изъ супругъ, составляющихъ его богатый гаремъ. Изюбрицы, какъ и сохатницы, въ супружествѣ предпочитаютъ старыхъ изюбровъ, то есть самцовъ лѣтъ 7 или 8, молодымъ 3-хъ или 4-хъ годовалымъ, равно какъ и слишкомъ старымъ, уже по

извѣстной читателю причинѣ. Матки бываютъ жирны и вкусны даже во время самой течи и шен у нихъ не толстѣютъ.

Такимъ образомъ оплодотворенныя самки ходятъ чреватыми около 36 недѣль и весною, обыкновенно въ маѣ и рѣдко въ началѣ іюня, приносятъ большею частію по одному теленку. Нѣкоторые промышленники утверждаютъ, что будто бы изюбрицы частенько приносятъ и двухъ молодыхъ. Мнѣ не довелось убѣдиться въ этомъ по собственнымъ наблюденіямъ, хотя и случилось видѣть однажды въ лѣсу, въ глухой чащѣ, матку съ двумя молодыми телятами. Но ея ли были эти оба теленка, утвердительно сказать не могу, потому что, какъ мнѣ тогда показалось, одинъ изъ нихъ былъ примѣтно больше другаго, и нѣтъ ничего мудренаго, что тотъ или другой, потерявъ свою мать, присталъ къ другой отелавшейся изюбрицѣ. А это, какъ говорятъ, случается нерѣдко, въ тѣхъ случаяхъ, если мать теленка будетъ убита промышленниками, задавлена хищными звѣрами и т. п. А сердце матери мягко, нѣжно и сострадательно не у одного человѣка, но и у животныхъ, еще едвали не въ большей степени, и потому matka-изюбрица никогда не откажетъ въ воспитаніи и материнской ласкѣ осиротѣвшему теленку, въ особенности тогда, если она какимъ нибудь образомъ лишилась своего роднаго дѣтища. Въ наибольшей степени эта благородная черта замѣчена у дикихъ козулъ.

Изюбрица телится обыкновенно подъ увалами или подъ стрѣлками, въ густомъ молодомъ, осиновомъ или березовомъ лѣсочкѣ, и никогда не отелится въ глухомъ сиверѣ. Передъ разрѣшеніемъ отъ бремени, она также мучится какъ и сохатица. Особаго мѣста и мягкаго логова она для этого не приготовляетъ, а телится прямо на травѣ или на мху. До тѣхъ поръ, пока теленокъ не обсохнетъ и не поправится силами, что продолжается отъ 2-хъ до 4-хъ дней, мать никуда не отходить отъ теленка, и какъ только онъ мало-мальски окрѣпнетъ, она съ величайшею осторожностію переводитъ его на другое, болѣе удобное и скрытное мѣсто и прячетъ его въ травѣ, между кустиками, въ ягодникѣ и проч. Когда теленокъ пойметъ, въ чемъ дѣло и, спрятанный матерью, будетъ лежать смирно, тогда она рѣшается оставлять его од-

ного и уходитъ на добрые корма. Пришедши съ жировки, она обыкновенно манить его голосомъ, тихонько помыкивая, какъ корова; теленокъ, слыша зовъ матери, тотчасъ выскакиваетъ изъ тайника, подбѣгаетъ къ матери и сосеть. Изюбринный теленокъ родится довольно маленькимъ, несравненно меньше обыкновенныхъ телятъ, на тоненькихъ высокихъ ножкахъ, чрезвычайно красивый, стройный и игривый; цвѣтъ шерсти на немъ красноватый, съ пестрыми желтыми по бокамъ полосками, которыя уничтожаются съ возрастомъ.

Въ первый періодъ его возраста, мать кормитъ теленка молокомъ, которое у нея желтоватаго цвѣта, густое и нѣсколько пахнетъ сѣрою. Въ это время у изюбрицы вымя бываетъ большое, какъ у коровы, съ надутыми сосками. Съ недѣлю спустя и болѣе, когда уже теленокъ значительно подростеть и окрѣпнетъ, мать начинаетъ водить его съ собою и, въ случаѣ опасности, тотчасъ его прячетъ, а сама спасается бѣгствомъ въ совершенно противоположную сторону. Словомъ, въ этомъ случаѣ, она поступаетъ такъ же, какъ и сохатица. Впрочемъ, двухъ-недѣльный теленокъ до того уже крѣпокъ, что собака съ трудомъ его догоняетъ. Если мать случайно убьютъ, то черезъ нѣсколько времени къ ней непременно является и теленокъ, и наоборотъ—мать не замедлитъ явиться къ трупу своего дѣтища, если только все тихо и спокойно вокругъ. Въ половинѣ лѣта теленокъ уже всюду слѣдуетъ за матерью и даже сопровождаетъ ее на солонцы и солянки. Онъ постоянно ходитъ сзади матери и никогда не опережаетъ ее, нерѣдко играетъ съ нею и выкидываетъ преуморительные прыжки съ необычайною легкостью и проворствомъ, во время чего мать или принимаетъ участіе въ игрѣ, или лежитъ и съ любовью смотритъ на его проказы. Словомъ, все воспитаніе теленка и нѣжное обращеніе матери изюбрицы съ своимъ дѣтищемъ во всемъ сходны съ описаннымъ мною воспитаніемъ молодого сохатенка. Бываютъ такія изюбрицы, которыя постоянно каждый годъ совокупляются съ самцами, но стельны не бываютъ; ихъ называютъ здѣсь яловыми, равно какъ и тѣхъ, которыя приносятъ молодыхъ черезъ годъ, или безсрочно. Такія самки бываютъ всегда жирнѣе тѣхъ, которыя чреватѣютъ ежегодно; кромѣ

того, нѣкоторыя изъ нихъ имѣютъ еще небольшіе рога. Теленокъ ходять съ матерью до начала самой течки, а во время ея отдѣляется и присоединяется къ прошлогоднимъ телятамъ; по окончаніи же течки, матери снова отыскиваютъ своихъ телятъ безошибочно и ходять съ ними до слѣдующей весны, то есть до слѣдующаго отеленія. Телята одногодки здѣсь называются, какъ и сохатинные, лончаками, 2-хъ лѣтъ наргучанами, 3-хъ третьяками; а трехъ-годовалая самка называется просто нетелью. У наргучана-бычка въ концѣ зимы начинаютъ расти первые рожки, которые здѣсь и называются, какъ у сохатыхъ, сойками или спичками, а у третьяка бываютъ отростки или отростки, то есть рога начинаютъ развѣтвляться, и потому въ этомъ возрастѣ изюбры начинаютъ входить въ течку, а самки оплодотворяются. Нѣкоторые охотники хотя и утверждаютъ, что двухъ-годовые изюбры уже скачутъ на самокъ, это правда, но и только; скачутъ, но не оплодотворяютъ. Изюбры достигаютъ полнаго своего возраста въ семь лѣтъ и поэтому можно думать, что они могутъ жить до 40 и нѣсколько болѣе лѣтъ. Были примѣры, что здѣсь убивали до того старыхъ изюбровъ, что зубы у нихъ были всѣ уже истерты, глаза совершенно ввалились и помутнились, по всему тѣлу, а въ особенности на головѣ, были видны сѣдые волосы, мясо ихъ было чрезвычайно сухо и вяло, а кожа дрябла и тонка. Мнѣ не случалось видѣть изюбровъ, которые бы имѣли болѣе 12-ти отростковъ на одномъ рогѣ и 24-хъ на двухъ.

Рога у изюбровъ сходны съ рогами обыкновенныхъ сѣверныхъ оленей; лопаты, какъ у сохатыхъ, они не имѣютъ. У нихъ изъ главнаго стержня, непосредственно выходящаго изъ греза, прямо идутъ боковые отростки и располагаются въ равныхъ плоскостяхъ между собою, безъ всякаго порядка. Зимой, около Рождества Христова, или нѣсколько позже, изюбры ежегодно теряютъ рога, которые и спадаютъ у нихъ вплоть до самаго греза, такъ что, въ это время, издали довольно трудно отличать самца отъ самки. Вблизи различіе покажетъ только одна кисть дѣтороднаго члена, которую издали примѣтить невозможно. Сбрасываніе роговъ у старыхъ изюбровъ совершается раньше, чѣмъ у молодыхъ,



а слѣдовательно и выростаніе новыхъ у молодыхъ изюбровъ начинается позже, чѣмъ у старыхъ. Обыкновенно въ великомъ посту у самцовъ начинаютъ показываться изъ грозда небольшіе рожки, мягкіе, кровавые внутри и опущенные снаружи мягкой, пушистой шкуркой. Въ это время, время выхода молодыхъ роговъ, изюбры бываютъ осторожнѣе въ движеніяхъ, они не бодаются между собою, не трутся объ деревья и съ величайшей осторожностію берегутъ свои рога. Они у нихъ чрезвычайно зудятъ и чешутся, такъ что изюбры съ особенной заботливостію и аккуратностію чешутъ ихъ задними ногами, а объ деревья трутъ только одинъ лобъ. Бѣда, если изюбрь сломаетъ молодой рогъ: крови идетъ чрезвычайно много, а бываютъ случаи, что самцы отъ этого и пропадають, въ особенности тогда, когда поврежденъ самый гроздь. По мѣрѣ приближенія весны, рога ихъ все болѣе и болѣе увеличиваются, выходятъ боковые отростки, а наконецъ къ лѣтнему Николѣ (9 мая) рога уже получаютъ почти настоящую величину и огромное значеніе въ торговомъ отношеніи у забайкальскихъ промышленниковъ. Весною эти рога, какъ я уже говорилъ нѣсколько разъ выше, именуются пантами. Вотъ эти-то самые панты и играютъ такую важную роль въ охотничьемъ мірѣ здѣшнихъ промышленниковъ; вотъ они-то и есть эмблема счастья здѣшнихъ звѣровщиковъ, они-то и тревожатъ и волнуютъ страстное сердце сибирскаго охотника весною!

По всему вѣроятію, слово панты не русское, а принадлежащее разнорѣчивому языку здѣшнихъ инородческихъ племенъ. Что оно означаетъ—не знаю. Но слово панты здѣсь такъ общезвѣстно, что маленькіе ребята его знаютъ; а промышленники обыкновенно говорятъ такъ: «прошлаго лѣта я убилъ панты; биваль ли ты панты?» и проч., то есть, здѣсь подъ словомъ панты прямо означается изюбрь-быкъ въ весеннее время, когда рога его носятъ названіе пантовъ. Собственно пантами здѣсь называютъ такіе весенніе рога изюбра, которые внутри на оконечностяхъ отростковъ мягки и покрыты всѣ пушистою шкуркой,—то есть, когда отростки роговъ не получили еще настоящаго вида острокопечныхъ сойковъ, а оканчиваются мягкими желва-

ками, которые бывают иногда въ кулакъ величиною. Самое лучшее время для настоящихъ пантовъ, это конецъ мая и начало іюня. Достоинство ихъ главнѣйше опредѣляется тѣмъ, чтобы желваки на оконечностяхъ будущихъ сойковъ или отростковъ были какъ можно больше и мягче, то есть сочнее и кровянистѣе. Лучшіе панты считаются о 6, 7 и даже 8 отросткахъ (желвакахъ). Панты имѣютъ свое значеніе только до тѣхъ поръ, пока желваки ихъ мягки и покрыты еще нѣжною пушистою шкуркою, что и бываетъ почти до Петрова дня, а съ этого времени желваки уже начинаютъ твердѣть, присыхать, какъ здѣсь говорятъ, утончаться; шкурка на нихъ лопается, оголяется роговое вещество и они принимаютъ видъ настоящаго, заостреннаго вверху, костянаго сойка. Все это совершается очень скоро, въ продолженіи 3-хъ или 4-хъ дней и много недѣли; тогда уже панты теряютъ свою цѣнность и значеніе въ торговлѣ, и увы! сравниваются съ обыкновенными рогами сохатаго, то есть идутъ на какія нибудь подѣлки и бездѣлушки, а нерѣдко и бросаются въ тѣсу безъ малѣйшаго вниманія. Но панты, въ самомъ прыску или соку, имѣютъ огромное значеніе въ торговлѣ съ китайцами и цѣнятся иногда до 150 руб. сер. за пару (два рога). Въ Кяхтѣ сибирскіе купцы вымѣниваютъ на панты у китайцевъ множество заграничныхъ товаровъ, какъ-то: байховый и кирпичный чай, китайскія канфы, дабы, полушолковыцы, даже шитые шелковые азымы и другія вещи. Китайцы хорошо знаютъ это время и всѣ вывѣзжаютъ сами въ извѣстные пункты на границу, что обыкновенно и бываетъ въ Петровъ день, или нѣсколько раньше или позже, и промѣниваютъ свои произведенія на добытые весной панты. Для чего китайцы берутъ панты, не имѣющіе рѣшительно никакого значенія въ торговлѣ внутри Россіи, рѣшительно неизвѣстно; но здѣсь носятъ темныя слухи, что будто бы они изъ пантовъ приготавливаютъ сильнѣйшій конфертативъ. Другіе же слухи (менѣе общіе) таковы: будто бы китайцы извлекаютъ изъ пантовъ экстрактъ, которому приписываютъ могущественное цѣлебное свойство въ самыхъ опасныхъ болѣзняхъ, и что будто бы этимъ средствомъ въ состояніи пользоваться въ Китаѣ только

одни тамошніе богачи, мандарины, потому что цѣна на экстрактъ очень высока. А этиѣ послѣднимъ обстоятельствомъ и объясняютъ высокую цѣну на самые панты, при покупке ихъ китайцами въ нашихъ краяхъ. Любопытно было бы узнать достоверно, для чего именно служатъ китайцамъ панты? Конечно, нѣтъ никакого сомнѣнія, что они тамъ играютъ важную роль въ торговой промышленности: это ужъ доказываетъ высокая цѣна на панты, поднятая самими китайцами въ нашихъ краяхъ. Вѣдь не берутъ же китайцы ни сохатинныхъ, ни козихъ, ни изюбриныхъ роговъ, когда послѣдніе перестаютъ быть пантами! Хотя бы наша медицина обратила на это вниманіе.

Дороговизна пантовъ заставила хитрыхъ сибиряковъ поднаться на выдумки: именно, многіе промышленники держатъ при домахъ изюбровъ, быковъ и матокъ; первые приносятъ ежегодно панты, а послѣднія телятъ, которые въ свою очередь впоследствии награждаютъ хозяевъ пантами и телятами. Такъ напримѣръ, казаки, живущіе по р. Ингодѣ, и богатые крестьяне по р. Чикюю—держатъ изюбровъ по нѣскольку десятковъ при домахъ, во дворахъ, и на зиму заготавливаютъ имъ сѣно. Весною снимаютъ съ самцовъ панты и мѣняютъ китайцамъ на товары. Но странно, что панты домовыхъ изюбровъ цѣнятся дешевле дикихъ, добытыхъ промысломъ въ тайгѣ. Почему это такъ—не знаю. Во время гоньбы домашніе изюбры до того бываютъ дикіи и сердиты, что хозяева, къ которымъ они уже привыкли съ малолѣтства, боятся подходить къ нимъ въ это время, потому что быки съ яростію бросаются тогда на человѣка и домашнихъ животныхъ. Были примѣры, что такіе изюбры убивали до смерти неосторожныхъ копытами. Говорятъ, что если прирученныхъ изюбровъ въ молодости выхолостить, то рога у нихъ уже никогда не выростутъ; если же выхолостить такого изюбра, который получилъ уже настоящіе рога, то они никогда уже не спадутъ и останутся при немъ до смерти; извѣстно также, что холощеные изюбры не только дѣлаются совершенно смирными въ урочное время гоньбы, но они сильно жирѣютъ и мясо ихъ бываетъ вкусно во всякое время. Если все это справедливо, то изъ всего этого ясно,

что вырестаніе роговъ имѣеть большое соотношеніе съ развитіемъ дѣтородныхъ членовъ, способностію къ совокупленію и оплодотвореніемъ. Впрочемъ, объ этомъ я уже приводилъ другіе доводы въ статьѣ «Сохатый». Жалѣю, что по разнымъ причинамъ, при кочевой почти жизни, мнѣ не удалось самому держать изюбровъ въ дому, чтобы во всемъ убѣдиться лично и самому наблюсти за всѣми фактами, про которые часто приходится писать такъ: говорятъ, какъ слышно, и проч. Я же, чего не видалъ своими глазами или не испыталъ на дѣлѣ—никогда не выдаю за факты. Конечно, про домашнее содержаніе изюбровъ можно написать особую статью подробно, но я не берусь за это, такъ какъ хорошо не знакомъ съ этимъ дѣломъ. А не худо бы кому нибудь знающему черкнуть объ этомъ интересномъ предметѣ особо.

Все это однако же доказываетъ, что изюбры легко дѣлаются ручными, въ состояніи переносить домашнее содержаніе, а поэтому можно думать, что ихъ не трудно обратить совершенно въ домашнихъ животныхъ. Для вышеописанной цѣли, здѣшніе промышленники ловятъ изюбровъ еще маленькихъ въ ямахъ и воспитываютъ дома, стараясь сначала поддѣлаться къ той средѣ, во всѣхъ отношеніяхъ, къ которой они принадлежали. Даже были примѣры, что большіе изюбры, пойманные живыми, тоже въ ямахъ, и невредимо доставленные домой, скоро ручнѣли и привыкали къ домашней жизни. Замѣчено, что самки скорѣе покоряются вождѣ человѣка и дѣлаются въ непродолжительномъ времени совершенно ручными, забывая всю дикость перваго своего воспитанія. Даже во время гоньбы онѣ бываютъ смиренны, и отважны только въ то время, когда трогаютъ ихъ молодаго теленка.

И такъ панты послѣ Петрова дня не есть уже панты, а просто изюбринные рога со многими сойками или отростками. Съ этого времени кожа на нихъ начинаетъ лущиться и висить клочьями, а самые рога затвердѣютъ; тогда изюбры начинаютъ сильно тереться рогами объ деревья, какъ говорятъ, пилить или скоблить, для того, чтобы скорѣе очистить рога отъ рубашки (шкурки) и тѣмъ облегчить свою ношу, потому что панты большого размѣра вытягиваютъ иногда около пуда. Промышленники говорятъ, что изюбры

также съѣдаютъ эту, спадающую съ роговъ шкурку, какъ сохатые, и для той же цѣли. На сколько это справедливо— не знаю. Скажу только, что мнѣ и другимъ охотникамъ никогда не случалось находить въ лѣсу этой шкурки, тогда какъ сброшенные изюбрами рога валяются во множествѣ по всей сибирской тайгѣ, гдѣ только водятся эти звѣри, и нерѣдко попадаютъ на глаза охотникамъ.

Для того, чтобы свѣжіе панты не испортились въ жаркое лѣтнее время, ихъ нарочно варятъ въ соляномъ разсолѣ. То есть какъ варятъ? кладутъ панты въ горячій разсолъ и даютъ ему два или три раза хорошенько вскипеть, и только; тогда панты тотчасъ вынимаютъ и сушатъ. Варить панты всетаки нужно человѣку опытному и хорошо знающему это дѣло, а то недолго и испортить дорогую добычу. Спрашивается теперь, что же можетъ сравниться съ цѣнностію изъ царства животныхъ въ Забайкальѣ съ пантами, когда хорошіе панты цѣнятся иногда до 150 руб., да кромѣ того мясо цѣлаго изюбра стоитъ 10 и болѣе рублей сер., да шкура изюбрина три, четыре и шесть руб. сер.? Вотъ и выходитъ, что пуля, добывшая панты, принесетъ чистой пользы козыню до 165 руб. Это недурно для простаго промышленника! Изъ-за этого стоитъ ему похлопотать за искусственными солянками, чтобы приманить къ нимъ звѣрей полизать соляновою землей. Стоитъ того, чтобы потерять нѣсколько свободныхъ отъ работъ дней, не поспать нѣсколько ночей и употребить ихъ въ бдѣніи для скарауливанія такихъ звѣрей!.. Теперь понятно, почему здѣшнихъ промышленниковъ, сильнѣе чѣмъ въ другое время, весна манитъ въ распустившуюся тайгу. Понятно, почему они весной оставляютъ сохатыхъ и другихъ звѣрей въ презрѣніи и гоняются только за изюбрами. Понятно, понятно!.. Изюбриная шкура точно такъ же, какъ и сохатина, идетъ на тѣ же подѣлки и носить тоже названіе половинки. Вся разница состоитъ только въ томъ, что изюбриная половинка тоньше сохатиной, а потому легче, хотя и не уступаетъ въ прочности послѣдней. Изюбры точно такъ же, какъ и сохатые, подвержены укушенію овода, почему они тоже имѣютъ подкожныхъ угрей, горловыхъ и носовыхъ червей; а шкура ихъ, въ извѣстное уже читателю

время, бываетъ вся въ мелкихъ дыркахъ, т. е. свищахъ.

Мнѣ рассказывалъ одинъ достовѣрный здѣшній промышленникъ, что онъ однажды, проѣзжая верхомъ по тайгѣ въ лѣтнее время, нашелъ изюбра-быка, зацѣпившагося рогами за развилстое дерево,—уже мертвымъ. Весь его задъ и часть туши были съѣдены хищными звѣрями, а голова, шея и лопатки еще висѣли надъ землею и были только поклеваны воронами и другими хищными птицами. Это ясно доказываетъ, что изюбрь, чесавшись рогами объ дерево, увязалъ ихъ между сучьями и не смогъ самъ освободить роговъ, а потому, выбившись изъ силъ и съ голоду, вздохъ; его нашли хищные звѣри и, сколько было возможно, съѣли.

Самый слѣдъ изюбра чрезвычайно похожъ на сохатинный, только нѣсколько поменьше; конечно, это сходство бываетъ только тогда, когда звѣри тихо ходили по мелкой порошокѣ или по крѣпкой грязи, но коль скоро они бѣжали, сходство исчезаетъ уже потому, что испуганный сохатый всегда бѣжитъ рысью или иноходью, какъ верблюды, а изюбрь въ махъ, на скачки, какъ козуля. Слѣдовательно разница въ шагѣ (самая походка, побѣжка звѣря, слѣдъ, нарыскъ) очевидна. Нельзя не удивляться легкости изюбра, смотря на огромные его прыжки, которые онъ дѣлаетъ при быстромъ бѣгѣ, спасаясь отъ собакъ. Въ самомъ дѣлѣ, перепрыгивая огромныя валежины, онъ дѣлаетъ скачки обыкновенно въ три и четыре сажени, а если это случится хотя немного подъ гору, то прыжки бываютъ въ 5 и 5<sup>1</sup>/<sub>2</sub> сажень. Въдѣ эдакъ не прыгаютъ и знаменитые англійскіе скакуны! Изюбрь въ спокойномъ состояніи духа обыкновенно ходитъ какъ коза, ставя ноги какъ-то врознь, и бороздитъ ими по глубокому снѣгу, а сохатый ходитъ чисто, ноги ставить прямо, и какъ бы глубока снѣгъ ни былъ, онъ ногами не бороздитъ. Слѣдъ самки-изюбрицы продолговатъ и узокъ, а самца кругль и широкъ. Изюбрь дѣлаетъ шагъ шире, чѣмъ самка. Молодой быкъ слѣдомъ своимъ сходенъ съ матерью, потому что копыто у него тонкое и небольшое. Задки или пазданки, находящіяся у изюбровъ повыше пятки, у самцовъ бываютъ тупы и стоять врознь, а у самки они острѣе и заворочены внутрь,

что ясно примѣтно въ мокромъ снѣгу или липкой грязи. Сильно разжирѣвшій старый изюбрь ступаетъ задней ногою близъ передней, но не прямо слѣдъ въ слѣдъ, а какъ бы не доступаетъ пальца на два, что и называется вдѣсь присту-помъ; въ рѣдкихъ случаяхъ это же обстоятельство бываетъ и со стельною самкою, доносивающею послѣднее время. Молодые же изюбры, а въ особенности изюбрицы, ставятъ обыкновенно заднюю ногу нѣсколько дальше передней, что и называютъ нѣкоторые переступъ. Изюбрь, ступая по мягкой и сочной травѣ, особенно во время росы, какъ бы срѣзываетъ ее копытами вплоть до земли, а самка только мнетъ или, лучше сказать, давитъ траву. Чтобы узнать свѣжесть слѣдовъ лѣтомъ, стоитъ только пощупать пальцами и рассмотреть смятую или сорванную траву, и сейчасъ можно видѣть, свѣжая она, или уже засохла? Точно также и зимою, только пощупай пальцемъ самый слѣдъ: если въ немъ обвалившійся съ боковъ снѣгъ рыхлъ и мягокъ, значитъ звѣрь прошелъ недавно, много что за полчаса; если же онъ затвердѣлъ и окрѣпъ, то означаетъ слѣдъ старый; когда же онъ покрылся инеемъ—еще старѣе. Кромѣ того, свѣжій слѣдъ тотчасъ покажетъ охотнику собака, если она съ нимъ. Много есть и другихъ признаковъ относительно слѣдовъ этихъ звѣрей, которые явѣстны всѣмъ здѣшнимъ опытнымъ охотникамъ; я ограничусь уже описанными признаками, какъ главными, о менѣе нужныхъ умолчу: они составляютъ специальность здѣшнихъ звѣровщиковъ, а эта специальность нужна не всѣмъ даже и охотникамъ, а не только читателю не охотнику. Богъ съ ней, пусть она останется достояніемъ сибирскихъ промышленниковъ; вѣдь все равно, она бы не принесла никакой пользы большинству читателей, а только бы затмила главные признаки и, пожалуй, надобла бы своюю подробностію. Такъ, на примѣръ, къ чему знать читателю, какъ отличить по одному слѣду третьяка изюбра отъ нагучана сохатаго, когда въ этомъ и сибирскіе специалисты, нерѣдко сбиваются.

Изюбры, какъ и всѣ звѣри, линяютъ два раза въ годъ—весною и осенью. Зимняя шерсть ихъ длиннѣе, пушистѣе и прочнѣе лѣтней, которая имѣетъ лоскъ. Изюбриная шерсть

чрезвычайно легка и зимняя удобна къ набивкѣ матрасовъ; она никогда не скатывается и имѣетъ надлежащую упругость. Мнѣ рассказываѣтъ одинъ здѣшній промышленникъ, что онъ однажды, во время бѣлкова на китайской границѣ, видѣлъ изюбринаго князька, совершенно бѣлаго, какъ снѣгъ. Ружье у него было заряжено маленькимъ (бѣличьимъ) заправомъ. Изюбровъ, какъ онъ говоритъ, было пять штукъ: два быка, двѣ матки и одинъ наргучанъ. Въ числѣ первыхъ и былъ князекъ. Сколько представлялось удобныхъ случаевъ убить одну изъ матокъ, но онъ, нарочно пропуская ихъ, поджидать князька. Дѣло кончилось тѣмъ, что онъ своею настойчивостью испугалъ всѣхъ изюбровъ и тѣ убѣжали, такъ что онъ не успѣлъ выстрѣлить и въ догонку. Конечно, послѣ этого, по обыкновенію, явилось позднее раскаяніе; но къ чему оно, когда изюбровъ уже давно не было подъ его выстрѣломъ! Мнѣ никогда не случалось не только убивать, но даже и видѣть изюбровъ-князьковъ.

Изюбрь одаренъ острѣйшимъ зрѣніемъ, тончайшимъ слухомъ и весьма чувствительнымъ обоняніемъ; послѣднему онъ довѣряетъ болѣе, нежели двумъ первымъ. Едва только гдѣ нибудь треснетъ сучокъ, зашарчатъ сухіе листья, или зашевелится валежникъ по какой бы то ни было причинѣ, изюбрь тотчасъ оборачивается въ ту сторону, откуда ему послышались звуки или такъ что нибудь почудилось, поднимаетъ свою статную голову, напрягаетъ уши, старается разглядѣть предметъ, наведшій на него подозрѣніе, и похаживаетъ, поводя ноздрями во всѣ стороны. Нерѣдко онъ заходитъ изъ-подъ вѣтра, чтобы ясно познать причину пороха, стука или треска, и если убѣдится въ безопасности, остается на томъ же мѣстѣ, долго еще прислушиваясь, озираясь и нюхая, нѣтъ ли еще гдѣ скрытой опасности? И лишь только ее заслышитъ, напримѣръ говоръ охотниковъ, лай собакъ, конскій топотъ—стремглавъ бросается спасаться и дѣлаетъ прыжки удивительныхъ размѣровъ. Человѣка изюбрь узнаетъ издали, не только на ходу, но даже и неподвижно стоящаго, и бѣда, если онъ заслышитъ запахъ охотника, хотя бы онъ не слышалъ еще пороха и не видалъ его самого,—бѣжить безъ оглядки, сколько есть силы. Но уху впрочемъ онъ иногда и



не вѣрять, потому что въ лѣсу часто трещать сучки и шаркать листья отъ разныхъ причинъ, къ чему онъ привыкъ, не видя въ этомъ никакой опасности. Дыму и огню изюбрь не боится, они съ малолѣтства привыкли къ лѣснымъ пожарамъ и весеннимъ паламъ. Точно также они не боятся свободно пасущихся лошадей и другихъ домашнихъ животныхъ; даже нерѣдко случается, что изюбровъ, живущихъ въ близъ лежащихъ къ селеніямъ лѣсахъ, видятъ на ключахъ и солончакахъ вмѣстѣ съ домашнимъ скотомъ, конечно только въ то время, когда нѣтъ при немъ ни пастуха, ни собакъ.

Изюбрь ѣсть медленно и съ большимъ выборомъ, пьетъ много, особенно лѣтомъ въ сильные жары; послѣ сытнаго обѣда охотно ложится отдыхать, что также дѣлаетъ, надобно полагать, и для свободнаго отрыганія жвачки. Изюбрь, при жеваніи пищи, меньше гремитъ зубами, чѣмъ сохатый, что опытные охотники хорошо знаютъ и, карауля звѣрей по ночамъ, узнаютъ поэтому, кто пришелъ на солонецъ или солонку, сохатый или изюбрь. Изюбриное мясо, въ обыкновенное время, составляетъ здоровую и питательную пищу, оно довольно пріятнаго вкуса, въ особенности молодого теленка или матки-нетели. Хорошо изжаренный телянокъ составляетъ замѣчательное блюдо, отъ котораго, я увѣренъ, не отказался бы ни одинъ изъ гастрономовъ.

Многіе здѣшніе промышленники увѣряютъ, что изюбриныя самки въ извѣстное время (не знаю, когда именно) имѣютъ подъ нижней стороной короткаго хвоста наросты чернаго цвѣта въ видѣ паюсной икры, которые будто бы высоко цѣнятся китайцами и охотно ими берутся съ тою же цѣлью, какъ и панты. Мнѣ не случилось видѣть такого нароста, а потому я и не выдаю этого за фактъ.

Замѣчательно, что при разсмотрѣніи внутренностей изюбра, всякій будетъ пораженъ отсутствіемъ желчи около печени, какъ это существуетъ у многихъ животныхъ; спрашивается, гдѣ же желчь у этого звѣря? Неужели въ концѣ короткаго хвоста, который внутри имѣетъ темнозеленоватый цвѣтъ и отвратительно горькій, непріятный вкусъ? Это обстоятельство достойно удивленія уже потому только, что внутренняя организація изюбра составляетъ исключеніе изъ болѣе общаго

закона природы. Дикая коза тоже не имѣетъ желчи, почему здѣшніе промышленники, зная это, и говорятъ, что звѣри эти потому и легки на бѣгу, что не имѣютъ желчи. Не знаю, насколько справедливо ихъ заключеніе? Точно также мнѣ еще не удалось убѣдиться и въ слѣдующемъ: нѣкоторые промышленники удостовѣряютъ, что будто бы изюбры имѣютъ внутри сердца небольшую косточку, имѣющую видъ креста (?).

Увѣряютъ, что изюбры, содержаемые здѣсь при домахъ, проживаютъ отъ 12 до 15 и даже до 20 лѣтъ въ неволѣ. Я этому мало вѣрю и не допускаю, чтобы дикіе звѣри, совершенно неприрученные и несдѣланные домашними, рѣзвые и легкіе отъ природы, имѣя ограниченіе въ пищу, движеніи и, главное, лишеныя свободы, могли проживать такое количество лѣтъ. А неволя и свобода—вещи совершенно разныя, которыя противоположно дѣйствуютъ на долготу жизни всякаго животнаго. Г. Гуфеландъ, въ своей извѣстной «Макробиотикѣ», между прочимъ говоритъ, что «жизнь рогатыхъ животныхъ вообще короче, чѣмъ не рогатыхъ», и что между четверногими животными можно «эпоху возмужалости принять за пятую часть всего продолженія ихъ жизни». По этому расчету изюбрь, какъ достигающій полнаго возраста только въ 7 или 8 лѣтъ, долженъ доживать до 35 и до 40 лѣтъ, какъ я уже и сказалъ выше. Въ 1858 году, около станицы Боринской (на р. Чагѣ, въ Нерченскомъ горномъ округѣ), тунгузъ убилъ изюбра, который до того былъ старъ, что у него во рту не было почти ни одного зуба; глаза его уже провалились и были совершенно тусклы, какъ бы матовые, около нихъ было много слезы и скопившагося гноя, а шкура его до того была ветха и тонка (не толще листа толстой чертежной бумаги), что ее нельзя было употребить на домашнія подѣлки и потому ее бросили. Мясо же такъ было жестко, сухо и вяло, что его въ состояніи были ѣсть только тунгузы, которые въ этомъ случаѣ неприхотливы и ѣдятъ все безъ разбору: свѣжину, падалъ, козу, волка, рябчика, бѣлку... словомъ, все, что только въ состояніи переварить ихъ неразборчивый желудокъ. Тунгузы насчитывали этому старожалау до 50 лѣтъ!.. Острое зрѣніе изюбра, а также и другое обстоятельство, достойное замѣчанія, должно быть,

издавна обратили на себя особое вниманіе здѣшнихъ суетвѣрныхъ инородцевъ, которое впоследствии привилось и къ русскимъ промышленникамъ Забайкалья. Именно, у изюбра подъ глазами есть особенные сосудцы въ костяныхъ углубленіяхъ, наполненные вязкой темнаго цвѣта матеріей, которая и называется изюбриными слезками. Эти сосудцы съ матеріей находятся непосредственно подъ кожею, нѣсколько замѣтны снаружен и кажутся темными пятнами; надъ сосудцами, въ кожѣ, есть продолговатыя въ величину глаза отверстія, такъ что, смотря на изюбра издали, кажется, какъ будто онъ съ четырьмя глазами. Вотъ это-то обстоятельство и имѣло такое впечатлѣніе на здѣшнихъ жителей, что между ними ходитъ повѣрье: будто бы изюбрь былъ сначала четырехглазымъ. Эта особенность звѣря вѣроятно и была причиною сложившейся легенды, которая и до нынѣ существуетъ между промышленниками и какъ бы объясняетъ то обстоятельство, почему изюбрь, бывъ сначала четырехглазымъ, сдѣлался только о двухъ глазахъ, лишившись двухъ нижнихъ, которыми онъ видѣлъ такъ же хорошо, какъ и настоящими верхними. Вотъ какъ рассказываютъ здѣшніе промышленники эту легенду:

«Давноя, когда еще міръ только начинался и, значитъ, когда всѣ животныя были вмѣстѣ, у изюбра съ конемъ были великіе споры. Тогда еще изюбрь былъ четырехглазымъ. Онъ и завистался передъ другими животными своею красотою, горвостью и легкостію бѣга. Коню стало забѣдно, что изюбрь такъ выхваляется своею рѣзвостію бѣга, а его и въ грошъ не ставить. Э, нѣтъ, другъ, погоди, думалъ конь, взялъ и пошелъ къ изюбру. Приходить къ нему маленько сконфузившись (т. е. осердившись) и говорить: ты зачѣмъ, изюбрь, хвастаешься передъ всѣми звѣрями, что тебя нѣтъ прытче и легче на всемъ бѣломъ свѣтѣ? Неужли же ты думаешь, что уйдешь отъ коня?

— Конечно уйду, говоритъ изюбрь.

— Нѣтъ, не уйдешь,

— Нѣтъ, братъ, уйду; не спорь. Да и чѣмъ намъ спорить по пустякамъ, такъ давай ударимся объ закладъ, говорить изюбрь.

— Давай, братъ, давай. Что держишь? Да ужь давай биться голова объ голову, то есть, коли ты отъ меня убъжишь, то съ меня голова прочь, не существуй я тогда и на семь бѣломъ свѣтѣ; а коли я убѣгу,—съ тебя голова прочь, ты съ міру долой, понимаешь!—Ну, согласенъ, что-ли? спросилъ конь.

Вотъ и стало изюбру забѣдно, что его конь такъ пристыдилъ передъ всѣми звѣрами и зоветъ на такой большой закладъ. Ретивое у него такъ и выграло.—Ну, ладно; я согласенъ, говорилъ изюбрь; 'только дай мнѣ три дня сроку, чтобы приготовиться къ бѣгу.

— Ладно, отвѣчалъ конь, я и на это согласенъ; только смотри, изюбрь, мы станемъ гоняться трое сутокъ сряду,—хорошо?

— Хорошо, отвѣчалъ изюбрь.

Они ударились по рукамъ, значить при свидѣтеляхъ;—стало быть, и тогда другъ другу не вѣрили!... Началось трехдневное приготовленіе: изюбрь сталъ больше ѣсть и пить, а конь почти ничего не сталъ употреблять въ пищу и началъ держать себя на выстойкѣ, чтобы подобрать брюхо, то есть подъярваться и быть легче, чтобы во время бѣга не разгорѣть отъ жира. А изюбрь все ѣсть да ѣсть. Вотъ однажды, въ продолженіи этихъ трехъ дней, приходитъ онъ къ коню и видитъ, что тотъ почти ничего не ѣсть, потерялъ брюхо и подъярвался. Изюбру стало смѣшно.—Ты что за дуракъ, конь, сказалъ изюбрь, что почти ничего не ѣшь? Ну, куда ты голодный-то побъжишь? Много ли надюжишь? Вотъ я такъ все время ѣмъ и пью, чтобы не пристать послѣ.

— Нужды нѣтъ, говорилъ конь, не твой бѣда,—моя. Про то я знаю, что дѣлаю. Ты поди-ка слышалъ пословицу—«не хвались идучи на рать»...

Изюбрь ушелъ. Насталъ часъ бѣга. Закладчики собрались въ условное мѣсто. Изюбрь разжирѣлъ, растолстѣлъ, печка-печкой; а конь похудѣлъ, подобрался. По условному знаку закладчики пустились бѣжать.—Ну, коню гдѣ же гнаться за изюбромъ: тотъ скочилъ раза три, четыре—такъ конь и потерялъ его изъ виду. Вотъ къ обѣду изюбрь обождалъ, приостановился; подбѣжалъ и конь.

— Ну, что, братъ, видѣлъ ли ты меня хотя издали? хвасталъ изюбрь.

— Нѣтъ, не видѣлъ, говорилъ конь.

— Отдохнемъ, что ли?

— Нѣтъ, братъ, пушайся; на это и закладъ.

Побѣжали. Изюбрь снова оставилъ далеко за собой коня. Наконецъ къ утру опять остановился и сождалъ коня, который уже прибѣжалъ скорѣе прежняго.—Отдохнемъ, что ли? говорилъ опять изюбрь.

— Нѣтъ, молвилъ конь,—пушайся!

Побѣжали. Конь ужь сталъ брать на видъ изюбра, который въ обѣдъ, на другія сутки, остановился и хотѣлъ сождать коня. Оглянулся, а конь тутъ и есть.

— Отдохнемъ, братъ, я ужь присталъ, говорить изюбрь.

— Нѣтъ, пушайся: а то голова прочь; до заклада еще далеко, а ты ужь и присталъ, хвастунишка!

Вотъ опять побѣжали, но уже рядомъ; конь не отстаеетъ отъ изюбра, а его же хвостомъ понукаетъ. Дошло дѣло до вечера другихъ сутокъ. Изюбрь присталъ и упалъ на землю.

— Отдохнемъ, говорить онъ коню.

— Нѣтъ, братъ,—бѣги. Впередъ не хвастайся!

— Не могу, присталъ я; моченьки моей нѣтъ, только и силы; ноги не несутъ дальше.

— Ну, какъ знаешь, а бѣги!

— Что хошь дѣлай, а бѣжать не могу; говорить изюбрь.

— А помнишь условіе заклада?

— Помню, братъ; прости великодушно! Теперь никогда не буду хвастаться.

И сталъ изюбрь слезно плакать и просить коня о пощадѣ. Вотъ плакалъ, плакалъ и наконецъ дѣло дошло до того, что выплакалъ свои нижніе глаза и остался только при двухъ верхнихъ, а два нижнихъ со слезами вытекли.

— Вѣдь хитрый звѣрь, прибавляютъ рассказчики: верхними-то не плакалъ же,—дескать конь сжалится, и хоть потерю два глаза, такъ два чистыхъ все же останутся.

Дѣйствительно, конь, видя увѣче изюбра, въ самомъ дѣлѣ сжалится надъ нимъ и простилъ хвастуна, удоволь-

ствовавшихъ тѣмъ, что тотъ потерялъ два глаза, а главное—своею побѣдою.

Такъ вотъ оно отчего изюбрь и потерялъ два нижнихъ глаза, а то онъ былъ, какъ говорятъ, взаболъ четырехглазымъ; вотъ почему теперь изюбрь и покоренъ коню, вотъ отчего промышленники и загоняютъ изюбровъ на удалыхъ конягъ, заключаютъ рассказчики.

Теперь посмотримъ, какъ сибиряки добываютъ этихъ звѣрей, и расскажем тутъ же два истинныхъ случая.

### ДОВЫВАНІЕ ИЗЮБРОВЪ.

Охота за изюбрами въ Забайкальѣ бываетъ во всякое время года и производится различнымъ образомъ. Зимую изюбровъ обыкновенно облавлять: узнавъ достоверно, что изюбры находятся въ известномъ мѣстѣ, нѣсколько охотниковъ заѣзжаютъ впередъ и садятся на ходовыхъ мѣстахъ и перевалахъ (собственно этихъ звѣрей), а другіе, спустя нѣсколько времени, чтобы дать возможность засѣсть стрѣлкамъ на мѣста, — заѣзжаютъ съ противоположной стороны и гонять звѣрей. Вся гоньба состоитъ въ томъ, что загонщики осторожно, безъ шума, ѣдутъ верхомъ или идутъ по лѣсу, тихо покрикивая и постукивая палками объ деревья, отчего изюбры, если тутъ находятся, тотчасъ бѣгутъ въ противоположную сторону отъ загонщиковъ и попадаютъ на стрѣлковъ, которые должны быть постоянно наготовѣ. Въ засадѣ нужно сидѣть какъ можно тише, выбирая для этого такія мѣста, на которыхъ бы вѣтеръ дулъ отъ охотниковъ въ поле, но отнюдь не въ ту сторону, откуда должны прибѣжать изюбры. При облавѣ изюбровъ, стрѣлкамъ надо садиться на пути бѣга, выбирая для этого самыя высокія точки, какъ-то: увалы, вершины гривъ и проч., а не лога, какъ при сохатиной облавѣ, потому что изюбрь бѣжитъ обыкновенно на самое высокое мѣсто, прямо гривами, солонечками и сиверами хребтовъ, тогда какъ сохатый направляется постоянно надью, логомъ или переваломъ, какъ возуля. Какъ только стрѣлокъ увидитъ приближающихся къ нему изюбровъ, то,

допустивъ ихъ въ мѣру выстрѣла, онъ обыкновенно куркаетъ по вороньѣ, или же свиснетъ или стукнетъ чѣмъ нибудь объ дерево,—это дѣлается потому, что изюбры, услышавъ стукъ, крикъ или свистъ, всегда ненадолго останавливаются и начинаютъ прислушиваться. Вотъ тогда-то ни мало не медля и должно стрѣлять. При чемъ еще надо охотнику также смотрѣть на бѣгущихъ звѣрей и примѣчать, заложили они уши назадъ, или нѣтъ? Если заложили, то нечего и стучать—они не остановятся, и тогда стукомъ ихъ еще больше напугаешь; въ такомъ случаѣ нужно не медля стрѣлять на бѣгу, ибо примѣта эта означаетъ, что они «переняли духъ человѣка» и, слѣдовательно, сильно испугались. Надо замѣтить, что изюбрь чрезвычайно крѣпокъ къ ружью, потому стрѣлять его нужно въ самыя убойныя мѣста, но лучше всего по лопаткамъ, особенно когда пуля пройдетъ объ лопатки и задѣнетъ легкія. Если же пуля пройдетъ по кишкамъ, по брюшинѣ, какъ здѣсь говорятъ, то изюбрь уйдетъ далеко и забьется въ сиверь, въ чащу, такъ что его и собаками не всегда отыщешь.

Все, что было говорено въ предыдущей статьѣ относительно раненаго сохатаго, можно отнести и къ изюбру.

Въ началѣ зимы, по первой густой порошокѣ, и въ великомъ посту, когда уже образуется настъ, изюбровъ гоняютъ на лошадахъ съ собаками. Это дѣлается такъ: двое или трое охотниковъ ѣдутъ верхомъ съ собаками въ лѣсъ, гдѣ водятся изюбры, и отыскиваютъ свѣжіе ихъ слѣды. И какъ только найдутъ, тотчасъ пускаютъ на слѣдъ собакъ, а сами поспѣшно ѣдутъ за ними; словомъ, охота эта производится точно такимъ же образомъ, какъ охотятся въ подобномъ случаѣ на сохатыхъ. То есть собаки поднимаютъ звѣря и останавливаютъ, подсакиваютъ охотники и при первомъ удобномъ случаѣ стрѣляютъ. Вѣбуженный изюбрь обыкновенно стремглавъ, какъ птица, бросается спасаться; хорошія легкія собаки скоро его догоняютъ и болѣе двухъ или трехъ верстъ не гонятъ; но дурныя, тяжелыя, иногда и на десяти верстахъ ни разу не останавливаютъ звѣря. Главное условіе этой охоты состоитъ въ томъ, чтобы собаки съ перваго вѣбуда сильно погналы звѣря и не дали бы ему отдохнуть, а при

первомъ удобномъ случаѣ тотчасъ бы забѣгали впередъ и ставили звѣря на отстой. Одной собакѣ трудно остановить изюбра на ровномъ мѣстѣ, но двѣ или три—могутъ; въ мѣстахъ же гористыхъ, узкихъ, около утесовъ, въ скармакахъ, какъ говорятъ нѣкоторые сибиряки, и одна хорошая собака можетъ загнать изюбра въ такое мѣсто, что ему и шагу некуда будетъ сдѣлать. Въ такихъ отбойныхъ мѣстахъ хорошия собаки держатъ изюбровъ на отстой иногда по цѣлымъ суткамъ, пока охотнику представится возможность подкрасться къ звѣрю въ мѣру выстрѣла. Здѣсь погоня собакъ, ихъ достоинство, преслѣдованіе охотниками изюбровъ, скрадываніе и проч.—одинаковы, какъ и при охотѣ за сохатыми. Конечно, охотники, знающіе хорошо мѣстность, всегда стараются вслугнуть звѣря и направить собакъ такъ, чтобы онѣ погнали звѣря въ ту сторону, гдѣ есть удобные отстой, а не туда, гдѣ ихъ вовсе нѣтъ и мѣсто ровное. Самое лучшее охотнику скрадывать звѣря, поставленнаго на отстой, въ то время, когда лаютъ на него собаки, и какъ скоро онѣ перестаютъ лаять, останавливаться и не шевелиться, иначе легко можно испугать звѣря, который можетъ убѣжать и не скоро или совсѣмъ не стать на отстой.

Подобная же охота бываетъ и лѣтомъ, да и во всякое время года, если легко раненый изюбрь уйдетъ изъ глазъ охотника. Кстати замѣчу, что раненый звѣрь скорѣе останавливается, чѣмъ здоровый, но скрадывать его труднѣе, потому что онъ тогда боится малѣйшаго пороха или треска, а потому, слыша то или другое, тотчасъ бросается спасаться, особенно если рана легка. Весною, когда съ уваловъ стаетъ снѣгъ и на солнопекахъ покажется первая зелень, которая словно изумрудно-зеленымъ бархатнымъ ковромъ покроетъ полуденныя покатоcти горъ, начинается дорогое время для изюбриной охоты. Но самое лучшее время этой охоты, когда по уваламъ появятся синеенькіе цвѣточки ургун (пострѣла), которые изюбры чрезвычайно любятъ; въ это время они аккуратно каждый день выходятъ на увалы, чтобы полакомиться ургуемъ, вечеромъ—на закатѣ солнца, утромъ—до солнювосхода. Стоитъ только охотнику придти на уваль, чтобы убѣдиться въ томъ—ходить на него изюбры, или нѣтъ? Если



есть на немъ свѣжіе слѣды изюбровъ и свѣжій ихъ калъ, то это ясный признакъ, что звѣри были недавно. Обкусанные стебельки ургуя и молодой травки тоже служатъ хорошимъ признакомъ. Убѣдившись въ томъ, что звѣрь ходитъ на уваль кормиться, охотникъ замѣчаетъ, откуда онъ приходитъ, и потому, избравъ удобное мѣсто, въ известное время, вечеромъ или рано утромъ, садится караулить дорогую добычу. Конечно, садиться нужно въ такомъ мѣстѣ, откуда бы вѣтеръ отнюдь не тянулъ въ ту сторону, изъ которой долженъ придти звѣрь, а въ поле; въ противномъ случаѣ изюбра не убьешь. Такимъ образомъ дожидать прихода звѣрей хорошо только въ такомъ случаѣ, если уваль гладокъ, всюду можетъ быть обозрѣваемъ охотникомъ и одинъ между лѣсистыми горами; но если уваль состоитъ изъ маленькихъ отдѣльныхъ злбчнковъ, раздѣляющихся между собою маленькими же ложками, или имѣетъ на себѣ гребни утесовъ и каменьевъ, тогда лучше по увалу тихо и осторожно ходить и высматривать, не вышелъ ли гдѣ нибудь изюбрь, не стоитъ ли на уваль, не кормится ли въ ложочкѣ? Ходить при этомъ нужно такъ тихо, такъ осторожно, «чтобы самому себя не слышать было», чтобы ничто не задѣло, не зашарчило и не треснуло подъ ногою; а для этого адѣшніе промышленники надѣваютъ на ноги, сверхъ обыкновенныхъ чулокъ или обвертковъ (портянокъ), такъ называемые прикопотки, т. е. толстые, волосяные, прямые чулки, въ которыхъ ходить очень мягко и легко. Въ прикопоткахъ можно скрадывать звѣря какъ угодно, только бы онъ не видалъ и не почувалъ охотника раньше, потому что подъ ними трава и листь не шарчатъ, мелкіе сучки не трещатъ и мокрота въ нихъ не держится. Прикопотки обыкновенно вяжутся, какъ чулки, изъ волосъ конской гривы. Такимъ образомъ, ходя по уваламъ, или сидя на одномъ удобномъ мѣстѣ, ожидаютъ прихода звѣрей. Надо сказать, что изюбрь чрезвычайно хитеръ и выходитъ на уваль удивительно тихо и осторожно, обыкновенно изъ сиверу или изъ лѣистой падушки. Для этой охоты на увалы нужно выходить передъ закатомъ солнца и дожидаться, пока совсѣмъ не стемнится, или утромъ до солнновсхода, потому что въ это время, едва только зарумя-

нится востокъ, какъ изюбрь уже идетъ на уваль. Охота на увалахъ продолжается до тѣхъ поръ, пока появится зелень вездѣ—и въ сиверахъ, и въ падушкахъ, словомъ, когда изюбру на уваль ходить будетъ не зачѣмъ, потому что тогда кормъ будетъ вездѣ. Увидавъ звѣря на увалѣ, охотнику торопиться не нужно, а осторожно скрадывать его противъ вѣтра, или, всего лучше, сидѣть и дожидаться, ибо у изюбра манера—придя на уваль, обойти все кормное мѣсто, и потому онъ не замедлитъ придти къ охотнику самъ, нужно только сидѣть какъ истукану и быть готовымъ къ выстрѣлу. Скрадывать же изюбра слѣдуетъ только въ то время, когда онъ кормится, и стоять неподвижно, когда онъ подниметъ голову, а тѣмъ болѣе начать прислушиваться. Если мѣстность позволяетъ, то лучше скрадывать изъ-за деревьевъ или утесовъ, а по чистому мѣсту лучше и не пробовать—онъ тотчасъ узнаетъ охотника и убѣжитъ. Возбужденный или, какъ выражаются сибиряки, «бросившійся» изюбрь, чтобъ посмотреть причину тревоги, отбѣжавъ нѣсколько сажень, останавливается только разъ и то ненадолго, а затѣмъ убѣгаетъ безъ оглядки. Поэтому охотнику нужно быть всегда готовымъ къ поспѣшному выстрѣлу.

Въ тихіе, ясные, холодные вечера можно скорѣе дожидаться изюбра, нежели въ пасмурную, теплую погоду. Если днемъ былъ дождикъ и промочилъ зелень, а къ вечеру разяснить, можно почти навѣрное сказать, что изюбрь непременно выйдетъ на уваль, буде есть привнаки, что онъ на него ходитъ. Само собою разумѣется, что охотникъ, желающій узнать, ходятъ ли изюбры на уваль, или нѣтъ, но незнакомый съ мѣстностью, долженъ дѣлать свои осмотры въ то время, когда изюбровъ нѣтъ на томъ мѣстѣ, гдѣ онъ думаетъ ихъ караулить, и это время есть день, когда звѣри держатся въ лѣсу, въ чащѣ. Иначе онъ можетъ испугать изюбровъ и слѣдовательно испортить всю охоту. Точно также и приходять для караула звѣрей на избранное мѣсто слѣдуетъ до росы, когда трава еще суха, въ противномъ случаѣ звѣрь, нечаянно перешедшій слѣдъ охотника, который прошелъ по слѣ упавшей росы, тотчасъ услышитъ его запахъ и убѣжитъ обратно въ лѣсъ.

Изюбрь на солонцы и солянки начинает ходить гораздо раньше других звѣрей, такъ что едва только покажется на потныхъ мѣстахъ молодая зелень и едва только начнетъ отходить земля, какъ изюбрь уже идетъ на солонецъ или солянку. Но въ это время онъ ходитъ такъ, между прочимъ, какъ бы отъ бездѣлья, для препровожденія времени и какъ бы только знакомится или, лучше сказать, навѣдывается, существуетъ ли знакомое ему мѣсто, на которое онъ такъ часто ходилъ лакомиться прошлое лѣто? Визиты его въ это время коротки, моментальны, его манитъ молодая зеленая травка, синенькіе цвѣточки ургуа, которые такъ весело показались на Божій свѣтъ и красиво распустились на роскошномъ увалѣ... Но лишь только появятся оводъ, потекутъ горныя рѣчки, зажурчатъ и зашумятъ ручейки, распустятся деревья и заколышатся широкія степи—словомъ, когда все въ природѣ говоритъ и напоминаетъ о началѣ лѣта, тогда только и начинается лучшее время для изюбриной охоты на солонцахъ и солянкахъ. Хорошіе здѣшніе промышленники еще съ зимы, въ великомъ посту, озабочиваются подсаживать природные ключи, выгарты, поточкины мочажины, на которыхъ осенью ходили звѣри пить или отдыхать отъ палящаго жара, во время гоньбы. Еще съ зимы же настоящіе звѣровщики заготовляютъ новыя или подновляютъ старыя сидьбы и устраняютъ лабазы, для того, чтобы заранѣе приучить осторожныхъ звѣрей къ перемѣнамъ на солонцахъ и солянкахъ и чтобы новыя ихъ подѣлки успѣло обдуть вѣтромъ и обмыть дождемъ. Щепки, которыми накоплятъ при постройкѣ лабазовъ и сидьбъ, необходимо убирать и засыпать землею, чтобы звѣри ихъ не пугались и чтобы онѣ не гнили вблизи приготовленныхъ тайниковъ.

И такъ, начало лѣта самое лучшее время для изюбриной охоты на солонцахъ и солянкахъ. Надобно только имѣть много навыку и умѣнья, чтобы убить изюбра на солонцѣ или солянкѣ, потому что звѣрь этотъ чрезвычайно хитеръ и чутокъ. По мѣрѣ приближенія лѣта, истые охотники Забайкалья изрѣдка ѣздятъ осведомляться на приготовленные свои солонцы и солянки, были на нихъ звѣри, или нѣтъ? если были, то ѣли солонцоватую землю, или только такъ

заходили?—что сейчас будет видно по свѣжимъ слѣдамъ и другимъ яснымъ признакамъ. Главное достоинство хорошей изюбриной солянки, какъ здѣсь называютъ, звѣровой, состоитъ въ томъ, чтобы она имѣла постоянно хорошій духъ, то есть, чтобы на ней вѣтеръ тянулъ ровною струею въ которую нибудь сторону, а не вертѣлся бы зря по всѣмъ направленіямъ. Словомъ, вся обстановка изюбриной солянки, съ устройствомъ сидьбы или лабаза, имѣетъ совершенно одни и тѣ же условія, о которыхъ уже было говорено въ предыдущей статьѣ «Сохатый». Здѣсь еще можно добавить слѣдующее замѣчаніе, для болѣе счастливой охоты: когда уже она началась на звѣровыхъ солонцахъ или солянкахъ, отнюдь ничего не слѣдуетъ измѣнять въ ихъ обстановкѣ, то есть не расчищать мѣста, не поправлять и не подновлять сидебъ или лабавовъ, а оставлять въ томъ видѣ, въ какомъ привыкли ихъ видѣть изюбры. Въ противномъ случаѣ можетъ быть неудача, потому что звѣри эти чрезвычайно памятливы и недоувѣрчивы, малѣйшее измѣненіе въ сидьбѣ или лабазѣ, повидимому и лучшее къ успѣху въ охотѣ, можетъ испортить все дѣло, то есть возбудить подозрѣніе или недоувѣріе изюбровъ и слѣдовательно сдѣлать то, что они перестанутъ ходить на такіе солонцы или солянки. Всѣ неудобства надо предвидѣть заранѣе, вотъ почему опытные промышленники и готовятъ свои солонцы и солянки, для будущей охоты, въ то время, когда на нихъ звѣри уже не ходятъ, то есть зимою... Но я распространился въ подробностяхъ,—все хочется познакомить читателя со всѣми мелочами сибирской охоты, но мелочами такими, отъ которыхъ зависитъ успѣхъ самой охоты.

И такъ, дѣло въ томъ, что если охотникъ замѣтитъ, что на его солонцы и солянки ходятъ изюбры, то не медля начинаетъ охоту, избираетъ удобное время и ѣдетъ на любую солянку караулить звѣрей. Въ это время многіе охотники обыкновенно поступаютъ такъ: по утрамъ и вечерамъ ходятъ караулить изюбровъ на увалы, а на ночь отправляются сидѣть на солонецъ или солянку, потому что тогда изюбры продолжаютъ еще выходить на солонпки, на молодую зелень, а ночью, хотя и повдно, приходятъ на солончаки поѣсть со-

лонцоватой земли, словомъ, они поступаютъ какъ настоящіе гастрономы, которые послѣ сытнаго обѣда или ужина любятъ покушать сыру. Помните, что конецъ весны и начало лѣта— есть время наилучшихъ пантовъ, а я вѣдь уже говорилъ выше, что панты, это идеаль охоты сибирскаго промышленника, это магическая сила, которая заставляетъ его бросать домъ, хозяйство, жену, дѣтей и, не теряя ни минуты, скорѣе, скорѣе вѣхать въ лѣсъ, въ любимую тайгу... Вотъ почему здѣшній звѣровщикъ днемъ и ночью находится въ бдѣніи и старается тѣмъ или другимъ способомъ приобрести дорогие панты. Вотъ почему онъ и дорожитъ временемъ, потому что тутъ и одна недѣля много значить, въ недѣлю много воды утечетъ: панты могутъ перерости и сдѣлаться никуда негодными.

Такъ какъ изюбры приходятъ на солонцы и солянки обыкновенно съ одного мѣста, изъ извѣстныхъ частей прилегающихъ къ нимъ сиверовъ, падей или колковъ, то сидьбы или лабазы дѣлаются преимущественно противъ прихода звѣрей, на другой сторонѣ солонца или солянки, или съ боку, но отнюдь не около того мѣста, откуда приходятъ звѣри. Изъ всего этого видно, что поставить сидьбу или лабазъ при всѣхъ невыгоднѣйшихъ условіяхъ— есть дѣло смѣлости, навыка и опытности.

Чѣмъ холоднѣе и свѣтлѣе ночь, тѣмъ скорѣе придетъ изюбрь на солонецъ или солянку. Если подуетъ съ вечера холодный вѣтерокъ, какъ здѣсь говорятъ, захіузнить, заревутъ въ окрестностяхъ козули, заснуютъ кучами комары, словомъ, окажутся всѣ признаки ходовой ночи, бодрѣе и веселѣе сидитъ на караулѣ сибирскій промышленникъ. Совсѣмъ другое бываетъ, если ночь тиха, тепла, пасмурна, какъ-то глуха, нигдѣ не шолнетъ, какъ здѣсь говорятъ, — плохо! надежды нѣтъ, и промышленникъ обыкновенно тутъ же въ сидьбѣ ложится спать. Но если съ полночи прояснить на небѣ, захолинить вѣтерокъ, сдѣлается свѣжѣе въ воздухѣ, начнутъ порывкнвать пугливыя козули, о! это хорошо: это значить, что утро будетъ ходовое, и промышленникъ, забывшая сладкій сонъ, бодрствуетъ, нетерпѣливо поглядываетъ въ ту сторону, откуда должны придти звѣри, прислушивается

ко всякому шуму, къ магйшему пороху — караулить. Въ дождливую ночь, и особенно во время сильной грозы, звѣри на солонцы и солянки совсѣмъ не ходять, а проводятъ это время большею частію въ лѣсныхъ опушкахъ, въ рѣдкелѣсахъ, около солнопеконъ и подъ утѣсами.

Опытный промышленникъ на солянку или солонецъ отправляется обыкновенно еще за-свѣтло, до заката солнца, слѣдовательно до росы, а къ самой сидьбѣ или лабазу подходить въ прикопоткахъ, чтобы не трещать и не шарчать. Приближаясь къ солянкѣ, онъ обыкновенно нѣсколько разъ остановится, прислушается, посмотритъ, нѣтъ ли на ней звѣрей, чтобы какъ нибудь не испугать ихъ, если они тутъ, ибо часто случается, что изюбры приходятъ на солонцы и солянки передъ закатомъ солнца, даже днемъ. Тихонько садится онъ въ сидьбу или загибаетъ на лабазъ, закуриваетъ сухую березовую губку или конскій шевякъ, чтобы спастись отъ безчисленнаго множества комаровъ и мошки, подготавливаетъ винтовку, чтобы не было осѣчки и, совсѣмъ приготовившись къ выстрѣлу, дожидаетъ звѣрей. Сидитъ смирно, озираясь и прислушиваясь, не увидитъ ли гдѣ либо пробирющагося къ солонцу изюбра, не треснетъ ли около солянки сучокъ подъ ногой звѣря, не зашелеститъ ли трава или кусты — нейдетъ ли изюбрь? И лишь только заслышитъ, что звѣрь идетъ, и тѣмъ болѣе увидитъ его, тотчасъ становится истуканомъ, не шевелится, едва переводитъ дыханіе и такимъ образомъ дожидаетъ прихода звѣря на приготовленное мѣсто. Все это необходимо потому, что изюбрь чрезвычайно осторожно подходитъ къ солонцу или солянкѣ, никогда не придетъ на нихъ прямо и смѣло, нѣтъ, онъ иногда такъ тихо и осторожно подберется, что и опытный промышленникъ не всегда скараулитъ его приближеніе и появленіе на солонцѣ или солянкѣ. Иногда же изюбрь, особенно пуганный, въ этомъ случаѣ бываетъ хитеръ какъ человѣкъ: подойдя къ солонцу, онъ останавливается, прислушивается, глядитъ прямо на сидьбу или на лабазъ, нѣтъ ли тутъ притаившагося охотника, не шарчитъ ли что-нибудь на солончакѣ. Потомъ, не убѣдившись этимъ, онъ вдругъ бросается быстро въ сторону, какъ будто чего-нибудь испугавшись, но, отбѣ-

жавъ нѣсколько сажень, опять останавливается, снова прислушивается, снова глядитъ и нюхаетъ. Потомъ опять бросается, бѣжитъ, останавливается и т. д. Развѣ это не хитрость? Дескать я испугался, бросился, такъ не зашаркалъ ли на солонцѣ спрятавшійся охотникъ, не зашевелится ли въ сидбѣ или на лабазѣ. Подобныя продѣлки онъ выкидываетъ иногда раза два и три, но другой разъ и этимъ не довольствуется: онъ заходитъ къ солонцу съ подвѣтренной стороны и нюхаетъ, дескать не пахнетъ ли съ солонца человѣкомъ? Вотъ тутъ-то и хороши лабазы, а не сидбы; почему? — понятно! Но илюбру и этого мало: онъ, зайдя съ тылу къ охотнику и не чуя его присутствія, и тутъ еще повторяетъ свои продѣлки. Каково же положеніе охотника во все это время!.. Неправда ли, что это своего рода сильнѣйшая пытка? Знать, что звѣрь пришелъ къ солонцу, и нѣсколько минутъ сидѣтъ въ тайникѣ безъ малѣйшаго движенія, едва переводя дыханіе, быть вещью, быть какъ мертвому, когда кипитъ и сильнѣе обыкновеннаго стучитъ ретивое охотничье сердце... Это ужасно! Наконецъ, потерять изюбра изъ глазъ, когда онъ бросится и убѣжитъ въ ту сторону, чтобы выйти съ тылу—и всетаки не смѣть пошевелиться; быть въ невѣдѣніи, дѣйствительно испугался звѣрь, или это его хитрыя продѣлки? и всетаки не пошевелиться,— нѣтъ! это ужъ изъ рукъ вонъ! это ужъ больше, чѣмъ ужасно!.. А все это нужно, необходимо при этой охотѣ. Послѣ этого скажите, что сибирская охота не имѣетъ сильныхъ ощущеній и тревоженій, скажите, что тутъ не нужна своего рода сила воли, сила характера! Нѣтъ?—Я говорю, не только нужна, — но необходима! Необходима для того, кто хочетъ убить такого звѣря, какъ изюбрь, а тѣмъ болѣе убить панты! Чтобы хорошо и справедливо все это взвѣсить, нужно поставить, читатель, себя на мѣстѣ сибирскаго промышленника; нужно знать всѣ его обстоятельства, нужду, и тогда рассудить, чтѣ стоятъ для него панты, тѣ самыя панты, которые здѣсь иногда продаются за 150 руб. сер.... И такъ, во все время продѣлокъ хитраго изюбра, караулящему охотнику необходимо прихилиться, по выраженію сибиряковъ, и быть какъ истузану. Вѣда, если охотникъ не выдержитъ курсу

(тоже по ихъ выраженію) и какъ нибудь зашевелится, зашарчитъ, заговоритъ, а чаще всего—заругается, думая, что изюбрь дѣйствительно чего нибудь испугался и убѣжалъ. Опытные здѣшніе промышленники хорошо знакомы съ этими продѣлками и подобными маневрами, они не горячатся и ихъ надуть трудно. У нихъ одно несчастье, совершенно не отъ нихъ зависящее — это если на звѣря пахнетъ духомъ охотника; тутъ ужъ ничего его не удержать — испугается и не станетъ ходить на эту солянку ишалуй цѣлое лѣто. Но когда на солонцѣ все тихо и спокойно и когда изюбрь убѣдится, что тутъ никого нѣтъ, то начинаетъ тихо подходить къ самому солончаку, а придя на него, ѣсть солонцоватую землю. Но сначала ѣсть медленно и все прислушивается, такъ что охотнику и тутъ не слѣдуетъ еще шевелиться. Когда же онъ раза два или три прожуетъ и проглотитъ ницу, то уже ничего не боится и ѣсть не опасаясь. Вотъ тогда только и поднимаются до сихъ поръ помертвѣвшіе охотники, избираютъ лучший моментъ и стрѣляютъ по звѣрю.

Изюбрь на солонцы и солянки ходитъ обыкновенно, какъ здѣсь говорятъ, на три хода, т. е. приходитъ вечеромъ еще засвѣтло, либо въ полночь, или рано утромъ. Если изюбрь придетъ на солонецъ или солянку ночью и не испугается, то навѣрное пробудетъ до утра, только бы онъ не почувалъ охотника.

Часто случается караулить звѣрей на солонцахъ и солянкахъ въ самыя темныя ночи, напримѣръ осенью, такъ что бываетъ худо видно не только движущагося по солончаку звѣря, но трудно различить ружейный стволъ отъ общаго мрака; тогда необходимо на конецъ дула винтовки навязывать бѣлый маякъ, иначе попасть въ звѣря пулей довольно трудно, не смотря на то, что въ этомъ случаѣ приходится иногда стрѣлять не далѣе, какъ въ 6 саженьяхъ. Много нужно имѣть хладнокровія, чтобы не торопясь выпѣлнить звѣря въ такую темную ночь. А терпѣніе необходимо, потому что нерѣдко какой нибудь кустъ или пенъ ночью принимается за звѣря, особенно когда послѣдній стоитъ къ охотнику передомъ или задомъ и не шевелится. Бывали случаи, что и самыя лучшіе, опытные промышленники стрѣляли по ночамъ



въ кусты, вмѣсто звѣрей. Тутъ нужно глядѣть да и глядѣть; мало того, нужно прислушиваться— тамъ ли шорохъ, гдѣ видимому чернѣетъ звѣрь? Нужно убѣдиться въ томъ, что видимая черновина есть звѣрь или кустъ, пенъ и проч. Поэтому, бывалые промышленники въ такихъ промахахъ, еще засвѣтло садясь въ сидьбу или на лабазъ, нарочно приглядываются къ мѣстности и замѣчаютъ: гдѣ на солончакѣ стоятъ кусты или пни, чтобы послѣ ночью не ошибиться и не выстрѣлить въ какойнибудь пенъ, вмѣсто изюбра. А это не долго, особенно горячему охотнику, тѣмъ болѣе потому, что въ ночное время, даже при тихой погодѣ, и неодушевленные предметы кажутся одушевленными, особенно при настроенномъ воображеніи. Ну, вотъ смотришь, бывало, на кустъ, пристально приглядываешься,—а такъ и кажется, что онъ шевелится, въ особенности тогда, если тутъ же только видѣть движущагося звѣря. О, ночная охота на солончакѣ и солянкахъ! Сколько въ тебѣ жизни, поэзіи... сколько ты оставляешь пріятныхъ впечатлѣній въ жизни страстныхъ охотниковъ! Сколько пріятныхъ воспоминаній рождаетъ ты впоследствии и желаній на будущее время!.. Сколько пріятныхъ сновъ и сладостныхъ грезъ видитъ потомъ горячій охотникъ!.. Сколько досады приносишь ты послѣ неудачныхъ выстрѣловъ, сколько раскаянія!..

Надо замѣтить, что изюбрь ѣстъ медленно, жуетъ долго и зубы его въ это время гремятъ, какъ у коня, такъ что по этимъ признакамъ многіе звѣровщики, среди самой темной ночи, различаютъ изюбра отъ сохатаго и никогда не ошибутся въ томъ, кто изъ нихъ пришелъ на солонецъ.

Изюбры ходятъ на солонцы и солянки всѣ глѣто, даже во время тѣчки, а послѣ оной въ особенности, такъ что ихъ можно варавлать на солянкахъ вплоть до заморозковъ. Въ время гоньбы, особенно въ жаркіе дни, на солонцы иногда приходятъ изюбры цѣлыми стадами штукъ по 12, 20 и даже болѣе. Бывали случаи, что хорошіе звѣровщики убивали тогда по два и по три изюбра на одинъ зарядъ; а случалось также и то, что горячіе стрѣлки палили мимо и по такимъ табунамъ, да не ночью, а вечеромъ, до заката солнца и не болѣе, какъ на 20 саженьяхъ разстоянія. Этому причиной ужъ

ничто иное, какъ горячность, запальчивость. Подобные промахи ничему другому я не приписываю.

Замѣчено, что въ слипшемъ мокрые года изюбры на солонцы и солянки ходятъ очень рѣдко, а въ засушливые—напротивъ.

Раненаго изюбра вскорѣ беспокоить не слѣдуетъ, а тѣмъ болѣе тогда, когда рана легка, не душеверѣдна, какъ здѣсь выражаются промышленники, что можно узнать по многимъ признакамъ, описаннымъ въ статьѣ «Сохатый». Крѣпость изюбра въ ранѣ удивительна; въ этомъ случаѣ съ нимъ не можетъ сравниться никакой звѣрь. Мнѣ кажется, этого довольно, чтобы имѣть понятіе о его крѣпости: бывали примѣры, что раненые изюбры, изнемогая отъ страшной боли и не имѣя силы ходить, прислонялись къ деревьямъ и попадали въ такомъ положеніи, не падая на землю; или, имѣя двѣ, три сквозныя грудныя раны, они бѣжали отъ охотниковъ по цѣлымъ днямъ и не поддавались собакамъ. Если у изюбра будетъ сломана задняя или передняя нога, то онъ бѣгаетъ какъ здоровый и не отстаётъ отъ своихъ здоровыхъ товарищей долгое время, пока потеря крови не ослабитъ его могучія силы. Даже на двухъ здоровыхъ ногахъ, имѣя остальные двѣ поврежденныя, напримѣръ, обѣ переломленныя, изюбрь бѣгаетъ такъ скоро, что и на лошадахъ съ трудомъ его догоняютъ. Словомъ, онъ въ этомъ случаѣ поступаетъ какъ козуля, о чемъ и будетъ сказано въ своемъ мѣстѣ. Раненый изюбрь нерѣдко нарочно переплываетъ огромныя рѣки и озера, для того, чтобы скрыть свой слѣдъ. Изнемогая отъ боли, онъ много пьетъ воды, а зимою ѣстъ снѣгъ. Самое лучшее—раненаго изюбра оставить въ покоѣ и не пугать, тогда онъ далеко не уйдетъ, а спустя день или ночь—уснетъ, если же рана не тяжела, тогда можно черезъ день ѣхать за нимъ съ собаками. Во всякомъ случаѣ, за раненымъ изюбромъ безъ ружья и собаки ходить не слѣдуетъ.

И такъ, глѣтомъ, главная охота на изюбровъ—это на солонцахъ и солянкахъ. А по мѣрѣ приближенія изюбриной точки (съ начала ихъ токованія) и наконецъ во время оной, родъ охоты измѣняется, и тогда солонцы и солянки на время покидаются.

Именно, во время изюбриной гоньбы или течки бывает охота на трубу. То есть, охотники ходят или ѣздят по такимъ мѣстамъ, гдѣ больше гонятся изюбры, и кричатъ въ трубу, которая надаётъ звуки совершенно сходныя съ изюбринымъ ревомъ. Трубы эти дѣлаются или деревянныя, или берестяныя, или же роговыя. Онѣ сходны видомъ съ обыкновенной пастушьей свирѣлью, только безъ отверстій (конечно съ двумя концевыми). Труба съ одного конца имѣетъ небольшую дыру, въ которую и трубитъ охотникъ, а съ другаго большое овальное отверстие, въ которое и выходятъ звуки. Трубы бываютъ двухъ родовъ: однѣ называются просто трубами, а другія горлянками. Вся разница ихъ состоитъ въ томъ, что въ трубу охотникъ, приставивъ свѣтлыя губы къ малому отверстию, втягиваетъ воздухъ въ себя, а въ горлянку, сквозь то же отверстие, вдуваетъ въ нее изъ себя. Хотя на горлянкѣ и легче научиться трубить, чѣмъ на трубѣ, но зато звуки ея не такъ сходны съ голосомъ изюбра, какъ звуки послѣдней. Кромѣ того, труба требуетъ здоровой и сильной груди, а въ горлянку можетъ реветъ и слабогрудый. Я нахожу излишнимъ описывать здѣсь подробно самое устройство трубы и горлянки. По моему не къ чему. Скажу только, что самыя большія трубы не бываютъ длиннѣе 12 или 14 вершковъ и вѣсятъ отъ 2—3 и рѣдко до 5 фунтовъ, развѣ ужъ сырыя. Промышленники носятъ ихъ на погоняхъ черезъ плечо. Есть такіе мастера трубить въ эти трубы, что издали и опытные промышленники не въ состояніи бываютъ отличать настоящаго изюбринаго рева отъ поддѣльнаго. Но есть опять и такіе, которые всю жизнь хотѣтъ научиться трубить и всетаки не могутъ успѣть въ этомъ искусствѣ. Въ семьѣ не безъ урода! Я зналъ двухъ и такихъ промышленниковъ, которые, на близкомъ разстояніи, приманивали къ себѣ звѣрей просто ртомъ, производя звуки какъ-то особенно смѣшно губами и приставленной ко рту ладонью. Это ужъ верхъ совершенства! Однажды во время гоньбы, я подкрался къ одиноко ходившему изюбру; ближе подойти было нельзя, а выстрѣлить—далеко, трубы же со мной не было; я вдумалъ попробовать подманить его губами—но, Воже! испустилъ такіе пронзительныя, ни на что не похожіе звуки, что

ивюбрь сначала как будто унывился, а потом опротивью бросился бѣжать и скрылся... Что дѣлать, попытка не удалась! Но въ то самое время мнѣ было сначала ужасно досадно на себя, а потомъ я хохоталъ чуть не до истерики... Хорошо еще, что я тогда былъ далеко отъ своихъ товарищей и никто не слышалъ моей продѣлки, а то бы куда дѣваться отъ ѣдкихъ насмѣшекъ «зубатыхъ» промышленниковъ. Конечно, я имъ и впоследствии не сказалъ объ этомъ.

Охота съ трубой состоитъ въ томъ, какъ я сказалъ выше, что промышленники, во время течки ивиюбрь, ходя или ѣдя по лѣсу, ревутъ въ трубу, на звуки которой и откликаются быки-ревуны, думая, что это кричать другой быкъ, соперникъ. Почему охотникъ, слыша откликъ звѣря, ни мало не медля идетъ къ тому мѣсту и, буде возможно, скрадываетъ его и стрѣляетъ. Въ трубу надо кричать не постоянно, а нарѣдка, такъ что вскричать разъ, два, много три и перестать. Если звуки трубы услышитъ холостой быкъ-ревунокъ, то онъ непременно самъ явится къ охотнику и прибѣжитъ вплотъ, только бы охотникъ, вскричавши, стоялъ на томъ же мѣстѣ; а ивиюбрь ужъ не ошибется и прибѣжитъ прямо на голосъ. Быкъ-ревунокъ потому бѣжитъ на трубу, что онъ думаетъ, не реветъ ли это тоже быкъ, у котораго есть мятка, и, надѣясь на свою силу и храбрость, бѣжитъ ихъ отбивать, но, подбѣжавъ къ охотнику, попадаетъ на пулю. Быкъ-ревунокъ бѣжитъ смѣло, бойко, прямо на звуки трубы, почему нужно не зѣвать и быть на-готовѣ, ибо ивиюбрь тотчасъ замѣтитъ обманъ и убѣжитъ.

Если придется скрадывать быка-ревуна тогда, когда онъ только отзывается на трубу, но не бѣжитъ на нее, то нужно идти смѣло и прямо къ нему, нарочно наступать на сучки и валежники, чтобъ они трещали, но не должно стучать палками объ деревья; тогда онъ, думая, что къ нему идетъ быкъ для отнятія мятки, — самъ выбѣжитъ къ охотнику на встрѣчу. Все дѣло только въ томъ, чтобы звѣрь не увидалъ человѣка и не почувалъ бы его носомъ. Гирько же идетъ на трубу тихо, осторожно, шагъ за шагомъ, постоянно оглядываясь и озираясь во всѣ стороны, не подавая голоса и думая, что это реветъ быкъ-табушникъ, такъ нельзя ли дескать восполь-

зоваться его оплошностью и совокуниться съ одною изъ матокъ его гарема; но, увы! вмѣсто ожидаемаго блаженства — попадаетъ и онъ на пулю. Гирько такъ мѣтко приходитъ къ охотнику на голосъ трубы, что надо удивляться; надаромъ охотники говорятъ: «что онъ какъ тутъ и ткнетъ», или «какъ въ игольные уши вдѣнетъ». Вотъ почему охотнику, ревущему въ трубу, въ свою очередь, необходимо поминутно оглядываться и прислушиваться—не пробрается ли гдѣ инбудь хитрый гирько, не стоитъ ли гдѣ либо поодаль и не прислушивается ли къ звуку трубы; ибо онъ такъ тихо и осторожно подходитъ, что въ 10 саженьяхъ его услышать трудно. Поэтому многіе охотники нерѣдко пугаютъ его и лишаются добычи.

Если во время изюбриной течей случится напастъ на двухъ дерущихся быковъ, то нужно стрѣлять слабѣйшаго, потому что сильнѣйшій, видя, что соперникъ его упалъ, еще болѣе на него лѣзетъ и бодаетъ, не слыша выстрѣла. Если же убить сперва сильнѣйшаго, побѣжденный тотчасъ воспользуется случаемъ и убѣжитъ. Это правило можно отнести и къ другимъ звѣрямъ, ссорящимся между собою.

На трубу самая лучшая охота по вечерамъ и утрамъ. Если бы ночью возможно было стрѣлять такъ же хорошо, какъ днемъ, то охота въ это время была бы наилучшая, потому что изюбрь ночью кричитъ больше и сильнѣе идетъ на трубу. Нѣкоторые охотники промышляютъ въ лунныя свѣтлыя ночи, но другіе по ночамъ только выкрикиваютъ звѣрей, то есть узнаютъ ихъ присутствіе, а подкрадываются къ нимъ и стрѣляютъ съ разсвѣтомъ. Были примѣры, что охотники, сидя на таборѣ около огонька и дурачась, ревали въ трубу, но тѣмъ призывали къ себѣ бѣшено-запальчивыхъ изюбровъ и убивали ихъ при свѣтѣ огня, на которомъ такъ аппетитно варился узкимъ промышленниковъ. Звукъ трубы бываютъ слышны версты за двѣ и за три, а на зарѣ—за пять и даже болѣе. Кромѣ того, изюбровъ ловятъ въ ямы и бьютъ луками (самострѣлами). Первыми ловятъ точно такимъ же образомъ, какъ сохатыхъ и дикихъ козъ, то есть копаютъ ямы на тронахъ солонцовъ и солянокъ, или въ тѣхъ мѣстахъ, гдѣ преимущественно живутъ изюбры, и обносятъ ихъ высокими

огородомъ изъ жердей. (Объ устройствѣ ямъ будетъ сказано подробно въ статьѣ «Козуля или дикая коза»). Изобринныя ямы копаются нѣсколько больше козытъ и огорождъ дѣлается выше, потому что изюбрь легко перескочитъ низкій огорождъ и не пойдетъ въ ворота, въ которыхъ помѣщена яма. Иногда въ изюбриныя ямы, на ихъ днѣ, ставятъ два или три заостренныхъ кола, для того, чтобы упавшій въ яму изюбрь тотчасъ закалывался на колыяхъ. Ямами изюбровъ добываютъ точно такъ же, какъ и козуль, зимою и лѣтомъ. Осенью, во время течки, изюбры попадаютъ въ ямы болѣе, чѣмъ въ обыкновенное время, свободное отъ любовныхъ сношеній, потому что въ это время они постоянно бѣгаютъ, то отыскивая самокъ, то преслѣдуя другъ друга, то уговяя матокъ отъ своихъ соперниковъ, и главное, потому, что они въ пылу сладострастiя теряютъ прозорливость и не замѣчаютъ даже и грубо помѣщенныхъ ловушекъ. Зимою дѣлаютъ ямы также около зародовъ сѣна, на которое повадятся ходить изюбры; именно, зародъ съ трехъ сторонъ обносится высокимъ ваборомъ изъ жердей, а съ четвертой низкимъ, между же зародомъ и послѣднею стѣной изгороди копается яма и закрывается; изюбрь, подойдя къ зароду, чтобы покушать зеленого сѣна, пойдетъ конечно къ низкой стѣнѣ изгороди, но такъ какъ она поставлена далеко отъ самаго сѣна, такъ что ему нельзя его достать черезъ изгородь, то онъ перескочитъ послѣднюю и попадетъ прямо въ яму. Нѣкоторые промышленники нарочно ставятъ небольшiе зародчики сѣна тамъ, гдѣ много водится изюбровъ, и добываютъ ихъ этимъ способомъ.

Изюбрь въ ямѣ стоитъ смиренно, бьется мало и для охотника не такъ опасенъ, какъ сохатый; тогда къ нему можно подойти близко и заколотъ рогатиной или ножомъ. Здѣшнiе промышленники, чтобы вытащить изюбра изъ ямы, отдѣляютъ на хребтѣ кожу отъ тѣла и прорѣзываютъ ее ножомъ насквозь, въ это отверстiе (назыв. петля) вставляютъ конецъ толстой жерди, подъ которую на краю самой ямы подкладываютъ толстую чурку, и машина готова. На длинный рычагъ жерди ставятъ только приложить незначительную силу, и изюбрь аршина на полтора поднимается изъ ямы; тогда

только стоит подложить подь его брюхо и грудь двѣ жердочки, которыя и лягутъ своими концами на края ямы, и изюбрь будетъ вытащенъ. Этимъ способомъ одинъ человѣкъ легко добудетъ изъ ямы не только изюбра, но и матераго сохатаго. Конечно, прежде чѣмъ тащить звѣря, нужно его умертвить, въ противномъ случаѣ онъ, приподнятый рычагомъ на аршинъ или болѣе, тотчасъ воспользуется случаемъ, выпрыгнетъ и убѣжитъ, что, говорятъ, и случалось съ мало смыслящими охотниками. Иначе изюбра вытащить трудно. Случалось, что животныя, попавшія въ ямы, проставали въ нихъ по 12 и болѣе дней, и были живы.

Луками добываютъ изюбровъ точно такимъ же образомъ, какъ волковъ и козуль. (Постановка и устройство лука подробно описаны въ статьѣ «Волкъ»). Луки на этихъ звѣрей ставятся преимущественно зимою у ключей, на изюбриныхъ тропахъ и около сѣнныхъ зародовъ. Иногда же ихъ ставятъ лѣтомъ около солонцовъ и долинковъ; но въ это время ставить ихъ неудобно, потому что по черностою трудно слѣдить раненаго стрѣлой звѣря, тогда какъ зимою—очень легко. Почему лѣтомъ нужно осматривать ловушки ежедневно, а зимою—луки дня черезъ четыре, а ямы можно и въ недѣлю разъ. Понятно, что луки на изюбровъ ставятся самыя крѣпкіе и бойкіе; слабымъ лукомъ изюбра не добудешь—это не лисца.

Орочоны зимою гоняютъ изюбровъ на лыжахъ точно такъ же, какъ сохатыхъ, и бьютъ изъ винтовокъ или закалываютъ пальцами (рогатинами).

Русскіе промышленники зимою ѣздятъ за ними на лошадахъ и добываютъ такимъ образомъ: на болѣе чистыхъ мѣстахъ, увидавъ издали звѣрей, начинаютъ шагомъ ѣздить вокругъ нихъ, дѣлая каждый разъ кругъ все меньше и меньше; тогда изюбры обыкновенно стоятъ, прислушиваются, приглядываются и не бѣгутъ, считая промышленниковъ за проѣзжихъ. Но охотники, съузвивъ кругъ по возможности, выбираютъ удобное время и стрѣляютъ въ нихъ изъ винтовокъ. Одному эту охоту производить трудно, а лучше вдвоемъ или втроемъ: тогда одинъ изъ охотниковъ тихонько соскакиваетъ съ коня, а одинъ или двое продолжаютъ не

останавливаясь ѣхать; изюбры, не замѣтивъ соскочившаго стрѣлка, обыкновенно смотрять и караулятъ только ѣдущихъ; но тотъ, если возможно, подобрется къ нимъ еще ближе и стрѣляетъ въ любаго. Если же ѣдитъ одному охотнику, то изюбры стоятъ только до тѣхъ поръ, пока охотникъ ѣдетъ; но какъ только онъ соскочилъ съ коня; чтобы вѣрнѣе выстрѣлить, то изюбры болшею частію тотчасъ убѣгають. Охота эта называется—«промышлять въ объѣздъ». Конечно, способъ этотъ применимъ только тамъ, гдѣ изюбровъ много и гдѣ они не напуганы, но нынче уже мало осталось такихъ уголковъ и въ восточной Сибири, а кажется, скоро ихъ и совсѣмъ не будетъ, и тогда мои описанія будутъ въ этомъ случаѣ тоже преданіемъ, разсказомъ старины.

Недаромъ говорятъ здѣшніе охотники, что изюбрь покоренъ коню, и дѣйствительно: зимою, а въ особенности въ великомъ посту, по насту, охотники верхомъ и безъ собакъ заѣзжаютъ изюбровъ до того, что колятъ ихъ ножами. Охота эта называется здѣсь—промышлять изюбровъ гонкомъ; охотникъ съ утра садится на коня и ѣдетъ въ лѣсъ отыскивать свѣжіе изюбриныя слѣды, а найдя, ѣдетъ по нимъ до тѣхъ поръ, пока гдѣ нибудь не испугаетъ изюбровъ, которые конечно испугаются и убѣгутъ; но охотникъ, не торопясь, исподволь, продолжаетъ слѣдить ихъ. Потомъ снова пугаетъ и снова ѣдетъ за ними же по слѣдамъ, не останавливаясь и не давая изюбрамъ покою, что и продолжается обыкновенно цѣлый день. Вечеромъ промышленникъ оставляетъ звѣрей въ покоѣ и ночуетъ въ лѣсу, а утромъ съ разсвѣтомъ опять садится на коня и опять гоняетъ изюбровъ, какъ вчера. Такимъ образомъ онъ ѣдитъ за звѣрями до тѣхъ поръ, пока они пристанутъ, начнутъ останавливаться и стануть подпускать къ себѣ охотника на выстрѣлъ, что обыкновенно и бываетъ на другой день гоньбы, въ такомъ случаѣ, если снѣгъ хотя и глубокъ, но рыльгъ. Если же онъ глубокъ и черствъ, то есть сдѣлается настомъ, то изюбры въ первый же день устають до того, что промышленники закалываютъ ихъ ножами безъ выстрѣла. Въ самомъ дѣлѣ, изюбры, гоняемые по насту, такъ обдирають себѣ ноги, что изъ нихъ бѣжитъ кровь ручьями, и не-



счастливыя животныя дойдутъ до того, что, сдѣлавъ послѣдній скачокъ, падаютъ въ изнеможеніи на окровавленный снѣгъ, кричатъ дикимъ раздражающимъ душу голосомъ и обезсиливаютъ такъ, что, видя подскакавшаго съ ножомъ охотника, лежатъ неподвижно и въ судорогахъ помираютъ отъ нанесенныхъ имъ ранъ. Замѣчено, что если гонять одного изюбра, то онъ устаетъ скорѣе, чѣмъ два или три и болѣе. Это потому, что изюбры, какъ козули, бѣгутъ всегда другъ за другомъ и прыгаютъ скачокъ въ скачокъ; тогда понятно, что первому, передовику, бѣжать по черствому снѣгу труднѣе, чѣмъ слѣдующимъ за нимъ, и передовикомъ одинъ изюбрь постоянно быть не можетъ, а они мѣняются поочередно. Следовательно, одинъ преслѣдуемый изюбрь всегда долженъ быть передовикомъ, принужденъ бѣжать по черствому снѣгу и проламывать себѣ путь безъ помощи другихъ, вотъ почему онъ и устанетъ скорѣе. Точно такимъ же образомъ по пасту гоняютъ и козюль. Мясо загнанныхъ изюбровъ и дикихъ козъ далеко бываетъ не такъ вкусно, какъ убитыхъ изружей на солонцахъ, увалахъ и проч.; оно какъ-то вяло, пахуче и непріятнаго вкуса, особенно вареное.

Хищныя звѣри истребляютъ изюбровъ въ значительномъ количествѣ, въ особенности молодыхъ и телятъ. Зимую волки гоняютъ изюбровъ точно такимъ же образомъ, какъ и промышленники. Кто у кого научился по этому способу добывать изюбровъ—не знаю. А по всему вѣроятію промышленники переняли у волковъ. Волки, собравшись нѣсколько штукъ вмѣстѣ, гоняютъ по слѣдамъ изюбровъ тоже до тѣхъ поръ, пока ослабѣвшія животныя остановятся и попадутъ имъ на зубы: справедлива пословица, что «волка ноги кормятъ». Нерѣдко изюбры, преслѣдуемые волками, заскакиваютъ на зароды сѣна, думая тѣмъ отдѣлаться отъ страшныхъ волчьихъ зубовъ; иногда же они соскакиваютъ или обрываются съ крутыхъ горъ и утесовъ въ пропасти и убиваются до смерти. Молодые изюбры и телята изрѣдка попадаютъ въ козьи пасти; нарочно же пастей для ловли изюбровъ не дѣлаютъ.

Въ 1856 году, зимою, въ окрестностяхъ Балджиканскаго пограничнаго караула, ѣадилъ я съ двумя казаками, хорошими

промышленниками, за изюбрами. Охота производилась облавою. Я, какъ не знающій мѣстности, постоянно садился на указанные пункты и дожидался звѣрей; а товарищи мои поочередно, то тотъ, то другой, ѣздили облавить, т. е. нагонять изюбровъ на извѣстные мѣста. Мы ночевали двѣ ночи, убили двухъ дикихъ козуль, но изюбровъ и въ глаза не видали. Охота какъ-то не клеилась. Мы собрались домой, сѣли на лошадей и хотѣли уже ѣхать, какъ вдругъ одинъ изъ промышленниковъ увидать вдали, на солнцекѣ, двухъ пасущихся изюбровъ. Дѣло было подъ вечеръ третьяго дня нашей охоты. Мы отложили поѣздку и согласились облавить этихъ звѣрей. Одинъ изъ промышленниковъ и я поѣхали сидѣть на избранные мѣста, а третій отправился подгонять къ намъ изюбровъ. Мнѣ досталось объѣхать верстъ пять и взобраться на высокую крутую гряду, изрѣдка поросшую лѣсомъ и увѣчанную сверху огромными обрывистыми утесами. Съ трудомъ заѣхавъ на нее, я поспѣшно привязалъ коня къ дереву и спустился на нѣсколько сажень на чистую открытую лужайку, на которую, по моему расчету, должны были прибѣжать изюбры. Прошло съ полчаса; солнышко уже готовилось спрятаться за виднѣющійся вдали темно-синій хребетъ, а звѣрей все еще не было. Слѣдовало уже отправляться на условный сборный пунктъ; я собрался идти къ коню, какъ вдругъ въ это время послышался отдаленный выстрѣлъ моего товарища, что и доказывало, что изюбры пробѣжали тѣмъ мѣстомъ, гдѣ сидѣлъ онъ на караулѣ. Я поторопился и поѣхалъ къ коню, но не доходя до него сажень десяти, увидать сбоку подъ утесомъ, подъ огромной нависшей скалой, сидящаго инородца, который держалъ въ рукахъ винтовку, какъ будто направленную прямо на меня. Я содрогнулся, невольно остановился, хотѣлъ что-то закричать, но не могъ. Кровь прилила мнѣ въ голову, по тѣлу пробѣжалъ ознобъ. Я думалъ, что этотъ инородецъ, воспользовавшись моею оплошностію, хочетъ меня застрѣлить, такъ какъ подобныя исторія здѣсь случались частенько, тѣмъ болѣе съ ссыльными бродягами... О, ихъ, бѣдныхъ, много перебито здѣшними промышленниками, а въ особенности инородцами! Много ихъ, несчастныхъ, дѣйствительно «безъ вѣсти пропало», много умерло съ голоду и холоду, много перетонуло

въ бурныхъ горныхъ рѣчущахъ, но много и попало на пути! После первого испуга я скоро опомнися, быстро подскочилъ къ дереву и спрятался за его стволъ. Вглядѣвшись хорошенько въ сидящее чудовище, я усмотрѣлъ, что оно недвижимо, а потомъ убѣдился, что оно и бездыханно. Что же оказалось, когда я, видя безопасность, подошелъ къ сидящему инородцу?—Это былъ трупъ пожилаго, широкоплечаго, средняго роста тунгуза, который и былъ посаженъ на большой камень, подъ громадной нависшей скалой огромнаго утеса. На немъ была овчинная шуба особеннаго покроя, кругомъ опушенная тѣмъ-то краснымъ; на головѣ была остроконечная шапка съ мѣдной шишечкой наверху и шелковой бахромой около нея; съ боковъ же шапка была опущена хорошимъ рысьимъ мѣхомъ. На ногахъ покойника были козьи унты съ толстыми (чуть ли не деревянными) подошвами; оголенные его руки повисли на колышкахъ, на которыхъ и лежала прикладомъ винтовка; въ правой рукѣ покойника была воткнута мѣдная китайская трубка — ганза, а въ лѣвой торчалъ простой табакъ. На правой же рукѣ, на большомъ пальцѣ, свѣтилось серебряное кольцо. За поясомъ былъ небольшой ножъ, калтурга съ пулями (числ. 3) и огниво; а изъ пазухи торчала роговая пороховница. Глаза покойнаго были выклеваны птицами, щеки и губы тоже попорчены вѣроятно ими же, изъ полуоткрытаго рта видѣлись бѣлые, какъ слоновая кость, зубы. Вообще картина была очень невящна и такъ-то тяжело и неприятно на меня дѣйствовала, особенно при послѣднихъ лучахъ догорающаго солнца. По разсмотрѣннн причины перваго моего испуга, я машинально отвернулся, невольно плюнулъ и пошелъ къ коню, который повидимому давно дожидалъ меня, потому что не стоялъ на одномъ мѣстѣ и часто ржалъ. Я еще разъ взглянулъ на страшный трупъ тунгуза, вскочилъ на коня и рысью понесся къ ожидающимъ меня товарищамъ, которые уже снимали убитаго изюбра, розняли на части и жарили на огнѣ печенку. Я рассказалъ имъ про свой испугъ и его послѣдствія; они долго смѣялись и сказали мнѣ, что здѣшннн инородцы часто хоронятъ такимъ образомъ своихъ умершихъ собратьевъ. Мы заночевали, и мнѣ всю ночь снился страшный тунгузъ.

Кстати расскажу здѣсь еще довольно замѣчательный случай.

Отставной горный урядникъ П. И. Ч—хъ, въ 1859 году, вскорѣ послѣ лѣтнаго Николы, отправился со своимъ малолѣтнимъ сыномъ Андріяномъ въ тайгу, гдѣ тогда находилась золотонискательная партія, въ которой онъ былъ участникомъ. Старикъ Ч—хъ, какъ страстный охотникъ, взялъ съ собою винтовку, а какъ знающій хорошо мѣстность, поѣхалъ въ партію прямымъ путемъ, просто тайгой, съ тѣмъ намѣреніемъ, чтобы дорогой по возможности и позвѣровать. Изъ дома они выѣхали довольно поздно, а потому ихъ скоро застигла ночь. Ѣхать лѣсомъ стало темно; старикъ и вспомнилъ, что въ сторонѣ отъ ихъ пути есть его старая солянка, на которой онъ прежде бывалъ много нахобровъ и дикихъ козюль. Онъ, долго не думая, свернулъ въ сторону и въ потьмахъ добрался до солянки; рассѣдлалъ лошадей, пустилъ ихъ на траву, а самъ съ сыномъ отправился на солянку и сѣлъ въ сидѣбу караулить авѣрей. Было уже за полночь; небо покрылось сѣрыми тучами и началъ кропить мелкій ситничекъ, вообще погода была такая, которая не предвѣщала ничего хорошаго. Старикъ былъ немного нездоровъ, почему завернулся въ шинель и легъ спать, сказавъ сыну, что если кто нибудь придетъ ночью на солянку или онъ самъ захочетъ спать, то тихонько разбудить бы его. Было уже далеко за полночь. Небо прояснилось, подулъ свѣжій вѣтерокъ, заревѣли въ окрестностяхъ козы. Молодой сыннишка Ч—го сидѣлъ, сидѣлъ да и вздремнулъ,—какъ вдругъ что-то затрещало на солянкѣ; очнувшись, онъ сталъ приглядываться и увидалъ, не далѣе, какъ въ 15 саженьяхъ отъ ихъ сидѣбы, огромнаго быка-нахобра. Сначала мальчикъ растерялся и не зналъ, что ему дѣлать; но, опомнившись, началъ тихонько толкать старика—тотъ не слышитъ; онъ его сильнѣе толкать—не слышитъ; тогда мальчикъ, вѣроятно забывшись, сватилъ старика за шею; а у него на затылкѣ былъ чирей.

«Батюшки! говорилъ послѣ старикъ, а свѣта не взвидѣлъ какъ схватилъ меня тогда Андріяшка за большое-то мѣсто. Чуть-чуть я не закричалъ благимъ матомъ; вѣдь угодилъ же, чертенокъ, схватить меня прямо за чирьяна-то!... Слезы по-

лились у меня градомъ, насилиу я опомнился и долго пролежалъ ничкомъ, толкнувъ Андрияшку, что дескать я слышу, но тотъ съ радости давить меня за черей да я шабашъ. Я едва укрѣпился, приподнялся, оттолкнулъ Андрияшку рукой, схватился за винтовку, сталъ присматриваться и едва-едва сквозь слезы увидалъ звѣря, который стоялъ около куста и что-то ѣлъ. Зубы такъ и хрустятъ у голубчика, какъ у коня. Я приглядываюсь, выцѣливаю, чтобы вѣрнѣе стрѣлять, ночью вѣдь не то, что днемъ, а проклятый Андрияшка тычетъ меня подъ бока да указываетъ пальцемъ на звѣря, котораго я и безъ него вижу. Ну, думаю, испугаетъ его, бѣда!—Дѣлать было нечего, приложился скорѣй — да какъ цопнулъ!.. Батюшки свѣты, какъ онъ бросился съ пули-то, индо земля заходила!—и убѣжалъ. Я ужъ вижу, что попалъ; а Андрияшка мой въ слезы—думалъ, что я мимо стрѣлялъ. «Ты пошто это меня за черей-то схватилъ, дурачина?»—Да чего. тятенька, я, говорите, будилъ, будилъ тебя, а ты все спишь, я и давай тебя теревить за больное-то мѣсто.—«Экой ты болванъ, говорю я, кабы я да закричалъ; вѣдь испужали-бъ мы съ тобой звѣря-то. Ну хорошо, что онъ не почухалъ, а я перетерпѣлъ. Смотри-на, вѣдь у меня рубаха мокра, во рту пересохло, такъ ты удружилъ!...» рассказывалъ старикъ.

Звѣрь былъ дѣйствительно тяжело раненъ. На утро Ч—хъ нашелъ его уже мертвымъ недалеко отъ солянки. Это были великолѣпные панты, которые старикъ продалъ за 110 руб. сереб.—Ай да Андрияшка!

### 3. КОЗУЛЯ.

Сибиряки дикую козу называютъ просто козулей. Туземцы же именуютъ ее по своему; по-орочонски—коруй, а по-тунгуэски—дзуръ. Дикая коза не имѣетъ почти никакого сходства съ домашней какъ по наружному виду, такъ и по образу жизни. Въ томъ и другомъ случаѣ она болѣе всего походитъ на только что описаннаго изюбра, такъ что составляетъ какъ бы малый родъ изюбровъ. Сходство это замѣтитъ всякій, стоитъ только увидеть козулю и изюбра. У первой,

какъ и у послѣдняго, та же величавая и вмѣстѣ съ тѣмъ граціозная осанка, та же непритворная пугливость, та же свобода и легкость въ движеніяхъ, та же быстрота бѣга — словомъ, во всемъ поразительное сходство, такъ что вся разница какъ бы заключается только въ одной величинѣ звѣрей.

Но сходство это будетъ поразительнымъ только при первомъ впечатлѣніи, при первомъ поверхностномъ взглядѣ на изюбра и козулю. Истинный охотникъ или натуралистъ тотчасъ замѣтитъ отличія равномерности звѣрей, въ особенности когда тотъ и другой пожороче познакомятся съ образомъ жизни и нравами этихъ животныхъ, такъ сказать, попристальнѣе взглянуть въ ихъ бытъ.

Самая большая козуля рѣдко вытягиваетъ до 2-хъ пудъ чистаго мяса и величиною бываетъ съ большую овцу, даже нѣсколько повыше ея, но тоньше корпусомъ. Дикая коза несравненно красивѣе овцы и домашней козы, не смотря на то, что первая имѣетъ такую красивую курчавую шерсть, а послѣдняя чрезвычайно жива и игрива. Посмотрите на дикую козу, замѣтите, какъ она стройна, граціозна, быстра и свободна въ движеніяхъ. Ея маленькая головка съ черными живыми глазами, опущенными длинными черными рѣсницами, производитъ пріятное впечатлѣніе и не на одного горячаго охотника. Ея тонкая длинная шейка и такого же устройства туловище, на тонкихъ и высокихъ ножкахъ, имѣютъ какую-то особую прелесть и гармонируются въ общей красивой фигурѣ козули. Большія же стоячія уши ея чрезвычайно подвижны и хотя по величинѣ своей очень похожи на ослиныя, но къ ней весьма пристали, придаютъ ея фигурѣ особый эффектъ и довершаютъ красоту животного. Вмѣсто хвоста козуля имѣетъ только небольшую кисточку волосъ, которая какъ бы слѣпивается со спины и прикрываетъ задній проходъ. У самки такая же кисточка закрываетъ дѣтородный членъ, такъ что его не видно.

Сибиряки, для отличія самца отъ самки, не смѣшивая въ разговорѣ общаго названія животного, называютъ первого — гураномъ, а послѣднюю — козулей или козалухой. Впрочемъ, послѣднее выраженіе употребляется чаще.

Дикія козы живутъ по всему Забайкалью, и въ настоя-

щее время въ нѣкоторыхъ частяхъ этого обширнаго края держатся еще во множествѣ. Но старики-промышленники говорятъ, что «въ прежніе годы козуль было не въ примѣръ больше теперешняго. Бывало, куды только ни ткнешься, куды только ни сунешься, вездѣ была козуля. Чего! козули, братъ, прежде бывало, какъ червяка, какъ мошканы! А нынче что? и сотой-то части не стало!!!... Господи, Господи! Куды что и дѣвалось. Бывало пойдешь съ винтовкой въ лѣсъ на ночь, на двѣ, такъ домой выючну и притащивъ. Э-эхъ! было времячко, простое было времячко! Прежде и звѣрь-то былъ проще, а нынѣ народъ-то сталъ похитрѣе, звѣрь-то, почитай, и вдвое сдѣлался посуровѣе!.. Э-эхъ!»

Дѣйствительно, по собраннымъ мною фактамъ, нѣсколько десятковъ лѣтъ назадъ дикихъ козь было множество по всему Забайкалью. И нѣтъ ничего удивительнаго, потому что козуля, какъ всякій дикій звѣрь, держится въ мѣстахъ уединенныхъ, слѣдовательно мало заселенныхъ; а этихъ послѣднихъ было гораздо больше, чѣмъ въ настоящее время. Кроме того, козуля—звѣрь средней плодовитости; слѣдовательно, съ возрастаніемъ населенія, а значитъ съ увеличеніемъ числа охотниковъ, такъ усердно преслѣдующихъ дикихъ козь, цифра послѣднихъ къ настоящему времени непремѣнно должна уменьшиться. Въ тѣхъ же частяхъ Забайкалья, гдѣ народонаселеніе не увеличилось,—убыль дикихъ козь почти не замѣтна, и мѣстные старожилы, вспоминая свое старое время, еще не говорятъ такихъ грустныхъ фразъ, какъ я привелъ выше.

Въ южной половинѣ Нерчинскаго горнаго округа, до 1850 года, дикихъ козь было множество повсюду даже въ безлѣсныхъ мѣстахъ; но въ зиму этого года снѣга были чрезвычайно глубоки, отчего весной, когда образовался настъ, всѣ промышленники отъ мала до велика бросились за козами и душили ихъ десятками, загонивая на лошадахъ съ собаками. Вотъ почему въ этой части Забайкалья, въ продолженіи почти десяти лѣтъ, а особенно въ первой половинѣ десятилѣтія, козь было чрезвычайно мало, такъ что въ нѣкоторыхъ участкахъ этого округа онѣ были выведены почти совершенно. Но съ 1860 года и по настоящее время ко-

зули появились въ значительномъ количествѣ, хотя и не въ такомъ множествѣ, въ какомъ онѣ водились прежде. Главною причиною размноженія дикихъ козъ въ этой части Забайкалья, въ такой непродолжительный періодъ времени, были слѣдующія обстоятельства: развитіе золотыхъ промысловъ въ сѣверной половинѣ Нерчинскаго округа и образованіе забайкальскихъ казаковъ. Въ первомъ случаѣ, почти половина горнозаводскаго осѣдлаго населенія, въ началѣ пятидесятихъ годовъ (и нѣсколько ранѣе), была передвинута на золотые промысла. Вслѣдствіе чего рудничныя селенія чрезвычайно обѣднѣли жителями, въ числѣ которыхъ было много хорошихъ промышленниковъ, имѣвшихъ козьи пасти и ямы, такъ что эти снаряды, за отсутствіемъ ихъ хозяевъ, погибли отъ недосмотра и гнѣсныхъ пожаровъ. Во второмъ случаѣ, образованіе забайкальскаго казачества было одною изъ главныхъ причинъ размноженія дикихъ козъ въ томъ отношеніи, что бывшіе горнозаводскіе крестьяне, находясь большею частью на урочной работѣ въ определенное время года, имѣли болѣе часовъ досуга, которые они употребляли на охоту, нежели сдѣлавшіеся казаками, когда порядокъ ихъ жизни совершенно измѣнился... Настала служба съ ея строгостями и дисциплиной; прежнее довольство крестьянъ, въ нѣкоторыхъ случаяхъ, превратилось почти въ нищету. Наконецъ, переселеніе на Амуръ забайкальскихъ казаковъ имѣло тѣ же послѣдствія, какъ и горнорабочихъ на золотые промысла. Какъ въ первомъ, такъ и во второмъ случаѣ, появились въ селеніяхъ опустѣлыя остовы домовъ съ разбитыми печами, раскрытыми настежь или заколоченными на-глухо дверями и окнами, съ развалившимися заплатами, изгородями, дворами и другими запущенными угодьями. Дѣйствительно, то и другое обстоятельство было главною причиною уменьшенія числа промышленниковъ и быстрого размноженія козуль. Въ продолженіе этого десятилѣтняго періода многіе старые промышленники, не попавшіе на службу, перешли въ другой всѣхъ ожидающій міръ или, одряхлѣвъ, оставили поприще страстной охоты—своего любимаго занятія въ былое время. Среднее поколѣніе промышленниковъ поступило на службу и волей-неволей забыло про козуль, про любимое когда-то бѣл-



ковье. Грустно смотрѣть на истыхъ горячихъ охотниковъ этой среды, когда они, забросивъ свои винтовки въ пыли и ржавчинѣ, не имѣя свободнаго времени, по рукамъ и по ногамъ связанные служебной дисциплиной, лишеныя средствъ не только промыслять звѣря, но и вспахать себѣ хлѣбный клочекъ земли, начнутъ вспоминать старые годы, лучшие дни ихъ бывшей жизни, счастливыя минуты удачнаго промысла. Смотри съ охотничьей точки зрѣнія, грустно и тяжело толковать съ ними о прошломъ простомъ времени и взвѣшивать настоящее!.. О молодомъ поколѣніи въ этомъ случаѣ и говорить нечего, изъ него не могло образоваться дѣльныхъ промышленниковъ.

Случай этотъ можетъ служить въ наше время, кажется, единственнымъ примѣромъ среди общаго, повсемѣстнаго и постояннаго уменьшенія звѣря. Не будь этой катастрофы въ измѣненіи образа жизни жителей этого края, можно навѣрное сказать, что къ настоящему времени, въ южной части Нерчинскаго горнаго округа, дикія козы или совсѣмъ были бы выведены, или бы ихъ осталось чрезвычайно мало. Было время, когда въ этой же мѣстности, особенно въ сѣверной ея части, водились соболи, каменные бараны, которыхъ нынѣ и слѣду не стало; а изюбры, сохатые, кабаны, рыси, выдры—на югѣ округа остались въ весьма незначительномъ количествѣ, какъ рѣдкость, какъ диковина, на которую иногда сбѣгаются смотрѣть старые и молодые промышленники, тогда какъ прежде нынѣшніе старожилы-охотники нерѣдко дарили своимъ женамъ и дочерямъ-невѣстамъ по нѣскольку соборей на воротникъ къ какой-нибудь тѣлогрѣйкѣ, а на обыденный завтракъ употребляли изюбрину, сохатину, жирную кабанину... Какъ не скажешь въ этомъ случаѣ словами здѣшнихъ промышленниковъ: «в-ухъ, было времячко!..»

Въ нѣкоторыхъ частяхъ Забайкалья дикія козы и до настоящей минуты держатся еще въ такомъ огромномъ количествѣ, что замѣняютъ мѣстнымъ жителямъ овецъ. Вкусное, здоровое и питательное мясо козуль служатъ большимъ подспорьемъ въ продовольствіи, а теплыя ихъ шкурки согреваютъ не одну тысячу людей въ сильные сибирскіе морозы, совершенно замѣняя собою овчины. Здѣсь изъ зимнихъ козыхъ



Охота за козулей.



шкуръ дѣлають превосходные теплые и до невѣроятности легкіе козляки (шубы) и дахи (козлякъ, который носится шерстью наружу). Послѣднія, въ большіе морозы, надѣваются на обыкновенныя шубы, почему онѣ и шьются большихъ размѣровъ. Довольно надѣть обыкновенный овчинный тулупъ и сверху козью даху, чтобы не прозябнуть въ продолженіи цѣлаго дня въ самые лютые морозы. Козью даху не пробиваетъ никакой вѣтеръ. Двойная же даха, то есть подбитая снутри какимъ-нибудь другимъ легкимъ мѣхомъ, это баня, это такая вещь, которую можно надѣть прямо на сюртукъ, на пальто и вѣхать куда угодно. Смѣло можно сказать, что весьма небольшая часть сибиряковъ не имѣетъ козихъ дахъ, рѣже оленьихъ и яманныхъ (изъ шкуръ домашнихъ козъ). Изъ лѣтнихъ же козульихъ шкуръ простолюдины шьютъ ергачи (тоже родъ шубы), теплые штаны, а изъ выбритыхъ кожъ дѣлають наволочки, лѣтнія брюки, куртки для домашнихъ работъ и т. п.

Правду говорятъ сибиряки, что если бы козуля мѣха, при своей удивительной легкости и теплотѣ, имѣла прочную, мягкую шерсть, «то имъ бы и цѣны не было». Вся бѣда въ томъ, что козы мѣха чрезвычайно непрочны—шерсть ихъ скоро сбъется и вылѣзаетъ. Въ особенности они боятся пога и жара; вотъ почему бережливые сибиряки никогда не работаютъ въ козлякахъ или дахахъ и не держатъ ихъ въ теплыхъ избахъ, а всегда въ холодныхъ амбарахъ или въ сѣняхъ. Они говорятъ, что разъ пропотитъ козлякъ—значить его испортить. Съ бережью и толкомъ содержимые козляки и дахи выслуживаютъ отъ 3-хъ до 5-ти лѣтъ, а въ нѣкоторыхъ случаяхъ и гораздо болѣе. Здѣсь обыкновенная цѣнность козляка и дахи отъ 5 и до 12 руб. серебромъ.

Козуля линяетъ два раза въ годъ, весною и осенью. Лѣтомъ она имѣетъ повсюду кирпично-красную, лоснящуюся, короткую шерсть. Зимой же шерсть на ней длинная, сѣрая, съ слабымъ красновато-желтымъ оттѣнкомъ; въ это время задъ ея (зеркало) совершенно бѣлый, какъ снѣгъ. Лѣтомъ мездра на шкурѣ тонкая, слабая, зимой же толстая, крѣпкая. Осенью, когда козули только что вылиняютъ и одѣнутся въ теплыя зимнія шкурки, на нихъ шерсть еще небольшая и

кряпкая и онъ имѣютъ свое особое значеніе. Въ это время шкурки ихъ цѣнятся дороже и называются барловыми, потому что шерсть на нихъ бываетъ гораздо прочнѣе, чѣмъ зимою и лѣтомъ. Въ особенности осенью цѣнятся шкурка гурана, потому что онъ въ гоньбу и послѣ ея имѣетъ на шеѣ чрезвычайно толстую и прочную меадру, которая и называется здѣсь кукуей. Барловые гуранья шкурки употребляются преимущественно на обувь; изъ нихъ шьютъ превосходные теплые сапоги — унты, покроемъ которыхъ сходенъ съ покроемъ спальныхъ сапоговъ. Кукуя идетъ только на подошвы. Козуля (матка) кукуи не имѣетъ, потому что у нея во время течки шея не толстѣетъ. Вообще гуранья шкурки прочнѣе козульскихъ и потому цѣнятся всегда дороже.

Хорошая барловая гуранья шкурка, слѣдовательно съ кукуей, и въ ковыстыхъ мѣстахъ доходить до одного руб. сер., а гдѣ козуль мало — до 1 руб. 50 коп. сер. и болѣе, тогда какъ козуля шкурки въ обыкновенное время продаются по 70, 50 и даже 30 коп. сер. за штуку. Впрочемъ, барловыя шкурки, по добротѣ своей, дѣлятся на раннія и позднія; первыя считаются лучшими, онѣ называются ягодницами и идутъ преимущественно на обувь; послѣднія же, какъ имѣющія шерсть побольше и не такъ кряпкую, употребляются на козляки и дахи; эти шкурки хотя и не такъ прочны, какъ первыя, зато гораздо теплѣе первыхъ. Нѣкоторые охотники называютъ позднія барловыя шкурки по-порошницами или покровками.

Дикія козы любятъ гористыя мѣста, поросшія густымъ лѣсомъ, съ чистыми травянистыми увалами, перерѣзанныя мелкими ложбинами, съ крутыми горными рѣчками, журчащими ручейками и молчаливыми, тихими озерами. Холодные ключи и родники, даже мелкія поточкины, обросшія густымъ кустарникомъ, въ извѣстное время года служатъ любимымъ убѣжищемъ для дикихъ козуль. Въ глухихъ лѣсахъ, въ сиверахъ, онѣ проводятъ только день, а ночью выходятъ кормиться на чистыя луговыя мѣста, даже въ степи; но это бываетъ только тогда, когда въ лѣсахъ лежитъ много затвердѣвшаго снѣга, а на полуденныхъ увалахъ станетъ мало корма. Въ то же время, когда снѣгъ еще рыхлъ, козули упорно

держатся въ сиверахъ, въ падушкахъ, по чапамъ и кустарникамъ, а также во дворцахъ по уваламъ, и выходятъ на чистыя травянистыя мѣста только по вечерамъ и утрамъ для жировки. Зимю козули питаются ветошью, молодыми березовыми и осиновыми побѣгами, оставшимися на нихъ мерзлыми сережками и не облетѣвшими пожелтѣлыми листочками. Березовая губа составляетъ для нихъ лакомство. Кромѣ того, онѣ любятъ тогда покушать и зеленого сѣнца, вовсе не для нихъ приготовленнаго трудолюбивымъ хозяиномъ въ окрестностяхъ тѣхъ мѣстъ, гдѣ держатся козули. Плохо тому хозяину, который запоздаетъ вывезти домой сѣно изъ козистыхъ дачъ, — остатковъ будетъ мало: козули найдутъ сѣнные скирды, начнутъ ходить къ нимъ ежедневно и сдѣлаютъ такую убыль въ запасѣ, что хозяинъ поневолѣ долженъ будетъ схватиться за голову и по русскому обычаю простолюдина непременно выругать всѣми мудренными изрѣченіями безвинныхъ козуль. Съ досады онъ пожалуй поставитъ какія нибудь ловушки около обѣденныхъ скирдъ и смертію отомстить непрошенымъ гостямъ. Въ самомъ дѣлѣ, козули зимю такъ любятъ хорошее зеленое сѣно, что ихъ не держитъ никакая изгородь: между жердями обыкновенной городьбы онѣ пролѣзаютъ свободно, а частый прутяный плетень легко перепрыгиваютъ, хотя бы онъ былъ до двухъ аршинъ вышиною.

Въ великомъ посту, когда глубокой снѣгъ въ сиверахъ затвердѣетъ и станетъ рѣзать козулямъ ноги, онѣ переселяются на жите въ лѣсныя опушки или, какъ здѣсь говорятъ, закрайки, гдѣ снѣгъ бываетъ не такъ глубокъ, потому что его сдуваетъ вѣтромъ въ сивера, а днемъ распускаетъ полуживительными лучами мартовскаго солнца и онъ дѣлается рыхлымъ.

Въ вѣтряную зимнюю погоду и въ особенности въ пургу, козули хитро прячутся въ самой глухой чащѣ или густой травѣ, такъ что ихъ нерѣдко совершенно заноситъ снѣгомъ. Но лишь только окончится пурга, онѣ тотчасъ выходятъ на чистыя мѣста и грѣются, потому что сырой снѣгъ, значительными массами навалившійся на вѣтви деревь и кустарниковъ, съ шумомъ падая внизъ, жестоко надѣбаетъ козу-

лямя и онѣ его очень не любятъ; равно какъ и послѣ сильнаго дождя козули тоже выходятъ сушиться на чистыя луговныя мѣста, потому что въ лѣсу образуется несносная, такъ называемая капѣль съ мокрыхъ деревьевъ и кустовъ, которую козули тоже не любятъ. Только одни голодные волки бодрствуютъ въ сильныя пурги; они, подъ шумъ и свистъ крутящей прахомъ свѣжной бури, рыскаютъ по такимъ глухимъ пріютамъ, чутьемъ отыскиваютъ козуль и даютъ ихъ на мѣстѣ

Зимую козули также любятъ выходить на лѣсныя наклипи, рѣчныя налѣди, бѣгущіе ключи и родники, лязать ледъ и пить холодную струйку воды. Въ студеныя ноябрьскіе и декабрьскіе дни, когда земля трескается отъ ужасныхъ морозовъ, а выглянувшее солнце, какъ кровавый шаръ пробиваясь сквозь густую серебристую изморозь, едва пригрѣваетъ окоченѣвшими лучами, — козули по утрамъ выходятъ на солнцепеки и грѣются отъ страшнаго холода: онѣ какъ-то неуклюже скачутъ по мерзалому увалу, бѣгаютъ одна за одной, прыгаютъ другъ черезъ друга и т. п.; но лишь только солнце взойдетъ повыше — онѣ тотчасъ забираются въ густую траву, мелкіе кустики и ложатся или стоятъ и грѣются полумерзлыми лучами. Въ тѣхъ мѣстахъ, гдѣ ихъ никто не пугаетъ, онѣ на солнцекѣ проводятъ цѣлыя дни, но гдѣ ихъ часто тревожатъ, козули, отогрѣвъ полувастывшую кровь, тотчасъ удаляются въ лѣсъ и остаются въ немъ до вечера, а тамъ снова на уваль на жировку, снова бѣгать и прыгать... Забавно смотрѣть на нихъ въ то время, когда онѣ, уродливо согнувшись и скорчивъ длинныя шеи, преуморительно выплясываютъ на морозѣ, который захватываетъ дыханіе подкрававшася къ нимъ охотника, какъ иглами колетъ его побѣлѣвшія щеки и коченятъ притаившіеся члены, только что разогрѣтые и даже вспотѣвшіе отъ трудной ходьбы по доламъ и горамъ подъ легкимъ охотничьимъ козлякомъ. Въ самомъ дѣлѣ, эта картина требуетъ повторенія и вниманія читателя: надо вообразить себѣ подкрадывающася сибирскаго охотника къ пасущимся козулямъ, иногда въ такой морозъ, когда ртуть замерзаетъ въ термометрахъ; нужно представить себѣ человѣка, осторожно лѣпящася на крутые утесы: онъ то вдругъ оста-

новится, согнется и прислушивается, то бѣжить, вытянется и присматривается;—представьте человѣка, который въ такой ужасный морозъ то обливается потомъ и отъ него столбомъ валить парь, то коченѣетъ и на верхней его одеждѣ садится бѣлый куржакъ (иней); на лицѣ у него то играетъ завидный румянецъ, то образуются бѣлыя отмороженныя пятна... Еще труднѣе повѣрить тому (а въ особенности читателю не охотнику и не бывалому въ Сибири), что все это производится всегда съ открытой шеей и грудью, съ голыми руками и нерѣдко въ однихъ чулкахъ на ногахъ, чтобы въ большихъ зимнихъ обуткахъ не шарчать по снѣгу. Видя все это на яву, какъ не пожелать такому охотнику полного успѣха и какъ не обрадоваться, когда онъ, подойдя въ мѣру выстрѣла, быстро пригнѣтся къ винтовкѣ, раздастся глухой выстрѣлъ и козуля, насквозь провонная пулей, въ предсмертныхъ судорогахъ рухнетъ на пушистый снѣгъ и обагрить его дымящейся кровью...

Съ какииъ нетерпѣнiемъ дожидаетъ дикая коза дружной, теплой весны, появленiя синенькихъ цвѣточковъ ургуя (прострѣла), которые съ первымъ признакомъ весны начнутъ пробиваться сквозь засохшую ветошь. Съ какою жадностию бѣгаетъ козуля по открытымъ уваламъ и срываетъ головки только что показавшихся первенцевъ разнообразной даурской флоры. Въ это время козы выходятъ кормиться рано; едва только солнце начинаетъ сходить съ небосклона и готовится юркнуть за какую нибудь сопку, синѣющую вдали надъ угрюмой тайгой, мѣстами уже потемнѣвшей, мѣстами еще освѣщенной послѣдними лучами,—какъ козули уже на увалѣ; здѣсь онѣ проводятъ всю короткую весеннюю ночь и цѣлое утро, и только высоко поднявшееся солнце заставляетъ ихъ скрыться въ дремучiй сиверь или въ глухую падушку. Тутъ онѣ ложатся отдыхать и проводятъ цѣлый день.

Прошло еще нѣсколько теплыхъ дней, ургуй становится не рѣдкостью, на солннечныхъ пригрѣвахъ показалась уже щетка молодой зелени и козули съ большею радостию бѣгутъ на увалы отвѣдать новой свѣжинки. Теперь онѣ, разлакомившись ею, еще ранѣе выбѣгаютъ изъ темныхъ тайниковъ, позднѣе сходятъ съ уваловъ, а въ болѣе безопасныхъ мѣстахъ



даже и дни проводить на открытых частях тайги. Въ это же время козули начинают линять и зимнюю сѣрую шерсть перебѣиваютъ на лѣтнюю красную, которая прежде всего показывается на лбу и на шеѣ.

Лѣтомъ на увалы козули не ходятъ,—не зачѣмъ; пища имъ вездѣ достаточно и въ сиверахъ, и на падахъ, и тутъ она гораздо свѣжѣе, чѣмъ на увалѣ, гдѣ она уже засохла и пожелтѣла отъ палящихъ лѣтнихъ лучей. На солонпекѣ имъ жарко, оводно, теперь имъ нужны прохлада и покой. Вотъ почему онѣ въ июнѣ и въ июлѣ держатся преимущественно въ глухихъ сиверахъ и падушкахъ, около ключей, родниковъ и горныхъ рѣчушекъ, а въ тѣхъ мѣстахъ, гдѣ близко хребеть-становикъ, уходятъ на его вершины, въ гольцы, гдѣ нѣтъ овода и жаръ слабѣе. Въ это время пища ихъ—зелень, листья, ягоды и грибы, въ особенности грузди, отъ которыхъ козули получаютъ какой-то особый пріятный вкусъ. Въ самое знойное время, эти животныя часто пьютъ и нерѣдко купаются въ озерахъ и горныхъ рѣчкахъ, даже зачастую ложатся въ холодные ключи и родники. Козы легко плаваютъ черезъ большія и быстрыя рѣчки, но не ныряютъ, какъ сохатые.

Солонцы и солянки столько же дороги дикимъ козамъ, какъ и изюбрамъ. Съ начала лѣта или, лучше сказать, въ концѣ весны, онѣ уже начинаютъ посѣщать ихъ по вечерамъ, по ночамъ и утрамъ. Даже природныя солончаки козули ѣдятъ съ большимъ аппетитомъ; въ отдаленныхъ мѣстахъ, гдѣ ихъ не пугаютъ, нерѣдко и днемъ можно увидать на нихъ козуль, разгребаящихъ копытами и грызущихъ солонцоватую землю. Въ самые жаркіе дни, когда уже оводъ появится во множествѣ, дикія козы выходятъ на солонцы поздно, по закатѣ солнца, даже ночью и рано утромъ до овода, тогда какъ съ начала лѣта онѣ выходятъ на нихъ рано вечеромъ и бываютъ до поздняго утра. Около Петрова дня козули начинаютъ посѣщать озера, предпочитая ихъ солонцамъ, ѣдятъ молодую траву, называемую здѣсь пестовникомъ, и ирѣ (горькій ирный корень), доставая его изъ-подъ воды, какъ сохатые. Бываютъ года, что козули вовсе не ходятъ на солонцы и солянки, а посѣщаютъ преимущественно

озера; случается и наоборот, но чрезвычайно рѣдко. Промышленники говорятъ, что чѣмъ засушливѣе лѣто, тѣмъ козули рѣже бывають на солончакахъ;—неужели это потому, что имъ представляется меньше возможности утолить свою жажду послѣ соленой пищи, чѣмъ въ мокрое лѣто, когда вода вездѣ, даже на хребтахъ?

Въ Забайкальѣ августъ мѣсяцъ обыкновенно бываетъ дождливый, морошнѣй, говорятъ сибиряки. Вотъ это-то дождливое время здѣсь и называютъ по-туземному куктенъ. Съ этимъ словомъ, въ понятіи сибиряка, тѣсно соединена и козья гоньба (течка), которая и бываетъ именно въ это самое ненастье. Нѣкоторые, вмѣсто куктенъ, говорятъ козье ненастье; это одно и то же, только послѣднее выраженіе употребляется преимущественно образованнымъ людомъ, а первое звѣровщиками. Покуда не началось ненастье, нѣтъ и козьей гоньбы, и вотъ почему одинъ годъ козули гонятся рано, другой поздно; разница эта бываетъ такъ замѣтна, что ремедиумъ доходить до двухъ и даже до трехъ недѣль. Словомъ, начало пасмурной погоды въ августѣ есть начало козьей течки. Въ слишкомъ засушливые года течка начинается обыкновенно рано, въ первыхъ числахъ августа, даже въ концѣ іюля, а въ мокрые поздно, иногда въ послѣднихъ числахъ августа. Козы инстинктивно предугадываютъ состояніе атмосферы, и потому здѣсь нѣкоторые сибиряки, зная это обстоятельство, сами пророчатъ засуху, или продолжительное ненастье.

Такъ какъ куктенъ большею частію бываетъ съ половины августа, то и козья течка начинается въ это же время и продолжается до половины сентября, слѣдовательно тянется около мѣсяца. Поэтому дикія козы гонятся раньше изюбровъ и сохатыхъ. Течку открываютъ всегда молодые гураны, которые приходятъ въ жаръ похотливости нѣсколько раньше старыхъ. Молодо, зелено, и козули (самки) рѣдко бываютъ благосклонны къ молодымъ кавалерамъ, а предпочитаютъ старыхъ самцовъ, ибо послѣдніе похотливѣе первыхъ. Молодые гураны гонятся только до тѣхъ поръ, пока не начали старые; они боятся сильныхъ соперниковъ и тогда

уже пользуются ихъ оплошностью или счастливымъ случаемъ, чтобы наткнуться врасплохъ на холостую матку.

Сначала дичія козы гонятся по закрайкамъ (въ опушкахъ), въ падушкахъ, поросшихъ мелкимъ кустарникомъ, около рѣчекъ и въ другихъ прохавыхъ (чистыхъ, луговыхъ, рѣдколѣсныхъ) мѣстахъ подъ гривами. Когда же гураны войдутъ въ жарь, разгонятся, какъ говорятъ промышленники, тогда уже бѣгаютъ всюду. Гуранъ не имѣетъ одной постоянной козлухи, онъ совокупляется со многими, бѣгаетъ слѣдомъ за матками и отыскиваетъ ихъ чутьемъ. Онъ никогда не ошибется и слѣда самки не смѣшаетъ съ гуранымъ. Поэтому холостые гураны, во время течки, всегда носятъ голову книзу. Гуранъ, найдя матку, ходитъ съ ней до тѣхъ поръ, покуда не обгонитъ (оплодотворитъ), послѣ чего бросаетъ и ищетъ другую. Самая гоньба состоитъ въ томъ, что гуранъ ни на одну минуту не отлучается отъ своей возлюбленной, не даетъ ей покоя и постоянно гоняетъ съ одного мѣста на другое (отчего и произошло слово гонить, гонится). Онъ не даетъ ей ни полежать, ни отдохнуть, бодаетъ рогами, бьетъ передними и задними ногами до тѣхъ поръ, пока козуля не согласится на любовную связь. Иногда козуля долго упрямится и не соглашается быть его любовницей, тогда гуранъ прибѣгаетъ къ другому средству: гонитъ ее во всю прыть, подтыкая сзади рогами и хватая ртомъ до тѣхъ поръ, пока она уморится, остановится и уже поневолѣ согласится на его ласки. Если же козуля сама старается убѣжать отъ назойливаго любовника, тогда онъ опережаетъ ее, мѣшаетъ бѣгу, заграждая собой путь, чѣмъ изнуряетъ и тоже останавливаетъ. Этотъ послѣдній маневръ здѣсь имѣетъ свое особое названіе, говорятъ— «гуранъ держать матку». Самое совокупленіе производится большею частію на ходу, даже и на бѣгу, рѣдко стоя, и вообще весьма быстро. Все это потому, что гураны похотливѣе самокъ, да и послѣднихъ меньше, чѣмъ первыхъ, почему самцы, боясь соперниковъ, поминутно скачутъ на матокъ, которыя отъ избытка супружескихъ ласкъ неспокойны, постоянно въ движеніи, стараясь замѣтить малѣйшую оплошность своихъ кавалеровъ, чтобы незамѣтно ускользнуть

отъ зоркихъ глазъ любовниковъ и отдохнуть на свободѣ. Онѣ не дорожатъ ласками своихъ временныхъ супруговъ и, при первомъ удобномъ случаѣ, съ радостію оставляютъ ихъ, надѣясь, что не тотъ, такъ другой самецъ непременно отыщеть ихъ по слѣду. Такъ и бываетъ: гуранъ, какъ нибудь оплошавъ и потерявъ свою любезную, опрометью бросается отыскивать бѣглицу, и бѣда, если догонитъ скоро—избодаетъ ее рогами, искусаетъ зубами, избьетъ ногами. Но случается, что козлуха такъ скоро юркнетъ куда нибудь въ чащу, въ густую траву и съ такой быстротой и ловкостью пробѣжитъ нѣсколько десятковъ или сотъ сажень, что заповдавший кавалеръ ее не отыщеть, и тогда бросается къ другой. Побѣги эти чаще всего случаются тогда, когда гуранъ и matka, изнурившись до послѣдней возможности пустой бѣготней и супружескими ласками, прилягутъ отдохнуть вмѣстѣ или станутъ насыщать свои тощіе желудки; вотъ тутъ, лишь только гуранъ, упоенный минутной лаской невѣрной супруги, забудется, задремлетъ или займется черезчуръ тощимъ желудкомъ—какъ плутовка и была такова. Какихъ хитростей только не дѣлаетъ козлуха при удавшемся побѣгѣ, чтобы брошенный супругъ не могъ отыскать ее; зато какимъ жестокимъ побоямъ подвергается она, если приторный ловеласъ поймастъ ее на мѣстѣ преступленія! Изъ этого видно, какимъ насильственнымъ образомъ поступаетъ гуранъ съ козлухой во время течки; недаромъ говорятъ здѣшніе промышленники, что онъ совокупляется силкомъ или силодѣромъ.

Въ гоньбу, старая козлуха ходитъ обыкновенно тихо и не боится молодыхъ гурановъ; молодая же почти постоянно бѣгаетъ, не скоро подчиняется волѣ своихъ обожателей и болѣе боится ихъ, чѣмъ первая, въ особенности старыхъ, сильныхъ гурановъ, которые съ такою запальчивостію бьютъ своихъ фаворитокъ, что эти несчастныя кричатъ, какъ подъ ножомъ охотника.

За одной козлухой иногда ходятъ по два и по три гурана, между которыми является ревность, соперничество, а потомъ и неистовая драка, кончающаяся иногда смертію того или другаго. Были примѣры, что и гурановъ находили,

какъ изюбровъ и сохатыхъ, мертвыми и такъ крѣпко спѣшившимися рогами, что не выдавъ трудно повѣрить. Мнѣ случалось убивать козлухъ и гурановъ съ большими ранами на бокахъ и шеѣ отъ острыхъ роцовъ осерчавшихъ любовниковъ, что впрочемъ здѣсь не считается особенной рѣдкостью во время козьей гоньбы.

Въ продолженіе всей течки, гуранъ, отыскивая или гоня матокъ, какъ-то особенно шипитъ или харчитъ, такъ что его можно слышать иногда за версту, особенно на зарѣ. Тѣхъ козлухъ, которыя уже обогнались, гураны не трогаютъ, пробѣгаютъ мимо, и пристають только къ тѣмъ, которыя въ состояніи еще подѣлиться своими ласками. Въ этомъ они не ошибутся, только бы имъ удалось понюхать задъ козлухи и, задравъ голову кверху, поднявъ верхнюю губу, поводя и понюхивая ноздрями, посмаковать въ воздухѣ. Горячность гурана въ гоньбу доходить иногда до того, что онъ не слышитъ выстрѣла, сразу повалившаго его любезную; онъ еще самъ бросается на ея трупъ и бодаетъ его рогами, думая, что козлуха упала самопроизвольно отъ его приторныхъ любовностей; затѣмъ слѣдуетъ обыкновенно другой выстрѣлъ и мѣткая пуля кладетъ и его тутъ же, на мѣстѣ преступленія. Вотъ отчего сибирскіе охотники, подкарауливъ такую брачную чету, стараются убить сперва матку, ибо гуранъ «самъ дождется» другаго выстрѣла. По окончаніи течки, самецъ дичаетъ, по выраженію промышленниковъ, т. е. ходитъ всюду и бодаетъ что попало — кочки, пни, кусты, деревья, землю; а потомъ забирается въ чащу или густой кустарникъ на отдыхъ и лежитъ такъ крѣпко, что къ нему можно подойти вплотъ—онъ не услышитъ. Въ это время мясо его вяло, сухо, съ дурнымъ запахомъ, скоро портится на воздухѣ; козуля же вкуса своего мяса не теряетъ.

Въ продолженіи всей течки дикія козы ѣдятъ мало, въ особенности гураны, много пьютъ, на солонцы и солянки не ходятъ; ихъ онѣ посѣщаютъ тотчасъ по окончаніи гоньбы и ходятъ бушать солонатоватую пищу до самыхъ заморозковъ. Случается, что гураны и весною гоняютъ матокъ, но гоньба эта—ничто иное, какъ шалость, ибо положительно извѣстно, что въ это время совокупленія у нихъ не бываетъ. Сибиряки

промышленники говорятъ, что «весною гураны только забавляются или дrouchатся, слыша теплое лѣто», и что «у нихъ ничего дальняго не бываетъ».

Козлуха носитъ, какъ надо полагать, около восьми мѣсяцевъ, такъ что въ началѣ мая и даже концѣ апрѣля рождаются молодые козлята, по-сибирски анжиганы. Матка телится обыкновенно въ закрайкахъ, въ мелкой поросли, или же въ падушкахъ подъ гривами; въ сиверу же никогда не отелится. Она не приготовляетъ спокойнаго, мягкаго логова, а приноситъ молодыхъ прямо на травѣ или на мху. Передъ родинами мучится, въ особенности первопутина (первыми родами). Анжигановъ рождается обыкновенно два, рѣдко одинъ и еще рѣже три; но зародышей въ маткѣ самки бываетъ болѣе,—иногда до пяти и до шести; звѣровщики говорятъ, что они выводятся сами собой. Козлята рождаются очень маленькими, весьма красивой наружности, красновато-буренькие, съ желтыми пестрыми продольными полосками по бокамъ. Первые дни мать никуда отъ нихъ не отходить и хитро прячетъ ихъ въ травѣ, между кустами, въ густой поросли. Анжиганы скоро укрѣпляются силами и черезъ недѣлю уже начинаютъ ходить за матерью, сначала недалеко, но потомъ далѣе и далѣе, и наконецъ двухъ-недѣльные слѣдуютъ за ней всюду, до начала гоньбы. Съ открытіемъ же течки, мать ихъ нарочно отгоняетъ и они живутъ отдѣльно одни, по мелкимъ чащамъ, густымъ падушкамъ, словомъ, тамъ, гдѣ не бываетъ козьеи течки; это оттого, что если гуранъ найдетъ козлуху съ дѣтьми, то забодаетъ ихъ до смерти. По окончаніи же гоньбы, мать безошибочно отыскиваетъ своихъ козлятъ, если только они цѣлы, и ходитъ съ ними всю зиму до слѣдующей весны, до урочнаго времени новаго отеленія.

Мать кормитъ молодыхъ до тѣхъ поръ, пока они въ состояніи будутъ питаться травой, осиновыми и березовыми молодыми листочками. Когда анжиганы еще слишкомъ малы и, не смотря на свои длинныя ножки, не могутъ достать сосковъ матери, тогда послѣдняя становится на колѣни и соситъ ихъ въ такомъ положеніи. Козье молоко чрезвычайно густо и приторно-сладковато. Только что родившіеся анжиганы уже настолько хитры, что сами прячутся въ траву

или кусты при малѣйшей опасности: они тотчасъ плотно припадаютъ къ землѣ, вытягиваютъ шею и, приложивъ свои длинныя уши, лежатъ неподвижно, такъ что ихъ увидать трудно, особенно въ густой, высокой травѣ. Только волки и лисицы чутьемъ, безъ затрудненія отыскиваютъ несчастныхъ и давятъ на мѣстѣ. Когда же анжиганы подростутъ и окрѣпнуть, то прячутся такъ хитро, перебѣгая съ одного мѣста на другое, и бѣгаютъ такъ скоро, что ихъ и съ собаками поймать трудно.

Голосъ козлятъ похожъ на отрывистый, однозвучный пискъ, почему и говорятъ, что анжиганы плачутъ. Пискъ или пикъ этотъ слышенъ только въ то время, когда они голодны и зовутъ къ себѣ мать, или же когда чего нибудь испугаются. Анжиганы, попавъ въ руки охотника или въ зубы собаки, плачутъ чрезвычайо рѣзко, протяжно и какъ-то особенно жалобно. Если мать, оставивъ уже взрослыхъ анжиганъ, какъ нибудь позамѣшкается, то они ищутъ ее слѣдомъ и потому нерѣдко сами приходятъ къ охотнику, который, убивъ ихъ мать, позамедлитъ и начнетъ ее свѣжевать. Молодыхъ козлятъ даже медвѣди, росомахи, рыси и хищныя птицы истребляютъ во множествѣ. Жирный анжиганъ—лакомый кусочекъ; мясо его сочно, вкусно и питательно; недаромъ медвѣди такъ любятъ закусывать анжиганами. Пойманные молодые козлята скоро привыкаютъ къ человѣку, дѣлаются совершенно ручными и впоследствии, бывъ уже большими козулями, не убѣгаютъ. Я нѣсколько разъ держалъ ихъ и выкармливалъ на дому; они ѣли молоко, хлѣбъ, капусту, свѣжій лиственной табакъ, вѣники, сѣно, ягоды, грибы, даже зерновой хлѣбъ. Часто случалось, козлята играли съ моими охотничьими собаками, которыхъ ихъ не трогали, какъ домашнюю скотину. Козлята не пакостливы, не такъ, какъ зайчата, они не скачутъ на столы и диваны,—вся бѣда, что жуютъ иногда бумагу, чего надо опасаться.

Стоить посмотреть, когда молодые анжиганы, не видя опасности, разыграются между собою на волѣ. Какая легкость, простота, свобода и грація въ движеніяхъ!

Анжиганъ-бычокъ, или гурашекъ одного года, называется лончакомъ, двухъ лѣтъ—сожкченъ, а трехъ—третьякъ,

или просто гурашекъ; двухгодовая коалуха называется — каяканъ. Понятно, что всѣ эти названія заимствованы отъ туземцевъ. Соякченъ въ состояніи уже совокупляться съ самками, равно какъ и каяканъ не отказываетъ своимъ поклонникамъ въ супружествѣ.

Коалухи роговъ не имѣютъ. Гураны же безроги только зимою, потому что старые роняютъ ихъ въ ноябрѣ, даже въ концѣ октября, а молодые нѣсколько позже; новые же рога начинаютъ расти у нихъ только передъ масляницей, слѣдовательно нѣсколько ранѣе, чѣмъ у изюбровъ и сохатыхъ. Соякченъ, почти на двухгодоваломъ возрастѣ, получаетъ первые прамые рожки, которые и называютъ здѣсь сойками; у третьяка же бываютъ первые небольшіе отростки, но ихъ болѣе четырехъ не бываетъ, даже у самыхъ старыхъ гурановъ. У дикихъ ковъ, какъ у изюбровъ, молодые рога сначала мягки, покрыты пушистой кожей, сѣроватаго цвѣта, которая въ концѣ весны лопається и спадаетъ кусками, оставляя костяное вещество рога. Когда мягкіе рога начнутъ твердѣть и изъ сойковъ образуются отростки, а кожа (рубашка, сорочка) станетъ на нихъ лопаться, то гураны сильно чешутся и скоблятся рогами объ деревья, чтобы скорѣе сбросить лопнувшую кожу, которая, повиснувъ на рогахъ большими кусками, мѣшаетъ имъ видѣть и бѣгать по чащѣ. Въ это же время гураны страшно бодаются между собою, даже раздражительнѣе, чѣмъ въ гоньбу; въ бою они сильно пыhtать, такъ что ихъ далеко слышно. Они рѣдко сходятся между собою прямо лбами, какъ напримѣръ домашніе козлы и бараны, напротивъ, они избѣгаютъ этого и стараются нанести другъ другу иногда смертельныя раны въ бокъ.

Гураны чешутъ объ деревья и мягкіе рога, но съ болѣею осторожностію, чѣмъ затвердѣвшіе; они боятся повредить роговое мягкое вещество и потому скорѣе скоблятся лобъ, чѣмъ рога. Рога около вѣнчика или грозда имѣютъ спай или шовъ, по которому они и спадаютъ каждую осень. Отъ шва кверху, на самомъ стержнѣ рога, бываютъ роговыя же острыя бородавки или пуговки; онѣ расположены обыкновенно спиральными рядами; по нимъ нѣкоторые охотники опредѣляютъ лѣта гурановъ. Эти ряды бородавокъ придаютъ



рогу снизу видѣ терпуга; по остротѣ своей онѣ заставляютъ промышленниковъ быть нѣсколько осторожнѣе съ легко ранеными гуранами и не хватать ихъ за рога голыми руками; въ противномъ случаѣ легко себѣ изуродовать ладони и пальцы, а пожалуй и оставить на этихъ бородавкахъ часть кожи. Однажды мнѣ второпяхъ случилось схватить легко раненаго гурана за рога; хорошо, что это было въ концѣ ноября мѣсяца, слѣдовательно передъ тѣмъ, какъ рога должны свалиться сами собою и потому дѣло кончилось благополучно— я до крови ссадилъ себѣ руки, оторвавъ гурану оба рога, а онъ, вырвавшись отъ меня, бросился было на утекъ, но попался на зубы подбѣжавшей собаки. Сколько смѣялись надо мной въ то время промышленники и вмѣстѣ съ тѣмъ совѣтовали никогда не хватать гурановъ за рога, а, въ случаѣ крайности, ловить ихъ за тушу или за заднія ноги, но такъ, чтобы гуранъ, лягнувъ, не вышибъ глаза.

Въ весьма рѣдкихъ случаяхъ бывають и у козлухъ небольшіе рожки; это ужъ ничто иное, какъ игра природы. Звѣровщики говорятъ, что такія козлухи никогда не чреватѣють, всегда ходятъ яловыми, даже не совокупляются съ гуранами. Также рѣдко встрѣчаются и козы князьки, т. е. козули совершенно бѣлыя или пѣганья. Объ нихъ въ Сибири идутъ разные толки и выдумки. Одни говорятъ, что такую козулю слѣдуетъ убить во что бы то ни стало, по той причинѣ, что она «къ добру»; другіе же бить не велятъ— «худо будетъ». Суевѣріе есть общій недостатокъ почти всѣхъ охотниковъ, не только сибирскихъ промышленниковъ, изъ которыхъ нѣкоторые не вѣрятъ подобному вздору и равнодушно посмѣиваются надъ простачками. Впрочемъ, такихъ очень не много. Еще рѣже встрѣчаются козлухи и гураны съ однимъ рогомъ; про этихъ выродковъ суевѣрные охотники рассказываютъ иногда презабавныя вещи. Мнѣ только разъ случилось видѣть однорогую козлуху, добытую въ козьей пасти (ловушкѣ), но поймавшій ее охотникъ даже не повезъ домой свою добычу, а оставилъ въ лѣсу, говоря, что она попала «не на радость».

Дикія козы, точно такъ же, какъ изюбры и сохатые, почти въ одно съ ними время, имѣють подкожныхъ, носовыхъ и

горловыхъ червей. Сибиряки говорятъ, что во время пребыванія носовыхъ червей, козуля бываетъ глухая; по моему она тогда не глуха, въ точномъ смыслѣ этого слова, но слышать хуже обыкновеннаго и потому скрасть ее легче, чѣмъ въ другое, свободное отъ угрей время.

Зимою ковы любятъ жить обществомъ; нерѣдко онѣ собираются въ большіе табуны, головъ по сту и болѣе. Въ пять, десять головъ табуны нерѣдки даже и въ тѣхъ мѣстахъ, гдѣ ковъ мало. Зимою трудно увидать козулю въ одиночку, а лѣтомъ никогда не встрѣтишь табуна. Зимою старыя и молодыя гураны, козлухи и поматерѣвшіе анжиганы—всѣ вмѣстѣ; лѣтомъ же наоборотъ: въ концѣ весны и началѣ лѣта, до гоньбы, гураны живутъ отдѣльно отъ матокъ; въ это время они прячутся по чащамъ, живутъ въ отдѣльныхъ колкахъ и только ночью выходятъ на чистыя, луговые мѣста. Напротивъ, осенью козлухи, оставивъ своихъ анжиганъ, стараются сами спрятаться отъ отыскивающихъ ихъ гурановъ. Вотъ почему весною попадаетъ на глаза и пулю болѣе козлухъ, а осенью—гурановъ.

Зимою волки на дикихъ ковъ дѣлаютъ цѣлыя охоты или, лучше сказать, облавы; собравшись нѣсколько штукъ вмѣстѣ и зная, что гдѣ нибудь есть табунъ ковъ, они раздѣляются на партіи: одна изъ нихъ гонитъ козуль слѣдомъ, а другая пускается смѣкать или мастерить, т. е. забѣгаетъ съ боковъ и на встрѣчу несущимся козулямъ; ковы, видя сзади и съ боковъ неумолимые волчьи зубы, чаще всего разбиваются порознь и въ одиночку, или по двѣ и по три бросаются въ стороны и стараются спастись бѣгствомъ, но увы! волчьи ноги крѣпче козыхъ, мускулы первыхъ упруге и далеко неутомимѣе, чѣмъ у послѣднихъ, и бѣдныя ковы, выбившись изъ силъ, скоро и легко достаются волкамъ. Даже одинъ волкъ можетъ загнать козулю до того, что она не въ состояніи сдѣлать ни одного прыжка. Страхъ у преслѣдуемыхъ волками ковъ такъ бываетъ великъ, что нерѣдко онѣ забѣгаютъ въ селенія, дворы, раскрытыя бани, сѣни, гумна, даже заскакиваютъ подъ телеги проѣзжихъ и, конечно, отдѣлавшись такимъ образомъ отъ волчьихъ зубовъ, попадаютъ подъ ножъ человѣка. Подобныхъ примѣровъ въ Забайкальи най-

дется множество. Однажды мнѣ случилось быть мимоѣдомъ въ Букукунскомъ казачьемъ караулѣ зимою; вставъ рано утромъ, я отправился во дворъ посмотрѣть своихъ лошадей, какъ вдругъ увидалъ козулю, лежащую между домашнимъ скотомъ около сѣновала. Сначала я не обратилъ на нее никакого вниманія, думая, что она ручная, хозяйская, прошесть взадъ и впередъ и, воротившись въ избу, ни слова не сказалъ объ ней хозяину. Какъ вдругъ, немного погодя, слышу шумъ и крикъ ребятишекъ: усь, усь,—сѣрко! сѣрко! усь, усь, возьми, усь!.. а потомъ и собачій лай. Всѣ выскочили опротивью изъ избы и бросились къ сѣновалу. Я долго не могъ понять, въ чемъ дѣло, и тогда только догадался, когда услышалъ предсмертный ревъ козули, которую собака схватила за горло. «Дѣдушка, а дѣдушка! кричалъ чуть не во все горло вбѣжавшій въ избу «сусѣдскій парнишко», въ одной рубашкѣ и босикомъ:—вашь-то сѣрко въ нашемъ огородѣ сейчасъ козулю поймалъ, ей-Богу поймалъ!» — «Чего ты глотку-то разинулъ, дурачина! съ досадою проговорилъ старикъ, оставшійся въ избѣ на полатахъ и не замѣченный мною ранѣе:—поймалъ, поймалъ, ей-Богу поймалъ,—еще божишься, словно не крещеный! Эка диковинка, что козуля во дворъ забѣжала! Впервые, что-ли?» Однакожь старикъ, какъ ни осерчалъ, а тихонько и кряхтя сползъ съ полатей, накиннулъ старую шубенку и шепча—«слава Тебѣ, Господи! съ нами крестная сила!» поплелся изъ избы вслѣдъ за припрыгивающимъ мальчишкой, который, успѣвъ натянуть чьи-то сапоги и накиннуть на себя чужую новую шубу, ужь не думалъ о декабрьскихъ морозахъ... За ними вышелъ и я посмотрѣть на пойманную козулю.

Зимою козули отдыхаютъ не прямо на снѣгу, а разгребаютъ его копытами до земли и тогда уже ложатся, согнувшись и поджавъ подъ себя ноги. Только раненныя козули не разгребаютъ снѣга, а, напротивъ, стараются лечь на него. Если будутъ испуганы нѣсколько ковъ, ходившихъ вмѣстѣ, то куда бросилась одна, туда побѣгутъ и всѣ остальные, прыгая скачокъ въ скачокъ. Огромныя валежины имъ не преграда, козули легко ихъ перепрыгиваютъ: онѣ дѣлаютъ иногда скачки до четырехъ и болѣе сажень. Не подозрѣ-

вая опасности, козули ходят обыкновенно тихо или бѣгаютъ мелкой рысью, но испуганныя скачутъ и бѣгутъ съ такой быстротой, даже на самыя крутыя горы, что трудно представить не очевидно. Скачки ихъ неровны, обыкновенно онѣ пять-шесть прыжковъ дѣлаютъ небольшихъ, а слѣдующій проскакиваютъ съ удивительной легкостью высоко и широко.

Слѣдъ козули сходенъ со слѣдомъ домашнихъ козь и почти такой же величины, но дикая коза не волочить ногу по землѣ, какъ дворная. Слѣдъ гурана круглый, тупой, а козули—острый, продолговатый, узкій. Раздвоенныя копытца на слѣду означаютъ, что козуля ранена, притомъ раненая козуля таскаетъ по землѣ ноги, что со здоровой случается только тогда, когда она ходитъ стельная послѣднее время.

Какъ дикой козы тоже сходенъ съ овечьимъ или каломъ домашнихъ козь, только шевячки козули нѣсколько продолговатѣе и тоньше, а моча (урина) послѣдней оставляетъ на снѣгу красновато-бурыя пятна. Слухъ козули до невѣроятности тонокъ, обоняніе остро, но зрѣніе слабо. Поэтому козуля болѣе вѣрять уху и носу, чѣмъ глазамъ; малѣйшій незнакомый шумъ, трескъ, стукъ, шорохъ—уже заставляютъ ее бѣжать безъ оглядки. Если она почуветъ запахъ охотника или какогонибудь хищнаго звѣря, хотя бы еще ничего не слышала и никого не видала—тотчасъ бросается спасаться. Но глазамъ она не вѣрять, какъ говорятъ промышленники, и если стоять неподвижно подъ вѣтромъ отъ козули, то она и въ 10 шагахъ, днемъ, не отличитъ человѣка отъ пня и не убѣжитъ до тѣхъ поръ, пока не пахнетъ на нее запахомъ или она замѣтитъ малѣйшее движеніе охотника. На этихъ-то данныхъ и основана почти вся охота за дикими козами въ Забайкальѣ. Опытный, ловкій промышленникъ въ состояніи иногда скрасть нѣсколько козулъ на чистомъ мѣстѣ, но подходя къ нимъ съ подвѣтренной стороны въ то только время, когда козули ѣдятъ, и стоя, не шевелясь или лежа на землѣ—когда котораянибудь изъ стада подниметъ голову. Недаромъ сибиряки называютъ козулю слѣпою, — пожалуй и справедливо. Я зналъ двухъ такихъ промышленниковъ,

которые за пятьдесят сажень, иногда еще ближе, подбѣгали къ козулямъ, повидимому смотрѣвшимъ въ ту сторону, гдѣ находится охотникъ,—и неудачи почти не бывало. Я часто спрашивалъ ихъ, къ чему они это дѣлаютъ, когда и безъ того разстояніе такъ не велико, что можно стрѣлять не задумавшись. Отвѣтъ былъ всегда одинаковъ: «Гм,—для чего же палить далеко, когда можно подойти ближе? вѣдь козуля дика и слѣпа, да и развѣ не видно, что она смотреть не туда, куда бы слѣдовало!»

Голосъ козули сходенъ нѣсколько съ блеяніемъ овцы, только у козули оно какъ-то гуще, сиповатѣе и однозвучнѣе. Здѣсь говорятъ—козуля реветъ. Ревъ ея рѣдко бываетъ безъ видимой причины, а обыкновенно слѣдуетъ послѣ испуга. Въ самомъ дѣлѣ, дикая коза, застигнутая врасплохъ, иногда до того пугается, что только кричитъ и скачетъ на одномъ мѣстѣ, а не бѣжитъ.

Дикая коза хитра, недовѣрчива и до крайности боязлива. Въ случаѣ надобности она ловко скрываетъ свой слѣдъ, такъ что неопытному въ этомъ дѣлѣ охотнику козьяго слѣда не выправить и козули не найти. Въ особенности легко раненая козуля куда какъ хитра въ этомъ случаѣ. Зимой она старается попасть на какойнибудь козій же слѣдъ, на дорогу, бросается въ стороны, дѣлаетъ петли, скачетъ черезъ кусты, забивается въ густую чащу, старается выбѣгать на такія мѣста, гдѣ нѣтъ снѣга, напримѣръ, на голые солончаки и т. п.; лѣтомъ же, кромѣ всего этого, она спускается въ горныя рѣчущки и бѣжитъ ими по нѣсколькимъ сотъ сажень, глубокія мѣста или омуты переплываетъ и на берегъ (обыкновенно противоположный) выходитъ тогда, когда уже надѣется быть незамѣченою; она даже ложится на землю около самой воды, забивается подъ крутые яры, валежники и проч. Но всѣ эти уловки и увертки хорошо извѣстны настоящему сибирскому звѣровщику, моргѣну, какъ здѣсь говорятъ; надуть его трудно козулѣ и если не онъ, то собака непременно отыщетъ плутовку. Свѣжая кровь, ясно видимая на снѣгу, а лѣтомъ на травѣ и кустахъ, служитъ первымъ признакомъ при поискахъ. Самое лучшее—раненую козу не тревожить вскорѣ послѣ выстрѣла: она непременно ляжетъ

и усветь; если же взбудить, она сгоряча или, как говорят, со скрону, бросится на утекъ и бѣжить столько, сколько силы позволяютъ.

Козуля очень крѣпка къ ружью, или тверда на рану. Съ изломанной передней ногой, она такъ сильно бѣжить, что легкая собака ее не догонитъ, а подпáрившись (соединившись, подбѣжавъ) къ здоровымъ козамъ, нисколько не отстаеъ отъ нихъ. Даже, если обѣ переднія ея ноги будутъ переломлены, и тутъ она, подталкиваясь задними и упираясь санками (мордой), бѣжить такъ быстро, что человекъ ее не догонитъ. Вся сила ея бѣга заключается въ заднихъ ногахъ, которыя длиннѣе и гораздо крѣпче переднихъ. Вотъ почему собака легко догоняетъ ее тогда, когда у нея сломана нога задняя, а если обѣ, то и человекъ поймать можетъ. Коза въ состояніи уйти отъ охотника даже и тогда, когда у нея переломлены діагонально двѣ ноги, задняя и передняя накрестъ, или обѣ рядовыя съ котораго нибудь бока. Право, трудно объяснить, какимъ образомъ она это дѣлаетъ, а это фактъ хорошо извѣстный многимъ здѣшнимъ звѣровицникамъ. Замѣчено только, что козуля въ этомъ случаѣ никогда не бѣжитъ подъ гору, какъ раненая по тушѣ, а всегда наискось на гору. Раненый гуранъ опасенъ: онъ иногда бросается на охотника и на собаку, если они къ нему подбѣгутъ слишкомъ близко; были примѣры, что неопытные охотники не легко расплачивались съ нимъ за свою неосторожность, а собаки даже платились жизнью. Онъ сильно бодаетъ рогами, а задними копытами бьетъ такъ крѣпко, что можетъ переломить охотнику руку или ногу.

Вообще о признакахъ раненой козули можно сказать много такого, что уже было сказано въ статьѣ «Сохатый».

Какъ долговѣкъ дикой козы, опредѣленно сказать не могу; знаю одно, что козули бываютъ до того стары, что худо видятъ и слышатъ, не имѣютъ во рту зубовъ и шкурки ихъ до того ветха, что рѣшительно не годны къ употребленію, ибо мездра ихъ не толще обыкновенной писчей бумаги. Мясо такихъ старожиловъ никуда негодно, оно черство, вяло и сухо. Рассказываютъ, что такія старушки-козули, путешествуя въ лѣсу, безпрестанно натыкаются на пни, деревья,

кусты и т. п. Замѣчено также, что козы пропадають и отъ болѣзаней, особенно во время сибирской язвы.

### ДОВЫВАНІЕ КОЗУЛЬ.

Многочисленность дикихъ козь, ихъ вкусное и питательное мясо, теплая и легкая шкурка заставили обратить на козуль особое вниманіе дѣлнвыхъ сибиряковъ и придумать много различныхъ ловушекъ для добыванія ихъ. Кромѣ того, козуль множество бьютъ изъ винтовокъ, травятъ собаками и заганивають на лошадахъ.

Нѣкоторыми ловушками добываютъ козуль во всякое время года, какъ напримѣръ ямами и огородными пастями; другими же только въ извѣстное время, именно зимою, это—луками и поѣдными пастями.

Ямы требуютъ осѣдлости и труда, а потому туземцы, какъ народъ кочевой, ихъ не имѣють, тогда какъ здѣшніе крестьяне, казаки, поселенцы и горнорабочіе (нынѣ сельскіе обыватели) владѣють десятками и даже сотнями ямъ. Самое устройство ямъ требуетъ нѣкоторыхъ условій, тѣсно связанныхъ съ успѣхомъ такого рода промышленности; ямы не безвыгодно дѣлать только въ такихъ мѣстахъ, гдѣ козь много во всякое время года; онѣ требуютъ непремѣннаго присутствія густаго лѣса, а отнюдь не чистыхъ луговыхъ мѣстъ. Ихъ надобно располагать по лѣсу съ такимъ умѣньемъ, чтобы козы, переходя изъ одной мѣстности въ другую, непремѣнно попадали на огороды, ведущіе къ ямамъ. А для этого нужно хорошо знать всю мѣстность того края, гдѣ думаешь устроить огородныя ямы; главное, необходимо узнать тѣ ходонныя козьи мѣста и ихъ лазы, которыми онѣ постоянно ходятъ на жировку, на водопой или перебѣгаютъ изъ одной доли въ другую. Для этого охотнику нужно быть на столько опытнымъ и обладать такимъ знаніемъ дѣла, чтобы не выкопать ямъ тамъ, гдѣ козули ходятъ рѣдко. Въ этомъ случаѣ поступаютъ такъ: охотникъ, при всякомъ удобномъ случаѣ, зимою, примѣчаетъ по слѣдамъ, гдѣ козули перебѣгаютъ хребты, какими путями ходятъ на жировку, гдѣ держатся

больше зимою, гдѣ лѣтомъ, и тогда, узнавъ всё ихъ главные перевалы, онъ уже, сообразая всю мѣстность, легко принимается за исполненіе задуманнаго плана.

Обыкновенно, прежде всего по опредѣленному направленію рубится лѣсъ для огорода, потомъ изъ него дѣлается самый огородъ, т. е. всёю известная городьба изъ жердей, такимъ образомъ, чтобы козуля не могла пролѣзть между ними. На известныхъ перевалахъ или переказахъ козь, городьба прерывается, тутъ оставляются мѣста для будущихъ ямъ, такъ называемыя здѣсь воротца; онѣ бываютъ такой ширины, каковы ямы. Протянувъ такимъ образомъ огородъ иногда на нѣсколько десятковъ верстъ, перерѣзавъ имъ нѣсколько падей, ложковъ, хребтовъ и оставивъ нѣсколько десятковъ или сотъ воротцевъ, принимаются за копаніе ямъ. Все это, понятно, дѣлается по теплу, когда земля талая. Конечно, такія работы производятся больше артелями, семьями и весьма рѣдко въ одиночку.

Козья яма дѣлается въ длину сажень, въ ширину аршинъ и въ глубину отъ  $2\frac{1}{2}$  до 3-хъ аршинъ, т. е. такихъ размѣровъ, чтобы въ ней козуля могла свободно помѣститься, но не могла выскочить. Сверху ямы дѣлается обрубъ изъ плахъ или тонкихъ бревень; онъ готовится нѣсколько меньшихъ размѣровъ, чѣмъ яма, такъ что, если его положить по краямъ ямы, то верхнее ея отверстіе будетъ длиною не болѣе  $2\frac{3}{4}$ , а шириною  $\frac{3}{4}$  аршина. Это дѣлается для того, чтобы яма сверху не обсыпалась; а чтобы этого же не было внутри ея, за обрубъ, по стѣнамъ ямы, ставится стоячій частоколь изъ плахъ или жердей. Частоколь ставится непременно стоймя и отнюдь не лежа; въ противномъ случаѣ, звѣрь, попавшій въ яму, упираясь ногами въ поперечныя жерди, легко выскочитъ изъ ямы, чего онъ никогда не сдѣлаетъ, если частоколь поставленъ стоя.

Огородъ дѣлается такъ, чтобы концы жердей въ воротцахъ были наравнѣ съ обрубомъ ямы, для того, чтобы козуля не могла пройти въ воротцахъ по продольному обрубу ямы. Яма настораживается очень просто: сверху обруба вдоль кладутся двѣ тонкія жердочки, на нихъ поперегъ накладываются прутьики, а потомъ весь помостъ забрасывается



ветопшю, мелкими вѣточками, мхомъ, землею, сосновыми шишками, козьимъ каломъ въ лѣтнее время, зимою же снѣгомъ, на которомъ искусственно дѣлаютъ козью тропу. Само собою разумѣется, что яма закрывается съ такою ажуратностію, чтобы ее сверху примѣтно не было, и съ такой ловкостью поддѣлывается подъ окружающую почву, чтобы звѣрь не могъ отличить ее отъ поверхности земли, словомъ, не имѣлъ бы никакого подозрѣнія въ томъ что тутъ накрыта

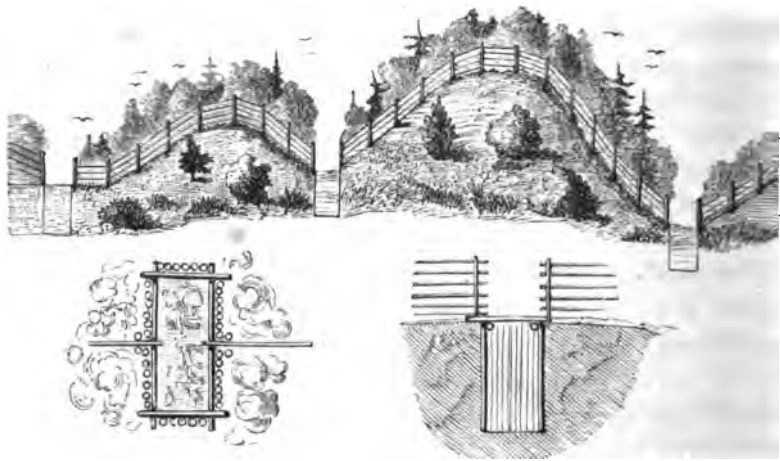

яма. Понятно, что земля, выброшенная изъ ямы, разравнивается и забрасывается различнымъ лѣснымъ хламомъ, а щепки сгребаются въ кучу и сжигаются. Когда яма забивается частоколомъ, плахи, горбыли или жерди ставятся такъ, чтобы всѣ находящіяся на нихъ сучки смотрѣли книзу; въ противномъ случаѣ лисица или волкъ, попавшіе въ яму, опираясь на торчалце сверху сучки, свободно изъ нея выйдутъ. Вынутаго изъ ямы звѣря отнюдь не слѣдуетъ свѣжевать вблизи оной, но оттащить подальше; иначе звѣрь, заслыша кровь, не только не пойдетъ въ воротца, но не осмѣлится къ нимъ и приблизиться.

Въ только что сдѣланныя ямы трудно поймать какого бы то ни было звѣря, потому что онъ, хорошо ознакомившись съ тою мѣстностію, гдѣ поселился, незнакомъ съ та-

кимъ новымъ устройствомъ, котораго не примѣчали тутъ прежде. Кромѣ того, звѣрь слышитъ запахъ новорубленнаго дерева, видитъ бѣлые обрубы жердей и проч., чего онъ съ непривычки боится. Старый же огородъ и ямы уже не имѣютъ запаха, обрубы ихъ почернѣли отъ времени, звѣри привыкли къ нимъ съ юныхъ дней—чего же тутъ бояться? Они смѣло идутъ въ давно дождающія ихъ воротца и проваливаются въ ямы. Хорошо сдѣланныя ямы служатъ по нѣскольку лѣтъ сряду безъ всякихъ починокъ, а съ поправками простояваютъ цѣлые десятки лѣтъ. Одна бѣда—это лѣсные пожары, которые ихъ не только портятъ, но даже иногда разрушаютъ до основанія.

Гдѣ козуль много, тамъ нужно осматривать ямы по крайней мѣрѣ разъ пять въ мѣсяць, а лѣтомъ чаще. Самое удобное время для ловли козуль въ ямы—весна и осень; весной онѣ непрестанно бѣгаютъ на увалы, а осенью, въ гоньбу, снуютъ вездѣ какъ угорѣлыя и въ пылу любовныхъ пароксизмовъ не замѣчаютъ иногда и видимыхъ опасностей.

Плохо хозяйину, если къ его ямамъ повадятся ходить медвѣдь; онъ станетъ раскрывать ихъ и добывать попавшую въ нихъ дичину; кромѣ того, онъ своими частыми посѣщеніями отпугаетъ козуль отъ ямъ, а неумѣньемъ обращаться съ ямами перековеркаетъ ихъ такъ, что послѣ и поправить трудно.

Около солонцевъ, солянокъ и ключей тоже иногда копаютъ ямы на тропахъ, которыми ходятъ козули, и огораживаютъ ихъ небольшими изгородями. Неудобство ихъ то, что онѣ дѣйствуютъ только лѣтомъ.

Подобнымъ же образомъ ловятъ козуль въ огородныя и поѣдныя пасти. Между огородными пастьями и ямами только та равница, что въ воротцахъ дѣлаются пасти, а не ямы. Козули, не имѣя возможности пролѣзть сквозь огородъ, идутъ въ воротца и попадаютъ въ пасти.

Въ воротцахъ на землю плотно кладется порогъ *a*; около него съ одного конца вбиваются два крѣпкихъ колышка *b*, *g*; на одинъ изъ нихъ, *b*, накладывается однимъ концомъ перекладина *c*, а другимъ на конецъ мотыля *d*, который своей серединой лежитъ на верхушкѣ колышка *g*. Къ дру-

тому концу мотыля *d* привязывается веревочка *j*, съ кляпущкомъ *i*; одинъ конецъ этого кляпущка *i* подхватывается за верхнюю зарубку колышка *m*, а другой поддѣвается за верхнюю засѣчку нарогона *k*, который въ свою очередь и въ одно время задѣвается за нижнюю зарубку колышка *m*. Къ верхнему концу нарогона (спуска) *k* прикрѣпляется то-

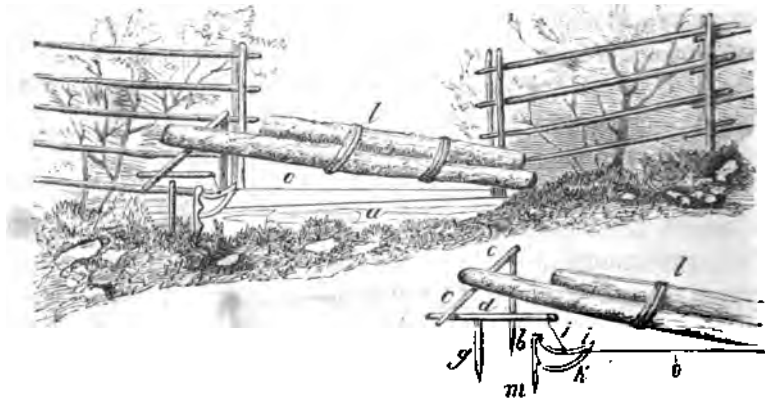

венькая волосяная сима *o*; она натугѣ протягивается чрезъ всё воротца и прикрѣпляется къ изгороди. Затѣмъ на перекладину *c* тихонько накладывается тяжелая опадная колода *l*,—и часть готова. Козуля, пролѣзая подъ опадную колоду *l*, задѣнетъ симу *o*, которая сдернетъ спускъ *k*; тогда кляпущекъ *i* выскочитъ изъ зарубокъ, коромысло или мотыль *d*, давимый перекладиной *c*, свернется, съ него упадетъ перекладина, а вмѣстѣ съ нею и колода *l*, которая и придавитъ козулю поперегъ къ лежащему порогу *a*,—и звѣрь пойманъ.

Смотря на такую грубую машину, невольно думается, что она не успѣетъ поймать проворной козули, а на дѣлѣ выходитъ не такъ: козуля не успѣетъ проскочить подъ колоду, какъ машина быстро сдѣлаетъ свое дѣйствіе и придавитъ козулю къ порогу. Мастера этого дѣла такъ тонко устроявають механизмъ, что часть успѣваетъ ловить козуль и даже лисицъ на всемъ скаку.

Механизм поѣдной пасти обыкновенно устраивается точно такимъ же образомъ, но устройство самой пасти иное. Поѣдная пасть не имѣетъ огорода и пригодна только въ зимнее время, тогда какъ первая можетъ добывать козуль въ продолженіе всего года. Поѣдныя пасти ставятся не въ сиверу, какъ первыя, а напротивъ, на чистыхъ открытыхъ мѣстахъ, на лѣсныхъ увалахъ, куда зимою козули выходятъ на жировку. Къ опадной колодѣ привязывается поѣдь, заманчивый зеленый, осиновый или березовый вѣничекъ. Въ огородныя пасти попадаютъ кромѣ козуль и другіе звѣри, какъ-то: волки, лисицы, кабарги, медвѣжата и другіе, а въ поѣдныя только однѣ козули, потому что на такую приманку какъ зеленый вѣничекъ, никакой другой звѣрь нейдетъ.

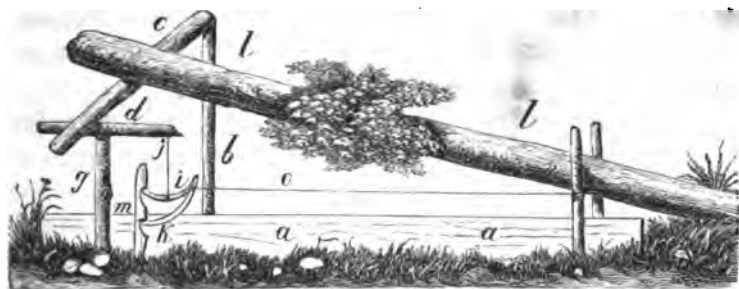

Козуля, увидѣвъ поѣдь, прельстится зеленымъ вѣничкомъ, подойдетъ къ пасти и начнетъ закусывать, потомъ, разлакомившись, за чѣмъ нибудь полѣзаетъ подъ вѣничекъ, задѣнетъ за сѣчу о и попадетъ подъ тяжелую колоду.

Я уже упоминалъ выше, что козуль ловятъ луками, какъ волковъ (см. статью «Волкъ»). Устройство луковъ и постановка ихъ одинаковы. Только козыи луки становятся въ другихъ мѣстахъ—зимой и лѣтомъ около ключей, накипей, наледей, на ковыихъ тронахъ, около зародовъ сѣна. Кромѣ того, козыи луки ставятся иногда въ воротцахъ огорода, если ямы еще не выкопаны или пасти не срублены. Ставятся они и въ томбокахъ. Томбокъ—это легкая городьба, устроенная такимъ образомъ: въ лѣсу рубятся небольшія деревья, по какому нибудь избранному охотникомъ направленію, и

валятся такъ, что они вершинками падаютъ въ одну сторону. Вершинки ихъ оставляются на землѣ, а стволы поднимаются на ихъ же пеньки, изъ чего и выходитъ какъ бы родъ гордобы. Гдѣ нибудь между срубленными деревцами, т. е. въ томбожѣ, и ставятся луки. Козули, бродя по лѣсу и видя преграду въ наваленныхъ въ одну сторону деревцахъ, идутъ въ промежутки и попадають на поставленные луки. Зимомъ луки бьютъ крѣпко и такъ сильно, что убиваютъ козудъ на повалъ; лѣтомъ же они отходятъ и бьютъ слабо, такъ что козы уходятъ далеко. Такъ какъ лѣтомъ слѣдить раненыхъ козъ гораздо труднѣе, чѣмъ по снѣгу, то луки ставятся больше зимою, чѣмъ въ теплое время по черноstonу. Въмѣсто луковъ многіе охотники настораживаютъ старыя винтовки, дробовики и пистолеты, заряжая ихъ пулями, картечью, жеребьями. Но такіе самопалы становятся только лѣтомъ на ночь, на двѣ, около ключей, солонцовъ и солянокъ, на козвѣихъ тропкахъ.

Во всѣхъ этихъ ловушкахъ есть одно общее неудобство: маленькія птички, садясь на продѣтыя сѣмы, зачастую спускають чутье настороженныхъ пасти, луки и самопалы. Иногда охотникъ, издали взглядываясь въ какую нибудь свою машину, видитъ, что она упала или выстрѣлила; вотъ онъ торопится къ ней, нудить коня, внутренно волнуется отъ радости, лицо его горитъ, сердце токаетъ, языкъ тихонько лепечеть: «слава Тебѣ, Господи! кого-то Богъ даль?» — Наконецъ онъ подъѣзжаетъ къ ловушкѣ и видитъ обманъ: ловушка разрядилась, а никого нѣтъ. Местъ наполняетъ его душу; онъ знаетъ причину обмана, снова проворно настораживаетъ ловушку и неволью съ досады ругаетъ виновницъ-птичекъ: «чтобъ васъ черная немочь взяла, проклятыхъ! чтобъ васъ язвило, безстыдницы!» — говоритъ онъ, садится на коня и ѣдетъ далѣе по ловушкамъ, все еще досадуя и шепча какія-то невнятные слова...

Кромѣ вышеописанныхъ неудобствъ, надо упомянуть еще объ одномъ: зимою, въ большіе снѣга, ямы иногда такъ заваливаются, что настороженные помосты не въ состояніи выдерживать массы наваливашагося поверхъ ихъ снѣга и они или осѣдаютъ, или совсѣмъ проваливаются, обнаруживая ло-

вушки, чего быть не должно; за этимъ надо строго смотрѣть охотнику и тотчасъ закрывать ямы, потому что козули и всякій другой звѣрь, видя ихъ, теряютъ довѣріе и потому не идутъ въ воротца. Весною же другой недостатокъ: въ ненастные дни, а особенно въ гололедицу, покрытыя снѣгомъ ямы такъ крѣпко устаиваются, что козули свободно ходятъ черезъ помосты и не проваливаются въ ямы. Зимой, во время мятелей, иногда такъ забиваетъ снѣгомъ ямы и пасти, что ихъ и откопать невозможно; а къ изгородямъ набиваетъ такіе суметы, что козули по нимъ преспокойно переходятъ черезъ огороды. Хорошо сдѣланныя пасти служатъ иногда очень долго хозяину и приносятъ большую выгоду; но одинъ лѣсной пожаръ—и онѣ гибнутъ десятками, сотнями.

Касательно устройства пастей между сибиряками ходитъ забавный анекдотъ о томъ, какъ одинъ ссыльный, находясь въ бѣгахъ, поселился въ лѣсу и пронытывался на счетъ пастей, добывая изъ нихъ попавшихся козуль. Бродяга, какъ не охотникъ, не зналъ устройства пастей и не могъ настораживать тѣ ловушки, изъ которыхъ добывалъ козуль; поэтому, чтобы узнать ихъ механизмъ, онъ отправился къ одной пасти и хотѣлъ ее спустить, чтобы посмотреть ея дѣйствіе. Не понимая, въ чемъ дѣло, онъ зашелъ съ той стороны, гдѣ помѣщенъ механизмъ, и тронулъ не настороженную симу, а самый спускъ; пасть упала, но бродяга не видалъ ея дѣйствія, потому что мотылемъ (коромысломъ) его такъ сильно ударило въ лобъ, что «несчастный» свалился безъ памяти. На этотъ разъ пріѣхалъ хозяинъ, привелъ его въ чувство и увезъ домой. Смѣху было много, когда бродяга пресерьезно рассказывалъ о такой чудесной штуцѣ: «вдоль всю каторгу пропшелъ,—говорилъ онъ,—а такой диковины не видывалъ; да она, проклятая, бьетъ и колотитъ и подъ себя воротитъ!...» Конечно, хозяинъ, какъ истый сибирякъ, былъ очень доволенъ такимъ изрѣченіемъ.

Козуль ловятъ еще петлями въ продолженіе цѣлаго года; но способъ этотъ здѣсь мало употребителенъ, хотя и простъ. Петли ставятся на козихъ тропахъ, около ключей, солонцовъ и солянокъ, а въ течку по тѣмъ мѣстамъ, гдѣ больше бѣгаютъ козули. Конецъ петли привязывается къ небольшимъ

молодымъ деревьямъ, а самая петля настораживается надъ тропой. Если петлю укрѣпить къ большому дереву, которое на столько крѣпко, что не дѣлаетъ ни малѣйшаго погиба отъ усилій человѣка, то коза, попавшая шеей въ петлю, бросившись въ сторону, непременно оборветъ петлю и уйдетъ, тогда какъ петля, привязанная къ молодому, гибкому дереву, всегда устоитъ и удержитъ козулю на мѣстѣ. Нѣкоторые промышленники привязываютъ петли къ воткнутымъ въ землю кольямъ. Козуля, попавъ въ такую петлю, бросается, выдернетъ колья, отчего петля не оборвется, но не уйдетъ и козуля, потому что колья непременно задѣнетъ за кусты или деревья и остановитъ добычу. Самыя петли дѣлаются изъ крѣпкой конопля и сучатся въ три или четыре пряди, такъ что бѣвуютъ толщиною въ женскій мизинецъ. Передъ постановкой, петли натираются землею, березовыми или лиственничными свѣжими вѣточками, чтобы не были примѣтны и не имѣли человѣчьяго запаха. На козулю петля ставится такъ, чтобы верхній ея край хваталъ по поясъ, а нижній на четверть не касался бы земли. Петля дѣлается удавкой, т. е. такая, которая, разъ затянувшись, не развяжется. Вся длина петли не болѣе сажени. Были случаи, что въ козьи петли попадали волки, лисицы и медвѣди. Мясо задавленныхъ козъ не вкусно и потому не имѣетъ того значенія, какъ застрѣленныхъ; оно извѣстно подъ названіемъ давленины.

Въ Забайкальѣ множество козулъ истребляется винтовками. Ружье не требуетъ того, чтобы козуля сама подошла къ нему близко, — нѣтъ, мѣтвая пуля зоркаго промышленника достаетъ козулю нерѣдко за 100 и болѣе сажень, не только стоящую, но и бѣгущую во всю козью прыть. Винтовка не требуетъ ни опредѣленнаго мѣста, ни урочнаго времени; гдѣ побывалъ охотникъ, тамъ побывала и она, ни горы и овраги, ни рѣчки и болота, — ничто ей не преграда; часы досуга охотника — вотъ ея время.

Самая скудная ружейная охота на козъ зимою, потому что козули при оголившемся лѣсѣ далеко видятъ охотника, а еще дальше слышать тяжелую зимнюю поступь или поѣздку верхомъ. Скрасть козулю зимою, т. е. подобраться къ ней на мѣру выстрѣла, чрезвычайно трудно, развѣ въ вѣт-

ранний день, а въ тихій, морозный почти невозможно. Зимною большею частию стрѣляютъ козуль посредствомъ облавы, какъ здѣсь говорятъ, облавять козуль, а выражаясь по-туземному—сориданить или ургечить. Впрочемъ эти два выраженія передѣланы уже съ туземнаго русскими промышленниками, которые зачастую употребляютъ ихъ въ обыкновенномъ разговорѣ, какъ и многія другія туземныя слова. На облаву собираются нѣсколько промышленниковъ, сговариваются, куда ѣхать, на сколько дней, откуда начать облаву, гдѣ кончить. Прибѣжавъ на мѣсто, промышленники раздѣляются на двѣ партіи. Одна (большая) отправляется «садиться на мѣста» (въ засаду), а другая ѣдетъ «гнать» козъ на стрѣлковъ. Весь успѣхъ этой охоты заключается въ знаніи мѣстности, въ умѣньи избрать мѣста для засады и въ искусствѣ «загонщиковъ» нагнать козуль на стрѣлковъ. Для засады избираются извѣстные перевалы козъ, которыми онѣ бѣгаютъ изъ одной доли въ другую; мѣста эти большею частию узкіе лога въ вершинахъ падушекъ и сѣдловины на хребтахъ. Слѣдуетъ ли говорить о томъ, что стрѣлки въ засадѣ не должны ни говорить, ни курить, ни ходить, а сидѣть или стоять тихо и, настороживъ глаза и уши, ждать козуль съ той стороны, откуда онѣ должны прибѣжать. Конечно, охотникъ долженъ быть готовъ къ выстрѣлу каждую минуту, иначе онъ можетъ упустить дорогую добычу, ибо часто случается, что вмѣсто козуль прибѣгаютъ лисицы, волки, изюбры, сохатые, кабаны. Погонщикамъ торопиться не слѣдуетъ, имъ нужно рассчитать время такъ, чтобы дать выйти на мѣста стрѣлкамъ, въ противномъ случаѣ они могутъ испортить все дѣло, потому что козули успѣютъ пробѣжать черезъ перевалы раньше прихода стрѣлковъ. Гнать нужно не торопясь, а исподволь подвигаться впередъ, постукивать объ деревья палками и извѣдка покрикивать. Козы, услыша приближеніе человѣка, не торопясь бросятся бѣжать въ противоположную сторону на котораго нибудь изъ охотниковъ на перелазяхъ. Замѣчу, что козы бѣгутъ большею частию густолѣсьемъ, чаще и рѣдко чистымъ мѣстомъ или рѣдколѣсьемъ. Въ тѣхъ мѣстахъ, гдѣ часто облавять, козы до того привыкаютъ къ этой охотѣ, что пускаются на хитрости и нерѣдко



надувають погонщикова; заслыша стукъ и крикъ, онѣ не бѣгутъ на засады, а бросаются навстрѣчу загонщикамъ, или же остаются на мѣстѣ и прячутся, пропуская мимо себя охотниковъ. Вотъ почему въ такихъ мѣстахъ загонщикамъ нужно быть внимательнымъ ко всякому предмету, чтобы не пробѣжать мимо затавившихся козъ, или не пропустить навстрѣчу бѣгущихъ. Тутъ не лишнее и собаки. Нерѣдко козули прибѣгаютъ и къ такой хитрости: заслыша или завидя охотниковъ, становятся на колѣнки и прячуть головы подъ кусты, валежины, горѣлые пни, вѣроятно думая, что если онѣ спрятали свои головы, то ихъ и не видно. Стрѣлкамъ, завидя приближающихся козуль, должно немедленно приготовиться къ выстрѣлу и какъ только онѣ подбѣгутъ въ мѣру—нужно чѣмъ нибудь стукнуть, кашлянуть, куркнуть по воронь или рявкнуть по козы, отчего козули тотчасъ останавливаются и начнутъ прислушиваться, тогда и стрѣлять. Если же ковы бѣгутъ во всю прыть, съ заложеными назадъ ушами, значить, что онѣ сильно испугались, и тогда ужъ нужно стрѣлять на бѣгу, ибо онѣ ни за что не остановятся. Часто козы, подбѣжавъ къ засадѣ, вдругъ останавливаются сами; тогда, если не въ мѣру выстрѣла, охотнику нужно сдѣлаться истуканомъ,—ни пикнуть, ни шевелиться, ни моргнуть, какъ говорится. Малѣйшій шорохъ или движеніе охотника, замѣченное козулею, заставитъ ее убѣжать мимо. Понятно, что при облавѣ козуль нужно соображаться съ духомъ, то есть гнать козъ по вѣтру, а не противъ, потому что въ послѣднемъ случаѣ онѣ услышатъ запахъ стрѣлковъ.

Облаву можно производить влюдномъ (то есть многимъ охотникамъ), если мѣста не тѣсны (обширны), и впятеромъ, вчетверомъ, втроемъ, даже вдвоемъ—если мѣста узки.

Въ вѣтряную погоду облавить неудобно, да и козули не бѣгутъ, куда бы имъ слѣдовало, а вертятся во всѣ стороны. Въ сильный вѣтеръ лучше ходить скрадомъ по густымъ падушкамъ и высматривать козуль по чащамъ и густолѣсью, куда онѣ тогда прячутся. Въ погоду онѣ смиренны, ибо не слышатъ шороха приближающагося къ нимъ охотника, шумъ вѣтра и скрипъ деревьевъ заглушаютъ даже самую тяжелую поступь.

Великимъ постомъ, по наступу, въ нашемъ краѣ, травятъ козъ собаками или же гоняютъ на лыжахъ и на лошадахъ. Чѣмъ глубже снѣгъ, тѣмъ скорѣе устаетъ козуля и ближе пускаетъ охотника на выстрѣлъ. Въ слишкомъ глубокиѣ снѣга ѣздить на лошадахъ невозможно, тогда лучше на лыжахъ. Вся охота состоитъ въ томъ, что охотники бѣгаютъ на лыжахъ или ѣздятъ на лошадахъ не торопясь, а исподволь, слѣдомъ за козулями и не даютъ имъ покоя. Если съ утра постоянно преслѣдовать козуль, то къ вечеру, даже къ обѣду (смотря по глубинѣ снѣга), онѣ начнутъ останавливаться и пускаютъ на выстрѣлъ; а если двумъ или тремъ охотникамъ приударить на нихъ послыльѣе, то можно загнать козуль до того, что онѣ лягутъ и тогда ихъ можно переколоть ножемъ или взять живьемъ. Съ хорошими собаками охота эта еще легче. Нѣкоторые охотники и въ одиночку скоро заганиваютъ козуль. Конечно за одной козулей нѣтъ расчета гнаться промышленнику, но за табуномъ есть свой интересъ; случается, что два, три охотника, преслѣдуя табуны козъ, вырѣзаютъ его до послѣдней головы; одному же сдѣлать это невозможно, потому что козули, видя бѣду, разбиваются и бѣгутъ въ разныя стороны. Преслѣдуемыя козы бѣгутъ всегда одна за другой и скачутъ прыжкомъ въ прыжокъ съ удивительной аккуратностію; передовыя козы обыкновенно мѣняются по очереди, ибо первой козѣ проламывать снѣгъ трудно и она скоро утомляется. Въ крѣпкій настъ козы обдираютъ себѣ ноги до того, что изъ нихъ льется кровь, это и служить вѣрнымъ признакомъ скорой добычи для охотниковъ.

Зимомъ, въ небольшіе снѣга, нѣкоторые промышленники съ хорошими винтовками ѣздятъ за козулями въ объѣздъ на санихъ, въ одиночку. Сани для этого дѣлаются о трехъ вязяхъ, на высокихъ копыльяхъ. Завидя гдѣ либо козъ, охотникъ шагомъ объѣзжаетъ ихъ вокругъ, какъ бы проѣзжая мимо, отчего козы, привыкшія видѣть крестьянъ, какъ они ѣздятъ въ лѣсъ за дровами, стоятъ на мѣстѣ; промышленникъ, подбравшись къ нимъ на дальній выстрѣлъ, не останавливая лошадь, тихонько сваливается съ саней и стрѣляетъ любую козулю. Гдѣ козъ много и мѣста таковы, что на санихъ можно ѣздить безъ особыхъ затрудненій, тамъ охота эта до-

бычлива. Все неудобство ея заключается въ томъ, что приходится далеко стрѣлять; зато бываетъ, что на одну пулю попадаетъ по двѣ и по три козули, потому что козы имѣютъ обыкновеніе, стоя на мѣстѣ и дикую на что нибудь, собираться въ кучу и близко другъ къ другу.

Случайно стрѣляютъ козуль на ключахъ, накипяхъ, на ледяхъ, куда онѣ приходятъ зимою пить и лизать ледъ, а также около зародовъ сѣна, на увалахъ и солнопекахъ, куда онѣ выходятъ кормиться.

Весною самая лучшая охота на увалахъ, когда они совершенно оголятся и на нихъ покажутся цвѣточки ургуа, потомъ и свѣжая зелень, тогда какъ въ сиверахъ и падушкахъ лежатъ еще сугробы сѣга. Охотникъ, зная время выхода козуль на увалы, о чемъ я уже говорилъ выше, караулитъ ихъ съ винтовкой. Онъ тихо ходитъ и высматриваетъ козуль, если мѣста обширны, или же сидитъ около выходовъ и ждетъ ихъ появленія. Въ тѣсныхъ мѣстахъ выходы узнать необходимо, иначе трудно убить козулю. Сидѣть или ходить нужно какъ можно тише и осторожнѣе, чтобы чѣмъ нибудь не стукнуть или не шаркнуть; для этого на ноги надѣваютъ такъ называемые прикопотки (толстые волосяные чулки), въ нихъ ходитъ мягко и удобно, отъ нихъ нѣтъ никакого шума. Не потому ли эту охоту такъ любятъ здѣшніе промышленники, что она самая трудная? Плохіе охотники, зная себя, не сунутся на увалы. Въ самомъ дѣлѣ, скрасть козу на чистомъ солнопекѣ—вещь мудреная, требующая навыка и особеннаго таланта, какъ говорятъ звѣровщики. Увидавъ козулю издали, нужно сообразиться съ мѣстностію, откуда бы лучше подойти къ ней, чтобъ она не замѣтила, узнать, откуда таетъ воздухъ, чтобъ не нахнуло на нее запахомъ, котораго она такъ боится. Скрадывать нужно съ такой осторожностію, чтобъ самому не слышать своей поступи; подходить только въ то время, когда козуля ѣсть, и стоять неподвижно, когда она чухаетъ (глядитъ, слушаетъ). Не бѣда, если козуля увидитъ неподвижно стоящаго охотника; ей не различитъ человѣка по фигурѣ отъ пня даже на близкомъ разстояніи, особенно, когда лица его не видно. Иногда на пяти саженьяхъ козуля не можетъ отличить охот-

ника отъ шней и кустовъ. Недаромъ ее называютъ дико-шарой. Кто хорошо скрадываетъ на токахъ глухарей, тотъ можетъ надѣяться, что пройдетъ и козулю. Я всегда любилъ смотрѣть на здѣшнихъ ловкихъ звѣровщиковъ, когда они подходили къ козулямъ. Это своего рода высокое искусство. Навыкъ, легкость, прворство въ движеніяхъ—удивительны. То онъ какъ тѣнь крадется на прыпочкахъ, держа передъ собой готовую къ выстрѣлу винтовку, устремивъ зоркіе глаза въ одну точку, то онъ скачетъ и бѣжитъ съ легкостью кошки, то ползетъ какъ червякъ, то вдругъ останавливается и стоитъ какъ статуя, едва переводя дыханіе... А вотъ, смотришь, онъ прицѣлился, словно приросъ къ своей забавной винтовкѣ, затаялъ дыханіе, будто замеръ... еще мгновеніе, на полкѣ вспыхнуло, раздался выстрѣлъ... Еще дымы не успѣли разойтись по воздуху и сивымъ облакомъ виситъ надъ поляной, какъ промышленникъ ужъ докальваетъ свалившуюся козулю и радостно шепчетъ: «слава Тебѣ, Господи! еще не послѣдняя!...»

Когда зеленъ появится вездѣ и козули перестанутъ ходить на увалы, начинается охота на пикъ или, лучше сказать, варварское истребленіе матокъ-козуль. Охота состоитъ въ томъ, что промышленники ходятъ по такимъ мѣстамъ, гдѣ агнятся козули, и пицникомъ, поддѣланнымъ подъ голосъ молодыхъ козлятъ, подманываютъ отелившихся матерей и берутъ ихъ изъ винтовокъ. Пицникъ или пикулька дѣлается изъ бересты, она небольшая и похожа на неплотно сложенный дѣвъ половинки вдоль расколотой косточки черносливенки; пикулька вкладывается въ ротъ плашмя; въ нее грудью вдругъ вдуваютъ воздухъ и вмѣстѣ съ тѣмъ раскрываютъ немножко губы, отчего происходитъ пискъ, совершенно сходный съ пискомъ молодыхъ анжиганъ. Козули, слыша фальшивые звуки, думаютъ, что кричатъ ихъ дѣти, опрометью бросаются на то мѣсто, гдѣ пикнулъ охотникъ, и попадаютъ на пули. Въ густыхъ кустахъ козули такъ близко прибѣгаютъ къ охотникамъ, что ихъ закалываютъ иногда винтовочными сошками, которыя на концахъ бывають окованы. Охота эта не такъ проста, какъ кажется покуда по моимъ запискамъ. Научиться никакъ не хитро, но никакъ

такъ, чтобы приманивать козлухъ—вещь мудреная. Нѣкоторые охотники всю жизнь свою учатся пикать и до гроба не выучиваются. Ходя за козами, пикать надо не повсемѣстно, а на избранныхъ пунктахъ и то не часто, а рѣдко, пикнуть пять, шесть разъ, подождать, оглядѣться, потомъ опять спикать; если козуля близко и слышитъ пискъ, то непременно прибѣжитъ къ охотнику; если же пикать часто и постоянно, то козули узнаютъ обманъ и не придутъ. Пикающему охотнику надобно быть всегда наготовѣ, потому что козули бѣгутъ на пикъ скоро и почти не останавливаются, а набѣжавъ близко и распознавъ охотника, тотчасъ убѣгаютъ. Когда козлята еще малы, то козули съ такимъ азартомъ бѣгутъ на пикъ, что нерѣдко бросаютъ своихъ анжиганъ, которые въ это время сосали ихъ вымя. Когда же козлята подрастутъ, окрѣпнутъ и начнутъ ходить вмѣстѣ съ матерью, тогда уже козуля на пикъ нейдетъ; этимъ и прекращается охота на пикъ, что бываетъ около половины юня. Гураны вовсе неидутъ на пикъ, они въ это время живутъ отдѣльно отъ матокъ и, какъ холодные отцы, совсѣмъ не участвуютъ въ выкармливаніи молодыхъ козлятъ. За то вмѣсто пикъ на пикъ охотника нерѣдко прибѣгаютъ лисицы, волки и медвѣди. Послѣдніе въ особенности лакомы до анжиганъ; они нарочно бродятъ по такимъ мѣстамъ, гдѣ ягнятся козули, и, заслыша настоящій или поддѣльный пикъ, безъ церемоніи являются на мѣсто пика. Поэтому тамъ, гдѣ есть медвѣди, нужно быть осторожнымъ и всякую минуту готовымъ къ бою, потому что звѣри, заслыша пикъ анжиганъ, тихонько подкрадываются къ такимъ мѣстамъ, а, подобрившись близко, вдругъ бросаются безъ ошибки въ ту самую точку, гдѣ раздавался послѣдній звукъ писка, чтобы схватить козленка на мѣстѣ. Многие звѣровщики, подмѣтя промышляющаго мишку, увѣренные въ себѣ и приготовившись смѣло и безъ ошибки встрѣтить его свинцовой пулюей, нарочно приманиваютъ къ себѣ звѣра поближе. Мнѣ рассказывали такіе молодые охотники, что медвѣди, раньше услыша пикъ охотника и подобрившись близко къ нему, долго прислушиваются, а послѣ тихо повтореннаго писка прилегаютъ къ землѣ и еще прислушиваются, какъ кошка готовится къ послѣднему прыжку;

въ это-то самое время промышленники вѣрными выстрѣломъ въ голову кладутъ ихъ на мѣстѣ. Кажется, какъ это просто—взялъ да и выстрѣлилъ медвѣдю въ голову, въ пяти или десяти саженьяхъ, вотъ и вся недолга. А мы спросимъ читателя, нельзя ли сравнить такихъ сибирскихъ звѣровщиковъ съ прославившимся по всему міру Жераромъ? Неужели нѣтъ? По-моему можно. Быть одному среди тайги, поддѣлать огромное косматое чудовище и подманить его нарочно къ себѣ на близкую дистанцію, хладнокровно прицѣлиться, изъ простой сибирской винтовки, да еще съ кремневымъ замкомъ, не имѣя за поясомъ запаснаго револьвера или саженной рогатины, мѣтить прямо въ голову страшному звѣрю и наконецъ спустить невѣрный замокъ безъ особеннаго біенія сердца... Воля ваша, такая отвага и сила характера выходятъ изъ общей мѣрки обыкновенной охотничьей удали! А такихъ звѣровщиковъ еще много въ широкой Сибири.

Охота на солонцахъ и солянкахъ уже извѣстна читателю изъ статей «Сохатыя» и «Изюбрь». Такова же она и на дикихъ козъ. Приготовление солянокъ, устройство сидѣвъ и лабазовъ для караула изюбровъ и сохатыхъ, я думаю, помнитъ читатель изъ тѣхъ же статей. Повторять одно и тоже скучно. Скажу нѣсколько словъ о козуляхъ, какъ онѣ посѣщаютъ солонцы и солянки, чтобы отличить ихъ отъ упомянутыхъ звѣрей. Я уже говорилъ выше, что козули на солончаки начинаютъ ходить рано, когда солончаки только что станутъ отходить (оттаивать) послѣ долгой, холодной зимы. Поэтому на тѣ солонцы, которые лежатъ на солнечныхъ пригрѣвахъ, козули ходятъ гораздо ранѣе, чѣмъ на тѣ, которые лежатъ въ сиверахъ, въ густо заросшихъ падушкахъ, въ тѣни. Сначала козули какъ бы жомоходомъ посѣщаютъ солонцы или солянки; пробѣгая на зеленѣющіе увалы, онѣ рано и ненадолго приворачиваютъ къ нимъ, какъ бы для того, чтобы отвѣдать солененькаго и тѣмъ возбудить и безъ того хорошей аппетитъ. Когда же зелень появится вездѣ, козули приходятъ на солонцы позднѣе и бывають на нихъ долго. Тамъ, гдѣ козуль много, а охотниковъ мало, онѣ идутъ на солонцы безъ особой застѣчивости; тамъ же, гдѣ ихъ часто пугаютъ, ко-

зудя, быстро приближаясь къ солонцу или солоникѣ, выходить на нихъ съ удивительной осторожностью и боязливю. Подходя къ нимъ тихо, онѣ часто останавливаются и прислушиваются—нѣтъ ли кого? не зашарчитъ ли ктонибудь? Если все тихо, сомнѣнья нѣтъ, онѣ подходятъ еще ближе, выставляютъ изъ кустовъ однѣ головы и снова прислушиваются, обнюхиваютъ, вглядываются во всѣ предметы, и если тутъ ничего не оказалось, идутъ на самый солонень уже сѣле. Иногда онѣ нарочно бросаются отъ солонцовъ, какъ бы чегонибудь испугавшись, и потомъ вдругъ останавливаются и прислушиваются, словомъ, поступаютъ такъ же, какъ изюбры. Вотъ почему и не слѣдуетъ измѣнять что либо въ старыя сидѣбахи или лабазахи, а тѣмъ болѣе перемѣнять ихъ мѣста, къ которымъ козули уже привыкли и не стали бояться. Если же необходимо сдѣлать новую сидѣбу и притомъ въ другомъ мѣстѣ, то старую трогать не надо, а оставить ее тамъ, гдѣ она была, потому что козы по привычкѣ будутъ смотрѣть на нее и новую пожалуй совсѣмъ не замѣтятъ. Были случаи, что охотники засыпали въ сидѣбахъ, а козули, долго равгуливающія по солонцу, подходили къ самымъ сидѣбамъ и чесались объ нихъ колышки, находясь въ нѣсколькихъ вершкахъ отъ тихо сидящихъ охотниковъ, потомъ, чегонибудь испугавшись, вдругъ бросались и перепрыгивали черезъ сидѣбы. Я знаю одинъ подобный примѣръ, за истинность котораго ручаюсь: два промышленника сидѣли однажды на двухъ разныхъ солонцахъ, которые находились не далѣе версты одинъ отъ другаго. Охотникъ, сидѣвшій на верхнемъ солонцѣ, просыпавъ съ вечера, заснулъ и такъ крѣпко, что не слышалъ, какъ козуля подошла къ самой сидѣбѣ и какимъ-то образомъ попала головой между сошекъ поставленной винтовки, прикладъ которой находился въ сидѣбѣ и упирался своимъ концомъ въ колѣни лежащаго подъ потникомъ (войлокомъ) охотника, такъ сладко предававшегося моресю. Козуля (это была огромнѣйшій гуранъ), вѣроятно почувъ запахъ охотника, должно быть вдругъ подняла голову и запуталась рогами въ сошкахъ. Винтовка полетѣла на ноги промышленника, который, очнувшись и услышавъ ревъ козули, машинально вскопчилъ на колѣнки и успѣлъ схватить гурана

одной рукой за ухо, а другой за один рогъ, но, испугавшись въ свою очередь не меньше козули, закричалъ во все горло. Все это было дѣло одной секунды; гуранъ, перепугавшись еще больше, чѣмъ дико кричавшій охотникъ, сталъ биться, лгаться, пятиться, вытаскилъ охотника изъ тайника и нѣсколько минутъ волочилъ его и винтовку по мокрому и грязному солонцу. Все это было такъ быстро, что охотникъ, крѣпко держась за добычу, не успѣвалъ вскочить на ноги и потому на колѣнкахъ и на брюхѣ таскался за сильнымъ гураномъ, «пересчитывая лбомъ и грудью грязныя, сливкія кочки солонца», какъ онъ послѣ смѣясь говорилъ самъ. Товарищъ его, сидѣвшій на другомъ солонцѣ, быть можетъ также забывшійся среди ночи и обданный холодной росой, услышавъ ревъ и крикъ, тоже сильно испугался, думая, что на его сосѣда напалъ медвѣдь, схватилъ скорѣе винтовку и опрометью бросился на выручку, спотыкаясь и падая въ кочкахъ. Запылавшись, прибѣжалъ онъ къ мѣсту арены, не вдругъ узнавъ ссорящихся и потому нѣсколько разъ бросалъ винтовку свою на сопки и хотѣлъ стрѣлять, но Провидѣніе спасло борящагося охотника: въ то самое время, какъ подошлѣвшій товарищъ хотѣлъ спустить курокъ въ позущаго на карачкахъ охотника, бывшаго въ толстой черной крестьянской шинели, принимая его за медвѣдя, у борца спала съ головы орогда (козья шапка съ ушами), тогда только припѣлывающійся охотникъ, замѣтя это и поблѣднѣвъ, бросилъ винтовку, осмѣлился подбѣжать ближе и закололъ гурана ножомъ. Это не анекдотъ, а фактъ, бывшій около Ашиньгинскаго пограничнаго пункта, лѣтомъ 1855 года. Чѣмъ свѣжѣе погода, тѣмъ лучше идутъ козули на солонцы и солянки; въ тихую же пасмурную ночь онѣ рѣдко ихъ посѣщаютъ, а во время грозы совсѣмъ не ходятъ. Часто случается, что козули, пришедшія на солонцы, чѣмъ-то производятъ особые глухіе звуки, похожіе на то, какъ если бы выговаривать невнятно «трррригъ, трррригъ». Я не могъ удостовѣриться, чѣмъ онѣ это дѣлаютъ, но промышленники увѣряютъ, что козули тррррипкаютъ лопатками. На сколько это справедливо— не знаю.

На озерахъ бьютъ козуль изъ винтовокъ, точно такъ же,



какъ сохатыхъ, карауля ихъ по вечерамъ, по ночамъ и утрамъ въ потаенныхъ сидьбахъ. Въ жаркіе лѣтніе дни козули любятъ бродить около горныхъ рѣчущекъ, прячась въ кусты отъ несноснаго паута и мошки; въ это время промышленники, или возвращаясь съ ночной охоты, или отправясь нарочно по рѣчкамъ, высматриваютъ козуль, скрадываютъ и стрѣляютъ изъ винтовокъ. Скрадывать ихъ въ это время легко, потому что онѣ, отбиваясь отъ паута, хлопая ушами, мотая головой и лягаясь, наконецъ находясь около журчащей рѣчущки, не слышатъ шаговъ подходящихъ промышленниковъ.

Въ куктенъ, козью гоньбу, козуль истребляется множество. Въ это время бьютъ гораздо больше гурановъ, чѣмъ козлухъ. Промышленники тихо ходятъ по такимъ мѣстамъ, гдѣ болѣе гонятся козули, и, замѣчая ихъ издали, скрадываютъ и стрѣляютъ. Часто случается, что въ гоньбу козули сами прибѣгаютъ къ охотникамъ такъ близко, что ихъ иногда закалываютъ винтовочными сошками или стрѣляютъ въ упоръ. Это случается преимущественно съ гуранами; они, отыскивая козлухъ или преслѣдуя бѣглянокъ, съ такимъ азартомъ носятся по лѣсу, по козьимъ тропамъ, что не замѣчаютъ караулящихъ ихъ охотниковъ, даже не слышатъ ихъ крика, старающагося остановить бѣшеныхъ кавалеровъ хоть на одну секунду, чтобы половчѣе посадить въ нихъ мѣткую пулю. Поэтому часто приходится стрѣлять на бѣгу. Найдя двухъ бодающихся гурановъ, сперва стрѣляютъ обыкновенно слабѣйшаго, и когда онъ упадетъ, побѣдитель, не слыша выстрѣла, налетаетъ на трупъ противника и бодаетъ его еще лежачаго, такова злоба освирипѣвшаго любовника! Если же сначала застрѣлитъ побѣдителя, то побѣжденный, радуясь случаю, что его сильный соперникъ упалъ, проворно убѣгаетъ, тогда какъ въ первомъ случаѣ, побѣдитель, вымещая свою неудачу или злобу надъ трупомъ убитаго, дождется другаго выстрѣла и рухнется тутъ же на землю, рядомъ съ бывшимъ его соперникомъ. Вой разъяренныхъ гурановъ всегда сопровождается довольно сильнымъ хрипѣньемъ и пыхтѣньемъ, которыя слышны за нѣсколько десятковъ сажокъ. Промышленникамъ звуки эти хорошо извѣстны и чуткое ихъ ухо никогда не заставитъ охотника пройти мимо ссорящихся любовасовъ. Въ

мѣстахъ, гдѣ ковъ много, въ гоньбу, охотники караулятъ козуль на ихъ тропахъ и перелазяхъ, когда козули по вечерамъ и утрамъ, даже днемъ сами приходятъ на пулю къ притаившимся промышленникамъ \*).

Осенью, послѣ гоньбы, козули начинаютъ линять и получаютъ барловую зимнюю шкурку. Въ это время лучшая охота на ягодникахъ; козули по утрамъ и вечерамъ, даже днемъ, выходятъ на нихъ покушать синей голубицы и румяной брусники, а промышленники въ тѣ же часы идутъ туда же, для того, чтобы, увидавъ ягодницъ, подойти къ нимъ поближе и, выбравъ любую, свалить себѣ на завтракъ. На ягодникахъ бьютъ множество козуль въ нашемъ краѣ, охота довольно проста, а барловая шкурка козуль въ это время имѣетъ свою прелесть—она прочна и цѣнна.

Ворочусь нѣсколько назадъ, къ облавѣ козуль, и скажу еще, что облавить ихъ можно во всякое время года, даже лѣтомъ, что здѣсь и случается нерѣдко. Только въ гоньбу почти никогда не облавять ковъ: онѣ, занявшись любовными отношеніями, не слушаютъ загонщиковъ и не бѣгутъ на засады; тогда ихъ гораздо лучше стрѣлять такъ, какъ я говорилъ выше.

Освѣжевать убитую козу чрезвычайно легко. Часто случается, что промышленникъ, добывъ козулю и не имѣя при себѣ ножа, распарываетъ шкурку на брюхѣ и внутреннихъ частяхъ ногъ—кремнемъ (отъ постоянного спутника—огнива), а сдираетъ ее руками, ибо она чрезвычайно слабо держится на мясѣ. Кремнемъ же или острымъ осколкомъ простаго камня распарываетъ онъ брюхо, выпускаетъ внутренности, ноги въ суставахъ ломаетъ на колѣнѣхъ—и козуля готова, свѣжеваніе

\*) Надо замѣтить, что всѣ копытчатые звѣри—козуля, изюбрь и проч., жиря въ лѣсу или въ степи и не подозрѣвая присутствія врага, бѣгаютъ на видъ какъ-то толсты, тучны, съ большими отвислыми брюшинами—тогда охотнику цѣлѣе въ нихъ ловко. Если же они чувятъ врага, то всегда подбираются, подтягиваютъ брюхо, дѣлаются гораздо тоньше, словомъ несравненно меньшими на видъ; все это совершается въ одну минуту и тогда попасть въ нихъ пулей гораздо труднѣе. Эта очевидность служитъ хорошимъ признакомъ для охотника и рельефно указываетъ ему—слышать его животныя или пасутся безъ всякаго подозрѣнія.

кончилось, промышленникъ заваливаетъ добычу за спину или вьзетъ въ торока и везетъ, куда ему нужно. Кромѣ того, здѣшніе охотники послѣ снятія шурья съ козули, вырѣзаютъ со спины такъ называемую здѣсь шигду. Шигда—это двѣ волокнистыя желѣзки, въ ладонь шириною и вершковъ 8 или 10 длиною; онѣ находятся у козули на спинѣ, по бокамъ становаго хребта. Шигду отдѣляютъ ножомъ отъ мяса, высушиваютъ, раздираютъ вдоль по волокнамъ и готовятъ превосходныя крѣпкія нитки, которыя здѣсь называются жижками. Жижки гораздо крѣпче конопляныхъ нитокъ и употребляются преимущественно на шитье обуви, шубъ и козляковъ.

Въ козистыхъ мѣстахъ хорошіе промышленники убиваютъ иногда въ день ковъ до десяти. Конечно, такая добыча рѣдко бываетъ, но ковъ по 5 и по 6 и нынѣ убиваютъ въ одинъ день безъ всякаго затрудненія. Промышленники, чтобы не терять времени, обыкновенно оставляютъ добычу на мѣстѣ убоя, тѣмъ болѣе если они ходятъ, а не ѣздятъ верхомъ. прачутъ ихъ подъ валежины или вѣшаютъ на деревья, а послѣ, въ свободное уже отъ охоты время, ѣдутъ на лошадяхъ и доставляютъ убойню къ табору.

Почти всѣ здѣшніе промышленники, убивъ козулю, любятъ ѣсть сырыя почки, пока онѣ еще дышатъ жизненною теплотою, а нѣкоторые ѣдятъ даже сырую печенку и селезенку. Сырыя козьи почки я ѣдалъ, онѣ довольно вкусны и сочны, но другія внутренности не пробовалъ. Туземцы же, способные ѣсть всякую мерзость, застрѣливъ козулю весною или лѣтомъ, тотчасъ бѣгутъ къ добычѣ и прежде всего высасываютъ изъ сосцовъ молоко. Они говорятъ, что оно жирно, сладко и вкусно.

Лѣтомъ въ 1858 году, ходилъ я рано утромъ, въ окрестностяхъ Лунжаньянскаго золотого промысла (въ Нерчинскомъ горномъ округѣ), по небольшой, густо заросшей падушкѣ и высматривалъ козуль, которыя начинали уже гнаться. Утро было ясное, жаркое, мнѣ удалось увидѣть одного гурана, который гналъ матку и юркнулъ въ кусты, саженьхъ въ 70 выше меня. Я поторопился и побѣжалъ къ тому мѣсту, какъ вдругъ, не пробѣжавъ и 15 сажень, услыхалъ шорохъ въ кустахъ и

мнѣ показалось, что тамъ кто-то шевелится. Я остановился, быстро приготовившись къ выстрѣлу, и сталъ прислушиваться и вглядываться въ то мѣсто, гдѣ мнѣ что-то «помаячило», по выраженію звѣровщиковъ. Долго стоялъ я въ такомъ положеніи, не могъ узнать причины шороха и хотѣлъ уже идти далѣе, какъ вдругъ шорохъ послышался снова и я увидѣлъ въ кусту, надъ самой землей, что-то зашевелившееся. Я приложился и хотѣлъ уже выстрѣлить, но остановился, чтобы хорошенько высмотрѣть звѣря и вѣрнѣе посадить пулю. Призракъ опять пошевелился, я снова приложился и опять не выстрѣлилъ по той же причинѣ. Наконецъ я увидѣлъ что-то бѣлое у шевелящагося предмета, который былъ отъ меня не далѣе 20 сажанъ. Меня это поразило, я тотчасъ опомнился и сталъ придумывать, какой бы это былъ звѣрь, но, быстро передумавъ, сообразилъ, что лѣтомъ ни у одного звѣря нѣтъ ни одной части бѣлаго цвѣта. Я невольно содрогнулся, опустил винтовку и громко спросилъ: «кто тутъ»?—Молчаніе. Я опять—«кто тутъ»?—Молчаніе. Всмотриваясь пристальнѣе, я успѣлъ разглядѣть около бѣлины старый сапогъ. Что за штука, думаю,—неужели это кто нибудь подстерегаетъ меня. Кровь прилила мнѣ въ голову и такъ сильно, что у меня тотчасъ же заболѣла голова, дрожь пробѣжала по всему тѣлу, сердце хотѣло выпрыгнуть. Но я скоро опомнился, снова приложился и закричалъ: «кто тутъ, говори, а то убью сразу». Опять молчаніе. Я повторилъ тотъ же крикъ и прибавилъ, что спрашиваю въ послѣдній разъ. Тогда кустъ распахнулся и изъ травы выскочилъ человѣкъ богатырскаго склада; онъ тотчасъ же упалъ на колѣни, снялъ шапку и сказалъ дрожащимъ голосомъ: «батюшка, ваше благородіе,—пощади, голубчикъ!» Я узналъ его. Это былъ ссыльнокаторжный И. Г.—въ, который наканунѣ бѣжалъ съ промысла, но заблудился, ночевалъ въ лѣсу, а утромъ, увидѣвъ меня, спрятался въ кустъ. Не будь у него на ногахъ бѣлыхъ казенныхъ толщенихъ портокъ,—я бы убилъ его какъ волженка. Выслушавъ это, онъ только покачалъ головой, вздохнулъ, у него навернулись слезы и онъ смѣло сказалъ: «ну что же, ваше благородіе, туда бы и дорога, двумъ смертямъ не бывать, а одной не миновать, значить не судьба моя! Такъ вѣрно Богу угодно! Еще

не надоѣлъ я ему, гришникъ»... Спросивъ его, не хочетъ ли онъ воротиться въ промыселъ, и получивъ отказъ, я далъ ему рубль серебромъ и сказалъ: «мы съ тобой не встрѣчались». «Слушаю, ваше благородіе» — былъ отвѣтъ и онъ какъ козуля побѣжалъ по кустамъ. Я воротился и цѣлый день не могъ ѣсть; долго тряслись у меня руки и ноги, и до сихъ поръ я не могу забыть этотъ случай, этого несчастнаго, его смѣлую фивіомию, его навернувшіяся слезы...

#### 4. КАБАРГА.

Кабарга во многомъ сходна съ козулей, какъ по наружному виду, такъ и по образу жизни; въ ней, какъ и въ козулѣ, замѣтны та же легкость, быстрота и свобода въ движеніяхъ, та же красота и грація, приятно и впечатлительно дѣйствующія на глаза не одного охотника, но и человѣка, не имѣющаго никакого сочувствія къ охотѣ, только непремѣнно любителя изящнаго и природы.

Кабарга несравненно меньше козуля: она не превышаетъ среднюю дворовую собаку и нѣсколько тоньше козуля корнусомъ. Ножки ея чрезвычайно тонки, мускулисты и красивы, съ острыми раздвоенными копытцами. Шиорцы, находящіеся сзади копытъ, довольно длинныя, островатыя. Головку имѣетъ маленькую и статную, съ большими черными и выразительными глазами. Уши ея довольно большія, волосистыя островатыя; шея тонкая, подвижная. Хвостъ короткій, только зачатокъ. Кабарги имѣютъ длинную, довольно упругую шерсть, темнобураго цвѣта. Отъ хребта по бокамъ, почти до брюшка, замѣтны сѣрожелтоватыя полоски, спускающіяся параллельно между собою. Толстая шкура кабарги чрезвычайно легка, но не прочна къ носкѣ, — она скоро выѣзаетъ. Каждый волосокъ кабарги не прямъ и не завитъ, какъ у барана, но какъ-то удивительно смятъ или сложенъ природой, на подобіе узкой полоски бумажки, сложенной дѣтскими въ видѣ лѣстницы; право, не знаю, какъ выразиться понятнѣе, скажу хоть — фестончатый или похожій на гофре. Шкура кабарги не составляетъ пушины (т. е. мѣха) по непрочности шерсти; вотъ по-

чему здѣсь волосъ съ нея сбиваютъ и продаютъ (рѣдко) отдѣльно, подобно тому, какъ въ Россіи конскій волосъ, на набивку тюфяковъ и подушекъ. Въ этомъ отношеніи шерсть кабарги лучше конскаго волоса, потому что никогда не сбивается и притомъ несравненно легче; недостатокъ одинъ — она отъ времени сѣчется. Изъ бритыхъ же кабарожьихъ шкуркъ приготавливаютъ превосходную, тонкую, но крѣпкую замшу, которая здѣсь въ свою очередь идетъ на тюфяки (рѣдко) и наволочки къ подушкамъ, замѣнная сафьянъ и козель; также изъ нихъ шьютъ мужскія перчатки и рукавички, даже штаны, которые въ такомъ употребленіи здѣсь въ простомъ народѣ.

Зимою на кабаргѣ шерсть нѣсколько красноватѣе, чѣмъ лѣтомъ; задъ или зеркало сѣрожелтоватаго цвѣта. Кабарги роговъ не имѣютъ, даже самцы безроги. Кабарожью самку здѣсь называютъ маткой, а самца — посикъ; послѣдній имѣетъ въ верхней челюсти два чрезвычайно острые, загнутые и торчащіе книзу клыка, на подобіе кабаньихъ. Клыки эти бывають длиною, у старыхъ самцовъ, до 2-хъ вершковъ, совершенно бѣлаго какъ слоновая кость цвѣта; они постоянны и изъ челюстей не выпадаютъ; выходятъ же они только на третьемъ году, а на четвертомъ начинаютъ заворачиваться къ шеѣ. Кромѣ этого, самецъ имѣетъ на брюхѣ, около дѣтороднаго члена, какъ бы кошелекъ съ отверстіемъ на серединѣ, сквозь которое выходитъ дѣтородный членъ. Самый кошелекъ или мѣшочекъ состоитъ какъ бы изъ желѣзка, а въ серединѣ имѣетъ особія части, похожія на бобовыя сѣмяна. Объяснить научно цѣль назначенія этого устройства я не берусь. Кошелекъ этотъ вырѣзается промышленниками отдѣльно и продается довольно дорого, — отъ 1 и до 2 руб. сер. Въ торговомъ мірѣ онъ извѣстенъ подъ именемъ кабарожьей струи. Куда употребляется эта струя (содержащая въ себѣ мускусъ), тоже положительнаго не знаю, а должно полагать, въ лекаство. Цѣнность кабарожьей струи заставила здѣшнихъ промышленниковъ обратить на кабаргу особенное вниманіе, и они ловятъ и бьютъ ихъ въ большомъ количествѣ, особенно зимою. Звѣровники зачастую называютъ самца просто струей. Понятно, что самка, не имѣя струи, не цѣ-

нится и въ четвертую часть противъ сама. Кабарожки или-ки употребляются адышскими туземцами какъ шпала и какъ гладильное орудіе при мелочныхъ подѣлкахъ.

Кабарга живетъ только въ лѣсу, болѣе въ россыпяхъ. около скалъ и утесовъ, — «въ скармакахъ», выражаясь ко-сибирски; гдѣто же, во время сильныхъ жаровъ — около рѣчекъ, по колкамъ, на мхахъ. Зной заставляетъ ее раз-статься съ каменистыми возвышенностями, которыхъ она въ другое время года никогда не покидаетъ.

Кабарга питается преимущественно мхомъ, покрываю-щимъ въ россыпяхъ камни и плиты, а также растущимъ на утесахъ и скалахъ, которые иногда грозятъ своимъ па-деніемъ; ѣсть также и другую растительность скуднаго сѣ-вера, а въ особенности любятъ растущій по хѣсматымъ ма-рямъ пестовникъ; грибовъ же и ягодъ, кажется, вовсе не употребляетъ.

Кабарга чрезвычайно быстра на бѣгу, но быстрота эта непродолжительна — сажень на 100 и 150, не болѣе; да-лѣе она бѣжитъ медленнѣе, такъ что собаки ее легко догоняютъ по ровному мѣсту, но конечно, не въ россыпи, не на ска-лахъ и утесахъ, гдѣ природа нагромодила такое множество угловато-острыхъ камней и плитъ, разбросала ихъ въ та-комъ безпорядкѣ, словомъ кое-какъ, такъ что и привычному человѣку по нимъ можно пробираться только шагомъ и то съ большимъ трудомъ. А посмотрите на кабаргу, какъ она летаетъ по этимъ каменьямъ, нигдѣ ни запнувшись и нигдѣ не оступившись; право, не видавъ, трудно и представить себѣ въ подобныхъ мѣстахъ такую быстроту бѣга. Неда-ромъ промышленники, лаяя и потѣя по россыпямъ, зовутъ ихъ чортовой каменкой; а проворная кабарга носится по этой каменкѣ такъ, что ногъ не видно, только слышно какое-то чиканье — чикъ-чикъ-чикъ-чикъ-чикъ, происходящее отъ при-косновенія ея острыхъ копытъ къ оголеннымъ плитамъ и камнямъ. Кабарга, живя почти постоянно въ утесахъ и рос-сыпяхъ, до того къ нимъ привыкла, и природа дала ей та-кую способность прыгать, какой не замѣтно еще ни въ од-номъ звѣрѣ, обитающемъ въ Забайкальѣ. Напримѣръ, она прыгаетъ съ нависшихъ скалъ и утесовъ на нѣсколько са-

жестъ внизъ, на острые оголенные камни весьма незначительной величины. Соскочивъ иногда съ порядочной вышины на какой нибудь небольшой острый камешекъ, она станетъ на немъ всѣми четырьмя ножками вмѣстѣ, не пошевелинется, не пошатнется, и не думайте, что упадетъ и полетитъ далѣе въ пропасть. Интересно видѣть, какъ кабарга, прыгнувъ внизъ съ какой нибудь нависшей скалы на другую, картинно поджавъ подъ себя ноги, летитъ въ пространствѣ надъ ужасной пропастью, на днѣ которой обыкновенно невидимо бѣжить и журчить горная рѣчущка... право, невольно испугаешься за несчастную, такъ и думаешь, что вотъ-вотъ сейчасъ она треснется о высунувшійся угломъ камень и расшибется въ дребезги; а не тутъ-то было: глядишь, она какъ разъ уже стоитъ на томъ самомъ камнѣ всѣми четырьмя ножками вмѣстѣ, весело повертывается и бойко глядитъ вверхъ, какъ бы сама удивляясь тому, откуда она безъ боязни соскочила, или всматривается внизъ, въ преисподнюю, какъ бы измѣряя глазами ужасную пропасть и рассчитывая на новый удачный прыжокъ...

Зрѣніе и слухъ у этой красавицы чрезвычайно остры; да и какъ не имѣть такого зрѣнія такимъ хорошенькимъ глазкамъ! Зато обоняніе у ней незавидное. Здѣсь промышленники говорятъ, что кабарга духу не знаетъ, слѣдовательно совершенно противоположно козулямъ. И действительно, мнѣ случалось не одинъ разъ въ годъ вѣтра подходить къ нимъ очень близко.

Течка ихъ бываетъ зимою въ самое холодное время, начиная съ Никола (6 декабря), и продолжается до Крепченія, слѣдовательно ровно мѣсяць. И тутъ кабарга отличается отъ дикихъ козъ. Въ это время, обуроченное природой однимъ мѣсяцемъ, время супружескихъ сношеній зубатыхъ самцовъ съ черноглазыми супругами, припадки сладострастія у посквовъ замѣтны несравненно горячѣе и похотливѣе, чѣмъ у гурановъ. Въ гоньбу, за одной маткой бѣгаютъ по 2 и по 3 поскиа, сражаясь между собою и отбивая другъ у друга красавицу; они до того ее замучиваютъ, что она, замѣтивъ малѣйшую оплошность со стороны поклонниковъ, прячется отъ нихъ подъ камни и плиты, залѣзаетъ въ



пустоты и щели въ утесахъ для отдохновенія; но надолго продолжается этотъ отдыхъ, самцы тотчасъ замѣчаютъ отсутствіе самки, повзбуждаютъ ссору и всѣ дружно слѣдомъ бросятся отыскивать бѣглянку. Выгнавъ ее изъ тайника, посылки снова начинаютъ ссоры и драки между собою и еще съ большою, островегиною запальчивостію и дикимъ бѣшенствомъ.

Самцы сражаются между собою тѣми страшными, острыми клыками, о которыхъ я упомянулъ выше. Ужасныя глубокія раны, какъ княжалами, наносятъ они ими другъ другу; но между тѣмъ какъ самцы бьются за обладаніе самкой, одинъ изъ нихъ, болѣе ловкій и бойкій, успѣетъ отогнать матку въ сторону и на бѣгу насладиться супружескимъ счастьемъ. Случается, что оставшіеся въ бою послѣдніе не возвращаются уже къ любимому предмету, а остаются иногда оба обезсиленные, съ десяткомъ или болѣе ранъ—на мѣстѣ арены. Бываетъ также, что нѣкоторые изъ нихъ, сильно пострадавшіе отъ неровнаго боя, уже вовсе не возвращаются къ черноокой, а, истекая кровью, остаются или на томъ же мѣстѣ, или собравшись съ послѣдними силами, отползуть нѣсколько сажень и закрываютъ глаза на вѣки. Промышленники нерѣдко находятъ ихъ мертвыми въ это ужасное время, при томъ исколотыми и истыканными клыками по всей спинѣ, бокамъ и шеѣ; добывать же послѣдковъ съ изломанными клыками не составляетъ рѣдкости.

Если самецъ съ маткой одинъ, то онъ постоянно ее гонитъ, какъ гуранъ воздуху, съ одного мѣста на другое,—для того ли, чтобы запутать свои слѣды и тѣмъ отвести рыскающихъ холостыхъ кавалеровъ, или потому, что красавица, утомленная постояннымъ движеніемъ, скорѣе соглашается на ласки сладострастнаго супруга. Самецъ, во время гоньбы, чрезвычайно мало ѣстъ; все его вниманіе обращается на невѣрную супругу: то онъ, бѣдвяжка, боится, чтобъ она отъ него не спряталась, то заискиваетъ ея снисхожденія и взаимной любви, то караулитъ и боится встрѣчи съ другими, себѣ подобными; или бываетъ тому причиною ожидаемая битва съ соперниками, или отдохновеніе послѣ ссоры съ ними, или же наконецъ утомленіе послѣ продолжительныхъ

супружескихъ сношеній съ самкой и проч. Ну, до вѣды ли тутъ страстному любовнику!..

Во время гоньбы кабарожекъ непрестанно слышится голосъ самцовъ, похожій на то, какъ бы кто слыко произносило слово чиф-фый, почему завропромышленники и говорятъ, что кабарги чифкаютъ. Впрочемъ, это чифканье замѣтно при всякомъ испугѣ, неожиданности, при видѣ въ лѣсу огня, когда послышится лай собакъ и проч., и бываетъ не только у самцовъ, но и самокъ, которыя въ гоньбу, измученныя всюду преслѣдующими ихъ кавалерами, надѣвными имъ своими ласками, скрываясь отъ нихъ, стараются быть безмолвными. Случается, что и черноокой красавицѣ, за холодность, невниманіе и нерасположеніе къ самцамъ достается пробовать острогу кльковъ раздраженныхъ любовниковъ.

Оплодотворенная самка, при окончаніи гоньбы, скрывается отъ надѣвщиковъ песняковъ и боится встрѣчаться съ ними до тѣхъ поръ, пока окончательно не пройдетъ жаръ сладострастія у самцовъ и когда уже эти послѣдніе, при встрѣчѣ съ ними, бываютъ равнодушны и не оказываютъ рѣшительно никакого участія къ ихъ прекрасной особѣ. Недѣля, не больше, и какая противоположность!..

Весною, съ Николаина дня (9 мая) или около Троицы, матки начинаютъ ягниться. Онѣ для молодыхъ анжиганъ, какъ козули, не дѣлаютъ особаго гнѣзда, а держатъ ихъ въ тѣхъ же ровсыняхъ, гдѣ нибудь подъ камнями. Кабарга приноситъ обыкновенно двухъ молодыхъ и рѣже одного; она кормитъ ихъ молокомъ очень долго и съ собой не водитъ, такъ что до полугѣта не видятъ молодыхъ съ матками, а случайно находятъ ихъ на логовицахъ. Не потому ли это, что кабарожьи анжиганы рождаются очень маленькими, повидимому хилаго здоровья, такъ что имъ трудно слѣдить за матерью по разбросаннымъ камнямъ и плитамъ; кромѣ того, на нихъ могутъ нападать не только хищныя звѣри, но и небольшія хищныя птицы, которыя обыкновенно держатся около такихъ мѣстъ и сами выводятъ тамъ молодыхъ.

Кабарожьи анжиганы чрезвычайно красивы и бойки, но не путливы. Они, какъ анжиганы дикихъ козулъ, пестренькіе или, лучше сказать, бока ихъ, начиная отъ спины, по-

цѣпты пестроватыми желтыми полосками по темно-бурому фону шерсти. Голосъ ихъ тоже слоденъ съ пискомъ молодыхъ козлятъ, только нѣсколько протяжнѣе и нѣжнѣе. Анжиганы, завидя человѣка, прачутся подъ камни и кивты, въ различныхъ щели и пустоты въ россыпяхъ, такъ что съ трудомъ и то съ помощію собаки ихъ можно отыскать. Въ это время дѣтства и беззащитной юности—волки, лисицы, рыси, росомахи и проч. хищные звѣри истребляютъ ихъ въ страшномъ количествѣ. Одно спасеніе—если мать отыщеть для гнѣзда такое безопасное мѣсто гдѣ нибудь въ утесѣ или подъ нависшей скалою, куда трудно попасть этимъ злодѣямъ. Анжиганы инстинктивно понимаютъ свое беззащитное положеніе и всю окружающую ихъ опасность: они прачутся, далеко загѣвая въ узкія щели, и рѣдко выходятъ на дневную поверхность, ожидая только голоса пришедшей матери—тогда они выплзаютъ и сосутъ. Мать въ свою очередь печется о сохраненіи молодыхъ и, въ случаѣ опасности, пускается на различныя хитрости и всячески старается скрыть свое гнѣздо, подвергаясь иногда явной смерти. Нерѣдко мать, завидя человѣка или собаку, притворяется хворой, подстрѣленной, хромою, едва движущейся, чтобы только заманить за собой врага и тѣмъ отвести отъ дѣтей; но лишь только она замѣтитъ, что врагъ погнался за ней и отошелъ далеко отъ гнѣзда, она тотчасъ какъ стрѣла бросается спасаться, тогда развѣ только нудя догонять плутовку и несправедливо наказывать за обманъ.

Старыхъ кабарожекъ, сравнительно съ дикими козами, дикіе звѣри дѣлаютъ гораздо меньше, потому что имъ не догнать ихъ по грудѣ разбросанныхъ камней и плитъ, а тѣмъ болѣе по высокимъ утесамъ. Кабарги хорошо знаютъ превосходство своего бѣга по такимъ мѣстамъ, потому никогда и ни за что не спустятся на гладкія части разнообразной тайги, а въ случаѣ крайности бѣгаютъ кругами по россыпямъ или вокругъ отдѣльныхъ утесовъ и скалъ, прыгая по ихъ страшнымъ уступамъ.

Когда же анжиганы подростутъ, начнутъ материть и въ состояніи будутъ сами себя сохранять отъ опасности, тогда мать начинаетъ водить ихъ съ собою къ рѣчкамъ въ долины.

Къ нимъ молодые вырастаютъ и матеряютъ на столько, что по виду ихъ трудно отличать отъ старыхъ; а на другую зиму, т. е. на второмъ году своего возраста, они приходятъ въ течку и называются жончаками.

Кабарга чрезвычайно крѣпка на пулю, такъ что ее надо стрѣлять по самымъ убойнымъ мѣстамъ. Большею частію ихъ бьютъ въ грудь и по лопаткамъ, если же попасть въ животъ, по кишкамъ,—толку мало, уйдетъ, такъ что не отыщешь и съ собаками. Часто случается, что кишки и другія внутренности вывалятся изъ раны, но кабарга бѣжитъ какъ бы здоровая, такъ что нельзя не удивляться крѣпости этихъ животныхъ, особенно вида ихъ кровавыя слезы во время гоньбы.

Промышленники увѣряютъ, что отъ кабарги такъ сильно пахнетъ мускусомъ, что, при охотѣ за ними по росынямъ, за нѣсколько саженъ слышенъ запахъ мускуса, который много способствуетъ къ отысканію животныхъ. Я не передаю это какъ фактъ, какъ непреложную истину, потому что самому въ этомъ убѣдиться не случилось; но, зная охотниковъ, отъ которыхъ это слышалъ, вѣрю вполне, особенно тѣмъ, у которыхъ тонкое обоняніе, а я тонкостью этого чувства похвастаться не могу.

Мясо кабарги употребляется въ пищу, но не составляетъ лакомого куска, потому что отзываетъ мкомъ, въ особенности вареное. Рассказываютъ, что многіе тунгузы, братскіе и орочоны въ одинъ разъ въ одиночку съѣдаютъ кабаргу. Видя примѣры ихъ аппетита за жирными баранами—можно и поѣрять.

### ДОВЫВАНІЕ КАВАРОЖЕКЪ.

Добываніе каварожекъ не составляетъ особенной хитрости въ классѣ авѣровщиковъ. Промысломъ этимъ занимаются и не охотники. Простолюдину, въ продолженіе зимы, добыть нѣсколько десятковъ песжковъ (самцовъ), струя которыхъ продается по 1-р. и даже до 2-хъ р. сер. за штуку,—статья чрезвычайно важная въ его жизни, при скудныхъ заработкахъ по его хозяйству, да еще при огромной семьѣ; вотъ

что и заставляет некоторых трудолюбивых людей проживать по целым месяцам в тайге, в хребтах и переносить страшные влиятельные морозы. Вот что и заставляет также многих зверовщиков, истых охотников, приниматься за постройку ловушек и обращать внимание на поимку кабарожек. Добывать их не хитро, потому что кабарга не боязлива, доверчива, даже глупа и идет в ловушку только что сделанную. Из ружей их бьют мало; ходить за ними по россыпям, скалам и утесам трудно, утомительно и не безопасно. Кабарожек добывают преимущественно пастями и стреляют луками. Редко случается, что кабарги попадают в козы ямы, потому что в тех местах, где живет кабарга, козы ямы не делаются; но в козы пастя кабарги попадают чаще, особенно в тех местах, где козы пастя проводится через россыпи или утесы.

Кабарожья пастя делается точно таким же образом, как и козы, с той разницею, что он устраиваются на самых хребтах, около скал, на россыпях, словом, там, где живет кабарга,—на их тронах и перелазгах. Тут же ставятся на кабарожек и луки, уже известным читателю способом, с той только разницею, что луки на кабаргу прицеливаются ниже, чем на козулю или волка. Некоторые промышленники ставят по таким местам волосяные и конопляные петли, как на диких коз, и ловят кабарог довольно успешно. Конечно, вся эта ловля производится преимущественно зимою, когда промышленникам остается больше часов досуга и когда слѣдить раненых животных гораздо легче, чем летом.

Кроме того, многие зверовщики вместо поядных пастей, употребляемых при ловле козуль, на кабарожек делают обыкновенные пасты—пастушки, которые ставятся без оградов, где либо под шитами, под утесами, над поросшими мхом камнями, или же под ловушки нарочно кладут зеленый мох для приманки. Кабарожки, видя лакомый кусочек, смело идут под пастушку, задевают продѣтую сторожевую симу—пастушка тотчас упадет и убивает доверчивое животное.

Весьма редко промышленники добывают кабарожек

винтовкой. Охотники ходят зимою по тѣмъ мѣстамъ, гдѣ онѣ водятся, по ихъ слѣдамъ, которые не трудно отличить отъ ковыхъ, и сражаются животныхъ, подходя къ нимъ въ мѣру выстрѣла. Конечно, промышленники всегда предпочитаютъ сходить по слѣду самца, чѣмъ самку; въ первомъ случаѣ они рассчитываютъ на струю, а во второмъ только на одно мясо и шкурку. Слѣдъ самца отъ самки отличить не трудно: у перваго онъ круглѣе, а у послѣдней узокъ, продолговатѣе. При этой охотѣ нужно много ловкости и навыку ходить по россыпямъ и утесамъ, медленно, осторожно разглядывая каждый камешекъ, каждый кустикъ,—не стоять ли гдѣ нибудь притаившись кабарга, что она часто дѣлаетъ, замѣтя приближающагося охотника; иногда даже ложится между камнями и плитами, думая, что человѣкъ ее не видитъ и потому пройдетъ мимо. Подобные случаи бывали даже и съ опытными охотниками, потому что пристально разглядывая всѣ неподвижные предметы въ грудѣ кое-какъ валяющихся камней, поневолѣ зарябитъ въ глаза и, глядя на кабаргу, гдѣ нибудь притаившуюся за камнемъ, примешь ее за тотъ же камень,—пройдешь мимо или подойдешь слишкомъ близко и тогда увидишь, что мнимый камень, наконецъ испугавшись, быстро поскакалъ по россыпи.

Тогда только является раскаяніе у горячаго охотника—почему не глядѣлъ хорошенько, почему не стрѣлялъ, если было сомнѣніе! Нужно ходить всегда противъ вѣтра, а увидавъ кабаргу и замѣтивъ, что она тебя тоже видитъ, натарщица уши и слѣдовательно собирается бѣжать—стрѣляй, стрѣляй немедленно и не разбирай далеко или близко.

Нѣкоторые на эту охоту берутъ съ собою собаку, которая отыскиваетъ кабарожекъ слѣдомъ и гонитъ голосомъ. Заслыша лай собаки, нужно скорѣе приготовиться къ выстрѣлу и спрятаться, потому что кабарга, возбужденная собакою, дѣлаетъ петли, какъ заяцъ, обманываетъ и старается попасть на задній слѣдъ собаки, почему и набѣгаетъ иногда на притаившагося охотника. Но этого мало—другія кабарги, слыша лай собаки, тоже бѣгутъ въ обратную сторону и нерѣдко такимъ же образомъ набѣгаютъ подъ выстрѣлы охотника. Но и этого мало—часто кабарги, подбѣжавъ къ стрѣлку и

не замѣчая его, прычутся и ложатся чуть не подѣ ногу промышленника.

Во время гоньбы сходить кабарожекъ еще лучше, потому что онѣ тогда гораздо смѣлѣе и часто не боятся приближенія стрѣлка, въ особенности самцы; они даже чѣмъка выбѣгаютъ къ нему на встрѣчу, думая, что шорохъ происходитъ отъ походки другой матки или соперника-самца. Видя дерущихся носковъ, нужно соблюдать то же правило, о которомъ говорено въ статьѣ о дикой козѣ.

Во всю зимнюю охоту свѣжій какъ кабарожекъ, не успѣвшій еще застыть на морозѣ, означаетъ близкое присутствіе кабарги. Какъ ихъ состоитъ изъ шевачковъ, чрезвычайно похожихъ на кедровые орѣхи.

Но самая лучшая охота за кабаргами съ ружьемъ—это весна, когда появятся на свѣтъ молодые. Охота такова же, какъ и на дикихъ козъ въ это же время. Промышленники съ пилушкой, сдѣланной изъ бересты, тихонько ходятъ по тѣмъ мѣстамъ, гдѣ водятся кабарги, и извѣдка пикаютъ въ берестяной инструментъ, подражая голосу молодыхъ анжиганъ-кабарожекъ. Пикать нужно протяжно и вѣчно, а не рѣзко и отрывисто, какъ при козьей охотѣ. Матки, слышавъ пискъ, совершенно сходный съ голосомъ ихъ дѣтей, и думая, что они находятся въ опасности, немедленно подбѣгаютъ къ охотнику на нѣсколько шаговъ и попадаютъ подѣ выстрѣлы. Привязанность ихъ къ дѣтямъ такъ велика, что приближенія къ охотнику матери даже и послѣ промаха не убѣгаютъ, а дожидаются другаго выстрѣла, давая время охотнику зарядить винтовку, — стоитъ только ему потихоньку и извѣдка пощипывать въ пиприкъ. Часто случается, что вмѣстѣ съ самкой прибѣгаетъ и самецъ; тогда нужно стрѣлать по немъ, потому что matka, хотя и убѣжить иногда отъ выстрѣла, но немного погодя ее можно будетъ опять приманить на пилушку; если же убить сперва мать, то самецъ убѣжить и не воротится, слѣдовательно совершенно наоборотъ, какъ бываетъ съ ними въ гоньбу. Кромѣ самца, при этой охотѣ можно приближать и дикую козу, которая также бѣжитъ на голосъ анжигана; это ничего, а вотъ какъ вмѣсто кабарги и козы прибѣжить медвѣдь, чрезвычайно любящій закуски изъ

молодыхъ анжиганъ! За это ужъ вы не сѣтуйте на косматого гостронома, а лучше скорѣе стрѣляйте его повѣрѣе и не робѣя и думайте, что вы пригнѣваете въ чернооую кабаргу—тогда дѣло будетъ лучше.

Весною, когда у кабарги есть уже дѣти, она до того бываетъ смѣла и небоязлива, что вблизи своего гнѣзда, если завидитъ собаку, тотчасъ подбѣгаетъ къ ней и пугаетъ ее, проинюся свое оригинальное «чиф-фый, чиф-фый».

## 6. ЗЕРЕНЪ.

Зеренъ чрезвычайно похожъ на дикую козу, только нѣсколько поменьше ея, цвѣтъ шерсти на немъ сѣровато-палевый; здѣсь его называютъ соловымъ. Рога у зерена постоянные, они не спадаютъ, какъ у козули, и потому совершенно другаго строенія,—прямые, безъ отростковъ и какъ бы спирально свернутые. Хвоста не имѣетъ. Копыта раздвоенныя.

Вотъ животное, о которомъ приходится говорить мнѣ только потому, что, марая замѣтки сибирскаго охотника, я не имѣю права выпустить его изъ репертуара сибирской охоты, — животное, котораго мнѣ не довелось, не говоря убивать, но даже и видѣть не только разгуливающимъ по широкимъ степямъ Даурии, но даже и привязаннымъ въ торокахъ охотника. Я видѣлъ только шкурки этого животного и рога, а по этимъ даннымъ трудно передать читателю что либо изъ быта зерена. Однако познакомлю съ тѣмъ, что слышалъ отъ достовѣрныхъ охотниковъ.

Зерены живутъ только въ степи умѣренной полосы Даурии, вотъ почему въ среднемъ и сѣверномъ Забайкальѣ ихъ вовсе нѣтъ. Животныя эти хотя и встрѣчаются въ южномъ Забайкальѣ, въ степяхъ, огромными стадами, и то большею частію только зимою, но они не осѣдлые жители этого края, — они гости, выходы. Отечество ихъ — необозримыя равнины поднебесной имперіи. Лѣтомъ зереновъ въ Забайкальѣ нѣтъ. Въ это время бываютъ только остальцы, которые по разнымъ случайностямъ выбыли изъ стада, заблу-



длинся на чужой сторонѣ и потому волей-неволей остались коротать лѣто на чужбинѣ, чтобы зимою снова присоединиться къ вышедшему изъ Китая стаду и уйти съ нимъ на свою родину. Вотъ почему остальцы попадають на глаза жителямъ южнаго Забайкалья лѣтомъ обыкновенно въ одиночку, и рѣдко въ двухъ или трехъ особахъ вмѣстѣ. И замѣчено, что эти лѣтніе гости бывають преимущественно самцы. Но остальцы эти рѣдко дожидаются своихъ товарищей, которые выйдутъ зимою въ безчисленныхъ стадахъ, большею частію они гибнутъ отъ волчьихъ зубовъ и выстрѣловъ забайкальскихъ туземцевъ.

Старожилы южнаго Забайкалья говорятъ, что въ прежніе годы зерена живали и даже плодились въ нашихъ степяхъ и водились во множествѣ. Но нѣсколько зимъ сряду въ южномъ Забайкальѣ были очень глубокіе снѣга, почему животныя удалились за р. Аргунь, въ степи Китая, и съ тѣхъ поръ сдѣлались тамошними осѣдлыми жителями. Теперь наоборотъ, извѣстное бесснѣжіе южнаго Забайкалья манитъ животныхъ на нашу сторону и зерены выходятъ изъ снѣжныхъ странъ сѣвернаго Китая огромными стадами. Если же снѣга бывають малы и тамъ, — животныя не кочуютъ и довольствуются своими степями. Нынѣ въ Забайкальѣ есть только одна мѣстность, гдѣ можно встрѣтить зерена и поѣсть его жирнаго, довольно вкуснаго мяса — это китайская граница и степи, залегающія по лѣвому берегу р. Аргуни и частію по р. Онону. Только караульскіе промышленники, т. е. охотники изъ пограничныхъ селеній, такъ называемыхъ карауловъ, промышленяють зимою зереновъ и бьютъ ихъ или, лучше сказать, рѣжутъ десятками, сотнями. Въ самомъ дѣлѣ, валовой выходъ зереновъ изъ Китая въ наши предѣлы быстрой и радостной вѣстью проносится по всей границѣ, изъ одного селенія въ другое, изъ улуса въ улусъ, изъ стойбища въ стойбище, изъ усть въ уста, и всѣ охотники отъ мала до велика, караульцы и туземцы, выждавъ удобный случай, подмѣтивъ гдѣ либо большой табунъ зереновъ, собираются по нѣсколько человекъ вмѣстѣ, садятся на лихихъ скакуновъ и ѣдутъ на промыселъ бить, рѣзать, душить появившихся животныхъ.

Ходъ всей этой бойни состоитъ въ томъ, чтобы загнать цѣлое стадо зереновъ, состоящее иногда изъ 500 и болѣе особей, на ледъ, на которомъ животныя, попадавъ, волей-неволей попадаютъ подъ ножи охотниковъ. Успѣхъ промысла зависитъ отъ умѣнья охотниковъ изоблажить стадо зереновъ, отъ знанія мѣстности и нрава животныихъ, чтобы заставить ихъ бѣжать именно въ то мѣсто, куда нужно промышленникамъ, гдѣ грозитъ несчастнымъ неминуемая смерть, — словомъ, отъ умѣнья охотниковъ все расположить въ свою пользу, отъ ловкаго маневра разсыпнымъ строемъ объѣхать стадо, направить его въ известную точку и потомъ дружнымъ, смѣлымъ натискомъ вдругъ кинуться на животныихъ и колоть ихъ, какъ баранъ во дворѣ.

Бывали примѣры, что караульцы такъ ловко производили эту охоту, что, загнавъ все стадо на озеро, вырѣзали несчастныхъ животныихъ до одной головы и сотнями пудовъ привозили домой ихъ жирное мясо. Вся поверхность небольшого озера покрывалась кровью, которая застывала и впоследствии долго напоминала побоище и служила пищею хищнымъ звѣрямъ и воронамъ.

Зерень чрезвычайно дикъ и недоувѣрчивъ; магѣйшій движущійся предметъ въ степи заставляетъ его бѣжать, но не прочь, какъ бы слѣдовало, а на пересѣкъ. Въ самомъ дѣлѣ, испугавшійся зерень, или цѣлое стадо этихъ животныихъ, никогда не бѣжитъ въ противную сторону отъ охотника, а всегда обгоняетъ его и какъ бы заграждаетъ собой ему путь. Этимъ-то и пользуются охотники, промышленныя въ одиночку или вдвоемъ. Охотникъ нарочно самъ ѣдетъ такъ, какъ бы опережаетъ животныихъ, которымъ приходится дѣлать кругъ, но уже гораздо большаго радіуса, тѣмъ промышленнику, такъ что, не смотря на быстроту бѣга зереновъ, въ широкой степи найдется такая точка, что животныя сами подбѣгутъ къ стрѣлку на мѣру винтовочнаго выстрѣла и когда тотъ остановится, — остановится и стадо, такъ что промышленнику стоитъ только ловко прицѣлиться и пустить мѣткую пулю иногда въ сплошную массу зереновъ и вышибить двухъ, трехъ, а иногда и болѣе животныихъ, смотря по силѣ винтовки. Если охота эта производится вдвоемъ, втроемъ или

вчетверомъ, то нѣкоторые промышленники, зная напередъ маневръ своихъ товарищей, украдкой залагають въ тѣ мѣста, гдѣ по расчету должны пробѣжать зерены, и бьютъ ихъ изъ винтовокъ, коль скоро животныя подбѣгутъ въ мѣру выстрѣла. Одинъ караульный промышленникъ рассказывалъ мнѣ интересный случай,—вотъ онъ:

«Насъ было трое. Увидавъ на степи большое стадо зереновъ, мы сговорились промыслить ихъ. Долго сумали и редили, какъ бы сдѣлать получше, но кончили тѣмъ, что двумъ ѣхать скрадывать, а одному залечь за небольшимъ елбанчикомъ (маленькимъ степнымъ пригоркомъ), куда ѣздовые должны нагнать стадо. Вотъ отправились—двое поѣхали загонять, а одинъ запалъ (легъ, спрятался) на томъ мѣстѣ въ траву. Только пугнули мы пучеглазыхъ зереновъ, какъ они бросились всѣмъ руномъ какъ бараны—и куда же, прямо на засаду. Ну, думаемъ, слава Тебѣ, Господи! будетъ фартъ, на завтракъ добудемъ. Но вышло не такъ: все стадо зереновъ угодило прямо на товарища, который лежалъ съ винтовкой на брюхѣ, и, накрывъ его врасплохъ, выбарабанило ему спину копытами такъ ѣмко, что она сдѣлалась черная, какъ рукавица, а шубу всю испластали въ мелкія иверенья»...—Чтожь онъ, уродъ, не стрѣлялъ ихъ, спросилъ я его шута.

«Досугъ ему было стрѣлять, говорилъ онъ:—однако и ты, бойкій, тоже бы не стрѣлялъ. Онъ ужъ тутъ, сердечный, лежалъ только пластомъ, накрывъ голову руками, и притулился адоли мертвый; и такъ они его тогда забутетенькали, что онъ едва залѣзъ на коня, а домой пріѣхавъ, такъ съ недѣлю лежалъ какъ лягушка, не могъ пошевелить ни одной косткой, словно сквозь строй прогнали, окаянные!»... Если это было справедливо, то нельзя не удивляться слѣдующему случаю. Слыша много про приемы зереновъ, можно повѣрить, особенно зная правдивую личность рассказчика. Дѣйствительно, эти животныя въ стадѣ тѣ же бараны! куда побѣжалъ одинъ, туда же несется и все стадо въ плотной массѣ. Въ самомъ дѣлѣ, говорятъ, что зерены бѣгутъ иногда такъ тѣсно, что представляютъ собою сплошную движущуюся массу. Въ рѣдкихъ случаяхъ они, такимъ образомъ поддер-

живая другъ друга, перебѣгаютъ совершенно голыя, скользкія, ледяныя поверхности озеръ и рѣкъ; даже раненыя пулями далеко увлекаютъ съ собой до тѣхъ поръ, пока ослабѣвшія животныя отъ потери крови уснуть на бѣгу и тогда только упадутъ, нарушивъ своими трупами движеніе всего стада и заставивъ бѣгущихъ за собой тоже упасть и перекувырнуться нѣсколько разъ.

Подкрасться къ зеренамъ на степи такъ, чтобы они не замѣтили, рѣшительно невозможно. Зрѣніе ихъ удивительно, слухъ тонокъ, быстрота бѣга большая, а легкость и свобода въ движеніяхъ достойны замѣчанія. Но обоняніе ихъ, говорятъ, плохое и караульскіе промышленники увѣряютъ, что зерены «духу не знаютъ». Шкурки ихъ идутъ на легкія шубы и дахи, но цѣнятся не дорого, потому что шерсть изъ нихъ, какъ изъ козьихъ мѣховъ, вытѣзаетъ скоро и съчется.

«Давить гонкомъ», какъ выражаются промышленники, зереновъ невозможно, потому что они бѣгаютъ такъ быстро и стойко, что ихъ не беретъ ни одна легкая лошадь. Въ настоящее время караульскіе промышленники развели борзыхъ собакъ, и мнѣ кажется, что охота на зереновъ съ борзыми, въ разгульной степи, будетъ не безуспѣшна.

Вотъ все, что я слышалъ о зеренахъ отъ караульскихъ промышленниковъ, и хотя имѣю еще темныя понятія о ихъ жизни и нравахъ, выкармливаніи дѣтей и пр., но передавать читателю не рѣшаюсь, потому что не убѣжденъ въ фактической справедливости слышаннаго. Лучше умолчать и поговорить о томъ, что намъ познакомѣе, въ чемъ мы убѣдились по опыту, въ натурѣ и по другимъ фактамъ.

## 6. О Л Е Н Ъ.

По-моему олень далеко не такъ красивъ, какъ изюбрь, красавецъ лѣсовъ Забайкалья. Олень по виду скорѣе походитъ на сохатаго, чѣмъ на изюбра, хотя по роду роговъ онъ ближе подходитъ къ послѣднему. Стати его какъ-то топорны, угловаты, тяжелы,—такъ и хочется сказать, что вѣроятно при-

рода трудилась надъ оленемъ недолго и вовсе не приложила руки изящества. Длинная голова оленя какъ-то неуклюже мускулиста, толстыя губы уродливы, глаза безжизненны, прямая шея и спина угловаты; ноги тяжелы, толсты, съ большими раздвоенными копытами и большими отвислыми ладанками—вообще какъ-то неуклюжи. Уши велики, хвостъ—только зачатокъ. Вообще вся фигура оленя очень непривлекательна. Только рога его довольно красивы и, судя по наружному виду, говорятъ въ пользу животного. У большихъ самцовъ они бывають такой величины, что невольно обратилъ на нихъ вниманіе. Множество отростковъ дѣлаетъ ихъ подобными кусту. Всетаки скажу, что рога изюбра, по моему, гораздо красивѣе оленьихъ, они какъ-то легче, менѣе вѣтвисты и потому эффектнѣе. Говорю это вовсе не изъ пристрастія къ изюбру, а просто по наглядности, по своему убѣжденію и по взгляду многихъ здѣшнихъ промышленниковъ. Оленьи рога не играютъ почти никакой роли въ торговлѣ и потому нерѣдко бросаются на мѣстѣ убоя звѣря. Они бывають такъ велики, что вѣсятъ иногда до 30 фунтовъ и болѣе.

Здѣшніе промышленники называютъ дикаго оленя, въ отличіе отъ ручнаго, туземнымъ словомъ шагжой. Попрошу читателя запомнить это выраженіе, потому что я, для краткости рѣчи, буду называть его этимъ словомъ, а домашняго—оленемъ.

Нѣтъ никакого сомнѣнія, что домашніе олени, замѣняющіе жителямъ гѣсовъ сѣвера лошадей и коровъ, произошли отъ дикихъ, т. е. шагжоевъ. По виду вся разница заключается въ томъ, что старые шагжои несравненно крупнѣе матерыхъ оленей и цвѣтъ шерсти на первыхъ преимущественно темно сѣро-каштановый, тогда какъ ручные олени подвержены альбинизму и между ними часто встрѣчаются пѣгіе и совершенно бѣлые; впрочемъ альбиномамъ не есть большая рѣдкость и въ шагжояхъ, такъ что бѣлые дикіе олени даже не считаются въ охотничьемъ мѣрѣ за князьковъ.

Странно, почему многія охотничьи лошади, привыкшія къ различнымъ встрѣчамъ, не боятся вида изюбровъ, каба-

новъ, сохатыхъ, даже медвѣдей, но домашнихъ оленей пугаются, равно какъ и шагжон очень боятся своихъ собратьевъ. Мнѣ кажется, это потому, что отъ ручныхъ оленей всегда сильно пахнетъ чѣмъ-то особенно смердящимъ, что они получаютъ отъ своихъ неопрятныхъ хозяевъ-туземцевъ, отъ которыхъ убійственно несетъ какимъ-то смрадомъ. Въ самомъ дѣлѣ, служа нѣсколько лѣтъ въ розыскныхъ партіяхъ, слоняясь по едва проходимымъ трупобамъ сибирской тайги, встрѣчаясь частенько съ различными обитателями лѣсовъ Забайкалья, невольно обратилъ вниманіе на таежныхъ лошадей, которыя уже привыкли къ тайгѣ, привыкли видѣть всякую всячину, но при встрѣчѣ съ домашними оленями многія изъ нихъ пугаются, сбрасываютъ съ себя оплошавшихъ сѣдоковъ, разбиваютъ тяжелыя вьючныя.

О домашнихъ оленяхъ много писано и переписано, мнѣ остается сказать о нихъ очень немногое. Постараюсь познакомить читателя поближе съ шагжоями.

Животныя эти встрѣчаются въ Забайкальѣ только въ сѣверной полосѣ этого края и живутъ около большихъ симонныхъ хребтовъ, въ удаленіи отъ жилыхъ мѣстъ. Что ни тайга, что ни трупоба—тамъ они и держатся. Питаются только мхомъ, весною любятъ молодую траву, а лѣтомъ грибы для нихъ лакомство. Любимыя мѣста ихъ жительства—это низовья горъ, около выдавшихся лѣсистыхъ стрѣлокъ, около росышей и утесовъ, подъ нависшими скалами, въ сиверахъ, гдѣ много мху. Лѣтомъ они забираются на самыя вершины громадныхъ хребтовъ, въ сосѣдство свѣжнмъ гольцамъ; тамъ имъ прохладнѣе и нѣтъ докучливой мошки. Зимой же они спускаются съ горъ и живутъ по сиверамъ, на моховикахъ.

Чѣмъ ближе къ сѣверу, тѣмъ больше держится шагжоевъ. Въ странахъ, прилегающихъ къ обширнымъ сѣвернымъ тундрамъ, шагжоевъ водится множество. Тамъ они дѣлаютъ замѣчательные переходы; въ маѣ они страшными массами идутъ съ юга на сѣверъ, а въ августѣ обратно. Г. Гагемейстеръ, въ Статистическомъ Обзорѣнн ч. II, на стр. 260, изданія 1854 г., между прочимъ говоритъ, что «лани переходы совершаютъ стадами въ нѣсколько тысячъ головъ. Каждое стадо, однакожъ, дѣлится на партіи въ 200—300 ланей; но онѣ

такъ близко слѣдуютъ другъ за другомъ, что составляютъ иногда непрерывную массу, занимающую въ ширину отъ 50—100 верстъ». Далѣе онъ говоритъ, что «весною, когда рѣки покрыты еще льдомъ, охотники караулятъ ланей и бьютъ ихъ изъ засады по одиночѣ; въ августѣ же стерегутъ ихъ при переправахъ черезъ рѣчки, которыя обыкновенно совершаются на однихъ и тѣхъ же мѣстахъ. Только что лани войдутъ въ воду, какъ охотники являются изъ засады, окружаютъ ихъ со всѣхъ сторонъ и нѣскольکو отважныхъ бойцовъ, вооруженныхъ копьями, спускаются на лодкахъ среди стада и колятъ безъ пощады, что подъ руку попадется. Случается, что ловкій охотникъ въ полчаса убьетъ до 100 животныхъ, которыя дѣлятся между всѣми участвующими. Мясо ланей валится на воздухъ, коптится или замораживается. Одни только русскіе солдаты его. Кожи, снятыя осенью съ ланей, когда животное жирно и покрыто густымъ волосомъ, цѣнятся въ 5—6 руб. ассигнаціями, тогда какъ весенняя шкура не дороже 1—1½ руб. Самая богатая охота бываетъ у береговъ рѣкъ Большаго и Малаго Анюя. Зато, если какимъ либо случаемъ лани изберутъ иной путь, отчаяніе жителей, уповавшихъ на этотъ промыселъ, ни съ чѣмъ сравниваемо быть не можетъ. Голодная смерть неизбежна. (Wrangel, Expedition to the polar sea, 1840, pag. 189, 203).»

Въ средней полосѣ Забайкалья, хотя и держатся шагжон стадами, но далеко не въ такихъ громадныхъ цифрахъ, какъ говоритъ г. Гагемейстеръ, относительно сѣвера Сибири. Здѣсь самыя многочисленныя стада—это головъ въ 20, 25 и весьма рѣдко болѣе; обыкновенно же штукъ въ 5, 7, 9. Въ одиночку трудно увидать шагжон. Животное это любитъ жить обществомъ; оно понимаетъ, что такая жизнь для нихъ гораздо безопаснѣе.

Шагжон, несмотря на свой топорный складъ, чрезвычайно легки и бѣгаютъ весьма быстро по самымъ непроходимымъ трупцамъ тайги. Ихъ не держитъ ни слѣпая чаща, ни кочковатая тонкія болота, ни поднебесныя вершины хребтовъ, ни скалы, ни утесы, ни страшныя россыпи. Даже по гладкому льду шагжон ходятъ безъ боязни и не падаютъ. Слѣдить шагжон охотнику чрезвычайно трудно, а иногда и

невозможно, потому что догадливое животное, спасаясь, нарочно бѣжитъ въ такія отбойныя мѣста, гдѣ трудно пробраться охотнику, а иногда и невозможно, въ особенности верхомъ. Только орочны, обитатели тайги, ловко преслѣдуютъ шагжоевъ пѣшкомъ или на оленяхъ, которые ничѣмъ не уступаютъ своимъ прародителямъ въ способности ходить и бѣгать.

Русскіе промышленники въ Забайкальѣ бьютъ шагжоевъ чрезвычайно мало, и то случайно съ ними встрѣтятся, а нарочно промышленать ихъ не бѣдятъ, потому что въ лѣсахъ много дичины кромѣ шагжоевъ, которая далеко лучше и вкусомъ мяса, и пушвиной. Да и орочны охотятся за шагжоями тогда, когда нѣтъ возможности промышленать другого звѣря. Подрастаться къ этимъ животнымъ не трудно, они доврчивы и не пугливы, но преслѣдовать ихъ чрезвычайно трудно. Кромѣ того, русскіе промышленники, частенько встрѣчаясь съ ними, не стрѣляютъ ихъ, и не потому, чтобы не хотѣли,—нѣтъ, а изъ боязни убить, вмѣсто шагжоя, домашнего ороченскаго оленя, такъ какъ животные эти сходны между собою по виду; даже орочны иногда ошибаются и потомъ дорого платятъ хозяевамъ убитаго оленя. Дѣйствительно, ихъ распознать трудно, особенно въ лѣсу, въ чащѣ. Русскіе промышленники, при встрѣчѣ съ шагжоями, обыкновенно хватаютъ себя за волосы тогда, когда испуганныя животныя побѣгутъ спасаться, потому что ручные олени никогда не убѣгутъ отъ человѣка, а, напротивъ, придутъ къ нему, ожидая подачки или надѣясь полизать мочу человѣка, которую они такъ любятъ. Стоитъ только приготовиться въ виду оленя къ извѣстному отпращиванію, какъ олень непременно подойдетъ къ вамъ и будетъ дожидать конца дѣйствія. Шагжои чрезвычайно любятъ солончаки и нерѣдко ходятъ на изобринные солонцы и соляники, спускаясь лѣтомъ съ огромныхъ хребтовъ только ватѣмъ, чтобы полизать солонцоватой земли. Плаваютъ они съ удивительной легкостью. Лѣтомъ, въ сильныя жары, чтобы охладиться, они ложатся въ холодныя ключи, особенно послѣ преслѣдованія. Хищныя звѣри ихъ давятъ, особенно молодыхъ, а тѣмъ болѣе телятъ.

Въ Забайкальѣ самое большое количество шагжоевъ уби-



вается туземцами осенью, во время тѣчки животныхъ. Испуганный дикій олень и бросившійся спасаться часто, но ненадолго останавливается, чѣмъ отличается отъ изюбра и чѣмъ подвергаетъ себя большей опасности, ибо проворный тунгузъ, въ тотъ или другой моментъ остановки звѣря, успѣетъ приготовиться къ выстрѣлу и вовремя послать смертельную пулю. Течка шагжоевъ бываетъ преимущественно подъ подолами хребтовъ, утесовъ, россыпей. Если охотникъ скрадываетъ дикаго оленя и звѣрь не поднимаетъ короткаго хвоста — это хорошо, это значитъ, что шагжой не слышитъ врага; если же онъ подберетъ брюхо, завертитъ своимъ поднятымъ хвостомъ, начнетъ прислушиваться — дѣло дрань; въ этомъ случаѣ мѣшкать нечего, и если удобно, то стрѣлять и стрѣлять какъ можно скорѣе, ибо шагжой немедленно бросится и убѣжитъ. Поднятый хвостъ оленя есть вѣрный признакъ его осторожности.

Течка оленей и шагжоевъ бываетъ, какъ я сейчасъ сказала, осенью, какъ и всѣхъ сродныхъ имъ животныхъ. Она очень походитъ на гоньбу изюбровъ и сохатыхъ, а потому говорить о ней не стану. Выкармливаніе молодыхъ — тоже. Вообще олени одарены хорошимъ слухомъ, зрѣніемъ, обонаніемъ и тонкимъ инстинктомъ. Голосъ ихъ состоитъ изъ хриплаго мычанія или, лучше сказать, грубаго сиплаго хрипѣнія, иногда хрюканья, похожаго на свиное. Почуя опасность, олени обыкновенно смотрятъ въ ту сторону, гдѣ имъ что либо показалось или послышалось, бьютъ передними ногами и тихонько похрюкиваютъ. Самые большіе шагжой бываютъ нѣсколько меньше матерыхъ изюбровъ, и шкурки ихъ выходятъ до 12 четвертей въ длину.

Хотя олени вообще и линяютъ дважды въ годъ, но цвѣта шерсти не измѣняютъ; вся разница состоитъ въ томъ, что зимою волосъ на нихъ длиннѣе, гуще и пушистѣе. Изъ оленьихъ шкуръ дѣлаютъ прочныя и теплыя дахи, а изъ ногъ шьютъ обувь. Кромѣ того, туземцы изъ оленьихъ шкуръ готовятъ покрышки на свои юрты, теплыя мѣшки для ночевокъ зимою, а съ ногъ и головы шьютъ ковры, чепраки подъ оленинъ сѣдла и обтягиваютъ походные вьючные чемоданы (на манеръ русскихъ плетеныхъ турсуковъ), или же

дѣлаютъ обыкновенныя вьючныя сумы. Изъ большихъ бычьихъ шкуръ, которыя очень толсты и тяжелы на одежду, готовятъ превосходныя половинки (лоскня, зампа). Хорошія оленьи шкуры продаются переторговцами отъ 1—8 руб. сер. за штуку. Изъ первыхъ же рукъ, отъ туземцевъ, ихъ можно покупать гораздо дешевле, особенно вымѣнивая на порохъ, свинецъ, муку, сухари, соль, въ особенности вино и разныя жѣлѣзные подѣлки, пригодныя къ ихъ кочевой жизни, къ ихъ простому очагу.

Олени мѣняютъ рога ежегодно, такъ что осенью они ихъ теряютъ, а къ веснѣ у нихъ вырастаютъ новые, мягкіе, покрытые кожей, какъ у инюбровъ; но рога оленей не имѣютъ свойства пантовъ и потому цѣнятся дешево. Оленья самца имѣетъ тоже рога. Олень вполне замѣняетъ и лошадей, и корову у здѣшнихъ кочевыхъ жителей хѣсовъ, ороchonъ. На оленяхъ они ѣздятъ верхомъ безъ сѣделъ и съ сѣдлами, безъ стремятъ; на нихъ перевозятъ съ одного мѣста на другое весь скарбъ, словомъ, семья перекочевываетъ со всѣми принадлежностями бивачной жизни. Нѣкоторые самокъ называютъ вязанками; онѣ цѣнятся дороже самцовъ и богатство ороchonъ считается обыкновенно по количеству самокъ. Самцы употребляются для верховой ѣзды, а самки преимущественно для перевозки багажа вьючными, и такъ какъ онѣ при путешествіи всегда связываются одна за одну, на поводкахъ, то по этому случаю и произошло названіе вязанокъ. Быковъ по большей части холостятъ, потому что не холощеные быки, во время течки оленей, осенью, бываютъ чрезвычайно злы и бросаются даже на людей. Для оплодотворенія самокъ каждый ховяинъ обыкновенно оставляетъ одного или двухъ быковъ и держатъ ихъ во время гоньбы отдѣльно съ величайшею осторожностію.

Въ мартѣ и апрѣлѣ бываютъ уже молодые телята, которые рождаются по одному у каждой самки. Маленькіе олени чрезвычайно игривы, живы въ движеніяхъ и скоро привыкаютъ къ рукамъ человѣка. Годовалый олень уже въ состояніи носить легкіе вьюки. Несмотря на это, спинная кость оленей чрезвычайно слаба; вотъ почему туземцы, ѣздя на нихъ верхомъ, садятся всегда на плечи, а не на спину. Рус-

скихъ, какъ людей болѣе здоровыхъ и тучныхъ, чѣмъ оро-  
чоны, возятъ только рѣдкіе олени. Человѣкъ, вѣсящій болѣе  
пяти пудовъ, на оленѣ ѣхать не можетъ — животное подъ  
нимъ тотчасъ ложится. Ѣздить на оленягъ верхомъ гораздо  
труднѣе, чѣмъ на лошадахъ; тутъ надо имѣть особую сна-  
ровку и навыкъ,—и хорошиі кавалеристъ, безъ привычки,  
на оленѣ далеко не уѣдетъ. Зато на немъ можно проѣхать  
по такимъ мѣстамъ, напримѣръ тонкимъ болотамъ, каме-  
нистымъ россыпямъ, гдѣ на лошади нельзя и подумать про-  
браться.

Въ Забайкальѣ нѣтъ такихъ богатей туземцевъ, каковы  
есть въ Якутскомъ краѣ и другихъ частяхъ сѣверной Си-  
бири. Здѣсь, если ороchonъ имѣетъ 50 оленей, то считается  
уже богачемъ. Не имѣющіе вовсе оленей обыкновенно слу-  
жатъ батраками и нанимаются въ работники къ богачамъ  
туземцамъ или къ русскимъ. Ороchonу безъ оленя существо-  
вать нельзя, потому что онъ долго никогда не живетъ на  
одномъ мѣстѣ,—онъ вѣчный путникъ, вѣчный скиталецъ си-  
бирской тайги. Ороchonъ гдѣ убилъ звѣря, напримѣръ изюбра,  
сохатаго, медвѣдя—тамъ, или по близости, и домъ его; тутъ  
онъ тотчасъ разбиваетъ юрту и живетъ до тѣхъ поръ, пока  
не съѣстъ убойну. Развѣ только въ томъ мѣстѣ нѣтъ мху,  
т. е. пищи для оленей, тогда ороchonъ перекочевываетъ туда,  
гдѣ есть кормъ, а добытаго звѣря перевозятъ вьючными на  
оленягъ.

Если же ороchonъ набьетъ много звѣрей лѣтомъ или осенью,  
то мясо сушить, дѣлаетъ такъ называемую кукуру и остав-  
ляетъ въ запасъ на голодную зиму. Кукура прячется въ такъ  
называемыя сайвы, то есть небольшіе деревянные срубы,  
сдѣланные на вѣтвяхъ большихъ деревъ или на пняхъ аршина  
на три отъ земли. Прямо на землѣ ихъ не рубятъ, потому  
что медвѣди могутъ разорвать сайвы и попортить или уни-  
чтожить запасы. Кромѣ того, въ этихъ воздушныхъ амбарахъ  
владѣльцы ихъ кладутъ на сохраненіе разные припасы, какъ-то:  
хлѣбъ, чай, свинецъ, порохъ, лишніе мѣха, половники и проч.,  
чтобы не таскать ихъ съ собой, покуда нѣтъ въ нихъ ника-  
кой надобности. Сайвы крѣпко закрываются сверху, а при-  
пасы закупориваются въ бересту, такъ что сырость не попадетъ

не можетъ. Непривосновенность сайвъ, наполненныхъ припасами и оставленныхъ въ тайгѣ безъ всякаго караула, свято чтится между туземцами. Даже русскіе промышленники ихъ не трогаютъ, но не по убѣжденію чистой совѣсти, а только изъ страха и суевѣрія, потому что ороchonъ, явившійся въ слѣдствіи къ своему магазину, тотчасъ замѣтитъ хотя мало-важную покражу и, по особенной способности сибирскаго инородца, рано или поздно непременно откроетъ вора и тогда плохо похитителю. Ороchonы мстительны; обиженный выждетъ случай и накажетъ плута такъ, что тотъ навѣрное въ другой разъ не тронетъ ороchonской сайвы. Если же кто изъ ороchonъ или русскихъ промышленниковъ, найдя богатую сайву, полюбопытствуется,—вскроетъ ее, посмотритъ и даже возьметъ что либо необходимое и опять закупоритъ какъ слѣдуетъ, а вмѣсто взятой вещи по добросовѣстной оцѣнкѣ, положить свою, нужную ороchonу, т. е. произведетъ мѣну, словомъ, поступитъ какъ человѣкъ порядочный—это ничего, хозяинъ не посѣтуется и мести не будетъ.

Ороchonы любятъ оленьё молоко, которое густо, какъ сливки, и очень вкусно; они матокъ не доятъ, а прямо сосутъ \*). Самая вкусная часть оленя считается грудина и языкъ. Ороchonы считаютъ оленя совершенно чистымъ животнымъ и потому ѣдятъ даже его калъ, который съ кровью наливаютъ въ кишки и дѣлаютъ родъ колбасы,—вкусъ ихъ похожъ на кедровые орѣхи. Для того чтобы кровь не терялась, ороchonы никогда не рѣжутъ оленей, а даютъ ремнемъ, кровь выпускаютъ и собираютъ въ посуду. Оленьи кости толкутъ, варятъ и получаютъ жиръ. Изъ роговъ готовятъ превосходный клей.

Надо замѣтить, что только крайность, голодная смерть заставить ороचना убить домашняго оленя. Они ихъ цѣнятъ очень дорого и запрашиваютъ не менѣе 50 р. сер. за штуку, а самокъ цѣнятъ еще дороже. Но волки не спрашиваютъ ихъ о стоимости, а пренсправно даютъ оленей при первомъ удобномъ случаѣ. И странно, что нѣкоторые ороchonы не сѣтуютъ за это на волковъ; они даже не бьютъ ихъ, поймавъ

\*) Тѣ ороchonы которые проживаютъ, около таежныхъ золотыхъ промысловъ, по требованію русскихъ доятъ матокъ и продаютъ молоко за хлѣбъ, соль, чай и другіе припасы.

на мѣстѣ преступленія, говоря, что всякій ороchonъ долженъ смотрѣть и наблюдать за оленями, чтобы ихъ не давили звѣри, а что волку взять негдѣ, и если онъ задавилъ оленя, то вѣрно ему велѣлъ Богъ такъ сдѣлать, чтобы наказать хозяина за какіе либо грѣхи. Послѣ такой потери, они обыкновенно молятся и просятъ Бога о помилованіи на слѣдующій разъ. Вся месть звѣрю состоитъ въ томъ, что ороchоны, если не опоздаютъ, то отбираютъ у волка объѣдья и съѣдаютъ ихъ сами. Ороchоны говорятъ, что и волки частенько кормятъ ихъ своей добычей. Дѣйствительно, если ороchonъ найдетъ кого либо задушеннаго волкомъ, особенно во время голодовки, тотчасъ отберетъ и съѣстъ.

Молодые темные олени называются пыжиками. Шерсть ихъ крѣпка, а шкурка прочна къ носкѣ, такъ что пыжиковые мѣха и здѣсь цѣнятся довольно дорого. Изъ нихъ дѣлаютъ превосходныя двойныя дахи и такъ называемыя парки, особый родъ зимней одежды, имѣющей покрой обыкновенной рубашки, безъ разрѣза спереди, такъ что парка надѣвается съ головы. Парки чрезвычайно теплы и отдѣланныя бобримъ или соболемъ цѣнятся довольно дорого.

Ороchonъ и олень такъ тѣсно связаны между собою, что говоря объ одномъ, нельзя умолчать о другомъ; но говорить подробно о жизни и бытѣ ороchonъ нельзя, — цѣль моихъ замѣтокъ вовсе не та и я долженъ остановиться, сказавъ еще нѣсколько словъ объ оленѣ. — Слѣдъ его великъ и не меньше сохатинаго, у быка круглый, а у матки продолговатый. Кромѣ того, олень сильно разнимаетъ копыта, такъ что слѣдъ его кажется еще больше. На снѣгу и въ грязи видны отпечатки большихъ пазданковъ, по которымъ скоро отличаютъ слѣды другихъ животныхъ. Олень на бѣгу и на скоромъ ходу какъ-то особенно пощелкиваетъ пазданками, чѣмъ напоминаетъ звуки кастаньетовъ. Ничего подобнаго у другихъ копытчатыхъ звѣрей не слышно. Кромѣ того олень на всемъ бѣгу имѣетъ способность въ одно мгновеніе останавливаться и поворачиваться задомъ напередъ. Во время наста олени сильно обрѣзаютъ себѣ ноги, такъ что изъ-подъ пазданковъ течетъ кровь; для нихъ это чрезвычайно нездорово и они босѣютъ, т. е. дѣлаются нетвердыми на ноги. Гололедца еще хуже наста,

тогда льдомъ почти закроетъ мохъ, и животныя, не имѣя возможности разбить его копытами, голодуютъ, изнуряются и даже издыхаютъ. Нездоровится и ороконамъ въ это же время: хрупкій снѣгъ не позволяетъ имъ подкрадываться къ звѣрямъ и бить ихъ изъ винтовокъ. Хорошо, если есть осенью запасы, а какъ ихъ нѣтъ, то и туземцамъ приходится не лучше оленей. Они исхудаютъ до того, что бродятъ какъ остовы, желтые, со впавшими глазами, согнувшіеся отъ боли въ животѣ; только нѣкоторыя травы, корни и красная сосновая кора съ верхнихъ вѣтокъ дерева поддерживаютъ ихъ существованіе. Находясь въ такомъ положеніи, бѣдные ороконы и тутъ не рѣшаются убивать своихъ оленей, а пользуются трупами уснувшихъ.

Но лишь только появится весна, защелкаютъ краснобровые глухари—туземцы оживаютъ; они бьютъ на токахъ ихъ десятками, ловятъ въ петли. А появится на увалахъ зелень, зашумятъ быстрыя, горныя рѣчки—орочоны забываютъ все горе, прощаются съ голодомъ надолго: тогда они легко убиваютъ козуль, изюбровъ, колятъ острогами поднявшуюся рыбу. Радость проглядываетъ на ихъ изнуренныхъ голодомъ лицахъ, на устахъ замѣтна улыбка, и свободные сыны лѣсовъ Сибири уже съ радостью и громкими пѣснями возвращаются въ свою юрту съ удачнаго промысла.

## 7. К А В А Н Ъ.

Въ русскомъ народѣ есть пословица: «на медвѣдя идешь, соломки бери, на кабана идешь, гробъ тащи». \*) Въ другихъ мѣстахъ она справедливѣе, чѣмъ у насъ въ Забайкальѣ. Здѣсь кабаны далеко не достигаютъ тѣхъ громаднхъ размѣровъ, каковы они бывали въ старину въ Россіи, Польшѣ и другихъ

\*) Въ С. П. Вѣдомостяхъ за августъ 1867 г. № 221 гдѣто Г. Туръ въ статьѣ своей объ моей книгѣ, между прочимъ говоритъ, что подобную пословицу онъ слышалъ самъ не одинъ разъ, бывши въ Сибири, съ тою только разницею, что ее примѣняли къ охотѣ на сохатаго. Я же могу его увѣрить, что въ Забайкальѣ пословицу эту примѣняютъ только къ охотѣ на кабанамъ. Здѣсь сохатыхъ не такъ боятся, какъ свѣачей—это фактъ.

иѣстахъ. Тутъ самыя большіе рѣдко вытягиваютъ болѣе 15 и много 17 пудовъ, тогда какъ исторія охоты гласитъ, что въ старину нерѣдко убивали такихъ мастодонтовъ, которые вѣсили до 30 и даже болѣе пудъ. Недаромъ одинъ поэтъ, говоря про старину, выразился такъ:

«Подъ тучнымъ вепремъ столь трещить»...

И можно повѣрить, есть подъ кѣмъ и затрещать. Въ Забайкальѣ, въ мѣрѣ удалыхъ звѣропромышленниковъ, вышеупомянутой пословицы почти не существуетъ. Здѣсь ни одинъ охотникъ не откажется скрасть въ одиночку кабана на гладкомъ увалѣ и выстрѣлить по немъ изъ немудрой кремневой винтовки,—только бы удалось увидать. Но бываютъ и такіе случаи, что нѣкоторые охотники, завидя кабана издали, принимаютъ его за медвѣдя и потому оставляютъ безъ вниманія или, еще хуже, убѣгаютъ отъ него безъ оглядки.

Нѣтъ ни одного дикаго звѣря, который по наружному виду имѣлъ бы хотя малѣйшее сходство съ кабаномъ, не говоря уже о внутреннемъ устройствѣ и складѣ костей. Точно также мало и такихъ, которые бы походили на него по образу жизни, а тѣмъ болѣе нраву. Во всемъ этомъ къ нему ближе всѣхъ подходитъ обыкновенная дворовая свинья самой крупнои породы, которой онъ былъ по всему вѣроятію родоначальникомъ. Впрочемъ, здѣсь кабаны нѣсколько длиннѣе корпусомъ, породистѣе и несравненно больше крупныхъ домашнихъ свиней. Сравнивая кабановъ съ домашними чушками, не нахожу нужнымъ описывать ихъ фигуру и говорить о внутреннемъ строеніи животныхъ; всѣмъ извѣстно, что свиньи имѣютъ большой желудокъ и жвачку не отрыгаютъ, какъ коровы, сохатые, козули и проч. Кабаны молочныхъ зубовъ не имѣютъ, они рождаются со всѣми зубами, которые не выпадаютъ до смерти, а только растутъ и дѣлаются крѣпче. Дикія свиньи, хотя животныя не хищныя, но рѣзко отличаются строеніемъ зубовъ отъ травоядныхъ. Въ самомъ дѣлѣ, отличія этого нельзя не замѣтить, стоитъ только взглянуть на кабана-самца, у котораго четыре клыка, весьма похожіе видомъ на собачьи, выходя изъ десенъ, загнбаются наружу и бываютъ длиною до 5 вершковъ; они пирамидальной формы, съ чрезвычайно острыми кром-

ками и напоминают кривыя сапожныя шилья. Клыки эти бѣлѣе слоновой кости и такъ велики, что выходятъ изъ-за губъ животнаго, торчатъ наружу и страшатъ непріятеля. Обыкновенно верхніе клыки меньше, чѣмъ нижніе, которыми кабанъ-самецъ, защищая себя или нападая на врага, дѣлаетъ чудеса: онъ ими ломаетъ, колетъ, поретъ и сбьетъ съ такою силою и ловкостью, что нѣтъ животнаго, которое бы устояло или осталось невредимымъ, если попадетъ подъ страшный ударъ кабаньихъ клыковъ. Недаромъ самцы называются здѣсь сѣкачами. Молодые сѣкачи, у которыхъ зубы еще не притупились, сбьютъ съ такою силою и ловкостію, что собакъ и людей кроютъ надвое, а попавъ на охотничьихъ лошадей, но промахнувшись, подсѣкаютъ имъ хвосты такъ ловко, что скорѣе можно подумать, что хвостъ обсѣченъ топоромъ или яжомъ, чѣмъ отнеси къ дѣйствию кабаньяго клыка. Кабанъ сбьетъ только нижними клыками, верхніе же служатъ къ отточкѣ нижнихъ, плотно прикасаясь между собою. Названіе сѣкачъ — чрезвычайно мѣтко и характерично. Дикая свинья (матка) хотя и имѣетъ клыки, но они у нея не велики, наружу не выходятъ, такъ что ихъ не видно. Она не сбьетъ, какъ самецъ, и потому не такъ опасна. Одолѣвъ врага, matka поступаетъ какъ дворовая чухка, то есть наступаетъ на жертву передней ногой и рветъ зубами на куски.

Кабаны имѣютъ толстую, крѣпкую голову, длинное и вздернутое рыло, а щетину толще и пушистѣе, чѣмъ дворовыя свиньи. Цвѣтъ шерсти повсюду темнобурый, только подъ горломъ, брюхомъ и длинная щеть на щекахъ и надъ клыками темносѣрая и желтоватая. Князьки бѣлаго цвѣта или пестрые бываютъ чрезвычайно рѣдко. Молодые кабаны до году здѣсь называются просто поросятами, двухгодовыя — лонскими поросятами, трехъ лѣтъ — третьяками, четырехъ — малыми сѣкачами, а 5, 6 и далѣе — матерыми сѣкачами. Самцы 6 и 7 лѣтъ считаются самыми сильными, бойкими и опасными. Въ это время они въ самомъ прыску; но моложе — еще слабы и клыки ихъ не такъ велики, а старшіе имѣютъ клыки хотя и больше, но не такіе острые, и вообще самыя животныя не такъ крѣпки, какъ 6



и 7 лѣтъ. У старыхъ самцовъ клыки желтѣютъ, бываютъ тупы и далеко не производятъ того дѣйствія, какъ у кабановъ средней возмужалости. Двухъ и трехъ лѣтніе поросята въ состояніи уже совокупляться съ самками, болѣе старыми или того же возраста.

Течка кабановъ бываетъ въ концѣ ноября или началѣ декабря. Сѣкать совокупляется со многими самками, какъ изюбрь, и бѣда, если въ его гаремъ явится другой самецъ. Горе слабѣйшему! дикій и страшный бой завязывается между самцами и чаще, чѣмъ у другихъ звѣрей, кончается смертію того или другаго самца. Бываютъ случаи, что и слабѣйшій одерживаетъ побѣду надъ сильнымъ сѣкачемъ, если только при первомъ ловкомъ наскокѣ какъ нибудь воспользуется оплошностію своего страшнаго соперника и однимъ ударомъ клыка выпуститъ ему кишки. Но старые сѣкачи никогда не побиваютъ 6 и 7 лѣтнихъ. Это настоящіе бойцы, которые справедливо надѣются на свою силу и ловкость и заставляютъ бѣжать всѣхъ своихъ соперниковъ. Ужасенъ бой равносильныхъ и одинакаго возраста самцовъ; онъ всегда кончается смертію того или другаго и очень рѣдко страшными ранами. Мнѣ не случалось видѣть такой драки, но, по рассказамъ очевидцевъ, она дѣйствительно должна представлять ужасную картину, когда самцы съ пѣною у рта, съ разинутой пастью и оголенными огромными бѣлыми клыками, съ свирѣпыми глазами, мечущими страшныя искры, съ поднятой на спинѣ щетиной бросаются со злобой другъ на друга, спибаютъ одинъ другаго съ ногъ и страшными клыками разваливаютъ какъ ножами бока или выпускаютъ окровавленные внутренности, обвитыя изорванными кишками. Бой этотъ такъ жестокъ, что одинъ извѣстный мнѣ звѣровщикъ, который убивалъ въ одиночку двухъ или трехъ медвѣдей, однажды нечаянно наткнувшись на кабанью драку поднею осенью, сначала оробѣлъ до того, что, находясь отъ ссорящихся кабановъ не далѣе какъ въ 20 саженьяхъ, не осмѣлился выстрѣлить, а потихоньку удалился и спрятался за толстое дерево; онъ убилъ одного сѣкача только тогда, когда уже другой валялся на снѣгу съ распоротымъ брюхомъ и обвивалъ своими кишками близъ стоящіе кусты. Зато ссора сѣкачей

кончается и гораздо скорѣе, чѣмъ у другихъ звѣрей. По окончаніи течки большіе сѣкачи обыкновенно покидаютъ самокъ, удаляются отъ нихъ въ крѣпкія мѣста на отдыхъ и живутъ въ одиночку. Но на мѣсто ихъ являются къ самкамъ молодые любовники, которые до этого только слѣдили за матками и издали, въ наглядку наслаждались супружескою жизнью, боясь приблизиться къ самкамъ, видя страшныхъ соперниковъ—большихъ сѣкачей. Молодые самцы большею частью остаются съ оплодотворенными самками и живутъ съ ними вмѣстѣ до начала весны, т. е. до тѣхъ поръ, когда матки, почувствовавъ срокъ своей беременности, сами удалятся изъ общаго стада по одиночкѣ, для того чтобы опороситься въ уединеніи и сберечь своихъ дѣтей отъ какой либо опасности, угрожающей въ первый періодъ ихъ молодости.

Оплодотворенныя самки ходятъ супоросы съ небольшимъ 16 недѣль и приносятъ обыкновенно отъ 4 до 6 поросятъ. Здѣсь въ концѣ марта и началѣ апрѣля, какъ говорятъ, по пластамъ, т. е. когда снѣгъ начнетъ таять и образуются проталины или плѣшины, бывають уже молодые поросята, которые нерѣдко гибнуть цѣлыми выводками во время сильныхъ весеннихъ мятелей, особенно захваченные врасплохъ, въ отдаленіи отъ теплаго гнѣзда. Медвѣди, волки, лисицы, рыси любятъ познакомиться молодыми поросятами и нерѣдко ловятъ ихъ изъ-подъ самаго рыла матери.

Новорожденные поросята очень красивы, живы и игривы, но удивительно пугливы; малѣйшій шумъ или трескъ заставляетъ ихъ безъ оглядки бѣжать подъ защиту матери или прятаться въ кусты, траву и подъ листья. Прячась подъ защиту матери, поросята обыкновенно становятся ей подъ брюхо, задками вмѣстѣ, а рыльцами врозь и хрюкають какъ домашніе. Молодые бывають свѣтло-коричневаго цвѣта, съ темными полосками по бокамъ, которыя съ ихъ возрастомъ мало по малу исчезаютъ и наконецъ, чрезъ нѣсколько мѣсяцевъ, когда уже поросята порядочно подростутъ, совсѣмъ уничтожаются, а цвѣтъ всей шерсти дѣлается темнѣе и темнѣе.

Вотъ что слышалъ я отъ одного достовѣрнаго охотника: «Однажды въ маѣ мѣсяцѣ мнѣ случилось нечаянно встрѣтиться съ маткой, у которой было 5 поросятъ. Мать сначала

бросилась на меня, такъ что я, застигнутый врасплохъ, невольно и машинально спрятался за дерево; но когда она пробѣжала мимо, я проворно выстрѣлилъ по ней въ догонку изъ винтовки и переломилъ спину. Она упала, поросята бросились въ разсыпную и попрыгали въ травѣ и подъ кустами такъ скоро и съ такой ловкостью, что я не успѣлъ замѣтить ни одного. Собаки со мной не было. Я спрятался снова за дерево и притихъ; просидѣвъ не шевелясь около получаса, я началъ тихонько похрюкивать по-свинячьи ртомъ,—тогда вдругъ въ разныхъ мѣстахъ зашевелились поросята и стали подавать голосъ. Одинъ изъ нихъ лежалъ подъ листомъ папоротника не далѣе, какъ въ 5 или 6 саженьяхъ отъ меня, и я не могъ его замѣтить. Онъ, заслыша голосъ своихъ осиротѣвшихъ товарищей, сначала тихонько выставилъ свое рыльце, осторожно осмотрѣлся вокругъ, прислушался, понюхалъ и раза два или три хрюкнулъ, но тихо, такъ что я едва слышалъ. Притаившись, съ трудомъ переводя дыханіе, хотѣлъ я воспользоваться этимъ случаемъ и вздумалъ тихо подрастаться къ нему, чтобы поймать живаго, но лишь только всталъ и началъ подходить, онъ тотчасъ снова спряталъ свою голову подъ листъ (хотя и виднѣе былъ весь самъ), а когда я упалъ на него, чтобы схватить—онъ съ визгомъ выскочилъ у меня изъ рукъ и какъ стрѣла бросился въ чащу, а за нимъ убѣжали и всѣ остальные».

Кабаны, изъ всѣхъ звѣрей, водящихся въ Забайкальѣ, самые пугливые и боящіеся человѣка, но при защитѣ себя самые отважные и свирѣпые; въ самомъ дѣлѣ, здѣсь нѣтъ ни одного даже хищнаго звѣря, который бы могъ сравниться съ кабаномъ, при оборонѣ, въ храбрости и злобѣ. Дѣйствительно, пугливость или, лучше сказать, осторожность кабановъ такъ очевидна, что едва только звѣри эти замѣтятъ присутствіе человѣка около того мѣста, гдѣ они поселились, какъ тотчасъ удаляются и переселяются въ другое. Если же кабановъ пугнуть собаки или охотники, то они стремглавъ бросаются спасаться въ самыя крѣпкія, отбойныя мѣста тайги, идутъ иногда сутокъ двое и трое безъ отдыха, какъ здѣсь говорятъ, на проходѣ, по слѣпымъ непроходимымъ чащамъ, по самымъ высокимъ гривамъ (хребтамъ), проби-

раясь по каменистымъ ровсыямъ, около скалъ и утесовъ, чтобы преслѣдованіе сдѣлать невозможнымъ и скрыть свой слѣдъ. Вотъ почему охотиться на нихъ здѣсь очень трудно и неудобно. Кабанъ иногда бѣжитъ такимъ мѣстомъ, что только пѣшкомъ и то съ большимъ трудомъ можно пробраться, а верхомъ нечего и думать: «что ни пень, что ни колода, тамъ ему и свобода»—говорятъ звѣровщики. И въ самомъ дѣлѣ, нельзя не удивляться его способности пролѣзть скоро и невредимо такія мѣста, что не выдавши трудно и повѣрить. Что ни колодникъ, что ни валежникъ, что ни каряжникъ—туда кабанъ и бѣжитъ. Онъ пролѣзаетъ въ небольшія щели, раздвигая собой огромныя валежины; онъ какъ мышь—гдѣ прошла его страшная голова, тамъ протискается и самъ. Вотъ почему у кабановъ въ шеѣ и плечахъ частенько охотники находятъ огромныя занозы, которыя сидятъ въ нихъ иногда такъ крѣпко, что ихъ съ трудомъ вытаскиваютъ клещами. Зато посмотрите на большаго сѣкача, когда его догоняютъ собаки, останавливаютъ, подлетаютъ охотники и окружаютъ со всѣхъ сторонъ, а онъ, видя бѣду, начнетъ защищаться. Вся шерсть поднимается на немъ дыбомъ, глаза горятъ отвагой и мечутъ страшныя искры, изо рта клубомъ валитъ бѣлая пѣна и сѣкачъ то стоитъ неподвижно, ждетъ нападенія, пытитъ и съ яростію точитъ свои огромныя бѣлые клыки, то стрѣлою бросается на враговъ и смѣлымъ, стремительнымъ, упругимъ наскокомъ сшибаетъ отважныхъ бойцовъ, пересѣкаетъ на-двое, какъ рукавицу подбрасываетъ рыломъ, поретъ клыками какъ ножомъ, дѣлаетъ страшныя смертельныя раны, выпускаетъ кишки... Горе несчастнымъ, кто попадетъ подъ его клыки. Одинъ поворотъ его рыла достаточенъ, чтобы умертвить неосторожнаго охотника, который, въ свою очередь кипитъ отвагой, вздумаетъ подойти къ нему слишкомъ близко и какъ нибудь оплошаетъ. Вся выгода охотниковъ при этомъ боѣ состоитъ въ оружіи, въ смѣлности и бойкости: стоитъ только быстро увернуться въ сторону отъ прамаго какъ стрѣла наскока кабана, какъ онъ пробѣжитъ мимо, или стоитъ только заскочить на полутора-аршинный пень, камень, каряжину, или прискочить и схватиться за сукъ или вѣтку дерева, какъ кабанъ достать васъ ужъ не въ состояніи—и вы спасены.

Только мѣткая пуля или сильный смертельный удар рога-тины заставятъ косматого бойца оставить неровный бой и повергнуть животное на землю, безъ малѣйшаго визга, безъ стопа, безъ всякаго изъявленія боли. Злоба и мщеніе подавляютъ у этого благороднаго бойца всѣ остальные чувствованія; обезсиленный, изнеможенный, облитый кровью, съ кучею на себѣ окровавленныхъ собакъ, которыя, освиригивъ, еще рвутъ несчастнаго, онъ только бросаетъ презрительный взоръ на окружающихъ враговъ своихъ—и этотъ взоръ бываетъ послѣднимъ въ его жизни.

Прежде въ Забайкальѣ кабановъ было множество, но нынче очень мало. Развѣ теперь они разведутся, потому что охотниковъ, съ появленія забайкальскаго казачества и открытія Амура, стало несравненно меньше... Здѣсь кабаны живутъ въ самыхъ глухихъ частяхъ тайги, но въ такихъ мѣстахъ, гдѣ есть солонечки, увалы, луга, а еще лучше, гдѣ растутъ кедровые орѣхи. За р. Аргунью, на китайской границѣ (тайга которой извѣстна нашимъ промышленникамъ лучше, чѣмъ своя), кабановъ держится множество, потому что тамъ растетъ много дубу и слѣдовательно есть жолуди, которые такъ любятъ кабаны.

Смотря по мѣстности и близости селеній, кабаны дѣлаютъ свое гнѣздо, какъ здѣсь называютъ, гайно, въ сиверахъ или солонечныхъ дворцахъ. Гайно состоитъ изъ груды на-тасканной ветоши, мху и молодыхъ вѣточекъ,—въ него-то кабаны зарываются зимою въ большіе холода и спятъ. Лѣтнее же гайно дѣлается иногда прямо на мху, въ травѣ, подъ кустомъ—безъ постилки. Зимнее гайно примѣтно издали по своей громадности. Въ немъ иногда скрывается все стадо кабановъ, штукъ въ 10, 15 и болѣе и ихъ незамѣтно, особенно въ сильные морозы, по утрамъ. Иногда охотники подъѣзжаютъ къ такому гнѣзду (гайну) вплотъ, тогда только его обитатели, заслыша враговъ, вдругъ всѣ быстро выскакиваютъ изъ огромнаго вороха постилки и, не успѣя отряхнуться отъ тины и пыли, вдругъ всѣ бросаются спасаться бѣгствомъ, такъ что, понавъ на такое жилище и спугнувъ его обитателей, невольно оробѣешь, особенно, если въ стадѣ

находится огромный сѣкачь, который иногда тутъ же нападаетъ на нарушителей спокойствія.

Кабаны стадами живутъ только зимою, лѣтомъ же, начиная съ ранней весны и до осени, они расходятся порознь и живутъ отдѣльно, каждый самъ по себѣ. Только лонскіе поросята, яловыя самки и небольшіе сѣкачи держатся въ это время вмѣстѣ. Кабаны питаются преимущественно растительностію. Лучшая ихъ пища — это корни папоротника и дикаго хрѣна, орѣхи и жолуди. Носы кабановъ такъ крѣпки, что они вырываютъ ими изъ мерзлой почвы, не смотря на лютыя морозы, разные корни и отворачиваютъ огромныя глыбы земли. Ъдятъ также молодые побѣги мелкой лѣсной поросли и пожираютъ даже трупы найденныхъ ими животныхъ. Лѣтомъ они находятъ молодыхъ козлятъ и тоже поѣдаютъ, а главное, любятъ бѣлыхъ земляныхъ червей и прочихъ тварей, живущихъ подъ камнями, плитами и подъ дерномъ.

Кабанъ не имѣетъ опредѣленнаго времени для жировки, онъ кормится, когда ему вздумается, но большею частію по утрамъ и вечерамъ. Лѣтомъ, въ жаркіе дни, кабаны ходятъ въ болота, озера и рѣчки и лежатъ на боку въ водѣ по самыя уши; а если такихъ мѣстъ по близости нѣтъ, то отыскиваютъ влючи, родники, поточкины, разрываютъ носомъ въ нихъ землю и ложатся точно такимъ же образомъ въ грязь и пшару. Они любятъ тереться объ деревья, вотъ почему осенью шерсть на нихъ такъ собьется и облѣпится смолистыми веществами, что иногда и пули не прошибаютъ такого панцыря.

Кромѣ того, дикія свиньи любятъ посѣщать хлѣбныя за сѣвы, особенно осенью, когда хлѣбъ сожнутъ и поставятъ въ суслоны. Ъда хозяину, если онъ не замѣтитъ посѣщенія гостей и кабаны долго проходятъ на его пашни — остатковъ будетъ мало, зато трухи наберется достаточно. Ъда и гостямъ, если смѣтливый хозяинъ съ перваго раза замѣтитъ ихъ визитъ и тотчасъ поставитъ ловушки на ихъ голову около хлѣбныхъ кладей или суслоновъ. Въ этомъ случаѣ чаще всего прибѣгаютъ къ лукамъ, которые востраживаютъ кругомъ хлѣба и на дорогѣ, откуда жаждутъ незваные гости. Кабаны

въ особенности любятъ полакомиться гречихой, овсомъ и пшеницей, впрочемъ и другими сортами хлѣба они не брезгаютъ. Саранá и дикій лукъ составляютъ для нихъ лакомство.

Кабаны одарены превосходнымъ зрѣніемъ, слухомъ и обоняніемъ. Охотника слышать они чрезвычайно далеко и по вѣтру подходить къ нимъ никогда не слѣдуетъ. Скорость ихъ бѣга не велика, такъ что собаки легко догоняютъ. Слѣдъ кабановъ чрезвычайно сходенъ со слѣдомъ домашнихъ свиней, только относительно больше. Самецъ шагаетъ шире самки. Для распознанія слѣдовъ двухъ и трехъ лѣтъ поросать отъ слѣда самокъ и проч., нужно много опытности и навыка въ этомъ дѣлѣ. Старые сѣкачи имѣютъ круглыя концы, оттого слѣдъ ихъ на твердой землѣ очень сходенъ съ изюбринымъ (самца). Въ концѣ зимы, когда образуется крѣпкій настъ, кабаны держатся большею частію въ солончакахъ, во дворцахъ, гдѣ снѣгу не бываетъ, въ сиверахъ же они имъ обрѣзаютъ себѣ ноги и носы до крови. Калъ кабаній очень сходенъ со свинячьимъ и потому рѣзко отличается отъ испражнений другихъ дикихъ животныхъ. Все это нужно знать охотнику, чтобы сразу узнать мѣсто, гдѣ живутъ кабаны. Самый лучший признакъ въ этомъ отношеніи свѣжія кабанья рытвины, то есть мѣста, гдѣ они носомъ взрываютъ землю и добывали себѣ пищу.

Кабаны чрезвычайно крѣпки къ ружью и потому стрѣлять ихъ нужно въ самыя убойныя мѣста, подъ лопатку, подъ ухо, но отнюдь не по брюшинѣ. Прочія раны, особенно осенью, когда кабаны бываютъ слишкомъ жирны и имѣютъ подъ кожей болѣе чѣмъ на ладонь сала,—мало дѣйствительны и только раздражаютъ звѣря. Сѣкача, кромѣ указанныхъ мѣстъ, не имѣя при себѣ собакъ, стрѣлять положительно не слѣдуетъ, потому что онъ, будучи легко раненъ, быстро бросается на охотника; въ такомъ случаѣ одно спасеніе: если не успеешь заскочить на дерево, на пень или что нибудь другое, то стой и дождай его стремительнаго наскока, и, когда звѣрь станетъ подбѣгать близко, вдругъ надо броситься въ сторону, тогда онъ пробѣжитъ мимо и, бываетъ, что назадъ ужъ не воротится.

Большіе сѣкачи не боятся никакихъ звѣрей, даже медвѣ-

дей; для нихъ опаснѣе большая сильная рысь, которая подкарауливаетъ ихъ на деревьяхъ и бросается имъ на спину и грызетъ затылокъ. Кабанъ шеи поворотить не можетъ, слѣдовательно ему рыси не достать клыкомъ: одно спасеніе — бѣжать скорѣе въ чащу, въ колодникъ и ими сдернуть съ себя крѣпко вившуюся рысь, что и удается. На чистомъ же мѣстѣ можно навѣрное сказать, что рысь, осѣдлавшая кабана, непремѣнно его задавитъ.

Въ Забайкальѣ кабановъ добываютъ ружьемъ, ямами, пастьями и луками. О ружейной охотѣ мы поговоримъ послѣ, а теперь скажемъ о томъ, какъ ихъ промышляютъ ловушками. Ямы и пастей для кабановъ нарочно не дѣлаютъ, а они случайно попадаютъ въ ямы и пасти козыи или звѣровыя (изюбринныя и сохатинныя ямы). Луки же ставятся часто собственно на кабановъ около ихъ тропъ и вообще тамъ, гдѣ они больше ходятъ. Само собою разумѣется, что на кабановъ ставятся луки самые крѣпкіе и бойкіе. Какъ готовятъ луки и какъ ихъ ставить, читателю уже извѣстно изъ статьи «Волкъ».

Что касается до ружейной охоты на кабановъ, то она чрезвычайно разнообразна. Бьютъ ихъ изъ винтовокъ при случайной встрѣчѣ, бьютъ и нарочно отправляясь за ними и нерѣдко въ одиночку. Эта послѣдняя охота бываетъ больше на увалахъ и вообще тамъ, гдѣ животныя часто кормятся. Понятно, что она производится посредствомъ подкарауливанія или скрадыванія звѣрей. Но этого мало; подкараулить звѣря на тѣхъ мѣстахъ, куда онъ приходитъ ѣсть — не хитро, стоитъ только знать время его посѣщенія и путь, по которому онъ ходитъ; но подкрасться къ кабану такъ, чтобы онъ не слышалъ охотника, — дѣло другое, это потруднѣе: тутъ надо знать характеръ звѣря, его манеры, надо знать особые приемы, употребляемые здѣшними промышленниками, основанные на многочисленныхъ опытахъ, примѣняясь къ быту звѣря. Вотъ объ этомъ-то мы и поговоримъ. На совершенно чистомъ мѣстѣ кабана скрасть чрезвычайно трудно, даже невозможно; онъ не козуля, онъ тотчасъ узнаетъ охотника при первомъ брошенномъ имъ на него взглядѣ; но этого мало, — даже опасно, потому что кабанъ легко можетъ броситься на человѣка, а



ему нельзя будетъ спастись на чистомъ луговомъ мѣстѣ отъ его страшныхъ вѣсковъ. Подходить къ нему надо всегда по такому мѣсту, гдѣ есть надежда, въ случаѣ бѣды, отъ него спрятаться. Конечно, подходить надо противъ вѣтра, а главное наблюдать за движеніями животнаго: если кабанъ ѣсть и вертять хвостомъ—иди смѣло; если же пересталъ ѣсть и не машетъ хвостомъ, значитъ онъ прислушивается, тогда стой и не шевелись, даже не моргни. Если же онъ и ѣсть, да не вертитъ хвостомъ—тоже слушаетъ, тоже надо быть статуей и не шевелиться, малѣйшее движеніе кабанъ тотчасъ замѣтитъ и убѣжитъ или же бросится на охотника. Когда же онъ станетъ опять шевелить хвостомъ, снова можно подходить, но послѣ выстрѣла тотчасъ убѣгать съ того мѣста и прятаться, потому что раненый кабанъ, какъ и медвѣдь, иногда тотчасъ же бросается на дымъ и ловить неосторожнаго стрѣлка. Матку съ поросятами скрасть гораздо легче; бѣгающіе и хрюкающіе около нея поросята мѣшajúть ей слушать и заглушаютъ легкій шорохъ отъ поступи подкрадывающагося охотника.

Но самая обыкновенная здѣсь охота на кабановъ и наиболѣе употребительная—это охота съ собаками. Кабаны собаки здѣсь дорого цѣнятся между промышленниками, и онѣ имѣютъ свои особые достоинства. Многія и звѣровыя собаки страшно боятся кабановъ. Завести хорошихъ собакъ трудно, еще труднѣе угадать ранѣе, что щенокъ будетъ хорошъ за кабанами; но многіе промышленники какъ-то выбираютъ и рѣдко ошибаются. Надо, чтобы собаки, загнавъ звѣря, хватили его за уши, за ляшки, бока и проч.; тѣ же, которыя ловятъ прямо за носъ—хороши для поросятъ, но не годны для сѣкачей, потому что сѣкачь изъ такихъ собакъ какъ разъ сдѣлается по двѣ изъ каждой. Вотъ почему охотники, сѣзжая по слѣду кабановъ, прежде всего стараются узнать, есть ли нѣтъ въ стадѣ сѣкачь? если есть, они никогда не пустятъ тѣхъ собакъ, которыя хватаютъ за носъ, и наоборотъ.

Самая охота состоитъ въ томъ, что промышленники, выслѣдивъ кабановъ зимою и узнавъ, что они уже близко, тотчасъ спускаютъ собакъ, которыя и гонять звѣрей

съ лаятъ, но, добравшись до нихъ, хватаютъ за что попало и тѣмъ останавливаютъ. Промышленники, слыша знакомый лай собакъ, опростетью бросаются на него верхомъ или гѣшкомъ (рѣдко) и помогаютъ одолѣть страшныхъ бойцовъ винтовками, рогатинами, топорами, а чаще простыми охотничьими ножами. Поросятъ обыкновенно легко давятъ собаки безъ помощи охотниковъ, особенно тѣ, которыя ловятъ ихъ за носы, или, какъ здѣсь выражаются, имають за чушку. Въ самомъ дѣлѣ, онѣ живо свертываютъ имъ еще хрящеватые носы на сторону и бѣдныя животныя, вертась на всѣ стороны, падаютъ на землю, стоитъ только доколотъ ихъ ножемъ. Съ маткою возни больше, она не такъ скоро поддается собакамъ и всегда требуетъ помощи охотниковъ, которые тотчасъ дострѣливаютъ ее изъ винтовокъ; или же, кто изъ звѣровщиковъ половчѣе и посмѣлѣе, проворно подбѣгаетъ сзади, садится верхомъ на звѣря и прикладываетъ подъ лопатку ножемъ. Конечно, эта штука дѣлается только тогда, когда собаки крѣпко держатъ звѣря и не даютъ ему хода. Нѣкоторые смѣльчаки дѣлаютъ этотъ маневръ и съ сѣкачами!.. Стрѣлять кабановъ въ то время, когда ихъ облѣиваютъ собаки, довольно трудно и опасно, можно какъ разъ убить собаку, а пожалуй и двухъ. Чупекъ (матокъ) прикалываютъ многіе и винтовочными сошками; но въ бою съ сѣкачами этого не бываетъ, тамъ совсѣмъ другое дѣло, тутъ и собаки летятъ, какъ перестриженные рукавицы. Въ сѣкача лучше всего стрѣлять, и стрѣлять какъ можно вѣрнѣе. Все это легко пишется въ кабинетѣ, да не легко дѣлается въ лѣсу. Иногда охотники дня по три и по четыре ѣздятъ за кабанями и не могутъ не только добыть себѣ на завтракъ, но даже и догнать ихъ; иногда же догонятъ и скоро, но попадутъ на бойкаго сѣкача, перекроютъ всѣхъ собакъ и тогда поневолѣ воротятся домой измученные, на присталахъ (изнуренныхъ, обезсилѣвшихъ лошадахъ), съ пустыми руками, не сдѣлавъ ни одного выстрѣла. Но бываютъ счастливые случаи, что промышленники не ѣдятъ и трехъ часовъ, какъ перерѣжутъ все стадо и не ранятъ ни одной собаки... Тогда они, по обыкновенію, тотчасъ разводятъ огонь, свѣжуютъ дичину, наѣдаются до послѣдней возможности жирной кабанины, досыта

кормить собакъ и съ радостными лицами, веселыми шумными разговорами, обовьюченные свѣжиной, тихо и гордо возвращаются домой, а прїѣхавъ, не одинъ разъ рассказываютъ товарищамъ, не бывшимъ на промыслѣ, про удачную охоту, про собакъ, лошадей, винтовки, про свое молодечество и удачу какого либо товарища... Словомъ, расскажем нѣтъ конца, да и долго пробуется жирная кабанина, уже запиваемая или аракой, или настоящей отечественной!..

По-моему кабанье мясо, особенно когда оно жирнѣе обыкновеннаго, напримѣръ осенью, вкуснѣе свинины, потому что къ извѣстному вкусу свинины въ ней прибавляется еще особенно прїятный вкусъ дичины. Здѣсь кабанье мясо продають отъ 1<sup>1</sup>/<sub>2</sub> до 3 и даже болѣе руб. сер. пудъ. Звѣровщики предпочитаютъ его всякому другому мясу, и на бѣлковѣѣ, когда они ходятъ промыслять по нѣсколько мѣсяцевъ сряду, осенью, ѣдятъ преимущественно кабанину; она здорова, вкусна, питательна и особенно полезна въ тайгѣ, на морозѣ. Недаромъ промышленники говорятъ, что «кабанина нашему брату шибко дорожна,—съ нея не околѣешь» (не прозябнешь).

Я зналъ одного промышленника, пограничнаго казака, Лукіана Мусорина, страстнаго охотника, который однажды поздною осенью выстрѣлилъ изъ винтовки по громадному сѣкачу, но попалъ худо и только его легко ранилъ. Кабанъ тотчасъ бросился на него, но Мусоринъ успѣлъ вскочить на свою лошадь и пустился на утекъ,—кабанъ за нимъ. Бѣгство и преслѣдованіе продолжалось нѣсколько верстъ. Мусоринъ не могъ убѣжать отъ кабана, а раненый звѣрь не могъ догнать его. Наконецъ конь подъ сѣдокомъ сталъ утомляться; охотникъ видитъ, что дѣло можетъ кончиться очень плохо; онъ быстро остановилъ коня, проворно соскочилъ съ него и еще проворнѣе взобрался на небольшую березку. Конь убѣжалъ домой одинъ, а кабанъ, увидавъ своего врага на деревѣ, но не имѣя возможности сдернуть его на землю, легъ подъ тѣмъ самымъ деревомъ и только яростными глазами посыпалъ мечь и проклятіе несчастному охотнику. Мусоринъ смекнулъ, что дѣло плохо, дѣло дрянъ,—кабанъ не отходить, видимо дожидаетъ его, а дострѣлить звѣря ему нечѣмъ и спуститься на землю невозможно, значить явно идти на вѣрную смерть;

сидѣть же на деревѣ и дожидать смерти кабана тоже невозможно—холодно. Онъ началъ кричать, перекричалъ голосъ, охрипъ, не зная, что дѣлать, къ чему прибѣгнуть?... На его счастье, ускакавшій конь попалъ на другихъ промышленниковъ того же селенія, которые бѣжовали; тѣ узнали коня, поймали его, догадались и, пустившись слѣдить бѣжавшую лошадь, скоро добрались до несчастнаго Мусорина. Кабанъ, увидя подкрѣпленіе, бросился было и на этихъ охотниковъ, но мѣткая пуля скоро охладилла его горячее сердце и онъ упалъ мертвымъ. Мусорина сняли съ дерева—онъ раздѣлался довольно дешево: отморозилъ два пальца на рукахъ и одинъ на ногѣ, продрогъ и чувствовалъ ознобъ, но скорая верховая ѣзда до дому выгѣчила послѣднюю болѣзнь и онъ выздоровѣлъ. Не пошли судьба этихъ охотниковъ, Мусоринъ навѣрное бы замерзъ на деревѣ, потому что дѣло подходило къ морозной ночи.

Въ 1856 г., въ ноябрѣ мѣсяцѣ, въ окрестностяхъ Балджиганскаго пограничнаго караула, мнѣ довелось быть на козьей облавѣ. Насъ было только четверо. Двое сажались, а двое гнали козъ. Вотъ мнѣ и досталось сидѣть на караулѣ, уже послѣ нѣсколькихъ неудачныхъ загоновъ, около большой розсыпи, подъ утесомъ. День былъ морозный и вѣтряный. Долго сидѣлъ я въ засадѣ, продрогъ и потому хотѣлъ выпить рюмку водки, которая у меня была въ карманѣ, въ маленькой бутылочкѣ. Только достала я завѣтную стеклянку, откупорилъ и хотѣлъ потянуть черезъ горлышко, зная, что «душа мѣру знаетъ», какъ говорятъ истые любители водки,—какъ вдругъ въ северу что-то сильно стало трещать, потомъ послышалось—буть, быть, быть... т. е. топотъ по мерзлой землѣ, какъ бы отъ бѣгущихъ козулъ. Не сдѣлавъ и глотка водки, я бросилъ стеклянку, схватилъ винтовку и увидалъ несущихся ко мнѣ кабановъ; признаться, я сначала немного струсилъ, потому что видѣлъ этихъ звѣрей первый разъ въ жизни, растерялся и не зная что дѣлать. У меня мелькнула мысль спрятаться въ розсыпи, чтѣ я и исполнилъ ни мало не медля, юркнувъ за большую плиту, Кабаны бѣжали прямо на розсыпь и были уже близко. Въ это время послышались голоса погонщиковъ. Я оробѣлъ еще больше и машинально крикнулъ на прибли-

жающихся животных, которымъ оставалось добѣжать до меня не болѣе 25 сажень. Кабаны остановились. Впереди былъ огромнѣйшій сѣкать, за нимъ matka, а за ней пять лонскихъ поросятъ. Я не зналъ, что дѣлать: стрѣлять, или бѣть? и если стрѣлять, то кого?... Сердце мое токало, въ голову сильно стучала кровь... Прошло нѣсколько секундъ, сѣкать грозно смотрѣлъ на ту плиту, за которой я помѣстился, потому что изъ-за нея вылетѣлъ мой крикъ. Что было дѣлать: я привсталъ, быстро прицѣлился въ матку и выстрѣлилъ. Всѣ кабаны бросились на утекъ, я заскочилъ на плиту и они пронесли мимо меня не далѣе, какъ въ десяти саженьяхъ. Тутъ я успѣлъ разглядѣть, что у матки изъ-подъ лопатки каплетъ кровь... Скоро прѣехали мои товарищи, я рассказалъ имъ свою охоту и свой страхъ; они посмѣялись и мы всѣ вмѣстѣ отправились слѣдить раненую самку. Собакъ съ нами не было. Matka не пробѣжала и пятидесяти сажень, упала и уснула. Остальныхъ кабановъ мы догнать не могли. На первый разъ довольно и этого. Разбивъ добычу на четыре равныя части, мы разложили огонь, вытащили изъ сумъ походные котелки, наварили порядочное количество жирной кабанины и, признаюсь, преплотно поужинали. Маленькій пузырекъ водки помогъ и безъ того хорошему аппетиту. «Ай да баринъ, ну, братъ, молодецъ! говорили промышленники, уписывая за обѣщанья:—все бы тебѣ кабановъ стрѣлять, да почаще, но только сѣкачей не трусить. Чего его бояться: звѣрь такъ звѣрь и есть, человѣку всѣ хитрости даны на то, чтобы его бить,—торнулъ бы его хорошенько, такъ небось не досугъ бы было глаза-то пучить, слетѣлъ бы съ головою».

### 8. ЧИКИЧЕЙ И АРГОЛЕЙ.

Говоря о забайкальской охотѣ, нельзя умолчать о чикичей и арголей, какъ животныхъ, принадлежащихъ къ фаунѣ этого края, и хотя изрѣдка, но попадающихъ подъ выстрѣлы сибирскихъ промышленниковъ. Чикичей—это малорослая дикая степная лошадь, а арголей—каменный баранъ. Въ настоящее время, въ южномъ Забайкальѣ, чикичей изрѣдка за-

бѣгаютъ изъ сосѣднихъ степей Китая и обыкновенно въ скоромъ же времени дѣлаются трофеями охоты сыновъ степей, кочующихъ тунгузовъ или промышленниковъ пограничныхъ казачьихъ карауловъ. Чикичен чрезвычайно осторожны, хитры, рѣзвы, легки и дики до невѣроятности. Видѣть мнѣ ихъ не случилось. Свѣжу, что слыпалъ отъ промышленниковъ.

Чикичен меньше лошадей шведской или вятской породы, шилохвосты, какъ вообще степныя лошади; цвѣтъ шерсти на нихъ большею частію саврасый или калюный, съ чернымъ ремнемъ на спинѣ. Пограничные казаки и тунгузы нѣсколько разъ пробовали добывать ихъ живьемъ, лова икроками на дикихъ скакунахъ, чтобы сдѣлать ручными, но опыты, какъ я слыпалъ, не удались. Животныя до того дики, что нѣтъ средствъ побороть ихъ дивость, и они или пропадали съ голоду, или убивались о стѣны ихъ заключенія, или же вырывались изъ неволи и убѣгали. Тунгузы, зная ихъ неукротимость, по большей части стрѣляютъ ихъ изъ винтовокъ или ловятъ икроками, душатъ и ѣдятъ вмѣсто конины, которую они такъ любятъ. Чикичен здѣсь встрѣчаются только въ самыхъ южныхъ оконечностяхъ забайкальскихъ степей, преимущественно лѣтомъ; питаются подножнымъ степнымъ кормомъ, живутъ небольшими стадами и къ домашнимъ животнымъ никогда не присоединяются. Говорить о нихъ что либо болѣе, касаясь образа жизни, быта, по одной слыпшкѣ отъ простолюдиновъ—мудрено, да и не въ моихъ правилахъ. Жалѣю, что мнѣ не случилось говорить объ этихъ животныхъ съ г. Хилковскимъ, жителемъ Цурухайтуя, которому они знакомы болѣе, чѣмъ кому либо изъ жителей Забайкалья.

Каменные бараны, арголеи или арголи, въ настоящее время въ южной половинѣ Забайкалья извѣстны только по преданію старины. Мнѣ случилось видѣться и говорить только съ двумя старожилками-охотниками, которые бивали этихъ животныхъ. Соображая минувшее время, приходится насчитать около 80 лѣтъ, какъ каменныхъ барановъ почти не стало въ южной половинѣ Забайкалья. Водились они на самыхъ высокихъ хребтахъ, около утесовъ. Рассказываютъ, что арголи чрезвычайно осторожны, чутки и быстры, а завидя охотника любопытны до того, что, стоя на утесѣ, не спускаютъ

глазъ съ человѣка до тѣхъ поръ, пока онъ не удалится. Этой чертой характера звѣря и пользуются звѣровщики:— замѣтивъ наблюдающаго арголи, охотникъ тотчасъ раздвѣвается, вѣшаетъ свое платье на пень или кустъ, надѣваетъ на него шапку, а самъ незамѣтнымъ образомъ падаетъ на землю и ползкомъ скрывается съ наблюдаемаго пункта, потомъ заходитъ съ тылу и стрѣляетъ звѣря. Если промышленникъ промахнется—это не бѣда, потому что арголи не обратитъ вниманія на звукъ выстрѣла, онъ только съ удвоеннымъ вниманіемъ будетъ слѣдить за оставленной чучелой хитраго охотника и дождется того момента, когда роковая пуля свалитъ его съ утеса. Убивать ихъ стоило большаго труда; и тѣ счастливы-охотники, которымъ это доводилось, достойно и праведно могли гордиться своею добычею передъ другими промышленниками, пришедшими на общій таборъ и, усѣвшись около походнаго котелка, хваставшими козулями, изюбрами, сохатыми, которыхъ было великое множество въ то время. Вкусное и жирное мясо арголи считалось лакомымъ кускомъ, оно даже предпочиталось жирной кабанинѣ. Въ 1857 году, около Бальджиканскаго пограничнаго караула, въ глухой тайгѣ, на хребтѣ, въ утесѣ подъ громадной нависшей скалой, мнѣ только разъ довелось найти огромный рогъ арголи, но онъ былъ такъ ветхъ, что я не могъ довести его верхомъ въ торокахъ, и онъ изломался на мелкія части.

### 9. ТАРБАГАНЪ.

Сурокъ, въ несмѣтномъ количествѣ водящійся въ Забайкальѣ, въ степяхъ южной его половины, носить здѣсь туземное названіе тарбагана. Сибиряки не знаютъ слова сурокъ, оно для нихъ тоже незнакомо, какъ не сибиряку—тарбаганъ. Дѣйствительно, въ Забайкальѣ, въ разговорѣ съ простолюдинами, встрѣчается множество туземныхъ словъ, которыя непонятны новичку, не сибиряку, а между тѣмъ такъ употребительны въ простонародіи, что, имѣя съ нимъ сношенія, поневолѣ скоро выучиваешь и по оригинальности легко запоминаешь. Странно, что здѣсь общезвѣстные слова, какъ-то:

тарбаганъ, джумбуръ, чернѣль (2-хъ годов. жеребенокъ) и многія другія не носятъ русскихъ названій и въ образованномъ мѣрѣ здѣшняго края!

Собираясь говорить о тарбаганѣ и говорить насколько возможно подробнѣе, какъ о звѣрѣ, столь извѣстномъ въ южномъ Забайкальѣ и который въ такомъ огромномъ количествѣ заселяетъ даурскія степи, не показываясь въ дѣсятой половинѣ этого края,—я, радуясь этому случаю, т. е. случаю говорить объ осѣдомъ жителѣ здѣшнихъ степей, постараюсь познакомить читателя поближе, покороче, понагляднѣе съ нашею даурскою степью, — но не взыщите, какъ съумѣю и насколько хватитъ силы.

Всякій, кто читалъ Гоголя, забудь его широкую степь, вспомни, что имѣешь дѣло не съ нимъ, а съ простымъ сибирскимъ охотникомъ, виновать—промышленникомъ, и перенесишь мыслями не на югъ Россіи, а на югъ Восточной Сибири...

Здѣшняя забайкальская степь ужь не такова, потому что она не представляетъ въ воображеніи сибиряка безграничнаго пространства голой, ровной, безводной поверхности земли, покрытой сыпучими песками—нѣтъ, подъ словомъ степь сибирякъ привыкъ разумѣть обширнѣйшія луговые падьи, окаймленныя голыми или дѣсистыми дѣвными горъ, прерѣзанныя въ различныхъ направленіяхъ небольшими холмами, отдѣльными или имѣющими связь съ общимъ направленіемъ хребта—становика небольшими отрогами горъ;—поверхность земли, покрытую роскошною растительностію, по которой, извиваясь какъ змѣи, текутъ небольшія степныя рѣчки, задумчиво стоятъ разнообразной формы озера, сочатся родники, ключи, поточкины и свѣжей хрустальной струйкой холодной воды, широко разливающейся по широкой степи, орошаютъ и оживляютъ тучную зелень,—поверхность земли, на которой разбросаны небольшія селенія, раскинуты тунгузскіе улусы или разбиты отдѣльныя нѣтъ юрты и стойбища, около которыхъ бродятъ огромныя стада различнаго рогатаго скота, спѣсиво выступаютъ здѣшніе тымены (двугорбые верблюды) и разгуливаютъ тысячные табуны даурскихъ вятковъ... О, это не ты, широкая, безграничная гоголевская степь,—нѣтъ, не ты; не видать въ тебѣ Тараса Бульбы, грозно сидящаго на



конѣ, гордо озирающагося кругомъ, свирѣпо и мстительно заглядывающаго въ даль, сквозь сливающійся горизонтъ, въ сторону Татарвы... Дѣйствительно, въ даурской степи рѣдко выдаются такія широкія мѣста, въ которыхъ съ ихъ середины не видно противоположнаго берега, теряющагося вдаль; здѣсь въ той или другой сторонѣ, въ хорошую ясную погоду, непременно увидятся на горизонтѣ холмистыя окрестности, которыя непривычному, не знающему человѣку покажутся за отдаленныя группы облаковъ, медленно и плавно вереницами текущихъ въ безпредѣльной лазури... Сыпучихъ песковъ здѣсь совсѣмъ почти нѣтъ,—здѣсь тучная зелень покрываетъ широкія пади, небольшіе пологіе холмы—нашу забайкальскую степь.

Какъ хороша, цвѣтуща, ароматна и полна жизни даурская степь весною и въ началѣ лѣта; какъ она мертва, сурова и дика зимою! О, не дай Богъ никому путешествовать по ней въ это время, въ кліпце морозы, въ пургу, да еще ночью!... Весна, весна! назови мнѣ, общая баловница, хотя одного человѣка или хотя одно животное, которое бы тебя не любило и съ нетерпѣніемъ не дожидало твоего живительнаго наступленія!... Знаю, ты не скажешь, ты не назовешь того жалкаго существа, которое боится твоего появленія;—существа, которое дышетъ на ладонь, съ трудомъ переводить уже дыханіе, готовое порваться каждую минуту;—существа, заглядывающаго въ будущую жизнь и уже одной ногой стоящаго у общей червивой komórki... О, нѣтъ, не называй его; зачѣмъ говорить о смерти, когда дѣло идетъ о жизни, цвѣтущей, завидной жизни!...

Прошелъ скучный февраль; уже давно прилетѣли степные пѣтухи \*), дрофы или дрохвы, и бережливо поджимая подъ себя крѣпкія голыя ноги, боясь утреннихъ морозовъ, сидятъ нагатуршившись на показавшихся проталинахъ, на почернѣвшихъ пашняхъ степныхъ осѣдлыхъ жителей. Наступилъ мартъ; солнышко стало пригрѣвать сильнѣе зямятго: снѣгъ уже почти весь стаялъ—избыгаль, какъ здѣсь гово-

\*) Здѣсь самцы дрохвы прилетаютъ рано, иногда въ началѣ февраля, а самки въ мартѣ и апрѣлѣ.

рять, и только небольшими пеленами лежит еще на сѣверныхъ покатосяхъ горъ и оврагахъ; потекли вездѣ ручьи мутной воды, которые все еще захватываетъ холодными утренниками и распускаетъ въ полдень палящими живительными лучами солнца. «Давно почернѣли и крѣпко убажанные дороги, сошлы и стали грязны»... Вотъ и конецъ марта, почти вездѣ стало сухо по широкой степи, побѣжали и зажурчали рѣчки; стали отходить задумчивыя, неподвижныя озера, показались закраины около ихъ береговъ; надулась и вспучилась новдреватая масса льда на ихъ серединахъ; ключи и родники давно уже отдохнули и побѣжали, около нихъ остались только огромныя ледяныя накипи, которыя пролежать и протаять еще долго, долго — иногда до Петровокъ. Земля отошла, какъ говорятъ простолюдины, и на нѣсколько вершковъ сверху стала мягка и рыхла. Вотъ и 25-е марта — Благовѣщеніе! большой праздникъ всѣ радуются ему, гуляютъ и ничего не дѣлаютъ, потому что въ этотъ день, по народному сказанію, «и птица гнѣзда не вьетъ». Да вѣдь это весна!... Посмотрите на степь, всѣ тарбаганы вылѣзли изъ своихъ подземныхъ жилищъ, послѣ долгой зимней спячки, засуетились около своихъ норокъ и, сидя надъ ними на заднихъ лапкахъ, громко стали окликать своимъ рѣзкимъ свистомъ пробѣжавшихъ туземцевъ... Посмотрите, по рѣчкамъ и озерамъ показались утки и гуси; вонъ они плаваютъ, ныряютъ и полощатся по зеркальной поверхности воды и, длинными вереницами проносясь въ воздухѣ, рассѣкаютъ его во всѣхъ направленіяхъ и зычными, заунывными звуками съ высоты оглашаютъ отогрѣтую землю!... Вся степь наполнилась пролетной дичью, которая во всевозможныхъ видахъ засуетилась около рѣчекъ, озеръ и ключей, «какъ безпокойная гостья», и тревожнымъ докучливымъ крикомъ всевозможныхъ мотивовъ наполнила воздухъ и нарушила молчаливую зимнюю тишину... Дѣйствительно, пролетная дичь живетъ здѣсь мало, не болѣе мѣсяца, она все какъ будто торопится, перелетаетъ съ одного мѣста на другое и непрестанно кричитъ какъ-то тревожно и однообразно. Прилетная же появляется нѣсколько позже, она не торопится, движенія ея медленнѣе, полетъ ровнѣе и плав-

нѣе, а крикъ весьма разнообразенъ; она какъ будто разговариваетъ между собою и выбираетъ мѣсто для житья, для вывода молодаго поколѣнія. Не бывъ очевидцемъ, трудно повѣрить несмѣтному количеству птицы, пролетной и прилетной, которое собирается весною въ здѣшнихъ мѣстахъ около большихъ озеръ и рѣчекъ. Мнѣ случалось вспугивать съ озеръ такую массу гусей и утокъ, что когда они вдругъ поднимались съ воды, какъ большая темная туча, съ оглушительнымъ крикомъ и шумомъ, то въ полномъ смыслѣ слова затмѣвали на нѣсколько секундъ ярко свѣтящее солнце, а потомъ, разбившись вереницами по всему горизонту, видѣлись въ небесной лазури и, медленно подвѣившись подъ облака, терялись въ пространство. На р. Аргунн иногда до того много появляется весною гусей, что они, летая на пашни, выклевываютъ всѣ ранніе засѣвы и бѣдные жители принуждены бываютъ сѣять вторично. Однажды я былъ въ степи на р. Ононѣ во время весенняго пролета дичи, такъ съ ранняго утра и до самаго вечера не нашлось такой секунды, чтобы не было видно на небѣ, хотя гдѣ нибудь, летающихъ гусей или утокъ; даже въ продолженіи всей ночи слышались гусиное гоготанье и свистъ отъ низко пролетающихъ утокъ... Но это я говорю про апрѣль, когда уже значительно прибавились дни, ярче, прямѣе стали солнечные лучи и сильно пригрѣваютъ въ полдень; «когда на небѣ сдѣлается сѣро, въ воздухѣ сыро и туманно, когда на низкихъ, потныхъ мѣстахъ», на солнцепечномъ пригрѣвѣ, начнетъ уже пробиваться первая зелень,—невъразима радость туземныхъ скотоводовъ. Да и какъ имъ не радоваться: голодная и холодная зима довела ихъ до того, что они сами искудали и обезсилѣли такъ, что стали похожи на одни человѣчьи остовы; а рогатый скотъ и лошади, я зиму пасущіеся на степи, дошли до того, что стали заваливаться, то есть падать, не имѣя силы бодро ходить по степи... Свѣжая же зелень быстро подкрѣпитъ силы несчастныхъ животныхъ, а прилетѣвшая дичь и вышедшіе изъ норъ тарбаганы живо поправятъ искудалыхъ туземцевъ. Но вотъ бѣда для скотоводовъ, если новая зелень еще не успѣла покрыть землю, а въ степи появятся пожары, по здѣшнему палы, и сожгутъ старую ве-

тошь, которая служила единственною пищею исхудалому скоту.—Зато, какъ любопытно посмотрѣть издали на степной пожаръ, конечно не днемъ, а въ глухую темную ночь: это такая живая панорама, къ которой невозможно поддѣлаться искусственно. Часто огонь, гонимый вѣтромъ, какъ огненная стѣнка разлившиися по степи, съ неимоверною быстротою несется по ровной ея поверхности, сожигаетъ всю оставшуюся пожелтѣвшую траву, небольшой степной кустарникъ, камышь—словомъ, все, что падаетъ горячее въ его жерло, превращаетъ въ прахъ и вихремъ поднимаетъ оставшійся пепелъ на воздухъ, который вмѣстѣ съ клубами бѣлаго дыма теряется въ сумракѣ необозримаго пространства. Всеоживающее пламя бываетъ иногда такъ сильно и съ такой скоростью несется по степи, что захваченные врасплохъ табуны лошадей и стада овецъ не въ силахъ убѣжать отъ догоняющаго пламени, почему невольно подвергаются его дѣйствию и жестоко опаливаются. Для нихъ одно спасеніе—или убѣжать на сырыя, не горящія мѣста, или забрести въ воду, въ рѣчки и озера, или же стремглавъ бѣжать противъ огня и мгновенно перескочить его на обгорѣвшее мѣсто. Привычный степной скотъ хорошо знаетъ эти условія и самъ, безъ воли хозяина, прибѣгаетъ къ нимъ для спасенія своей жизни. Часто огонь захватываетъ на пути, въ степи, проѣзжихъ туземцевъ, которые исполняютъ тѣ же условія, или же прячутся въ крутыхъ оврагахъ и ложатся наваничь въ земляныхъ трещинахъ и углубленіяхъ, такъ что огонь перебѣгаетъ черезъ нихъ... Какой-то неприятный шумъ и трескъ слышится отъ несущагося огня и тяжело дѣйствуетъ на нервы человѣка. Багровымъ заревомъ отражается пожарнице на темномъ фонѣ ночнаго неба и слѣдить за нимъ всюду въ мрачномъ пространствѣ. Свѣтлыя звѣзды уступаютъ пожарницу и перестаютъ мерцать въ небесной выси... Но вотъ вы видите, что огонь вдругъ сдѣлался слабѣе, мѣстами совсѣмъ потухъ, мѣстами еще перебирается по сухимъ вершинкамъ степной растительности, наконецъ вездѣ померкъ и только кое-гдѣ свѣтятся, какъ звѣздочки, небольшіе огоньки на догорающихъ стебелькахъ сухой травки. Мракъ одѣваетъ окрестность. На небѣ тамъ и сямъ изъ-за вьющагося дыма вид-

вѣются звѣзды, какъ бы заглядывая мелькомъ сквозь окружающую мглу на широкую, почернѣвшую, какъ сажа, степь. Вы думаете, что за причина, что огонь вдругъ остановился и потухъ? Рѣшить не трудно: причина та, что огонь дошелъ до рѣчки или до мокраго мѣста, не могъ перебраться на противоположный сухой берегъ и потухъ. Но вотъ смотрите—вдругъ подулъ вѣтерокъ, едва тлѣющій на какомъ нибудь стебелькѣ огонекъ вдругъ перескочилъ на другой, тамъ на третій, или вѣтеръ швырнулъ тлѣющій сухой конскій шевякъ, огонь опять добрался до сухой растительности, зажегъ ее, полился огненнымъ ручьемъ, съ немовѣрною быстротою снова разлился моремъ по широкой степи, а тамъ, получивъ свою прежнюю силу, и пошелъ гулять на просторѣ... Снова послышался шумъ и трескъ, снова померкли звѣзды и багряное пламя опять отражается на темномъ небѣ огромнымъ заревомъ и освѣщаетъ окрестность. Нерѣдко огонь, вырвавшись небольшими струйками изъ общаго пламени, вдругъ бросится куда нибудь въ сторону или прямо впередъ, доберется до какой нибудь голой горы и быстрыми птицами пробѣжитъ огненными ручьями по ея откосу до самой вершины, такъ что гора, какъ бы электрическимъ токомъ, мгновенно вспыхнетъ впереди или въ боку пожарника и потухнетъ. Жалѣю, что перо мое слишкомъ слабо для описанія подобныхъ неподражаемыхъ картинъ,—что дѣлать: читатель, прости какъ сосѣду китайца, который превосходными красками малюетъ преуродливые пейзажи...

Скажу еще, что кочующіе туземцы и осѣдые степные жители, въ охраненіе отъ подобныхъ пожарницъ, заранѣе опаливаютъ свои жилища нарочно кругомъ и тѣмъ предупреждаютъ бѣду, ибо огонь, впоследствии добравшись до опаленнаго мѣста, проходитъ мимо, не трогая ихъ жилищъ, и уносится въ степь, гдѣ уже ему предоставляется полная свобода погулять и потѣпиться на просторѣ. Но эта самая предосторожность и служитъ большею частію причиною степныхъ пожаровъ, ибо огонь, при неосторожной опалкѣ, какъ нибудь вырвавшись въ степь, особенно при вѣтрѣ, который обыкновенно тотчасъ поднимается при опаливаніи по случаю нарушенія равновѣсія температуры въ воздухѣ,—и дѣлаетъ ту

бѣду, о которой шла рѣчь. Хотя нѣкоторые и убѣждены въ томъ, что палы хороши тѣмъ, что они выжигаютъ старую засохшую траву, ветошь, послѣ чего будто-бы лучше родится новая зелень, но съ этимъ согласиться трудно, ибо видимы примѣры бѣдствія паловъ, когда въ сухое время огонь выжигалъ не только ветошь, но и самый дернъ, корни будущей растительности, такъ что земля превращалась въ пепель и нѣсколько лѣтъ не выгоняла на томъ мѣстѣ свѣжей зелени, или огонь, добравшись до лѣсистыхъ краяей горъ, выжигалъ цѣлыя окрестности. А сколько кромѣ этого было несчастныхъ случаевъ съ степными жителями и ихъ селеніями... Спрашивается, какая же тутъ польза? Въ чемъ она заключается?— Прочь, прочь эти палы! не нужно ихъ дѣлать искусственно и надо строго слѣдить за умысленными зажигателями степей, а они есть, ихъ много...

Какъ мрачна и печальна степь послѣ пожара!—точно чернымъ сукномъ покрыта ея широкая и волнистая поверхность, на темномъ фонѣ которой виднѣются кое-гдѣ острова не сгорѣвшей ветоши. Степныя птицы, не имѣя себѣ пріюта, кричатъ и пищатъ какими-то особенно заунывными голосами; изможденный долгою и холодною зимою скотъ и лошади, исхудалыя и обезсилѣвшія до послѣдней крайности, не имѣя подъ ногами почти никакого пропитанія, какъ тѣни едва движутся по почернѣвшей степи... Вся степь превращается какъ бы въ могилу! Скучно и тяжело въ ней въ это время. Одни только хрустальныя овера, освободившіяся отъ зимняго ледянаго покрова, и быстро текуція бирюзовыя рѣчки, шума и журча въ пологихъ берегахъ степи, извиваясь по ней, какъ ленты, въ красивомъ безпорядкѣ, напоминаютъ о жизни и, становясь еще болѣе примѣтными на обгорѣвшей черной поверхности, какъ бы предвѣщаютъ жизнь, роскошную степную жизнь... И дѣйствительно, прошло еще нѣсколько живительныхъ майскихъ дней, перепало нѣсколько теплыхъ возрождающихъ дождиковъ, и вы, видѣвшіе степь недѣлю тому назадъ мрачною и скучною, теперь видите зеленою, прѣтущею, улыбающеюся. Вотъ это-то переходное время, какаянибудь недѣля, и есть недѣля кривиса здѣшнихъ туземныхъ скотоводовъ, потому что въ это время, послѣ губительныхъ степ-

ныхъ пожаровъ, иногда вдругъ станетъ холодно и, вмѣсто живительныхъ дождинокъ, на голодную степь перѣдко выпадаетъ снѣгъ по колѣно, поднимается пурга и несчастный степной скотъ, отъ холода и голода, падаетъ тысячами!.. Ужасное время. Сойдетъ майскій снѣгъ — и степь превращается мѣстами въ могилу: тамъ и сямъ валяются груды труповъ лошадей и рогатаго скота, которые, послѣ нѣсколькихъ жаркихъ дней, разлагаются и заражаютъ воздухъ удупливымъ смрадомъ и миазмами... Совсѣмъ другое бываетъ, когда май пройдетъ безъ пурги и степь быстро покроется роскошною растительностію. Въ самомъ дѣлѣ, въ благоприятное время, почти уже лѣтнее жаркое солнышко такъ скоро тянетъ изъ сырой земли молодую зелень, что чуть только не видишь, какъ она растетъ. Прежде всего зелень обыкновенно показывается около береговъ рѣчекъ, озеръ, болотъ и на потныхъ мѣстахъ. Вчера вы были въ степи и еще грустно смотрѣли на ея мрачный видъ, но прошла одна ночь, весенняя теплая ночь, и вы удивляетесь перемѣнѣ картины, вездѣ видите пробивающуюся, какъ щетину, молодую зелень; а еще день, два, много три — и вся степь покроется разноцвѣтнымъ персидскимъ живымъ ковромъ, вся даурская степная флора разовьется и покроетъ землю всевозможными яркими цвѣтами, которые, раскинувшись красивыми группами по степи, живаятъ, разнообразятъ и радостно волнуютъ сердце путешественника... Какъ хороша въ это время наша степь! Какъ пріятенъ ея здоровый, благовонный запахъ, особенно вечеромъ или утренней зарей, — такъ и слышишь, какъ онъ проникаетъ глубоко въ душу; легче и свободнѣе имъ дышется всѣми легкими, всею грудью! Какъ хороша ты, степь, въ короткую майскую ночь, когда заря смѣняетъ зарю, когда усталое солнышко только что юркнуло за западь и румяная заря не успѣла еще потухнуть на небѣ, какъ на горизонтѣ медленно выплываетъ, какъ волшебный фонарь, красный мѣсяцъ, а поднимаясь все выше и выше, становясь блѣднѣе и блѣднѣе, серебряно-матовымъ свѣтомъ озарить расцвѣтшую степь... Что за панорама является передъ вашими глазами! — кругомъ васъ раскинулась темнозеленая степь, съ безчисленными стадами и табунами, которые кажутся темными дви-

жушущимися пятнами на ровной поверхности,—степь, съ золотистою рябью извилисто текущихъ рѣчекъ и съ отраженіемъ на тихихъ зеркальныхъ озерахъ по ихъ срединѣ серебристаго мѣсяца, а по краямъ крутыхъ или пологихъ береговъ съ ихъ растительностію и бродящими на нихъ животными;— степь, съ мутно виднѣющеюся далью окаймляющихъ ее горъ, высокихъ и низкихъ, тупыхъ и острокопечныхъ, лѣсистыхъ и голыхъ;— степь съ раздающимися изрѣдка голосами различныхъ пасущихся животныхъ, съ тревожнымъ крикомъ испуганной утки въ молодомъ камышѣ, быстро подыавшейся на воздухъ я, какъ стрѣла, невидимо просвистѣвшей надъ вами,— съ заунывнымъ курлыканьемъ журавлей, плавно и высоко летящихъ тамъ гдѣ-то подъ облаками, съ юга на сѣверъ... Это ты, весенняя майская ночь! Это ты, широкая степь богатаго Забайкалья!..

Если начало лѣта дождливо, то степная растительность сохраняетъ свою свѣжесть иногда до половины іюля, а большею частію только до Петрова дня (29 іюня), и достигаетъ удивительныхъ размѣровъ; но если іюнь сухъ, то къ этому же времени травы начинаютъ сохнуть, и степной ковыль становится уже развивать свои пуховыя нити. Часто бываетъ, что сочныя травы, на низкихъ мѣстахъ, достигаютъ такой высоты, что до половины закрываютъ всадника, а постѣ сильнаго ненастья или вѣтра, отъ чрезмѣрной растительности, нагибаются и прилегаютъ къ землѣ. Въ это время, рогатый скотъ и лошади, наѣвшись сочной зелени и надыхавшись здоровымъ благоарствореннымъ воздухомъ, чрезвычайно скоро поправляются, жирѣютъ и крѣпнутъ, такъ что изъ прежнихъ остоновъ дѣлаются тучными, гладкими, съ округленными формами, а не угловато высунувшимися костями, какъ вы видѣли ихъ передъ весною. Тогда они едва переставляли ноги, а теперь бодро и рѣзко разгуливаютъ по бархатистой степи, бѣгаютъ, прыгаютъ, рѣвятся. Бывало, ѣдешь по степи и невольно любуешься безчисленными стадами разнаго рогатаго скота и тысячными табунами пасущихся коней. Косыки приплодныхъ матокъ ходятъ обыкновенно отдѣльно, каждый порознь, каждый подъ строгимъ присмотромъ и твердой защитой своего косячнаго жеребца. Надо видѣть, съ какимъ самоотверженіемъ



и съ какой заботой каждый жеребец бережет свой косякъ, съ какой поспѣшностію онъ сгруживаетъ свой гаремъ въ кучу, завидя хищнаго звѣря или другаго какого нибудь врага, причеъ кобылы, повинувась его волѣ, быстро становятся въ кружокъ, головами вмѣстѣ, а онъ, распустя хвостъ и гриву, фыркая и храпя, какъ бѣшеный выбѣгаетъ на встрѣчу врагу, какъ птица носится на кругахъ около своего гарема и съ неистовой злобой нападаетъ на врага; потомъ, прогнавъ или побѣдивъ его, гордо возвращается къ своимъ женамъ и оглушительнымъ ржаньемъ оглашаетъ окрестность, особенно если это случится ночью; сохранные имъ матки также въ свою очередь тихо и радостно привѣтствуютъ храбраго побѣдителя. Весело смотрѣть, когда нечаянно сойдутся два косяка вмѣстѣ и ихъ предводители храбро бросаются другъ на друга; надо видѣть, съ какой злобой и звѣрскимъ остервенѣніемъ дерутся между собою жеребцы, хватая другъ друга зубами, лягая задними ногами и нанося страшные удары передними копытами. Нерѣдко они, ставъ на дыбы, схватываются зубами за спины или за шея и ходятъ въ такомъ положеніи нѣсколько минутъ сряду, а иногда, выбившись изъ силъ, падаютъ въ такомъ видѣ на землю и лежа продолжаютъ драться. Пыль, взвиваясь клубами, окружаетъ поединокъ и бѣлая пѣна, наконившаяся во рту у разъяренныхъ противниковъ, падаетъ на избитую и измятую траву и означаетъ мѣсто арены... Искусанные, окровавленные, покрытые пѣною, съ изъѣденными шеями, расходятся враги и тотчасъ отгоняютъ свои косяки куда нибудь въ сторону. То же случается, если одинъ жеребецъ, недовольный своимъ гаремомъ, надвѣясь на свою храбрость и силу, замѣтя оплошность другаго, надумаетъ посягнуть чужихъ женъ и заберется въ другой косякъ, чтобы украдкой отъ хозяина удовлетворить свое сладострастіе съ чужой любовницей... Но замѣчено, что въ этомъ случаѣ законный хозяинъ, хотя повидимому и слабѣйшій силами, всегда какъ-то одерживаетъ побѣду надъ неавантымъ любовникомъ. Вѣроятно, сладострастный ловецъ теряетъ присутствіе духа и, считая себя неправымъ, дерется не съ такимъ самоотверженіемъ, какъ законный защитникъ...

Бывало, ѣдешь роскошною степью, любуешься ею, на-

слаждаешься жизнью, приглядываешься вдаль, прислушиваешься къ гóму всего живущаго въ степи и, убаюканный ровною качкою ѣздой, подъ звонкія трели высоко кружащихся жаворонковъ, невольно забудешься, придешь въ какое-то самозабвеніе, — но вдругъ, какъ бы сквозь сонъ, услышишь отдаленный собачій лай, вотъ встрепнешься, поглядишь вдаль и увидишь остроконечныя закопѣлыя юрты здѣшнихъ туземцевъ; наконецъ подъѣдешь, вовсе не желая остановиться около нихъ, но къ вамъ непременно выбѣгутъ на встрѣчу большіе и маленькіе, старые и молодые туземцы, поздороваются по-своему «менду, тала!» (здравствуй, другъ!), а если узнаютъ, что вы господинъ, то «менду, найенъ!» Спросить, откуда и куда ѣдешь, не продаешь ли что, чего не покупаешь ли, иногда позовутъ къ себѣ въ юрту попить карыму (киривчнй чай) или поѣсть жирной баранины, за что при прощаніи непременно попросятъ у васъ водки или табаку, если вы сами не поподчивали ихъ этимъ. Съ трудомъ выберешься изъ закопѣлой юрты отъ гостепріимныхъ хозяевъ, едва проберешься между кучею атакующихъ собакъ, скорѣе сядешь и отправишься далѣе...

Иногда увидишь вдали вдругъ отчего-то бросившійся табунъ лошадей, который, поднимая столбы пыли, понесся по широкой степи: это настуль-туземецъ налетѣлъ на лихомъ скакунѣ, икрючникѣ, за какимъ нибудь конемъ, чтобы поймать его; вонъ всадникъ привсталъ на короткихъ стременахъ, закинулъ икрюкъ на достигнутаго коня, но тотъ увернулся, всадникъ снова за нимъ, лихой икрючникъ снова достигъ бѣгльца, вонъ онъ опять закинулъ икрюкъ, — смотрите, петля уже на шеѣ, конь наикрюченъ, всадникъ уперся въ сѣдлѣ, привычный подъ нимъ конь тоже уперся копытами и пойманный дикій аргамакъ, задыхаясь въ крѣпкой петлѣ икрюка, — остановился... Смотрите, онъ уже у юрты, его стреножили, осѣдлали, потомъ снова освободили не привыкшія къ крѣпкостямъ его вольныя ноги, на него уже сѣлъ ловкій туземецъ и вихремъ понесся по гладкой степи, поднимая столбы пыли, которая, прахомъ вавиваясь и крутясь въ воздухѣ, означила путь лихаго сибирскаго наѣдника...

Здѣшніе туземцы — необходимая принадлежность забай-

кальскихъ степей. Зимомъ и лѣтомъ не покидаютъ они родной своей степи, она ихъ колыбель, она ихъ могила. Съ какой безпечною развѣжакою они по ней верхомъ, пересѣкая ее во всѣхъ направленіяхъ—или такъ отъ бездѣлья, или отправляясь въ сосѣдніе юрты и уаусы поить араки и обжираться до послѣдней возможности жирной бараниной. Я умолчу здѣсь о жизни, нравахъ, обычаяхъ и проч. нашихъ туземцевъ, потому что коротко говорить не стоитъ, а подробно и хотѣлъ бы, да цѣль моихъ замѣтокъ не позволяетъ этого дѣлать.

Но бываютъ здѣсь такіе засушливые года, что въ продолженіе всего лѣта не перепадаетъ ни одного порядочнаго дождика и вся степь, уже въ половинѣ іюля, завянетъ, засохнетъ, пожелтѣетъ, какъ осенью; озера испарятся, рѣчки пересохнуть или скроются и бѣгутъ гдѣ-то подъ землею, такъ что и скоту негдѣ хорошенько напиться, чтобы утолить палящую жажду. Все поблекнетъ и завянетъ въ степи; все живущее въ ней станетъ вялымъ, унылымъ, болѣзненнымъ. Палящее солнце, какъ раскаленное ядро, обойдетъ безжизненную степь по безоблачному небу, а сухая теплая ночь не напоитъ засохшей растительности благодатной росой, и степь съ каждымъ днемъ сохнетъ и вянетъ, съ каждымъ днемъ становится удушливѣе и печальнѣе. Послѣ продолжительной засухи, въ воздухѣ обыкновенно становится чрезвычайно душно, тихо и какъ-бы дымно, такъ что солнце теряетъ свой блескъ и матово, хотя и невыносимо жарко, свѣтитъ сквозь разлившуюся въ воздухѣ такъ называемую здѣсь помху, которая въ видѣ микроскопически тонкаго порошка, розоваго цвѣта, садится на землю и губитъ растительность. (Явленіе это еще не изслѣдовано, а жаль!) Вся степь кажется раскаленною, такъ и дышетъ отъ нея жаромъ, захватывающимъ дыханіе, словно съ нагрѣтой каменки русской черной бани!..

Прозрачность воздуха въ здѣшнемъ краѣ удивительна. Въ степныхъ мѣстахъ она еще замѣчательнѣе. Въ самомъ дѣлѣ, въ хорошую ясную погоду, за нѣсколько десятковъ верстъ, простымъ невооруженнымъ глазомъ можно съ ясностію различить не только отдѣльныя или сгруппированныя горы, но и одиноко стоящія деревья. Однажды осенью, пере-

ѣзжая Байкаль, я съ одного берега ясно видѣлъ отдѣльно стоящія деревья на противоположномъ его берегу, состоящемъ изъ крутыхъ и высокихъ горъ,— а замѣтите, прямо черезъ Байкаль, видимымъ путемъ, считается 55 верстъ.— Зеркальность воздуха чуть ли не общая принадлежность всѣхъ степей, здѣсь также весьма замѣчательна. Часто въ хорошую ясную погоду кажутся на степи озера, тогда какъ знаешь, что ихъ по близости нѣтъ; пасущійся скотъ или небольшіе степные кустики издали показываются обширнымъ раскинутымъ селеніемъ или улусомъ кочевыхъ туземцовъ; а подѣзжая иногда къ дѣйствительному селенію, видишь обыкновенныя постройки огромными зданіями, какъ-то особенно удлинненными въ воздухѣ, или же видишь всю деревню, какъ бы окруженную водою или стоящую на обширномъ озерѣ и т. п.

Какъ хороша и неподражаема степь во время сильной грозы въ теплую лѣтнюю ночь, когда все необовримое пространство кругомъ обложится темносиними тучами: точно накроется непроницаемымъ шатромъ, сквозь который съ шумомъ и визгомъ летятъ дождевые потоки, журчатъ и бурлятъ по степной поверхности, вымываютъ песокъ, вырываютъ траву, промываютъ овраги и бѣлыми кипящими струями несутся въ лога, въ озера, въ тихія степныя рѣчки, которыя, выходя изъ береговъ, мигомъ разливаются по широкой степи и степь превращается въ море,—когда молнія пламенемъ разсѣкаетъ темное небо и угловатыми блестящими линиями пересѣкаетъ бархатистыя тучи, нарушаетъ мракъ и электрическимъ зеленоватымъ свѣтомъ поминутно озаряетъ степь, со всѣми ея принадлежностями,—когда оглушительный ударъ и отдаленные перебаты грома заглушаютъ шумъ общей бури и съ грохотомъ раздаются по всей степи;—когда человѣкъ силой бы обыкновеннаго понимаетъ свое ничтожество и трепетно сознаетъ величіе природы...

Къ началу осени степь совершенно измѣняетъ свой характеръ, вся роскошная ея растительность увяла, засохла, пожелтѣла и приклонилась къ землѣ, ароматность весенняго воздуха давно исчезла—скучно и грустно становится въ степи любителю природы, весело и радостно страстному охотнику.

Давно онъ дожидаль этого времени. Въ августѣ пошли мелкіе сѣтнички, въ воздухѣ опять стало сыро и туманно, вездѣ показались утки, а въ сентябрѣ полетѣти гуси и лебеди; тамъ и сямъ выступаютъ по степи длинноногіе журавли и сторожко расхаживаютъ цѣлыми стадами степныя куры (хрехвы)—насталъ настоящая осенняя охота. До невѣроятности жирныя тарбаганы едва бѣгаютъ около своихъ норекъ и приготавливаются къ зимней спячкѣ. Туземцы, не обращая вниманія на гусей и утокъ, по цѣлымъ днямъ, съ ранята утра до поздняго вечера, разѣзжаютъ верхомъ съ винтовками по пожелтѣвшей степи и бьютъ хитрыхъ тарбаганъ десятками, сотнями, въ запасъ на голодную зиму...—Но вотъ и прилетная дичь оставила свободную степь и улетѣла на теплыя края; еще скучнѣе стало въ степи, даже тарбаганы испугались приближающейся зимы и залегли въ своихъ подземельяхъ. Только кочующіе туземцы остались еще въ степи; ёжась и корчась, попрятались они въ свои холодныя юрты отъ сильныхъ осеннихъ вѣтровъ, которые, безгранично властвуя степью, зашумѣли и засвистали кругомъ, оголили пожелтѣвшіе корни степной растительности и волнистою зыбью покрыли всю степь и какъ бы невѣдомой силой повлекли ее съ собою. Вся степная поверхность кажется движущеюся, волнующеюся, какъ море, куда-то несущеюся!... При сильномъ солнечномъ освѣщеніи, такое зрѣлище для непривычныхъ глазъ сначала ново и поразительно, никакое теченіе воды нельзя сравнить съ нимъ; но потомъ своимъ однообразіемъ оно скоро утомляетъ зрѣніе, производитъ даже головокруженіе и наводитъ безотчетную тоску, какое-то уныніе на душу...

Наконецъ наступаетъ зима. Степь, какъ бѣлою скатертью, покрывается снѣгомъ. Ослѣпительная бѣлизна ровной поверхности поражаетъ непривычнаго путешественника, а въ яркій солнечный день становится даже невыносимомъ для глазъ, особенно при противномъ вѣтрѣ. И тутъ картина, достойная кисти художника. Бывало, ѣдешь по степи въ это время и нигдѣ не можешь найти темнаго предмета, чтобы развлечь утомленное зрѣніе и дать отдыхъ глазамъ. Все бѣло, серебристо и ослѣпительно, чисто и опратно, только кое-гдѣ вид-

нѣются около замерзшихъ озеръ и рѣчекъ почернѣвшіе стога сѣна и закопѣлыя юрты туземцевъ, которые въ это время перекочевываютъ съ широкихъ открытыхъ мѣстъ въ болѣе узкія, закрытыя отъ вѣтровъ.—Явилась зима. Все блѣдно и мертво стало въ степи. На всемъ снѣговой саванѣ! Попли дикіе и лютые сибирскіе морозы. Жестокія пурги съ порывистымъ вѣтромъ, неся и крутя падающій снѣгъ, съ вихремъ поднимаютъ его съ ровной степной поверхности, выютъ въ воздухъ и съ визгомъ и воемъ несутъ его по голымъ равнинамъ, заметаютъ дороги, заметаютъ туземныя юрты и и пасущійся беззащитный скоть. Тамъ, гдѣ лежали груды снѣга—образуются плѣшины, а гдѣ были плѣшины или степныя торныя дороги—тамъ являются непроходимыя сугробы... Вся степь превращается въ кипящій снѣжный прахъ, который на нѣсколькихъ саженьяхъ утомляетъ несчастнаго путника, леденитъ его члены, затмѣваетъ путь и скрываетъ неумолимое небо!...—Такова наша даурская степь въ продолженіи года, таковъ ея обычай, такова природа.

Пройдетъ скучная зима съ трескучими морозами, не станетъ страшныхъ мятелей, весеннее солнышко исподволь сдернетъ со степи снѣжное покрывало, испещренное во всѣхъ направленіяхъ слѣдами волковъ, лисицъ, корсаковъ, зереновъ, хорьковъ, словомъ, всего живущаго въ степи и зимою,—настанетъ весна, опять новая жизнь, опять воздухъ наполнится различными мотивами прилетѣвшихъ пѣвцовъ. Снова весело зашевелилась вся степь, снова роскошная растительность цвѣтеть и улыбается!...

Однакожъ пора поговорить и о жителѣ степей — тарбаганѣ.

Альпійскій сурокъ, сходный съ забайкальскимъ по фигурѣ, нраву, обычаю, величинѣ—рѣзко отличается выборомъ мѣста своего жительства. «Альпійскій сурокъ поселился на самыхъ высотахъ Альпъ, на ихъ самыхъ высокихъ скалистыхъ отлогостяхъ, тамъ, гдѣ не встрѣчаются уже болѣе ни рогатый скоть, ни коза, ни овца, даже на скалистыхъ островахъ посреди обширныхъ глетчеровъ». Забайкальскій же сурокъ, посибирски тарбаганъ, занявъ обширныя степи Даурии и въ южномъ Забайкальѣ нигдѣ не встрѣчается въ хребто-

выхъ мѣстахъ, а тѣмъ болѣе въ лѣсистыхъ отлогостяхъ горъ. Мнѣ только дважды случилось найти двухъ блудящихъ тарбаганъ въ лѣсистыхъ поватостяхъ около Алгачинскаго рудника, въ Нерченскомъ горномъ округѣ, въ мѣстности, граничащей съ началомъ обширныхъ степей Забайкалья. Впрочемъ, я слышалъ, что якутскіе тарбаганы, извѣстные у насъ подъ именемъ баргузинскихъ, живутъ по горамъ и въ лѣсахъ. Они больше забайкальскихъ, покрыты болѣе длинною пушистою шерстью, а цвѣтомъ чрезвычайно подходятъ къ еноту. Все это вѣрно торговымъ людемъ на самыхъ вѣрныхъ вѣсахъ коммерціи, и потому мѣха баргузинскихъ тарбаганъ цѣнятся несравненно дороже нашихъ забайкальскихъ.

Нельзя не сдѣлать вопроса такого рода: кто не видалъ, бывши въ Швейцаріи, маленькихъ и красивыхъ альпійскихъ сурковъ, которые лѣтомъ такъ весело играютъ между камнями, разбросанными по высокимъ горнымъ лугамъ Альпъ, и которыхъ мальчики-савояры носятъ по деревнямъ и городамъ, забавляя ихъ незатѣйливыми штуками малыхъ и взрослыхъ дѣтей?—Кто, бывъ въ Забайкальѣ, не видалъ сибирскихъ тарбаганъ, тяжело и неуклюже бѣгающихъ по нашимъ равнинамъ, уморительно сидящихъ на сурчинахъ (бутанахъ) или боязливо выглядывающихъ изъ своихъ подземныхъ жилищъ и рѣзко, сиповато посвистывающихъ на проѣзжихъ?..

Надъ альпійскими сурками сдѣлано много наблюдений, относительно ихъ природы и образа жизни. Наши тарбаганы во многомъ подходятъ подъ эти выводы и заключенія. Хотя тарбаганы и принадлежатъ къ отряду грызуновъ, но образомъ своей жизни разительно отличаются отъ своихъ товарищей, живущихъ съ ними на одной полянѣ. «Въ немъ нѣтъ ни проворства мыши, ни быстроты и ума зайца».

Тарбаганъ, обреченный природою преимущественно на подземное существованіе, довольствуется самою неразнообразною и скудною пищею, которую онъ находитъ около своей норы. Онъ питается исключительно растительностію; на свободѣ охотнѣе всего ѣстъ питательныя даурскія травы (которыя такъ любятъ здѣшній рогатый скотъ), а въ особенности такъ называемый здѣсь вострецъ. Въ неволѣ тарбаганъ

скоро привыкаетъ къ человѣку и ѣсть всякаго рода капусту, разные корни, но никогда не ѣсть мяса, молоко же пьетъ въ большомъ количествѣ. Нѣкоторые туземцы говорятъ, что тарбаганы изрѣдка поѣдаютъ яйца, даже самыхъ птенцовъ небольшихъ степныхъ птичекъ, которыя вздумаютъ сдѣлать себѣ гнѣздо около тарбаганьей норы. Не знаю, на сколько это справедливо; могу только утвердительно сказать, что мнѣ никогда не случалось находить въ ихъ пометѣ какихъ либо остатковъ косточекъ или перышковъ, какъ это видно въ каждомъ пометѣ лисицы, и что содержимые на дому, они никогда не нападали на цыплятъ и дворовыхъ утятъ. Тарбаганы необыкновенно скоро прогрызаютъ самыя толстыя деревянные помѣщенія и уходятъ изъ неволи, поэтому за ними надо наблюдать очень пристально, если держать дома, тѣмъ болѣе потому, что они проворно и легко валѣзаютъ на стѣны.

Тарбаганы ѣдятъ обыкновенно сидя на заднихъ лапкахъ; своими острыми, желтоватыми зубами, тарбаганъ скоро перегрызаетъ короткую траву, но наѣдается не скоро; пьетъ онъ рѣдко, но много за одинъ разъ, при этомъ сильно чавкаетъ и, подобно курицѣ, при всякомъ глоткѣ подымаетъ голову. Нельзя не удивляться однако же, какимъ образомъ живетъ тарбаганъ въ тѣхъ мѣстахъ степи, гдѣ рѣшительно нѣтъ и признаковъ воды, такъ напримѣръ на плоскихъ пологостяхъ степныхъ возвышенностей, около которыхъ на нѣсколько десятковъ верстъ иногда нѣтъ не только какой либо степной рѣчущки, нѣтъ ни ключика, ни родника, ни поточинки. Могутъ сказать, что тарбаганъ питается дождевой водой или изобильной росой,—положимъ, что это такъ, но что же онъ пьетъ въ сильныя засухи, о которыхъ я упомянулъ выше, когда трава среди лѣта засохнетъ на корню и пожелтѣетъ, какъ глубокой осенью. Чѣмъ тарбаганъ тогда утоляетъ свою жажду? Многіе туземцы говорятъ, что тарбаганы вовсе не пьютъ и не ѣдятъ ветоши (засохшей травы), но это несправедливо, мнѣ нѣсколько разъ случалось находить тарбаганъ, въ сильныя лѣтніе жары, не только около степныхъ рѣчущекъ, но даже лежащими въ самыхъ рѣчкахъ, и когда я ихъ убивалъ, то внутреннія ихъ части были переполнены чистой водой.



Лѣтняя жизнь тарбагана весьма непродолжительна. Ночью тарбаганы спятъ въ норахъ и наружу не выходятъ. Съ наступленіемъ же дня показываются изъ норы сначала старики; они осторожно выставляютъ голову, высматриваютъ, прислушиваются и, только не видя никакой опасности, отваживаются уже выйти; сначала они крадутся тихо, потомъ со всѣмъ вылѣзаютъ изъ норы, садутъ на бутанъ, долго озираютъ кругомъ и наконецъ, сдѣлавъ нѣсколько шаговъ впередъ, начинаютъ съ необыкновенною быстротою щипать траву; это продолжается долго. Послѣ старыхъ вылѣзаютъ молодые сурки, но уже гораздо смѣлѣе и проворнѣе, надѣясь на опытность и осторожность своихъ старожилъ. Наѣвшись досыта, иногда тарбаганы всѣмъ семействомъ ложатся на бутанъ, и лежатъ такимъ образомъ частенько по нѣсколькимъ часамъ сряду, грѣясь на солнцѣ. Въ сильныя лѣтнія жары они лежатъ на бутанахъ, даже во время небольшихъ дождей; нѣкоторые изъ нихъ рѣвуются и забавно играютъ между собою. Всякую минуту озираются они кругомъ и съ большимъ вниманіемъ осматриваютъ мѣстность. Первый, который замѣтитъ что нибудь опасное, птицу ли хищную, лисицу ли, волка или человѣка, тотчасъ начинаетъ громко свистѣть, сидя на заднихъ лапкахъ, другіе подхватываютъ свистъ и въ одну минуту всѣ исчезаютъ. Даже другіе тарбаганы, отдыхающіе на сосѣднихъ норахъ, иногда за нѣсколько десятковъ и сотъ сажень, сами не видя еще никакой опасности, но только слыша предохранительный свистъ, тотчасъ свистятъ сами и прячутся въ норы. Свистъ передается дальше по норамъ и все тарбаганье населеніе какой нибудь мѣстности, какого либо лога, отклена горы, слыша опасность, засуетится, засвиститъ и быстро попрячется въ норы. Захваченные врасплохъ, отошедшіе на нѣсколько сажень отъ своихъ жилищъ, тарбаганы въ суматохѣ со всѣхъ ногъ бросаются спасаться къ своимъ подземельямъ и только въ случаѣ самой крайности рѣшаются залѣзть въ ближайшія чужія помѣщенія, откуда хозяева ихъ тотчасъ выгоняютъ. Не смотря на эту негостепримность, тарбаганы любятъ общежитіе и даже бѣгаютъ другъ къ другу, но только полежать и посидѣть общимъ соборомъ на бутанѣ, но отнюдь не въ норѣ. Вотъ

туть-то и бѣда, если вдругъ, невзначай подойти къ такой бесѣдѣ—хозяйева тотчасъ юркнуть въ свою нору, а гости торопливо и неуклюже бросятся бѣжать къ своимъ домамъ. Уморительно смотрѣть со стороны, какъ иногда испугавшійся жирный тарбаганъ пустится ковылять къ норѣ, понурия голову и помахивая хвостикомъ, и если разстояніе далеко, то останавливается и отдыхаетъ, прячась за каждымъ кустомъ, за каждымъ камешкомъ, а добѣжавъ до своей квартиры и видя на пятахъ опасность, съ неимоверною быстротою юркнетъ въ свою нору. Если же опасность не близко или была ложная, тарбаганъ, добѣжавъ до норы, иногда еще долго озираетъ окрестность, свистить, а успокоившись, ложится отдыхать на бутанѣ. Преслѣдуемый же, онъ пускается на хитрость,—западаетъ въ ямки, какъ бы спрятавшись въ нору, прилегается въ густой травѣ и т. п. Достигнутый собакой, лисицей или волкомъ, онъ тотчасъ становится на заднія ноги, защищается передними лапами, жестоко царапается огромными когтями и язвительно кусается. Вся бѣда заключается въ томъ, что онъ тихо бѣгаетъ, такъ что и отъ человѣка уйти не въ состояніи. Вотъ что и заставляетъ тарбагана быть на столько осторожнымъ и пугливымъ. Но природа не совсѣмъ несправедлива относительно тарбагана: не давъ ему быстрого бѣга, она надѣлила его чрезвычайно тонкимъ зрѣніемъ, слухомъ и обоняніемъ. На открытомъ мѣстѣ тарбаганъ видитъ чрезвычайно далеко, а слышитъ, напрямѣрь колокольчикъ пробѣжнихъ, за нѣсколько верстъ. Въ тѣхъ мѣстахъ, гдѣ ихъ мало бьютъ и часто пробѣгаютъ, тарбаганы бывають до того смѣлы, что лежатъ на бутанахъ даже и тогда, когда ухарская тройка пробѣгаетъ мимо ихъ иногда въ трехъ саженьхъ. Не надѣясь на свой бѣгъ, они никогда не отходятъ далеко отъ своей норы, и мнѣ ни разу не случилось видѣть тарбагана, убѣжавшаго отъ своего жилища далѣе 80 и много-много ста сажень, но это уже большая рѣдкость, обыкновенное же разстояніе 20—50 сажень.

Многіе тарбаганы, вмѣсто обыкновеннаго сигнала свиста, издаютъ громкое тавканье и тогда туземцы говорятъ, что тарбаганы лаятъ. Вообще же старыя тарбаганы свистять рѣже, самый свистъ ихъ гуще, громче и грубо-сиповатѣе. Тарбаганъ

при всякомъ посвистываніи какъ-то особенно киваетъ головой и въ это время вздергиваетъ хвостъ вверхъ, такъ что, проѣжая мимо посвистывающаго жителя степей и глядя на его киванье головой, невольно думаешь, что онъ здороваётся и кланяется. Лѣтомъ, днемъ, тарбаганы лучшіе сторожа въ степи; они какъ часовые, оберегая себя, при малѣйшей опасности подаютъ другъ другу голосъ, повсюду оглашаютъ окрестность и тѣмъ предохраняютъ другихъ животныхъ отъ приближающагося врага. Такъ, напримѣръ, туземные пастухи хорошо знаютъ тревожный ихъ крикъ и нерѣдко спасаютъ свои стада отъ подкрадывающихся волковъ, которыхъ бытъ можетъ сами и не замѣтили бы.

Для здѣшнихъ туземцевъ тарбаганы играютъ чрезвычайно важную роль: какъ средство въ народной медицинѣ, какъ жирное вещество для домашнего обихода и, наконецъ, какъ здоровая сытная пища. Жирное и, какъ говорятъ, очень вкусное мясо тарбаганъ здѣшніе туземцы истребляютъ лѣтомъ въ огромномъ количествѣ. Сказываютъ, что оно особенно полезно для родильницъ. Землястый вкусъ ихъ мяса, въ свѣжемъ состояніи, такъ силенъ, что непривыкшимъ къ этому купанью оно становится отвратительнымъ. Здѣшніе русскіе тарбаганъ въ пищу не употребляютъ, только нѣкоторые изъ пограничныхъ казаковъ, живя вмѣстѣ съ туземцами, отваживаются отвѣдывать жирной тарбаганины и увѣряютъ, что она похожа на мясо поросятъ, только что нѣсколько пахнетъ землею. Бываютъ года, что и туземцы перестаютъ ѣсть тарбаганъ, потому что на послѣднихъ бываетъ повальная болѣзнь, они гибнутъ какъ мухи и многіе неосторожные туземцы, досыта покушавъ жаренныхъ тарбаганъ, нерѣдко и сами платятся жизнью. Старые жирные сибирскіе сурки осенью вѣсятъ отъ 16—18 фунт. и даютъ чистаго жира до 5 фунт. Въ Забайкальѣ тарбаганій жиръ продается отъ 1½ до 4—6—8 и даже 10 р. сер. пудъ, смотря по удаленности края отъ мѣста жительства тарбаганъ. Въ народной медицинѣ жиръ этотъ употребляется отъ колики, кашля, грудныхъ болѣзней вообще и отъ ревматизма. Шкурки тарбаганъ идутъ на легкіе дешевые мѣха, изъ нихъ пьютъ рабочіе штаны, легкія шубы, называемыя (тарбаганниками),

рукавицы, шапки и проч. Шкурки ихъ цѣнятся отъ 3 до 10 коп. сер. штука на мѣстѣ.

Есть много способовъ приготовленія тарбаганьяго мяса. Нѣкоторые туземцы, чтобы изжарить тарбагана, поступаютъ такъ: выкапываютъ въ землѣ ямку четверти три глубиною, а въ ширину и длину какъ разъ въ величину животнаго. Въ ямку кладутъ слой травы, на него раскаленные камни, на нихъ опять слой травы, потомъ вычищеннаго и опаленнаго отъ шерсти тарбагана, на него снова слой травы и снова раскаленные камни. Сверху ямка засыпается землей или горячей золой. Такимъ образомъ мясо прожаривается хорошо.— Другіе же въ такой аппаратъ кладутъ животное совершенно не очищенное. Когда же оно изжарится, тогда съ него соскабливаютъ запекающую шерсть, а внутренности выбрасываютъ. Но такъ поступаютъ только туземные гастрономы; они говорятъ, что изжарившійся тарбаганъ послѣднимъ способомъ бываетъ вкуснѣе и жирнѣе. Иные же, чтобы изжарить тарбагана, поступаютъ иначе: очистивъ животное отъ внутренностей и шерсти, они изъ нутра вынимаютъ очень искусно всѣ кости и вмѣсто нихъ начиняютъ обезображенный трупъ животнаго раскаленными камнями. Отверстіе проворно зашиваютъ и катаютъ будущее жаркое по травѣ до тѣхъ поръ, пока оно не испечется.— Вареная тарбаганина не вкусна и потому ее большею частью жарятъ. На вертелѣ или на рожнѣ ее тоже не готовятъ, потому что отъ быстрого и сильнаго жара выкипаетъ почти весь жиръ, а имъ-то и дорожить туземецъ.

Тарбаганій жиръ имѣетъ особое достоинство: онъ не мерзнетъ въ самые сильные холода и до того проникателенъ въ жидкомъ состояніи, что проходитъ сквозь чугунныя и желѣзныя азіатскія чаши. Туземцы обыкновенно держатъ его въ коровьихъ пузыряхъ и въ нихъ возятъ на продажу. Зимнюю спячку тарбаганъ народъ объясняетъ именно тѣмъ, что тарбаганій жиръ не мерзнетъ въ самую стужу, а потому и животное, лежа зимою на нѣсколько футовъ отъ поверхности, въ совершенно замерзшей почвѣ, не мерзнетъ и не коченѣетъ до смерти. А въ самомъ дѣлѣ, почему же именно тарбаганій жиръ и отчасти медвѣжій не мерзнетъ въ сильные морозы, какъ жиры прочихъ животныхъ? Это именно не мерзнутъ тѣ

жиры, которыхъ обладатели лежать зимою въ своихъ жилищахъ безъ всякаго употребленія пищи. Любопытно знать, какое соотношеніе не мерзнущаго жира къ органической жизни животнаго, во время его летаргическаго сна зимою, т. е. «въ спячку». Жиръ дикихъ козуль скоро разогрѣвается и скоро застываетъ, даже въ обыкновенной комнатной температурѣ; самое же животное, хотя и чрезвычайно легкое, скоро утомляется при гоньбѣ, «разгораеть», какъ здѣсь говорятъ, и въ сильные холода «колѣветъ» (меранеть), такъ что невольно грѣется движеніемъ. Степные туземцы и орочныя глухой сибирской тайги говорятъ, что въ тотъ годъ, когда лѣтомъ первые изъ нихъ много ѣли мяса жирныхъ тарбаганъ, а послѣдніе медвѣжины, то зимою, въ самую стужу, не колѣютъ; если же ѣли мало или совсѣмъ не ѣли, то зимою холодъ для нихъ весьма ощутителенъ.

Тарбаганы, для туземныхъ жителей, вѣрные предсказатели погоды. Если они принимаются грызть много травы, значитъ погода установилась, будетъ вѣдро; когда начинаютъ сильно и дружно посвистывать или тявкать,—будетъ скоро ненастье, дождь; если же осенью плотно закрываютъ свои норы,—будетъ суровая зима. Есть еще много замѣчаній, которымъ вѣрять туземцы по опыту, но я ихъ не знаю.

Тарбаганы, поселившіеся на низкихъ мѣстахъ, чрезвычайно боятся сильныхъ дождей, а особенно бурныхъ ливней, когда дождевая вода валомъ бѣжитъ по отклонамъ горъ, заливаясь въ ямки и отверстія, топить цѣлыя низменные мѣста. Да и какъ не бояться суркамъ такихъ потоковъ, когда вода вдругъ бросается въ ихъ подземныя жилища, наполняетъ ихъ почти мгновенно и захваченныя въ норахъ животныя, не успѣвая выскочить на поверхность, тонуть десятками! Часто, предвидя такую бѣду, тарбаганы быстро затыкаютъ землю и камнями свои входы и выходы и, такимъ образомъ закупорившись почти герметически, спасаются отъ потопа; но часто вода размываетъ ихъ забойки по входамъ и всетаки топить несчастныхъ хозяевъ. Иногда тарбаганы, захваченные врасплохъ сильной бурей, прибѣгаютъ къ хитрости такого рода: они ложатся снаружи на лапы въ нору, или сами собой затыкаютъ ихъ изнутри и лежатъ такъ

плотно до тѣхъ норъ, пока не пройдетъ гроза, а вода пробѣжавъ черезъ нихъ, стечетъ мимо норы. Волки, лисицы, хорьки и большія хищныя птицы хорошо знаютъ это обстоятельство, а потому нарочно рыскаютъ въ бурю по степи и ловятъ тарбаганъ, выситыхъ водою изъ норъ, или хватаютъ на норахъ, когда тѣ лежатъ на ихъ отверстіяхъ.

Въ обыкновенное время, лѣтомъ, хищники эти часто по цѣлымъ часамъ лежатъ около тарбаганьихъ норъ, крѣпко притаившись за какимъ нибудь камнемъ, кустикомъ, и зорко стерегутъ появленія сурковъ. Лишь только тарбаганъ тихо, съ великой осторожностію выйдетъ изъ норы и отправится отъ нея на жировку, какъ хищники тотчасъ бросаются на несчастныхъ животныхъ и душатъ на мѣстѣ. Только большіе степные коршуны, тарбавины (степные орлы), на лету хватаютъ гуляющихъ тарбаганъ когтями, тотчасъ вымываютъ кверху довольно высоко и оттуда бросаютъ добычу на землю, чтобы животное убилося, а потомъ мгновенно спускаются и пожираютъ трупы. Зная хитрость и осторожность тарбаганъ, нужно видѣть, съ какою заботливостію подкрадываются эти хищники къ норѣ, противъ вѣтра, и съ какою осторожностію ложатся въ засаду, чтобы не быть замѣченными тарбаганами. Надо видѣть, съ какою готовностію къ прыжку лежатъ караульщики за какимъ нибудь камешкомъ, не только не шевеля ни однимъ членомъ, но не моргнувъ,—зато настороживъ свои уши къ малѣйшему шороху въ норѣ и устремивъ глаза на отверстіе лаза. Лежатъ они такъ плотно и такъ крѣпко, что иногда подѣхавъ на нѣсколько сажень къ засадѣ, невозможно отличить ихъ отъ окружающихъ камешковъ или кустиковъ. Однажды я подошелъ къ караулящему беркуту такъ близко, что могъ бы достать его прикладомъ, тогда только онъ влетѣлъ, но скорѣ упалъ отъ мѣткого моего выстрѣла дробью. Лисицы и волки въ этомъ случаѣ осторожнѣе: хотя они лежатъ и крѣпко, но, завидя человѣка, тотчасъ удаляются отъ норы, хотя и очень неохотно; иногда, по минованіи опасности, они снова тихо являютъся на прежнее мѣсто и снова караулятъ съ удвоенною осторожностію.

Наружность тарбагана извѣстна здѣсь всякому. Живот-

ное нѣсколько больше кролика, толстое, плоское, на короткихъ крѣпкихъ ногахъ, оканчивающихся продолговатыми ступенями съ весьма крѣпкими, большими, загнутыми, черными когтями, которыми тарбаганы такъ искусно и скоро роютъ землю. Сурки вообще животныя неуклюжія. Голова тарбагана плоская, гладкая, толстая. Шея короткая, почти ровная съ корпусомъ. Мѣхъ очень прочный; гѣтомъ онъ сверху тѣла красновато-желтый, зимою коричнево-сѣрый, а на брюхѣ желтовато-сѣрый. Меэдра шкурки чрезвычайно крѣпкая. Изъ-подъ раздвоенной верхней губы, на которой растутъ большіе щетинистые усы, выдаются желтые грызущіе зубы. Крутленькія и маленькія уши почти совершенно скрываются въ шерсти. Хвостъ, имѣющій въ длину отъ 6 до 8 дюймовъ, всюду ровной толщины, покрытъ густыми волосами и почти весь чернаго цвѣта. Толстое, плоское тѣло тарбагана чрезвычайно плотно и крѣпко, и вообще приспособлено къ подземной жизни.

Въ теченіи гѣта, тарбаганы живутъ поодинокѣ или парно со своими дѣтьми въ лѣтнихъ норахъ, въ которыя ведутъ входы отъ 3—12 и болѣе футовъ, а отъ нихъ проводятся боковые орта и рукава подѣ весьма различными направленіями и подѣ углами другъ къ другу. Они бывають часто такъ узки, что въ нихъ едва можно просунуть кулакъ. Вырытую землю они выбрасываютъ на поверхность и дѣлають около отверстія буторъ или бутанъ, а остальную часть употребляютъ на постройку внутри и плотно убивають ею стѣны, полъ и потолокъ своихъ помѣщеній, отчего они гладки и прочны. Выходы изъ норы или лазы обыкновенно выводятся между камнями или около кустиковъ. Вблизи норъ часто находятъ много мелкихъ ямокъ и спусковъ, служащихъ только для того, чтобы спрятаться въ случаѣ бѣды. Тарбаганьи норы, кромѣ главнаго вылаза, имѣють еще нѣсколько побочныхъ отнорковъ, которые слегка затыкаются травой и служатъ для прохода воздуха въ главную котловину, а въ случаѣ крайности — для спасенія. Обыкновенно тарбаганьи норы бывають въ буграхъ, подѣ небольшими отклонами горъ, если же онѣ сдѣланы на совершенно чистыхъ и ровныхъ

мѣстахъ, то лавъ спускается въ нихъ большею частію вертикально.

Течка тарбаганъ бываетъ преимущественно въ апрѣлѣ мѣсяцѣ, по выходѣ изъ норъ. Совершается она на поверхности и въ самыхъ норахъ. Самцы и самки сблизаются между собою съ разныхъ норъ и нерѣдко первые жестоко ссорятся между собою. Они становятся на дыбы, бьются и царапаются передними лапами, нанося другъ другу полновѣсныя и страшныя раны кривыми, острыми зубами. Точно такимъ же образомъ происходятъ и любовныя ласки между самцомъ и самкой. Долго ходятъ они на заднихъ лапкахъ, какъ-то уморительно обнявшись, долго играютъ и борются, наконецъ самецъ быстро валитъ самку на спину и совокупляется лежа. Часто случается видѣть въ это время, какъ самецъ гоняется за самкой и ловитъ ее всюду. Самка носитъ, какъ говорятъ туземцы, шесть недѣль и рождаетъ на свѣтъ отъ 2—6 и даже до 8 дѣтенышей, которые рѣдко выходятъ изъ норы до тѣхъ норъ, пока не подростутъ. Взрослыя же дѣти любятъ играть на солнышкѣ и лежать на бутанѣ вмѣстѣ съ родителями. Молодые гораздо проще старыхъ, далеко не такъ осторожны и хитры, зато они чаще и попадаютъ на зубы хитрой лисицы или волку. Самки имѣютъ на брюхѣ до 12 сосцовъ, которые расположены въ два ряда и во время кормленія молодыхъ бываютъ отвеслы и наполнены молокомъ. На слѣдующее лѣто дѣти вполне матерѣютъ и нерѣдко живутъ уже отдѣльно въ своихъ собственныхъ норахъ, а на слѣдующую весну, въ свою очередь, совокупляются и приносятъ молодыхъ. Такъ что тарбаганы размножаются весьма быстро и повидимому не убываютъ тамъ, гдѣ ихъ бьютъ охотники,—а сколько ихъ гибнетъ отъ всѣхъ вышеупомянутыхъ причинъ!.. Такъ какъ тарбаганы лѣтомъ, особенно въ сѣнокосъ, наѣвшись до-сыта молодой зелени, любятъ играть между собой, бѣгать другъ за другомъ, бороться, то здѣсь и явилось сомнѣніе относительно времени ихъ совокупленія, почему другіе и говорятъ, будто бы они гонятся передъ осенью, но это несправедливо. Положительно извѣстно, что молодые рождаются послѣ перваго появленія зелени, обыкновенно въ маѣ и рѣдко въ іюнѣ, и что самки, убиваемыя



осенью и добываемыя изъ норъ въ началѣ зимы, не имѣють никакихъ признаковъ беременности.

Осенью, когда повянетъ уже вся растительность, засохнетъ и зашумитъ степь, тарбаганы ничего не ѣдятъ и приготавливаются къ долгой зимней спячкѣ. Смотри по погодѣ, животныя залегаютъ въ норы съ половины сентября и рѣдко гуляютъ до половины октября. Тарбаганы залегаютъ на зиму въ норы не поодиночкѣ, какъ медвѣди, и не попарно, даже и не семей, какъ они жили лѣтомъ, нѣтъ, они передъ осенью съ нѣсколькихъ норъ собираются вмѣстѣ, въ одну общую дружную семью, приготавливаютъ себѣ общими силами большую глубокую нору, натаскиваютъ въ нее много ветоши, забиваютъ плотно землей и камнемъ всѣ побочные отнорки и наконецъ, совсѣмъ приготивившись, когда уже станетъ довольно холодно и начнутъ перепадать порошки, тарбаганы всей общей семьей залѣзаютъ по одному въ нору по главному лазу и забиваютъ его изнутри крѣпко. Зимнюю тарбаганью нору не трудно отличить отъ лѣтней, особенно тогда, когда тарбаганы уже легли. Около нея всегда есть остатки ветоши, а главное, всѣ ея лазы и отнорки забиты изнутри сѣномъ, землей и камнями, тогда какъ лѣтнія ихъ жилища остаются открытыми. Зимнія норы гораздо больше лѣтнихъ уже потому, что въ нихъ помѣщаются отъ 5 до 20, даже иногда и болѣе особей. Зимняя нора состоитъ обыкновенно изъ длиннаго главнаго хода, корридора, который подъ угломъ пересѣкается двумя ортами; въ одномъ изъ нихъ, наименьшемъ, лежатъ какіе-то волосы и испражненіе животныхъ, въ другомъ, наибольшемъ, оканчивающемся довольно широкимъ углубленіемъ, помѣщаются тарбаганы,—это-то и есть зимнее жилище заснувшихъ животныхъ. Оно образуетъ обыкновенно яйцеобразную пустоту, формою своею напоминающую русскую печь, и бываетъ наполнено мелкой, мягкой сухой ветошью, красновато-коричневаго цвѣта — что и называютъ здѣсь постилкой. Эта постилка отчасти возобновляется ежегодно. Забившись въ нее, тарбаганы ложатся плотно другъ къ другу, засыпаютъ летаргическимъ сномъ и такимъ образомъ проводятъ всю зиму, до первыхъ теплыхъ лучей весенняго солнышка, т. е. до Благовѣщенія (25 марта), а иногда и позже.

Есть сомнѣніе относительно того, питаются ли тарбаганы тѣмъ сѣномъ зимою, которое у нихъ находится въ норѣ, или нѣтъ? Нѣкоторые говорятъ, что они весною его ѣдятъ, а другіе утверждаютъ, что нѣтъ, и что сѣно это ничто иное, какъ постылка, чтобы животнымъ мягче и теплѣе лежать. Не могу не придерживаться послѣдняго, потому что тарбаганы, добываемые въ началѣ зимы и убиваемые тотчасъ по выходѣ изъ норы, когда еще нѣтъ новой зелени, имѣютъ совершенно чистый желудокъ и пустыя надутыя кишки. Быть можетъ, что они ѣдятъ эту постылку тогда, когда весной сначала ударитъ тепло и тарбаганы выйдутъ изъ норъ, но потомъ вдругъ выпадетъ снѣгъ и заморозитъ, такъ что рано проснувшимся животнымъ не будетъ никакой возможности добыть себѣ пищу на степи, то голодъ и заставитъ ихъ прибѣгнуть къ сухой постылкѣ. Но я видѣлъ не одинъ разъ, какъ весною тарбаганы бѣгаютъ по снѣгу, разгребаютъ его и изъ мерзлой земли добываютъ когтями разные корешки и ѣдятъ ихъ; поэтому я всетаки не допускаю, чтобы они ѣли постылку, да и недаромъ же туземцы говорятъ, что тарбаганы ветоши никогда въ пищу не употребляютъ, и осенью, когда уже засохнетъ трава, ѣдятъ одни корешки, выдирывая ихъ изъ земли.

Чрезвычайно жаль, что здѣсь еще никто не произвелъ научныхъ наблюдений надъ зимней спячкой тарбаганъ. Разнообразные опыты, съ чисто научною цѣлью, произведенные надъ спячкою альпійскихъ сурковъ, гдѣ такъ же, какъ и у насъ, зима продолжается отъ 6 до 7 мѣсяцевъ, чрезвычайно важны и интересны. «Вѣстн. Естеств. Наукъ» за 1859 годъ, № 10, въ статьѣ «Альпійскіе сурки», на стр. 1161, между прочимъ говоритъ: «Въ продолженіи этого сна (во время спячки), жизнь ихъ (сурковъ) организма поддерживается, какъ кажется, химическимъ процессомъ, который питаетъ ихъ тѣло жиромъ, накопившимся въ теченіи осени отъ обильной растительной пищи,—потому что, съ наступленіемъ зимней непогоды, сурокъ закупориваетъ свою нору и уже не ѣстъ больше ничего. Такъ какъ дыханіе почти совершенно исчезаетъ у него на это время, то онъ и не нуждается болѣе въ пищѣ, а при этомъ легкія не развиваютъ обыкновенной животной

теплоты и организмъ охладѣваетъ и успокоивается. Вѣроятно, сначала животное впадаетъ въ обыкновенный продолжительный сонъ; низкая температура норы и продолжительное лишеніе пищи, соединенное съ совершеннымъ спокойствіемъ, обуславливаютъ переходъ отъ обыкновеннаго сна въ зимнее летаргическое усыпленіе, отъ котораго животное просыпается не раньше апрѣля». Далѣе, на стр. 1162, авторъ статьи говоритъ: «Зимній сонъ есть вполнѣ кажущаяся смерть или, лучше, весьма скрытая жизнь, и законы, по которымъ она совершается въ извѣстныхъ классахъ животныхъ, также скрыты для насъ. Что она спасаетъ животное, сохраняетъ его, въ этомъ нѣтъ никакого сомнѣнія; почему же она оберегаетъ животныхъ одного какого нибудь вида, а другія, родственныя ему и живущія подъ условіями еще болѣе тяжкими, должны бывать сами заботиться о своемъ сохраненіи? Напѣ барсука засыпаетъ на зиму, а близкая къ нему росомаха, переносящая еще болѣе суровую сѣверную зиму, лишена сна».

Далѣе: «Также и у нашего грызуна (сурка) функціи пищеваренія и отдѣленія прекращаются совершенно вмѣстѣ съ прекращеніемъ питанія. Кровообращеніе и дыханіе хотя и продолжаются, но совершаются такъ слабо, что едва бываютъ замѣтны. Животное дѣлается совершенно холоднымъ, члены его окоченѣваютъ, оно почти вовсе не чувствуетъ боли отъ поврежденія ихъ. Желудокъ бываетъ совершенно пустъ и сжатъ, кишечный каналъ пустъ также, зато мочевоу пузырь весь наполненъ уриной. Термометръ, опушенный въ тѣло сурка, убитаго во время зимняго сна, показывалъ, что въ немъ животная теплота не превышала  $7\frac{1}{2}^{\circ}$  R.; крови было немного и та была водяниста; сердце билось три часа послѣ смерти животнаго, сначала отъ 16 до 17 разъ въ минуту, потомъ все рѣже и рѣже; въ отрѣзанной головѣ, черезъ полчаса послѣ акта, замѣтны были слѣды раздражительности, тоже замѣчалось и въ нѣкоторыхъ мускульныхъ нитяхъ, возбужденныхъ гальваническимъ токомъ, — такъ сильна бываетъ эта полуугасшая жизненная сила». А вотъ еще весьма интересное наблюденіе (стр. 1163). «При возрастаніи холода на примѣръ, если спящее животное будетъ

оставлено на воздухѣ, оно замерзаетъ. Постоянно замедляющееся дыханіе не возбуждаетъ при этомъ въ легкихъ необходимой для жизни теплоты. Профессоръ Манджили вычислилъ, что заснувшій сурокъ въ теченіи 6 мѣсяцевъ можетъ дохнуть только 71,000 разъ, тогда какъ онъ въ состояніи бодрствованія въ продолженіи двухъ дней успѣваетъ дохнуть 72,000 разъ. Также замѣчено, что у него какъ и у другихъ засыпающихъ на зиму, организація артерій бываетъ совершенно особая, такъ что малѣйшій приливъ крови къ мозгу можетъ имѣть огромное значеніе. Ренью положилъ подъ воздушный колоколь одного сурка, находившагося въ состояніи спячки. Онъ оставался тамъ 117 секундъ, и при температурѣ воздуха  $+8^{\circ}$  Ц., животная теплота въ немъ равнялась  $12^{\circ}$ ; въ это время онъ могъ поглощать только тринадцатую долю кислорода сравнительно съ тѣмъ, сколько поглощаетъ бодрствующій сурокъ; изъ этого количества половина выходила изъ него при выдыханіи въ видѣ углекислоты ( $\text{CO}_2$ ). Впослѣдствіи онъ въ теченіи 76 часовъ спячки, подъ стекляннымъ колпакомъ, поглотилъ 12 граммовъ кислорода, при пробужденіи же—шесть граммовъ въ три четверти часа, причемъ температура его крови возрасла въ продолженіи пяти часовъ отъ 11 до 33 градусовъ.

«Въ неволѣ сурки живутъ въ теплой комнатѣ зиму и лѣто; въ холодной же они собираются всѣ вмѣстѣ, строятъ себѣ гнѣздо и начинаютъ всѣ спать, но не такимъ глубокимъ сномъ, какъ на Альпахъ, и не безъ пробужденій. Если принести заснушаго сурка въ теплую комнату, биеніе пульса начинаетъ ускоряться, животное пробуждается, но не можетъ еще дѣйствовать своими членами, и только черезъ полчаса, когда кровь, разогрѣтая легкими, проникнетъ во всѣ его члены—только тогда оно становится совершенно бодрымъ».

Интересно было бы знать, на сколько близко сошлись бы цифры наблюдений, если бы произвести подобные опыты надъ нашими тарбаганами.

Къ стыду и сожалѣнію, я могу сказать только то, что при разрываніи тарбаганскихъ норъ осенью, охотники находятъ животныхъ чрезвычайно вялыми, какъ бы полусонными и очень жирными. И чѣмъ позднѣе производили они эту

операцию разрывания, тѣмъ выгѣ и сонгѣ находили тарбагановъ, а тѣ, которые копали ихъ въ началѣ зимы—не видѣли уже никакого сопротивленія со стороны животныхъ, потому что брали ихъ спящихъ, тѣсно лежащихъ другъ вѣдъ друга и зарывшихся въ постилку. Извѣстно также и то, что сурки просыпаются весною исхудалыми, такъ что здѣшніе туземцы въ это время ихъ не стрѣляютъ именно потому, что тарбаганы слишкомъ сухи.

Здѣсь замѣчено, что различіе мѣстности имѣетъ большое вліяніе на самое строеніе тарбаганъ и самую ихъ жизнь. Такъ, напримѣръ, мнѣ случалось замѣчать, что тарбаганы одной мѣстности гораздо больше, т. е. крупнѣе, чѣмъ въ другой; что въ одной они краснѣе цвѣтомъ, чѣмъ въ другой, и наконецъ самый характеръ животныхъ и даже бытіе жизни нѣсколько отличенъ; между тѣмъ разстояніе сличаемыхъ пунктовъ было весьма незначительно, какихъ нибудь 30—40 верстъ, даже менѣе.

Убить стараго тарбагана изъ ружья, да еще на чистомъ луговомъ мѣстѣ, весною и осенью, не легко; охота эта требуетъ своего рода навыка и опытности. Русскіе промышленники ихъ бьютъ мало, но туземцы истребляютъ во множествѣ; это потому, что первые ихъ не ѣдятъ, а послѣдніе считаютъ тарбаганье мясо лакомымъ кускомъ, въ особенности осенью, когда они заѣдятся и сдѣлаются жирными. Тамъ, гдѣ мѣста гористы и цѣпи перерѣзываются небольшими холмиками, увальчиками—стрѣлять тарбагановъ не хитро, но на открытых мѣстахъ, нужно быть тунгузомъ, чтобы убить въ одинъ день пять или шесть тарбаганъ. Для охоты за ними есть особо приученныя тарбаганьи собаки, которыя много помогаютъ стрѣлку,—безъ нихъ трудно убить тарбагана.

Промышленникъ, отправившись за тарбаганами, ходитъ или ѣздитъ верхомъ съ винтовкой по тѣмъ мѣстамъ, гдѣ они водятся; собака бѣгаетъ и высматриваетъ тарбаганъ, которые лежатъ или сидятъ на бутанахъ, или же бѣгаютъ по степи. Надо замѣтить, что тарбаганъ, завидя собаку, тотчасъ старается быть на своей норѣ, сидитъ надъ самымъ лазомъ и свиститъ на собаку, не спуская ее съ глазъ, до тѣхъ поръ, пока мѣткая пуля не поразитъ его на мѣстѣ или собака под-

бѣжить слишкомъ близко—и онъ юркнетъ въ нору. Если же охотникъ безъ собаки, то тарбаганъ, завидя его издали, тотчасъ прячется. Прирученныя тарбаганьи собаки, по знаку хозяина, начинаютъ бѣгать около сидящаго тарбагана поодаль, валяются по землѣ, ложатся, ползутъ—но никогда не бросаются на посвистывающаго сурка, который обыкновенно сидитъ на краю лаза и любитъся продѣлками хитрой собаки. Между тѣмъ охотникъ, избравъ удобную минуту и мѣстность, потихоньку подкрадывается къ тарбагану, ведя передъ собой лошадь, а если онъ безъ нея, то старается прятаться за собаку, которая нарочно вертится передъ нимъ. Такимъ образомъ охотникъ, иногда ползкомъ, подбирается къ тарбагану частенко сажень на пятнадцать и лежа или сидя стрѣляетъ его изъ винтовки. Многіе туземцы скрадываютъ тарбаганъ на открытыхъ мѣстахъ, безъ собаки и безъ лошади. Они, издали завидя осторожное животное, начинаютъ къ нему ползти, таща за собой винтовку, но не прямо на него, а какъ бы мимо, и дѣлаютъ при этомъ уморительныя продѣлки—они валяются какъ собаки, поднимаютъ кверху то руки, то ноги; надѣваютъ на нихъ поочередно то свою шапку, то верхнюю одежду, или бросаютъ ихъ кверху, а сами все ближе и ближе подползаютъ къ тарбагану, который обыкновенно сидитъ на бутанѣ, посвистываетъ, повертывается и съ любопытствомъ смотритъ на продѣлки промышленника; но тотъ, подобравшись въ мѣру выстрѣла, живо настораживаетъ винтовку—бацъ, и бѣдный тарбаганъ, не удовлетворившій своего любопытства, обманутый продѣлками хитраго сибиряка, пораженный въ грудь или голову, какъ пластъ сырой глины, тяжело рухнетъ на крѣпко убитый бутанъ. Я неоднократно пробовалъ стрѣлять тарбаганъ такимъ образомъ, но по большей части пугать ихъ и убивалъ очень рѣдко; у меня не хватало терпѣнія подольше забавлять животное различными продѣлками и подползать къ нему ближе, такъ что стрѣлялъ не въ мѣру, мимо.

Многіе охотники не скрадываютъ тарбаганъ на бутанахъ, а залегаютъ около ихъ норъ какъ лисицы или волки и караулятъ ихъ появленіе. Если дѣло къ вечеру, то достать сурка не штука, въ особенности тогда, если онъ раньше не

видѣль охотника,—животное скоро выйдетъ изъ норы и отправится на жировку, чтобы поужинать и залечь въ нору до слѣдующаго утра. Днемъ его дождать трудно, онъ больше въ норѣ и вылѣзаетъ изъ нея съ большею осторожностію, чѣмъ утромъ или передъ вечеромъ, когда онъ голоденъ.—Если уже тарбаганъ видитъ идущаго охотника, то слѣдуетъ проходить какъ бы мимо его, а потомъ, когда онъ нырнетъ въ нору, подходить къ ней тихо и, выбравъ мѣсто, обыкновенно свадитъ или съ боку вылаза изъ норы, за вѣтромъ, ложиться въ засаду. Лежать надо тихо, не шевелиться и только глядѣть на лазъ норы, настороживъ къ нему ружье. Тарбаганъ выходитъ съ величайшею осторожностію: сначала онъ тихо выставитъ въ лазъ только одинъ носъ, понюхаетъ, понюхаетъ и выставитъ всю голову, послушаетъ, поглядитъ и начнетъ выползать все больше и больше, наконецъ заберется на бутанъ и ляжетъ или сядетъ и начнетъ озирается. Въ это время робѣть не слѣдуетъ, нужно скорѣе стрѣлять, а то лукавый тарбаганъ тотчасъ замѣтитъ присутствіе охотника, мгновенно свалится въ нору и тогда его не дождаться. Карауля такимъ образомъ, иногда приходится стрѣлять чуть не въ упоръ, а сажень на пять зачастую. Хорошо, если тарбаганъ вылѣзетъ скоро, а то другой разъ пролежишь часа два и болѣе, а дождаться не можешь; иногда же и дождешься, но испугаешь—досала страшная! Терпѣть не могъ я этой охоты, но ходилъ больше изъ любопытства, чтобы посмотреть на осторожность и недовѣрчивость животнаго, когда оно вылѣзаетъ изъ норы. Но тунгузы, которымъ рѣшительно нечего дѣлать, какъ только промыслятъ себѣ пищу, лежатъ иногда по цѣлымъ днямъ за бутанами и терпѣливо караулятъ хитрыхъ тарбаганъ.

Тамъ, гдѣ ихъ часто стрѣляютъ, они до того дѣлаются осторожными, что никакія уловки не помогаютъ, и убить ихъ почти невозможно, въ особенности на открытыхъ видныхъ мѣстахъ. Замѣчено, что если идешь мимо сидящаго на бутанѣ тарбагана и онъ тихо, безъ свиста, спрячется въ нору, то его дождаться можно скорѣе, чѣмъ того, который спрячется, давъ о себѣ знать охотнику. Конечно, первый выстрѣлъ заставитъ скрыться въ одну минуту всѣхъ окрестныхъ тар-

баганъ, такъ что ихъ нѣсколько десятковъ минутъ не увидишь, а потомъ вылезетъ какойнибудь побойчѣе другихъ и, не видя опасности, тихо посвиститъ на бутангъ—какъ, глядишь, на разныхъ норахъ тотчасъ покажутся настоящіе туземцы степенъ и, лѣнливо развалиясь около вылазныхъ отверстій, начнутъ тоже тихо посвистывать, а нѣкоторые тайкомъ отправятся на кормежку. Все станетъ тихо и мирно въ степи. Слышно только трели вьющихся жаворонковъ, пискъ мелкихъ птичекъ, иногда заунывное курлыканье журавлей, да бляеніе и ржаніе отъ далеко пасущихся стадъ и табунновъ.... Какъ вдругъ опять раздастся выстрѣлъ притаившагося охотника—и снова быстро попрячутся испуганные тарбаганы въ свои норы, а разгуливающіе по степи, суетливо торопясь и спотыкаясь, понуря голову и помахивая хвостиками, неуклюже понесутся къ своимъ жилищамъ.... Опять тишина въ степи, и снова никого не видно на желтвующихъ бутанахъ.

Жирный тарбаганъ удивительно крѣпокъ къ ружью: нужно нанести смертельную рану въ грудь или въ голову, чтобы убить его наповалъ. Иначе, онъ, тяжело раненый, всегда успѣетъ свалиться въ нору и уйти далеко отъ лаза во внутрь. Часто случается подбѣжать къ норѣ послѣ выстрѣла, мѣтко направленнаго въ грудь или голову, и вдругъ видишь на бутангѣ только одну сбитуя пулей шерсть да брызнувшую кровь, а тарбагана какъ не бывало, точно сквозъ землю, провалится; возьмешься за крючекъ, крѣпко насаженный на толстый пруть, потолкнешь въ норѣ, нащупаешь уже мертвого сурка и съ трудомъ вытащишь пустую добычу. Иногда же захватишь его въ лазѣ, тогда не нужно и крючка. Но бываетъ, что не найдешь никакихъ признаковъ мѣткого выстрѣла, щупаешь вездѣ крючкомъ, тарбагана не находишь, тогда нужно слушать въ нору: если тарбаганъ какъ-то особенно взлаиваетъ, то выстрѣлъ былъ мимо; если же въ норѣ тихо, значитъ сурокъ сильно раненъ и тогда нужно заткнуть снаружи лазъ травой и землей и оставить нору на нѣсколько часовъ: раненый тарбаганъ, отъ духоты въ норѣ, непременно подползетъ къ заткнутому отверстию и уснетъ, такъ что его можно будетъ вытащить безъ затрудненія.

Если тарбаганъ жилъ не одинъ, а его сильно ранили, но



онъ успѣлъ уползти въ нору и тамъ уснуть, то его товарищи непременно вытаскать наружу; если же это трудно или невозможно—затянуть трупъ въ побочный отнорокъ и тамъ его загрести землей; если же нельзя сдѣлать ни того, ни другаго, тогда оскротѣвшіе тарбаганы оставляютъ свою нору вовсе и дѣлаютъ другую или находятъ готовую. Это дознано потому, что многіе охотники, жажда добычу, пускались разрывать норы и приходили къ такимъ результатамъ.

Привычныя тарбаганьи собаки безошибочно покажутъ охотнику, когда онъ ранитъ тарбагана и когда выстрѣлитъ мимо. Если собака послѣ выстрѣла подбѣжитъ къ той норѣ, гдѣ сидѣлъ тарбаганъ, понюхаетъ и начнетъ царапать ее лапами—значитъ сурокъ раненъ, если же она только понюхаетъ и побѣжитъ прочь—быль промахъ.

Многіе ловятъ тарбаганъ лѣтомъ волосяными петлями, которыя настораживаютъ въ самомъ лазѣ норы. Охота эта часто бываетъ неуспѣшна, потому что сильные тарбаганы отрываютъ петли или перекусываютъ ихъ и уходятъ въ норы. Хорошо ставить петли изъ тонкой проволоки, тогда этотъ промыселъ идетъ успѣшнѣе; неудобство только одно: промышленникамъ, а въ особенности туземцамъ, чрезвычайно затруднительно приобрѣтаетъ самый матеріалъ, потому что тонкую проволоку сюда вывозятъ чрезвычайно рѣдко, надо заказывать нарочно какому нибудь купцу, чтобы онъ выписалъ съ товарами и такую рѣдкость, какъ проволока. Если тарбаганъ замѣтитъ, что въ лазѣ норы есть ловушка, онъ ни за что не ползаетъ черезъ этотъ ходъ, а тотчасъ проведетъ новый лазъ побочнымъ отноркомъ и минетъ бѣды. Случалось, что охотники послѣ выстрѣла по тарбаганамъ тотчасъ прибѣгали къ норѣ и заставляли ихъ раненыхъ, только что свалившихся въ лазъ; промышленники успѣвали ловить ихъ за заднія ноги, но рѣдко вытаскивали изъ норы: животное такъ крѣпко держится своими огромными когтями за землю и такъ сильно упирается спиною въ потолокъ лаза, что не сильный человекъ вытаскиваетъ тарбагана въ такомъ положеніи не въ состояніи. Тутъ надо знать своего рода ловкость: поймавъ тарбагана за заднія ноги, нужно его потащить, потомъ сдуть и отпустить нѣсколько въ нору, а потомъ вдругъ сильно дер-

нута; сурокъ, при первомъ усилии человѣка, сильно упрется въ норѣ, при послабленіи же, онъ тотчасъ старается лѣзть дальше въ нору и ослабитъ самъ, при второмъ, внезапномъ усилии человѣка, тотчасъ слѣдующимъ за послабленіемъ, животное не успѣетъ укрѣпиться и потому его легко выдернуть изъ норы.

Нѣкоторые русскіе промышленники, и въ особенности туземцы, истребляютъ множество тарбаганъ осенью, посредствомъ выкуриванія и выкапыванія изъ норъ. Охота эта начинается тогда только, когда тарбаганы залегутъ на зимнюю спячку цѣлыми семьями въ особо приготовленные помѣщенія и закупорятъ всѣ главные и побочные входы и выходы. Я уже говорилъ выше, что зимнюю тарбаганью нору отъ гѣтной отличить не трудно. Охотники идутъ на этотъ промыселъ обыкновенно не тотчасъ послѣ залеганія тарбаганъ, а спустя нѣсколько времени, иногда недѣли двѣ, три и даже болѣе, смотря по погодѣ, чтобы дать время тарбаганамъ «облежаться». Выкапывать рано не выгодно тѣмъ, что сурки, заслыша бѣду, тотчасъ начнутъ врываться глубоко въ землю и ихъ добыть трудно, а иногда и невозможно, потому что тарбаганы успѣваютъ уходить дальше въ землю, чѣмъ охотники раскапывать ихъ глубокія подземельныя жилища. Слишкомъ поздно тоже не хорошо, потому что земля сильно промерзнетъ, и тогда еще труднѣе вскрыть зимнюю нору, со всѣми ея тайниками. Самое лучшее время выкапывать тарбаганъ—тогда, когда послѣ ихъ залеганія пройдетъ недѣли двѣ: они успѣютъ облежаться, а земля только что начнетъ замерзать сверху.

Двое или трое охотниковъ, отыскавъ такую нору, въ которой залегли тарбаганы цѣлой семьей, начинаютъ работу съ того, что раскрываютъ сначала главный лазъ норы, набиваютъ въ него побольше аргала (конского и коровьяго сухаго кала), ветши и зажигаютъ. Бѣдкій дымъ промышленники нарочно вдуваютъ во внутрь норы различными средствами, кто какъ умѣетъ; но настоящіе тарбаганники имѣютъ для этой цѣли небольшіе мѣха, которые и возятъ съ собой на промыселъ. Операнія эта называется—дымить или выкуривать тарбаганъ. Выкуриваніе продолжается довольно долго,

до тѣхъ норъ, когда уже тарбаганы, по расчету охотниковъ, должны задохнуться. При первомъ вдуваніи дыма, въ норѣ обыкновенно слышится суматоха, потомъ кашлянье и чиханье тарбаганъ, наконецъ сильное и тяжелое дыханіе. Если послѣ суматохи тарбаганъ не слышно ни кашлянья, ни чиханья, значитъ въ норѣ есть побочныя сообщенія съ чистымъ воздухомъ и тарбаганы уползли въ нихъ, тогда ихъ надо по возможности скорѣе отыскать и забить, или же разложить и въ нихъ дымокуру. Послѣ этого промышленники начинаютъ «бить шурфъ» (копать яму) прямо надъ внутреннею концою главнаго лаза, вмѣстѣ съ тѣмъ продолжая и дыmlеніе. Пробивъ шурфъ и соединившись съ главнымъ ходомъ, смотрятъ или, лучше, отыскиваютъ главный побочный ходъ, который уже долженъ вести прямо къ котловинѣ, гдѣ помещаются животныя; отыскавъ его, бьютъ надъ котловиной новый шурфъ, и если потрафятъ удачно, то прямо вынимаютъ задымленныхъ тарбаганъ. Но случается и такъ, что бьютъ три и четыре шурфа и всетаки не могутъ попасть на главную котловину, иногда же и наткнутся—но увы! сурковъ въ ней нѣтъ, они расплозились и попрятались по побочнымъ отноркамъ; тогда ихъ разыскиваютъ и достаютъ жегѣзнымъ крючкомъ, крѣпко привязаннымъ къ длинному крѣпкому пруту.

При этой охотѣ есть своего рода удачи и неудачи.

Бываетъ, что промышленники дня по три живутъ около норы, пробьютъ чертъ знаетъ сколько шурфовъ, и все попустому; а случается и такъ, что охотники кончаютъ всю операцію въ два или три часа и берутъ всѣхъ залегшихъ тарбаганъ. Хуже всего, если зимняя нора имѣетъ сообщеніе внутренними лазами съ близъ лежащими лѣтними норами, тогда промыселъ кончается ничѣмъ,—тратой времени, пустой работой и проклятіями промышленниковъ. Расчетъ таковъ: два, три праздныхъ туземца потеряютъ за этой работой, возьмемъ среднее, хотя двое сутокъ, добудутъ; положимъ, двадцать тарбаганъ, приобретутъ ихъ мясо, жиру пуда полтора, а иногда и два, да шкурки. Перевода на деньги, найдемъ, что трудъ ихъ окупится съ барышемъ: тарбаганій жиръ они продадутъ рублей за пять серебромъ, да шкурокъ слыш-

комъ на рубль, а мясо съѣдятъ вмѣсто барана. Оно и ладно!.. Конечно, расчетъ этотъ выведенъ послѣ удачнаго промысла, а въ случаѣ совершенной неудачи, тунгузъ, не дорожа празднымъ временемъ, или найдетъ другую зимнюю нору и все-таки добудетъ сурковъ, или же махнетъ рукой, посердится, побранится вдоволь, мысленно оближется, какъ бы кушая жирнаго тарбагана и, скрѣпя сердце, отправится домой, утѣшая себя тѣмъ, что хоть разогнать скуку.

Разрывать тарбаганьи норы здѣсь не запрещаютъ, рой себѣ сколько угодно, была бы только охота, тарбагановъ пропасть повсюду, всѣмъ хватить, да и дѣтямъ будетъ,—тогда какъ въ большей части швейцарскихъ кантоновъ разрывать сурочьи норы запрещено закономъ, тамъ этого нельзя, хотя бы и была охота поживиться жирными сурками; тамъ и альпійскіе охотники бьютъ только старыхъ сурковъ, а молодыхъ оставляютъ на приплодъ, словомъ, тамъ рассуждаютъ иначе, да имъ и нельзя поступать по-сибирски.

Здѣшніе промышленники, для болѣ легкой охоты за тарбаганами, особенно при караулѣ около норъ, надѣваютъ на себя нарочно тарбаганьи ергачи и такія же шапочки шерстью кверху, потому что они, притаившись въ такомъ костюмѣ за норамъ, скорѣе обманываютъ ихъ хитрыхъ хозяевъ, чѣмъ въ какомъ-либо другомъ. Но эта-то мѣра и была причиною нѣсколько разъ неумышленной смерти многихъ промышленниковъ: стрѣлки, отправившись на охоту, даже зная другъ о другѣ, расходились по холмистой мѣстности, такъ что теряли одинъ другаго изъ глазъ. Кто либо изъ нихъ ложился около норы караулить, но долго не дождавшись хитраго животнаго, пригрѣтый солнцемъ, засыпалъ; другой же, по слѣпому случаю, совершенно не зная о присутствіи тутъ товарища, издали замѣтилъ что-то похожее на тарбагана, какъ бы лежащаго около кустика или камня, пускался его скрадывать и, конечно, безъ затрудненія подходя въ мѣру, съ одного мѣткаго выстрѣла убивалъ притаившагося охотника. На моей памяти вотъ уже три такихъ случая, когда подобнымъ же образомъ отецъ убилъ своего сына вмѣсто тарбагана, потомъ сынъ убилъ своего отца, и третій, когда тунгузъ застрѣлилъ пограничнаго казака, совершенно не зная, что тотъ отправился ка-

раулить тарбаганъ. Говорятъ, что подобнаго рода охота, и именно въ такомъ костюмѣ, и здѣсь запрещена правительствомъ; но ни строгости закона, ни страшные случаи не могутъ вывести такой охоты и, какъ извѣстно, она, къ сожалѣнію, существуетъ и донныѣ.

Про тарбагана, между здѣшними туземцами, ходитъ интересный легенда, которую, впрочемъ, я слышалъ отъ русскихъ промышленниковъ. Не ручаюсь за то, въ такомъ ли смыслѣ она передается туземцами, а передамъ читателю, что слышалъ отъ русскихъ. Легенда говоритъ, что будто бы тарбаганъ былъ прежде богатый тунгузъ и такой стрѣлокъ изъ винтовки, какому не было и подобныхъ. Однажды этотъ тунгузъ, на какой-то богатой свадьбѣ, сильно подкутилъ и расхвастался про свое умѣнье владѣть винтовкой и стрѣлать безъ промаха, говоря, что онъ, обладая такимъ искусствомъ, никого и ничего не боится. Присутствовавшій тутъ богъ замѣтилъ тунгузу, чтобы онъ не кичился и умѣрялъ свои восторги, что есть существо, котораго онъ долженъ бояться и передъ которымъ онъ ничѣмъ не долженъ хвастать. Но тунгузъ не внималъ и крупно поспорилъ съ богомъ. Тогда богъ, осердившись, приказалъ тунгузу выстрѣлить изъ винтовки въ летящую ласточку. Тунгузъ не испугался; надѣясь на свою ловкость, онъ быстро схватилъ винтовку, бросилъ на сошки, сождалъ рѣющую ласточку, выстрѣлилъ и попалъ пулею ей по хвосту, выбивъ среднія хвостовыя перья, такъ что хвостъ у ласточки сдѣлался вилкой. Богъ осердился сильнѣе прежняго, закричалъ на тунгуза и наказалъ его такъ: онъ сказалъ ему—«будь же ты тарбаганомъ, живи только лѣтомъ, зимой спи, не наслаждайся жизнью и не пей воды». А ласточкѣ повелѣлъ быть съ выстриженнымъ хвостомъ, т. е. то, что она не сумѣла увернуться отъ тунгузской пули. Вотъ почему, заключаютъ рассказчики, тарбаганъ живетъ только лѣтомъ, зимою спитъ, а ласточка съ раздвоеннымъ хвостомъ, и вотъ почему тарбаганъ такъ хитеръ, какъ истый сибирскій туземецъ!..

## 10. ЗАЯЦЪ.

Въ Забайкальѣ различаютъ двѣ породы зайцевъ, которые и носятъ различныя названія, большею частію туземныя. Сибиряки, не говоря уже о тунгузахъ, братскихъ и орочонахъ, составляющихъ здѣшнихъ инородцевъ, рѣдко называютъ ихъ общимъ названіемъ, то есть зайцами, — нѣтъ, они зовутъ ихъ обыкновенно ушканами. Въ нѣкоторыхъ частяхъ Забайкалья простолюдины не поймутъ васъ, если заяцъ будете называть зайцемъ, а назовите его ушканомъ, — дѣло другое, затмѣніе сибиряка уничтожится и онъ радъ подѣлиться съ вами на досугъ различными бывальщинами, случавшимися съ нимъ или съ кѣмъ либо изъ товарищей, относительно этого звѣрка. Разбирая въ строгомъ смыслѣ, ушканомъ здѣсь зовутъ заяца-бѣляка, который такъ общезвѣстенъ въ классѣ русскихъ охотниковъ и справедливо получилъ свое названіе по совершенно бѣлой какъ снѣгъ шкуркѣ, въ зимнее время. Русаки здѣсь попадаются очень рѣдко и народъ не знаетъ слова «русака», равно какъ и «тумака».

Въ Забайкальѣ есть особая порода зайцевъ, которыхъ здѣсь называютъ туземно — толуями, перековеркавъ настоящее инородное слово ту-ула (названіе тунгузское). Что означаютъ слова ушканъ и ту-ула — не знаю, тогда какъ слова бѣлякъ, русакъ и пожалуй тумакъ такъ привучались въ ухахъ каждого русскаго охотника и такъ общепонятны, что поясненія излишни. Развѣ «тумака» заставитъ много призадуматься и пожалуй не скоро дознаться, что слово это означаетъ «помѣсь», потому что тумакъ произошли отъ скрещиванія бѣляковъ съ русаками.

По-моему, толуй по образу жизни и мѣсту жительства, наконецъ по наружному виду, чрезвычайно сходны съ тумакими. Бѣляковъ здѣсь очень много, но русаковъ чрезвычайно мало, а толуевъ, только въ степныхъ мѣстахъ, — весьма достаточно. Извѣстно, что русакъ одного возраста съ бѣлякомъ несравненно больше его и тумакъ; здѣшніе же толуй гораздо меньше бѣляковъ.

Выражаясь по-сибирски — ушканъ или заяцъ-бѣлякъ,

как и вездѣ, живетъ преимущественно въ лѣсахъ, въ лѣсныхъ колкахъ, на падахъ, поросшихъ кустарникомъ, по-нашему ерникомъ, по отклинамъ горъ и оврагамъ съ мелкимъ лѣсомъ и кустами, даже на самыхъ хребтахъ, въ тайгѣ, въ непроходимой чащѣ, въ труппѣ. Толуй же держится только въ степныхъ мѣстахъ Забайкалья, или такихъ, которыя составляютъ переходъ отъ лѣсистыхъ мѣстъ къ степнымъ и принимаютъ болѣе или менѣе характеръ послѣднихъ. Рѣдко встрѣчаются такія мѣста, гдѣ водятся и бѣляки, и толуй. Послѣдніе живутъ обыкновенно по открытымъ широкимъ логамъ, покрытымъ высокою травою и поросшимъ небольшими степовыми кустарниками, ерникомъ и тальникомъ, — по оголеннымъ отрогамъ хребтовъ и отдѣльнымъ голымъ сопкамъ южной половины Забайкалья, въ небольшихъ овражкахъ и буеракахъ. Онъ не боится поселяться около самыхъ селеній и часто посѣщаетъ даже огороды и хлѣбныя гумна. Бѣлякъ какъ бы боится приближенія къ человѣку и живетъ въ лѣсу, въ тайгѣ, какъ бы прячась отъ солнечныхъ лучей; а толуй — напротивъ, какъ бы любитъ крики гѣтуховъ, слушаетъ собачій лай, привыкъ къ пасущемуся скоту и съ наслажденіемъ лежитъ подъ лучами даурскаго солнышка.

Какъ ушканъ, такъ и толуй отнюдь не хищные и не плотоядные звѣри. Они питаются преимущественно растительностію, ѣдятъ траву, зимою ветошь, грызутъ ерничные и таловые прутики, ѣдятъ осинovou корку, а поселившись около селеній, любятъ молодые всходы овса и зерновой хлѣбъ. Тотъ и другой страшные трусы, недаромъ говорить пословица — «трусливъ какъ заяць». Здѣсь, относительно трусости этого звѣрка, въ народѣ существуетъ прѣзавная легенда. Вотъ она:

«Ушканъ, испуганный неожиданнымъ валетомъ каменнаго рябчика (сѣрой куропатки), думалъ: «что я за звѣрь, когда испугался птицы, которая гораздо меньше меня и не можетъ принести мнѣ никакого вреда. Что и жить на свѣтѣ такому трусу, какъ я? Боюсь всегда и всего; нахожусь постоянно въ тревожномъ состояніи; покоень никогда не бываю; упавшій листь съ дерева и тотъ меня пугаетъ. Всѣ твари смѣются надъ моею трусостью; пригнувшая въ болотѣ лягушка, уже послѣднее созданье въ мірѣ, и та наводитъ на

меня страхъ. Что и жить въ такомъ случаѣ? Пойду лучше и утоплюсь въ рѣчкѣ, чтобы рода моего не существовало на бѣломъ свѣтѣ!» Такимъ образомъ заяцъ, порѣшивъ свою судьбу, отправился тошиться къ ручейку, но, подбѣжавъ къ берегу, уже совсѣмъ готовый броситься и захлебнуться хрустальной струйкой ручейка, вдругъ увидаль, что овца, пьющая воду, испугалась неожиданнаго его присутствія и бросилась отъ берега. Тогда заяцъ, сѣвъ на корточкахъ, удивился и увидаль, что есть созданіе, которое боится и его; онъ ободрился, не сталъ тошиться и самодовольно отправился на свое логово — доживать свои красные дни до предѣла Божьяго». Разказы этой легенды, въ подобномъ повѣствованіи, я не разъ слышалъ отъ здѣшнихъ мало разговорчивыхъ промышленниковъ.

Да и какъ не быть трусливымъ зайцу, когда всѣ хищные звѣри и птицы, не говори уже о главномъ его врагѣ, человѣкѣ, пользуются вкуснымъ заячимъ мясомъ! Волки и лисицы истребляютъ зайцевъ въ огромномъ количествѣ, когда они еще молоды и не имѣютъ диковинной быстроты заячьяго бѣга. Даже горностай и, еще удивительнѣе, — ласки давятъ этихъ несчастныхъ; орлы, беркуты, совы и даже вороны обижаютъ ихъ. Разказываютъ, будто бы большія совы, ночью, притаившись гдѣ либо за кустомъ около заячьей тропы, дожидаютъ ихъ по нѣскольку часовъ сряду, и лишь только заяцъ побѣжитъ мимо засады, какъ сова, держась одной лапой за кустъ, другой вкочтится въ спину зайца и, остановивъ бѣднягу, тотчасъ дѣйствуетъ своимъ клювомъ. Я не разъ слышалъ отъ здѣшнихъ промышленниковъ, что нѣкоторымъ изъ нихъ случалось добывать зайцевъ съ изсохшей лапкой совы на спинѣ. Почему можно предположить, что совѣ не всегда удается пользоваться заячимъ мясомъ, а приходится иногда и самой поплатиться лапкой, а быть можетъ и живицію. Вѣроятно сова, схвативъ такимъ образомъ матераго зайца; а тѣмъ болѣе на бѣгу, не въ силахъ удержать его, почему и бывають такіе случаи, что заяцъ, вырываясь изъ острыхъ когтей и бросаясь во всѣ стороны, кончаетъ тѣмъ, что, собравшись съ послѣдними силами, до смерти перепуганный паденіемъ, бросается вдругъ со всѣхъ ногъ и убѣгаетъ съ лапкой совы, которая, въ свою очередь стараясь удержать



добычу, прибѣгаетъ къ послѣднимъ усиліямъ, а видя оплошность съ своей стороны, второпяхъ не въ состояніи скоро вытащить своихъ глубоко зашпуненныхъ когтей и крѣпко держась за кустъ, чтобъ не быть увлеченной отбивающимся зайцемъ, уступаетъ силѣ и лишается лапки. Дворовыя собаки нерѣдко однѣ отправляются на охоту за зайцами, и случается, что пользуются свѣжинкой.

Видя всюду враговъ, и на землѣ, и въ воздухѣ, находясь постоянно въ опасности, не разбирая ни дня, ни ночи,—скажите, какъ же послѣ этого бѣдному зайцу не бояться листа упавшаго съ дерева, когда онъ своимъ шумомъ напоминаетъ осторожнаго врага, тихо къ нему подкрадывающагося! А «у страха глаза велики» и, смотришь, бѣдный заяцъ и отъ листа несется сломя голову, а тутъ, быть можетъ, и въ самомъ дѣлѣ попадетъ на бѣду—на лису или волка, на охотника или въ капканъ. Экое несчастное созданіе!...

Отправившись однажды подъ вечеръ за толугами, я взобрался на порядочную гору, куда убѣжалъ толугъ. Какъ вдругъ бывшій со мной товарищъ замахалъ мнѣ рукой, указывая на падъ, и кричитъ: «баринъ, баринъ! сюда, сюда!» Я поторопился, думая, что онъ нашелъ бѣглеца, но увидалъ не то: другой заяцъ, какъ сумасшедшій, несся вдоль по пади, дѣлая неимоверной величины прыжки и ускоки, а за нимъ по пятамъ гнался волкъ, который видимо отставалъ. Заяцъ быстро свернулъ въ небольшіе кустики и, какъ птичка, мелькалъ между ними. Это было недалеко отъ селенія. Волкъ, добѣжавъ до кустовъ, остановился, посмотрѣлъ вдогонку до смерти перепугавшемуся зайцу, постоялъ немного и потянулся шагомъ вдоль поскотины за селеніе. Я, какъ любитель природы во всѣхъ ея проявленіяхъ, невольно задумался и въ свою очередь поплелся домой, потому что было довольно поздно.

Другой разъ мнѣ случилось видѣть, какъ тарбазинъ (степной орелъ) осенью ловилъ въ небольшомъ колочкѣ, состоящемъ изъ невысокихъ кустиковъ, побѣгншаго зайца. Чѣмъ кончилась его охота, я не видалъ, потому что бѣжалъ мимо колка довольно скоро и останавливаться было некогда.

Вотъ почему заяцъ живетъ только ночью; днемъ онъ лежитъ на логовѣ, никуда не бѣгаетъ и дожидаетъ сумрака,

который много сохраняет его отъ безчисленныхъ преслѣдователей. Жируетъ, бѣгаетъ, играетъ, наслаждается любовью— словомъ, всё свои продѣлки заяцъ совершаетъ ночью. Въ это время зайцы по нѣскольку штукъ сходятся иногда между собою, играютъ, бѣгаютъ, насыщаютъ свои тощія желудки, и вдругъ малѣйшій шумъ заставляетъ ихъ разбѣжаться въ стороны, попрятаться въ кусты и—митингъ прекращается.

Странно, что въ Сибири не зовутъ зайца «косымъ», какъ обыкновенно въ Россіи, гдѣ даже и не говорятъ заяцъ, а просто—«косой». Это подтверждаетъ пословица, еще болѣе упрочившая такое названіе; часто человѣка, чего нибудь искавшаго и прошедшаго мимо того предмета, который ему нуженъ, въ шутку называютъ: «эхъ ты, косой заяцъ». Еще страннѣе, что здѣшніе простолюдины въ разговорѣ иногда употребляютъ эту пословицу, но зайца всетаки не зовутъ косымъ. И справедливо, потому что заяцъ въ дѣйствительности вовсе не косъ, что вѣроятно хорошо знаютъ всѣ охотники. А русскій народъ любить и умѣетъ находить въ чемъ бы то ни было смѣшную сторону. Вѣроятно многимъ охотникамъ приходилось находить на спящихъ зайцевъ, которые лежатъ съ полуоткрытыми глазами, не бывъ въ состояніи закрыть короткими вѣками своихъ большихъ, на выкатѣ, глазъ, или замѣтить, что заяцъ, грѣясь на солнышкѣ, какъ-то неловко, оригинально и смѣшно закатываетъ подъ лобъ одинъ или оба глаза, почему и кажется какъ бы дѣйствительно косымъ.

А испугайте вдругъ, врасплохъ, дремлющаго зайца, онъ оторопѣвъ бросится какъ сумасшедшій, набѣгаетъ на кусты, на пеньки, нерѣдко на самого охотника и проч. Ну, какъ же, послѣ такихъ уморительныхъ продѣлокъ, не приписать ему косости? Вотъ почему и произошла всѣмъ извѣстная пословица, которая и утвердила это прилагательное. Ктому же заяцъ худо видитъ, шаговъ за 100 онъ не отличитъ человѣка отъ пня: только стой и не шевелись. Въ этомъ случаѣ онъ чрезвычайно похожъ на козулю. Зато слухъ у него чрезвычайно острый: малѣйшій шорохъ листа онъ слышитъ и часто дрожитъ на логовѣ, думая, что его кто нибудь преслѣдуетъ. Обоняніе у него хотя и сильнѣе зрѣнія, но

далеко слабѣ слуха, вотъ почему въ вѣтряную погоду, когда въ лѣсу шумятъ и скрипятъ деревья, а въ степи шелеститъ трава, къ зайцу можно подойти очень близко; ибо онъ, въ постоянномъ шумѣ деревьевъ и травы, не въ состояніи слышать шаговъ приближающагося охотника. Поэтому заяцъ, во время сильнаго вѣтра, прячется въ густую чащу лѣса, а въ степныхъ мѣстахъ ложится въ небольшихъ кустикахъ, по логовъ, оврагамъ, даже залѣзаетъ въ старыя тарбаганьи норы и не выходитъ съ логова, покуда не стихнетъ. Только зимою, въ сильную стужу, онъ и во время вѣтровъ не бѣгаетъ, потому что холодъ заставляетъ его грѣться движеніемъ, а вѣтеръ тотчасъ замечаетъ его слѣды, и онъ спокоенъ. Иногда же, во время сильной стужи, онъ до того крѣпко лежитъ на логовѣ, что его совершенно заноситъ снѣгомъ. Воды заяцъ боится: не говоря о томъ, что онъ прячется во время сильнаго дожда, но, даже преслѣдуемый собакой, не всегда рѣшается переплыть хотя бы небольшія рѣчки, что непременно дѣлаютъ другіе звѣри, напримеръ козуля, чтобы скрыть свой слѣдъ. Заяцъ же прибѣгаетъ въ этомъ случаѣ къ хитростямъ: дѣлаетъ большіе прыжки въ сторону, бѣжитъ обратно своимъ слѣдомъ и потомъ вдругъ сворачиваетъ. Живя около большихъ рѣчекъ, зимою онъ забѣгаетъ на острова покрывъ таловыхъ прутьиковъ или просто пожить на новомъ мѣстечкѣ, но когда весною рѣчки разойдутся, а заяцъ не успѣлъ еще по льду уйти на берегъ, онъ ни за что не рѣшится переплыть нѣсколько десятковъ саженъ, особенно весною, когда вода еще холодна, а остается обитателемъ острова до слѣдующей зимы. Промышленники, зная это, нарочно ѣздятъ весною, по вскрытіи рѣкъ, на острова, гдѣ живутъ зайцы, и бьютъ ихъ изъ ружей, травятъ собаками и загоняютъ въ сѣти. Если же крайность заставитъ зайца броситься въ воду, то онъ бойко и скоро плыветъ. Но мнѣ никогда не случалось видѣть и слышать отъ другихъ охотниковъ, чтобы заяцъ добровольно отправился въ воду. Однажды весною на острову, по р. Шилкѣ, послѣ пожара, мнѣ довелось найти обгорѣлаго зайца, въ кустахъ около самой воды. Не знаю положительно причину его смерти, но думаю, что онъ, боясь холодной и быстрой воды, долго

мѣшкалъ на берегу острова и, не рѣшившись броситься вшлавъ, дождался того, что его вдругъ захватило быстрымъ огнемъ.

Наружность зайца известна всемъ, а тѣмъ болѣе охотникамъ. При первомъ на него взглядѣ нельзя не обратить вниманія на длинныя его уши и заднія ноги, которыя несравненно длиннѣе переднихъ и снабжены чрезвычайно крѣпкими эластическими жилами; вотъ эти-то послѣднія и составляютъ главную причину диковинной быстроты его бѣга. Онѣ-то помогаютъ зайцу дѣлать неимоверные прыжки, которые бываютъ иногда болѣе четырехъ аршинъ, особенно когда онъ перепрыгиваетъ рытвины, канавы и даже небольшіе овраги. Заяцъ имѣетъ особую способность сидѣть на заднихъ лапахъ или, какъ говорятъ, на корточкахъ, то есть онъ складываетъ заднія ноги пополамъ въ сгибъ и сидитъ на нихъ, поставя все свое тѣло совершенно вертикально, такъ что передними лапками не касается земли, и потомъ вдругъ дѣлаетъ прыжокъ, лучше сказать, бросаетъ себя на воздухъ, опершись задними лапками обо что нибудь твердое — съ такою силою и быстротою онъ разгибаетъ заднія ноги. Еще удивительнѣе, что заяцъ, на всемъ бѣгу, вдругъ можетъ сѣсть на корточки и не пошевелиться. Имѣя слишкомъ длинныя заднія ноги, заяцъ гораздо рѣзвѣе бѣжитъ на гору, чѣмъ подъ гору; никакая собака не въ состояніи догнать его, бѣгущаго въ гору, и наоборотъ, рѣдкая собака не догонитъ его подъ гору. Вотъ почему заяцъ всегда старается бѣжать на гору и всячески избѣгаетъ подгорной побѣжки, а въ случаѣ крайности онъ нерѣдко скатывается подъ гору кубаремъ и катится какъ клубокъ до самаго подола горы.

Заяцъ постоянно прыгаетъ и никогда не бѣгаетъ рысью и не ходитъ шагомъ, онъ даже не умѣетъ стоять вдругъ на всѣхъ четырехъ ногахъ; если же и опирается на переднія ноги, то заднія сгибаетъ пополамъ и скорѣе сидитъ на нихъ, чѣмъ стоитъ. Шея у него не поворачивается и онъ не можетъ оглянуться назадъ, чтобы не поворотиться всемъ корпусомъ, сидя на заднихъ лапкахъ. Заяцъ кромѣ растительности и молока въ пищу ничего не употребляетъ, онъ вполнѣ животное травоядное, хотя зубы его чрезвычайно остры, какъ

у всѣхъ грызуновъ, и ими онъ жестоко кусается, если его взять неосторожно. Поэтому брать раненаго зайца нужно за уши и за заднія ноги; но за одни уши трудно удержать его въ рукахъ,—какъ разъ вырвется и убѣжитъ. Крикъ зайца, который онъ издаетъ будучи раненъ, пойманъ собакой или человѣкомъ, похожъ на голосъ плачущаго младенца. Вотъ почему многіе сибиряки не ѣдятъ зайцевъ, говоря, что ихъ въ пищу употреблять грѣшно именно потому, что голосъ ихъ нисколько не отличается отъ плача младенца, а переднія его лапки послѣ смерти всегда бываютъ сложены крестомъ, какъ у покойника, на груди. Они даже прибавляютъ при этомъ, что «ушканъ сильно походитъ на человѣка: онъ кричитъ какъ родившійся человѣкъ и умираетъ какъ человѣкъ; небось ни одна другая тварь переднихъ лапъ крестомъ не сложитъ, ужъ на что вонъ медвѣдица, какъ лежитъ убитая на спинѣ, а доли чистая баба, и тѣтки на передѣ, а ужъ лапъ, брать, крестомъ не сложитъ, гѣтъ, такъ ужъ значить Богомъ показано»... Голосъ зайца во время течки похожъ на какое-то у-уканье, квоктанье и потому нѣсколько отличенъ отъ обыкновеннаго его крика въ испугѣ. По наружному виду зайца, самца отъ самки различить трудно, а на бѣгу совершенно невозможно; но на логовѣ самецъ прижимаетъ свои длинныя уши вдоль по спинѣ, а самка спускаетъ ихъ по шеѣ и тѣмъ отличается издали.

Зайцы чрезвычайно плодотивы; многіе охотники увѣряютъ, что они въ теченіи года приносятъ молодыхъ по 3 и по 4 раза; не знаю, на сколько это справедливо, но мнѣ случалось находить молодыхъ зайчатъ съ марта и почти до октября мѣсяца; но приносить ли одна и та же зайчиха постоянно по 3 и 4 раза въ годъ, не знаю. Но и не сомнѣваюсь въ этомъ, судя по тому, съ какой скоростью зайцы размножаются тамъ, гдѣ ихъ иногда выбьютъ и переловятъ до того, что иногда въ цѣломъ округѣ не найдешь и слѣда, но пройдетъ годъ или менѣе и, смотришь, опять появится бездна молодыхъ зайцевъ въ томъ же мѣстѣ. Охотники утверждаютъ, что зайчиха ходитъ суботна около девяти недѣль, а кормитъ молодыхъ молокомъ только въ продолженіи двухъ

недѣль, и какъ скоро зайчата начнутъ сами кормиться, она ихъ оставляетъ и снова начинаетъ бѣгать съ самцами.

Течка ихъ начинается иногда съ конца января мѣсяца, но болѣе съ февраля, смотря потому, какова погода: если теплая—раньше, холодная—позже. За одной самкой бѣгаютъ по нѣскольку самцовъ; нерѣдко между ними являются порядочныя ссоры, кончающіяся обыкновенно тѣмъ, что самцы, поцарапавшись и покусавшись, разбѣгаются по кустамъ, а сильнѣйшій боецъ остается съ самкой и торопится насладиться супружествомъ, пока нѣтъ поссорившихся любовниковъ. Первые зайчьи пометы бываютъ въ мартѣ мѣсяцѣ; въ это время самки приносятъ 2-хъ и 3-хъ молодыхъ, но въ лѣтнихъ пометахъ бываетъ до шести зайчатъ, такъ что охотники удостовѣряютъ, будто бы зайчиха приноситъ до 15 и болѣе дѣтей въ годъ. Я никогда не находилъ болѣе 5 зайчатъ въ одномъ пометѣ. Зайцы рождаются чрезвычайно маленькими и, кажется, слѣпыми; хотя и утверждаютъ многіе, что будто бы они рождаются зрячими, но это, мнѣ кажется, не правда, ибо очевидцы ошибаются, потому что зайцъ природою одаренъ большими выпуклыми глазами, которыхъ онъ не можетъ закрыть вѣками, даже во время сна; такъ и молодой зайчонокъ рождается съ полуоткрытымъ глазомъ, какъ бы зрячій, но въ сущности онъ слѣпъ, ибо полный глазъ показывается у него только по прошествіи нѣсколькихъ дней.

Господа же натуралисты приписываютъ зайчихѣ время сукотности только четырехъ-недѣльное; нельзя не сомнѣваться въ такомъ короткомъ срокѣ чреватости млекопитающаго животнаго. Нѣтъ ли тутъ ошибки въ томъ, что зайцы чрезвычайно похотливы, а въ особенности самки, и что они иногда совокупляются вскорѣ послѣ разрѣшенія отъ беременности, что наблюдатели могли и не замѣтить, а потомъ пустую игру, любовь самца съ самкой, быть можетъ, приняли за ихъ точку и считали съ этого времени начало беременности. Точно также многіе простодушныя думаютъ, что зайцы «двухстнастные», то есть гермафродиты, именно потому, что молодаго зайца трудно отличить отъ самки, у которой наружной петли никогда не бываетъ замѣтно, у молодаго самца не видно дѣтороднаго члена, или потому, что зайчиха, будучи чревы-

чайно похотлива, во время течки часто скачетъ на самцовъ. Но вѣдь и коровы нерѣдко скачутъ на быковъ, а кобылы на жеребцовъ: но это такъ, игра похотливости—не больше. А между тѣмъ многіе простолюдины увѣряютъ, что зайцы оплодотворяютъ другъ друга и потому чрезвычайно скоро размножаются.

Зайчица, чувствуя скорое разрѣшеніе отъ беременности, дѣлаетъ себѣ гнѣздо, разгребаетъ передними лапами землю гдѣ нибудь подъ кустомъ, въ густой травѣ; словомъ, приготовляетъ лунку, скусываетъ зубами траву и дѣлаетъ постель, чтобы маленькимъ зайчатамъ было тепло и не жестко лежать, въ особенности весною, когда еще лежитъ снѣгъ и земля мерзлая. Зайчица, не смотря на это, всетаки не нѣжная мать, за дѣтей она не жертвуетъ собой, какъ это дѣлаютъ многія животныя, при защитѣ молодыхъ. Природа такъ создала зайца, что ему не только нападать на врага, но и защитити себя нечѣмъ, а одно спасеніе—бѣгство. Сама природа сдѣлала его настолько робкимъ, что при малѣйшей опасности зайчица изъ самосохраненія жертвуетъ своими дѣтьми и убѣгаетъ. Между тѣмъ другія животныя, хотя и видятъ врага не по силамъ, но прибѣгаютъ къ хитрости: они притворяются хворыми, какъ бы неизлечимыми слять бѣзвать и т. п., собственно для того только, чтобы привлечь вниманіе врага на себя и отвести его отъ дѣтей. Напримѣръ, кто изъ охотниковъ не видалъ, какъ тетеря или утка отводитъ стрѣлку или собаку отъ своего гнѣзда, какъ она летитъ, будто подстрѣленная, падаетъ на землю или на воду, снова худо подымается, опять падаетъ и т. д... У зайцевъ ничего подобнаго нѣтъ,—при первой малѣйшей опасности зайчица убѣгаетъ; весьма рѣдко она пританцовывается въ гнѣздѣ, надеясь, что ея не замѣтятъ, и лежитъ такъ крѣпко, что ее можно схватить на логотъ руками. Если же мать убѣжитъ и оставить дѣтей въ гнѣздѣ, они, бѣдняжки, сами прятутся, какъ умѣютъ, подъ кустами, въ травѣ, между кочками и спрятавшись лежатъ чрезвычайно крѣпко. Если же они слишкомъ еще молоды, то остаются въ гнѣздѣ и нерѣдко достаются цѣлой семьей на закуску лисѣ или волку, даже хорьку или большой хищной птицѣ. Но какъ не много заячьихъ враговъ,

а зайцевъ всетаки много; послѣ этого какъ не удивляться ихъ плодовитости? Когда зайчата подростутъ и отстанутъ отъ матери, они, покуда не поматерѣютъ, живутъ всегда вмѣстѣ и на день ложатся неподалеку другъ отъ друга, такъ что если нашель одного, то можно по близости отыскать другаго и третьяго.

Заяцъ въ одинъ годъ достигаетъ полнаго возраста и потому нельзя думать, чтобы онъ могъ жить долго. Да и наврядъ ли заяцъ, всюду и всѣми преслѣдуемый, доживаетъ до старости и умираетъ своею смертію! Трудно даже предположить, чтобы онъ рано или поздно не попалъ на зубы какому либо изъ своихъ многочисленныхъ враговъ.

Молодыхъ зайцевъ легко воспитывать на дому, они ѣдятъ молоко, капустные листья, салатъ и т. п., и совершенно привѣкаютъ къ человѣку; въ нихъ нѣтъ той врожденной дикости, какъ въ волкъ и въ лисицѣ; но мясо замороженныхъ зайцевъ не такъ вкусно, какъ дикихъ, вѣроятно потому, что недостаетъ движенія. Забавно смотрѣть, когда ихъ держать на дому по нѣскольку штукъ вмѣстѣ и когда они начнутъ играть между собою,—движенія ихъ и легки и свободны, но какъ-то смѣшны, въ нихъ чего-то недостаетъ; долго смотришь на прыгающихъ и веселящихся зайцевъ, иногда смѣешься отъ души, и всетаки чего-то недостаетъ, чего-то ищешь, а найти не можешь; спрашивается,—чего же, все такъ легко и свободно, но смѣшно, а смѣшно потому, что недостаетъ граціозности. На нихъ смотрѣть все равно, что на играющихъ журавлей, которые своей веселостью возбуждаютъ невольный смѣхъ, такъ что онъ самопроизвольно покажется у человѣка самаго серьезнаго.

Я сказалъ выше, что въ Забайкальѣ водятся двѣ породы зайцевъ—ушканы и толуй. Бѣлякъ бѣлъ только зимою, а уши съ черными кончиками. Толуй же зимою и лѣтомъ имѣетъ сѣрый цвѣтъ; на бокахъ, гачахъ и шеѣ видна желтоватая шерсть, а брюшко нѣсколько бѣловатое, на ухахъ тоже замѣтна чернота у кончиковъ, а хвостъ толуя нѣсколько длиннѣе, чѣмъ у бѣляка. Послѣдній же сѣръ только лѣтомъ и не имѣетъ того слабо-желтовато-краснаго оттѣнка, какъ толуй. Толуй гораздо рѣвнѣе бѣляка и слѣдъ его зна-



чительно меньше. Бѣлякъ на бѣгу ланы ширить, а толуй сжимаетъ въ кучку, такъ что слѣдъ его узкій, продолговатый и островатый, а у бѣляка широкій, съ ясными отпечатками пальцевъ. Мясо ихъ почти одинаковаго вкуса, только толуй, живя болѣе около селеній, чаще питаются хлѣбными зернами, а потому бываютъ жирнѣе и нѣжнѣе бѣляковъ.

Вообще заяцъ хлипокъ (слабъ) къ ранѣ, — довольно иногда одной дробинки, чтобы убить зайца. Шкура на толуй нѣжнѣе и тоньше, чѣмъ на бѣлякѣ. Здѣсь продаютъ ихъ по 3 и по 5 коп. сереб. за штуку. Сибиряки рѣдко охотятся за зайцами, они стрѣляютъ ихъ только въ такомъ случаѣ, если заяцъ нечаянно попадетъ на глаза и сидеть въ мѣру выстрѣла. Но во время звѣроваго промысленикъ ни за что не выстрѣлитъ по зайцу. Поэтому здѣсь охоты за зайцами вовсе нѣтъ, ихъ обыкновенно ловятъ только одни мальчишки да старики, которые уже не въ состояннн звѣровать въ лѣсу, въ тайгѣ, но въ силахъ еще добрести до сосѣдняго колма, острова или лѣса и насторожить различныя заячьи ловушки.

Да и скажите, какъ сибиряку охотиться за зайцами, когда онъ знакомъ только съ винтовкой, а дробовикъ есть не больше, какъ прихоть нѣкоторыхъ промышленниковъ! Сибиряку нужно, чтобы заяцъ сидѣлъ или лежалъ на логовѣ, тогда онъ его убьетъ, а на бѣгу промышленники стрѣляютъ только крупнаго звѣря и то не каждый. Да и какой расчетъ здѣшнему звѣровщику тратить дорогой зарядъ на какогонибудь ушкана или толую, когда онъ дорожитъ каждымъ выстрѣломъ и бережетъ его на крупную дичину или бѣлку, которая для него гораздо выгоднѣе; а зайца ему добудутъ шута его малолѣтніе сыновья, будущіе звѣровщики, которые, возмужавъ, тоже не обратятъ вниманія на зайца, покуда развѣ не состарятся и придутъ почти въ то же ребячье состояннн.

Псовой охоты на зайцевъ въ Забайкальѣ вовсе нѣтъ; конечно, я не вожу псовой охотой то, если изрѣдка промышленныя собаки бросятся за зайцемъ и растянутъ бѣднягу не хуже борзыхъ. Вотъ почему здѣшніе охотники не знаютъ охотничьихъ терминовъ, столь извѣстныхъ въ Россіи при заячьей охотѣ. Сибирякъ не называетъ даже слѣда зайца

малиномъ, не знаетъ, что значитъ сходить зайца по порошбѣ, или что такое стрѣльба въ узеркѣ. А потому онъ называетъ молодыхъ зайцевъ по времени ихъ рожденія: настовики, лѣтники, листопадники, ярыши не для него созданы, заячьи плутни—петли, двойни, тройни, смѣтка—для него непонятны. Поэтому я не стану описывать той охоты на зайцевъ, которая такъ общеизвѣстна въ Россіи, а скажу только, какъ ловятъ ихъ ребяташки и старики-промышленники, ставя различныя поставушки.

Здѣсь преимущественно добываютъ ушкановъ петлями, которыя настораживаютъ на заячьихъ тропахъ; ловля производится большею частью зимою, рѣдко весною и осенью. Петли дѣлаются весьма обыкновеннымъ образомъ, вѣроятно, извѣстнымъ всемъ охотникамъ. Здѣсь онѣ сучатся изъ крѣпкихъ пеньковыхъ нитокъ или изъ конскаго волоса. Одинъ конецъ петли привязывается гдѣ либо у кустика около самой земли, петля разводится надъ заячьей тропой, а другой ея конецъ привязывается къ нагнутому деревцу и настораживается посредствомъ чубучка, то есть просверленной насквозь палочки, верхка въ 3 дюйма. Заяцъ, побѣжавъ по тропѣ, попадаетъ шеей или тушицей въ петлю, которая соскакиваетъ съ чубучка, а согнутое деревцо, по силѣ упругости, какъ пружина, затягиваетъ одинъ конецъ петли, проходящей сквозь чубукъ—и заяцъ пойманъ. Конечно, и петли на зайца нужно поставить умѣючи, а то не поймашь ни одного зайца. Петли дѣлаются изъ бѣлаго волоса или бѣлыхъ нитокъ и ставятся такъ, чтобы заяцъ не замѣтилъ ловушки; петлю нужно прятать въ травѣ, либо между кустиками; дома не держать въ избѣ, чтобы она не приняла жилаго запаха. Въ противномъ случаѣ заяцъ тотчасъ замѣтитъ петлю, перекуситъ ее и не попадетъ.

Многіе ловятъ зайцевъ еще проще: избираютъ на тропахъ тѣ мѣста, гдѣ заяцъ, бѣгая, перескакиваетъ валежины, камни, канавки, небольшія рытвинки, и такъ какъ онъ скачетъ постоянно въ одно и то же мѣсто, перепрыгивая на пути своемъ преграду, то на этихъ-то скачкахъ и втыкаютъ въ землю небольшія заостренныя крѣпкія палочки, называемыя здѣсь рожни. Палочки эти обжигаются, для того чтобы они похо-

дли на обгорѣвшіе пеньки и не испугали зайца. Конечно, онъ втыкается въ землю на тропѣ не вертикально, а на-косъ, подъ угломъ примѣрно градусовъ въ 45 или 50, смотря по мѣсту, по направленію скачка зайца, съ обѣихъ сторонъ преграды. Понятно, что заяцъ, бѣгущій по тропѣ, въ ту или другую сторону, перепрыгивая черезъ валежину или канавку, попадаетъ на заостренную палочку и закалывается. Точно также на этихъ скачкахъ ставятъ иногда небольшіе заячьи капканчики, пряча ихъ въ снѣгъ и дѣлая сверху искусственно заячью тропу заячьей лапкой.

Кромѣ того, зайцевъ ловятъ въ такъ называемыя пастушки, которыя ставятся въ тѣхъ мѣстахъ, гдѣ много зайцевъ. Пастушка, это та же плашка, только большіихъ размѣровъ. Въмѣсто опадной плахи, тутъ сплачиваются три и четыре обрубка вершковъ 40 длиною. Съ двухъ сторонъ, вдоль около сплота, набиваются колышки. Одинъ конецъ сплоченныхъ обрубковъ поднимается около аршина вверху и настораживается весьма различными способами, кто какъ умѣетъ. Сплотка падаетъ какъ разъ между набитыми колышками, такъ что заяцъ можетъ подойти подъ пастушку только съ одной стороны, именно съ поднятаго конца опаднаго сплота. Для приманки подъ настороженную пастушку кладутъ обыкновенно осиновыхъ или ерничныхъ прутиковъ, которые зайцы очень любятъ. Подойдя подъ ловушку, чтобы поѣсть осино-выхъ прутиковъ, заяцъ задѣнетъ сторожокъ, который тотчасъ соскочитъ съ мотылька, а сплотикъ мгновенно упадетъ и придавитъ зайца. Пастушки ставятся только зимою.

Въ тѣхъ мѣстахъ, гдѣ есть небольшія падушки, поросшія кустами или ерникомъ, въ лѣсныхъ колеяхъ и лѣсныхъ островахъ, я бываю множество зайцевъ слѣдующимъ образомъ. Наберу бывало ребятшекъ, которые за грошъ и кусо-сокъ сахару рады стараться коть съ утра до поднятаго вечера, и отправляюсь зимою или осенью въ упомянутыя мѣста. За-веду ихъ съ одного конца колея, острова или поросшей па-душки, разставлю рядомъ и заставлю гнать зайцевъ съ кри-комъ, съ пѣснями, колотя палками по кустамъ, иногда дамъ одну или двѣ трещетки, а самъ уйду впередъ ихъ, выберу чистое мѣсто и съ введенными курками жду зайцевъ, кото-

рые, слыша шумъ и крикъ молодыхъ охотниковъ, непремѣнно выбѣгутъ на эти мѣста. Въ самомъ дѣлѣ, лишь только бывало успеешь зайти впередъ духовъ, какъ здѣсь называютъ ребяташекъ, и едва послышатся ихъ рѣзвые, пискливые голоса, раздадутся постукиванья палокъ объ мерзлые кусты и деревья, какъ бѣлые зайцы выскочатъ съ логовищъ и понесутся вдоль по колку или падушкѣ въ противную сторону отъ шума и набѣгутъ прямо на стрѣлка. Эту охоту еще лучше производить двумъ или тремъ охотникамъ, въ особенности когда мѣсто широко. Часто случалось, что ко мнѣ прибѣгали вдругъ два или три зайца и садились на корточки, прислушиваясь къ шуму и не чуя засады, такъ что не знаешь, котораго и стрѣлять...

Частенько случалось мнѣ ходить съ такой веселой компаніей за зайцами, обыкновенно послѣ обѣда; бывало, проохотившись такимъ образомъ до вечера, глядишь, 5, 6 и даже болѣе зайцевъ тащишь домой, преслѣдуемый веселой толпой вспотѣвшихъ и разругавшихся ребяташекъ, весело прыгающихъ и громко разговаривающихъ и подтрунивающихъ другъ надъ другомъ. Бывало, сколько шуму и крику, сколько неподдѣльной радости и живаго беззаботнаго веселья въ этой дружной толпѣ духовъ! Смотри на ихъ веселость и умерительную разнородность костюмовъ, слушаая ихъ болтовню, иногда весьма остроумную, довольный удачной охотой, поневолѣ смѣешься вмѣстѣ съ ними чуть не до упаду, поощряешь и похваливаешь удалыхъ сотрудниковъ, молодцамъ общаешь по два и по три куска сахару... Смотришь, юные охотники становятся веселѣе, смѣхъ увеличивается, является между ними соревнованіе, досада, самодовольство, наставленіе опытныхъ загонщиковъ, послушаніе новичковъ, споръ между равными и проч... Однажды дорогой меня спросилъ одинъ бойкій, развеселый парнишка: «баринъ, а баринъ!» — Что, парень! — «А что велишь дѣлать, если ушканъ будетъ тулиться? Вона прошлый разъ я иду съ Оедьчей рядомъ, гляжу, а ушканъ въ кусту лежитъ, какъ будто и не слышитъ, что я реву лихоматомъ». — Эхъ, ты! а еще молодчина называешься. Что дѣлать, — ну ткни его пальцемъ подъ хвостъ, вотъ погляди, какъ понесется!.. «Ткни пальцемъ, повторилъ молод-

чина: вишь чего выдумалъ; тѣни его, такъ онъ, братъ, такъ закричитъ, что самъ въ кустахъ-то ногъ не наладишь, приурѣжешь не хуже ушкана». — Э-э! да ты, братъ, трусь, я вижу. — «Кто? я-то трусь! обидѣлся молодчина: понпри-ка такихъ трусовъ!.. Пусть-ка еще притулится, пучеглазый, смотри, какъ я его прутомъ урѣжу!..» И хохоту, и комору нѣтъ конца. Между духами всегда является какойнибудь поумнѣе и побойчѣе другихъ, котораго прочіе слушаютъ какъ атамана. И дѣйствительно, иногда атаманъ не явится на охоту — и дѣло какъ-то не клеится: то рано погонять, что не успѣешь зайти впередъ, то сойдутся кучами и пропускаютъ зайцевъ назадъ, которые нерѣдко дѣлаютъ это тамъ, гдѣ ихъ часто гоняютъ, словомъ, сейчасъ невольно замѣтишь, что нѣтъ атамана. Духи сами замѣтять это, увидѣвъ плохую добычу, и часто сожалѣютъ не на шутку, что не пришелъ ихъ патронъ!.. Любилъ я эту забаву, да и какъ не любить ея, когда проведешь свободное время на охотѣ въ такой веселой и живой компаніи, да еще набьешь зайцевъ цѣлую кучу. Право, въ это время какъ-то помолодѣешь, развеселишься и почувствуешь что-то радостное, оживляющее и легбующее душу... А вѣдь рѣдко приходятъ такія минуты въ жизни человѣка!..

Проведя одну скучную забайкальскую зиму въ 3—ъ рудникѣ (Нерчинскаго горнаго округа), въ окрестностяхъ котораго водилось очень много зайцевъ, я часто тащивалъ за ними и нерѣдко таскалъ ихъ чуть не по десятку. Возвращаясь домой большею частію мимо казачьей казармы, я обратилъ на себя вниманіе казаковъ, въ числѣ которыхъ въ то время вѣроятно было на половину промышленниковъ. Завидя меня издали, нерѣдко съ тяжелою ношею зайцевъ, они обыкновенно толпами выбѣгали на крыльцо казармы и вслухъ и въ глаза удивлялись моему удачному промыслу. Ротный командиръ у казаковъ былъ нѣкто Я—съ, нѣмецъ, который, какъ оказалось, былъ большой любитель зайчатины, но, не будучи охотникомъ, лакомился зайцами чрезвычайно рѣдко, а я ему не посылалъ ихъ, потому что, признаться, былъ съ нимъ въ большой ссорѣ. Командиръ, частенько слыша о моихъ успѣхахъ въ заячьей охотѣ, вѣроятно не-

рѣдко завидовалъ моему счастью, потому что онъ нѣсколько разъ подсылалъ деньщиковъ своихъ къ моему хозяину (я стоялъ на квартирѣ въ маленькой избушкѣ у ссыльнаго жидка Кубича; деньщика у меня не было), чтобы какъ нибудь поразжиться зайчишкой; даже раза два или три хотѣлъ купить хоть одного зайчика,—такъ его, бѣднягу, потягивало на это блюдо; я конечно все это зналъ и строгостью настраивалъ хозяина, чтобъ онъ моихъ зайцевъ самъ ѣлъ сколько угодно, но командиру не давалъ, что и было исполнено. Командиръ, не видя толку и въ жидѣ, сталъ посылать своихъ подчиненныхъ казаковъ за зайцами, но сибирскіе промышленники не могли исполнять его требованій, потому что они отирались на охоту въ тѣ же мѣста, гдѣ бывалъ я и гдѣ зайцы были сильно напуганы, а казаки, орудуя винтовками, не могли убивать ихъ на бѣгу, почему и возвращались къ своему отцу-командиру постоянно съ пустыми руками. За это конечно сердился любитель зайчатины, стыдилъ казаковъ, какъ дрянныхъ охотниковъ, и приводилъ въ примѣръ меня. Но казаки, задѣтые за живое, увѣрили командира, что я или знаюсь «съ чертовщиной», или «владѣю какимъ нибудь заговоромъ». «Можетъ ли быть, ваше благородіе, говорили ему казаки:—чтобъ онъ (т. е. я) билъ «спроста» такую диковину. Вѣдь онъ ихъ вязанками таскаетъ. Что ни пойдетъ—то беремя. Чѣмъ онъ тутъ дѣйствуетъ, ужъ мы диковали, диковали, да и ума не приложимъ, ну, а ужъ только не спраста». Что отвѣчалъ имъ на это командиръ—не знаю. Только разъ пришли ко мнѣ изъ роты три казака и убѣдительно просили, даже что-то обѣщали подарить, чтобъ я открылъ имъ секретъ, сказалъ самый заговоръ, по которому я былъ такую кучу зайцевъ, ибо ихъ командиръ не даетъ имъ покоя и «къ мордѣ лѣветъ» за то, что они не могутъ убивать ему зайцевъ. Большаго труда стоило мнѣ убѣдить казаковъ, что я съ чертовщиной не знаюсь, заговорами не владѣю, что все это вздоръ, пустяки. И едва ихъ увѣрилъ въ томъ, что я былъ зайцевъ на бѣгу изъ дробовика, чего имъ съ винтовками никогда не достигнуть.

Весною во время паловъ, когда огонь ходитъ повсюду, здѣшніе промышленники, замѣтя, что палъ подошелъ къ ка-

кому нибудь колку, острову или заросшей кустарникомъ падушкѣ, и огонь охватилъ уже чащу, кусты, валежники и прочій хламъ, садятся гдѣ нибудь на видныя мѣста, до которыхъ огонь еще не добрался, и караулятъ зайцевъ. Зайцы же, заслыша шумъ огня, трескъ сучьевъ и охваченные дымомъ, выбѣгаютъ изъ лѣсу и кустарника, набѣгаютъ на охотниковъ и попадаютъ подъ выстрѣлы. Тутъ ихъ стрѣляютъ преимущественно сидячихъ, потому что заяцъ, убѣгая отъ огня, поскакиваетъ тихо, часто садится; если же и бѣжитъ, не чуя засады, то стоитъ только «куркнуть» охотнику, какъ онъ тотчасъ садеть. Если успеешь вовремя захватить такую оказію, то есть придешь въ то время, когда еще огонь не сильно бушуетъ по лѣсу и слѣдовательно не выгналъ еще зайцевъ, то ихъ можно убить нѣсколько штукъ въ очень непродолжительное время, потому что огонь при вѣтрѣ идетъ скоро и зайцы выбѣгаютъ одинъ за другимъ, только успѣвая стрѣлять.

Я забылъ сказать, что зайцы-ушканы линяютъ дважды въ годъ, весною и осенью. Бѣлякъ въ обоихъ случаяхъ дѣлается вдругъ чалымъ; потомъ побѣлѣетъ или посѣрѣетъ, смотря по времени года, внѣшняя сторона заднихъ ногъ или «гачи», потомъ брюхо, а за нимъ и всѣ прочія части; только голова и спина выпцѣтаютъ послѣ всего. Въ позднюю осень побѣлѣвшій заяцъ, какъ первый снѣгъ, виднѣтъ издалека даже въ чащѣ лѣса, особенно въ бѣгу,—такъ и видно, какъ онъ мелькаетъ между кустовъ и деревьевъ. Въ это время заяцъ лежитъ чрезвычайно крѣпко; вотъ почему осенью, еще по чернотопу, и есть лучшая охота за зайцами «въ узеркѣ» или «узерка», какъ ее называютъ россійскіе охотники, но о ней сибиряки не имѣютъ и понятія.

Случается, что зайцы попадаютъ чрезвычайно большой величины, такъ что здѣшніе промышленники называютъ ихъ тоже князьками. Дѣйствительно, они бывають по крайней мѣрѣ вдвое или въ два съ половиною раза болѣе обыкновенныхъ зайцевъ. Мнѣ ихъ видѣть не доводилось, но шкурку съ такого зайца-великана я видѣлъ у одного звѣровщика, который убилъ его изъ винтовки сидящаго подъ кустомъ, мимою; охотникъ рассказывалъ, что когда онъ увидѣлъ его,

то сначала сильно испугался и думалъ уже, что съ нимъ не поделовалось ли, не подшутить ли «нечистой»; страхъ его былъ такъ великъ, что онъ, ясно видя всю заячью фигуру, нѣсколько разъ прицѣливался и боялся выстрѣлить, а когда, рѣшившись, сразу убилъ урода, то убѣжалъ и не вдругъ осмѣлился подойти къ нему. Мясо зайца, по его словамъ, было здорово и жирно до невѣроятности. Когда охотникъ рассказывалъ мнѣ про этого диковиннаго зайца и видѣлъ мое полное недовѣріе, то спросилъ меня: «ты, однако, я вижу, не вѣришь мнѣ, старикъ?» — Ну ужъ, извини меня, дѣдушка, а не вѣрю. — «То-то не вѣришь. Всѣ вы такіе, господа, невѣроятные, какъ будто на одну мѣрку скроены; какъ наберется чего-то книжнаго въ Пттембургѣ, такъ ужъ умѣе всѣхъ и станете и въ твореніе міра вѣроятія не берете, а надъ нами стариками только грѣшите. Ну, какая же польза мнѣ соврать тебѣ или сказать, чего не бывало? вѣдь это большой грѣхъ, да и у насъ, промышленниковъ, на это худая примѣта есть, кто вреть.» — Говори, что хочешь, дѣдушка, а ужъ зайцу твоему все-таки не вѣрю, сказалъ я. Старикъ что-то зашепталъ сердито, вышелъ изъ избы; слышно было, какъ онъ сходилъ «въ казенку» (кладовая), принесъ огромную заячью шкурку и сказалъ: «ну-ка, баринъ, погляди, чья это шубка-то. Не думай, что старикъ «хлопуша» (лгуны); чего, поди и теперь не вѣришь?..»

На нѣкоторыхъ зайцахъ бывають какіе-то желваки или волдыри и коросты по всему тѣлу; такихъ зайцевъ въ пищу не употребляютъ. Отчего это бываетъ, объяснить не умѣю. Но здѣшніе промышленники увѣряють, что эта «богѣсть» происходитъ у зайцевъ отъ излишней похотливости и горячности во время течки, и что эта богѣзнь у нихъ современемъ проходитъ, желваки и коросты совершенно уничтожаются. Не знаю, на сколько справедливо ихъ объясненіе.

Весьма рѣдко попадались здѣсь совершенно черные зайцы. Мнѣ ихъ видѣть не случалось, но знаю достовѣрно, что они бывають. Здѣшніе промышленники хранять ихъ шкурки какъ большую драгоценность и, кажется, поступають съ ними какъ со шкурками вообще всѣхъ князьковъ, о которыхъ я уже говорилъ выше.



Заячій мѣхъ всѣмъ извѣстенъ; онъ тепель, пушисть, мягокъ, но не крѣпокъ въ носкѣ. Мясо жирнаго зайца составляетъ лакомое блюдо, въ особенности любимое нѣмцами. Многие русскіе, даже простолюдины, ѣдятъ зайцевъ не хуже нѣмцевъ и въ пищу употребляютъ только одни задки, а тушину бросаютъ собакамъ. Вообще простолюдины говорятъ, что у зайца передокъ собачій, а потому его въ пищу употреблять грѣшно. Странно, откуда взялось это повѣрье? не потому ли это, что въ заячьемъ передкѣ такъ мало мяса, что русскому мужицкому желудку не передъ тѣмъ и распахнуться?..

## 11. БѢЛКА.

Скажите, кто не видалъ бѣлки или, выражаясь иначе, вежки? Не говорю въ лѣсу,—нѣтъ, а кто не видалъ ее забавно прыгающей на колесѣ, въ клѣткѣ, столь часто выставляемой на биржѣ, окнахъ, въ мелочныхъ лавочкахъ и проч.? Кто не видалъ ея быстрыхъ, граціозныхъ движеній? Кто не помнить ея красивой фигурки, ея ловкости, когда она сидитъ на заднихъ лапкахъ, съ поднятымъ кверху, какъ султанъ, хвостомъ,—ея умѣнья ѣсть кедровые орѣхи? Я живо помню то время, когда я, бывши ребенкомъ, простаивалъ иногда по нѣсколько минутъ у окна какого нибудь дома и любовался этимъ веселымъ звѣркомъ, быстро прыгающимъ на колесѣ. Тогда, конечно, я не понималъ огромнаго значенія ея шкурки въ торговомъ отношеніи и думалъ, что это созданіе природы можетъ служить только на забаву человѣку... О, юность, юность! пріятно и смѣшно тебя иногда вспомнить. Желалъ бы я знать, что скажетъ сибирякъ-промышленникъ, закоренѣлый бѣлковникъ, если бы его невзначай подвести къ бѣличьей клѣткѣ и показать эту европейскую забаву. Мнѣ кажется, онъ бы навѣрное содрогнулся и приписалъ невѣжеству такое неумѣніе извлечь изъ бѣлки настоящую пользу...

Бѣлка имѣетъ огромное значеніе у насъ въ Забайкальѣ, въ охотничьемъ и торговомъ отношеніяхъ. Сколько семействъ пропитываются отъ ея пушистой шкурки! Сколько людей она

согрѣваетъ своимъ теплымъ мѣхомъ! Сколько красоты и шику придастъ она прекрасному полу, болтаясь на ихъ различныхъ тѣлогрѣйкахъ, и проч. Право, взявшись за перо, теряешься что и сказать о пользѣ бѣлки въ людскомъ мѣрѣ.

Но довольно философствовать, пора приняться за дѣло и подѣлиться съ читателемъ описаніемъ бѣлки и способовъ ея добыванія, бѣлковья. Бѣлки водятся по всей сѣверной и средней полосамъ Европейской Россіи и по всей западной и восточной Сибири, словомъ, вездѣ, гдѣ есть лѣса. Лѣсъ—ея стихія, она больше нигдѣ не живетъ, кромѣ лѣсовъ, и то преимущественно хвойныхъ. Бѣлка разнится по своему мѣху: въ однихъ мѣстахъ она хороша, въ другихъ лучше, а въ третьихъ еще лучше. (Объ этомъ, впрочемъ, будетъ многу сказано въ своемъ мѣстѣ). Чему приписать подобное различіе въ добротѣ мѣха, право, не знаю: мѣстнымъ ли климатическимъ условіямъ странъ, или разнохарактерности лѣсовъ, занимаемыхъ бѣлкою и доставляющихъ ей въ то же время разнородную пищу,—рѣшить не берусь. Въ Забайкальѣ на значительномъ разстояніи, въ извѣстныхъ предѣлахъ, уже замѣтна значительная разница въ ея добротности, пышности и цвѣтѣ мѣха.

При описаніи забайкальской бѣлки долгомъ считаю сказать все, что знаю о ней по собственнымъ наблюденіямъ и изъ рассказовъ достовѣрныхъ охотниковъ.

Не понимаю, почему этого звѣрка назвали бѣлкой: у нея бѣло только одно брюшко и грудь, тогда какъ спинка, голова, ноги, словомъ, все остальное—сѣренькое, темно-пепельнаго цвѣта. Скорѣе же зайца-бѣляка, горностая или ласку можно было назвать бѣлкой, потому что они зимою бываютъ всѣ бѣлые, какъ снѣгъ; но объ этомъ разсуждать нечего, не я даль, не я и измѣню эту кличку, «одинъ въ полѣ не воинъ», говорить пословица. Однако все же странно!

И такъ, бѣлка извѣстна всѣмъ и каждому, слѣдовательно величину ея описывать не къ чему, да и сравненія дѣлать не зачѣмъ. Что же касается до наружныхъ признаковъ, то нельзя не упомянуть, что звѣрокъ этотъ имѣетъ довольно длинную, пушистую, мягкую шерсть, которая на брюшкѣ короче, чѣмъ на спинкѣ; на стоячихъ ея ушкахъ, довольно

большой величины, шерсть длинная, темнаго цвѣта, въ видѣ кисточекъ. На хвостѣ тоже длинная, густая и пушистая. Ножки ея соразмѣрны съ корпусомъ, также мохнатая, съ широкими ступнями. Когти довольно длинныя, острыя; мордочка очень красивая, тупая, съ черными и быстрыми большими глазами; зубы спереди большіе, острые, какъ у всѣхъ грызуновъ; на губахъ большіе, черные усы и заднія ея ноги нѣсколько длиннѣе переднихъ. Бѣлка чрезвычайно быстра, легка и граціозна въ движеніяхъ: скачетъ ли она по полу, по деревьямъ, сидитъ ли спокойно на вѣтѣхъ,—ездѣ видны ловкость, свобода, грація. Словомъ, чрезвычайно живописный звѣрокъ! Бѣлка никогда не ходитъ шагомъ, она всегда прыгаетъ, какъ заяцъ или хорекъ. Она чрезвычайно проворно бѣгаетъ по деревьямъ, сучьямъ, прыгаетъ съ вѣтки на вѣтку, какъ птичка; мало того, прыгаетъ съ дерева на дерево по вѣтвямъ, иногда черезъ значительное разстояніе, и никогда не оборвется: ей довольно зацѣпиться однимъ когтемъ, чтобы удержаться на вѣтѣхъ.

Я сказалъ, что лѣсъ ея стихія, и дѣйствительно, въ Забайкальѣ она живетъ преимущественно въ кедровникахъ, лиственничномъ и сосновомъ лѣсахъ, рѣдко въ пихтовникѣ и никогда въ березникѣ или осинникѣ. Если лѣсъ смѣшанный, то есть лиственничный съ хвойнымъ, то въ немъ тоже держится бѣлка. Зимую и лѣтомъ она живетъ въ гнѣздахъ, которыя чрезвычайно искусно дѣлаетъ на деревьяхъ, обыкновенно въ полудеревѣ, изъ прутиковъ, переносывая ихъ мхомъ и травой. Нерѣдко занимаетъ она воронныя и сорочьи гнѣзда, силою выгоняя хозяевъ и пожирая ихъ яйца. Говорятъ, что она даже ѣстъ молодыхъ, ловитъ маленькихъ птичекъ и проч. Но я въ этомъ сомнѣваюсь... Живетъ также въ древесныхъ дуплахъ, гдѣ тоже устраиваетъ себѣ спокойное гнѣздо, называемое по-сибирски—гайно. Главная же пища бѣлки состоитъ въ кедровыхъ орѣхахъ, лиственничной шишкѣ и грибахъ. Кромѣ того, она также питается желудями, древесной корой, сосновой и еловой шишкой и не прочь полакомиться ягодами. На зиму она съ осени запасаетъ значительное количество кедровыхъ орѣховъ и лиственничной шишки; плохо, если этотъ запасъ, приготовленный рано, найдетъ бурундукъ: онъ пере-

таскает половину его въ свою нору и не скажетъ спасибо хозяйкѣ; хорошо, если бѣлка заставитъ вора на мѣстѣ преступленія и жестоко его накажетъ; иначе она, пожалуй, можетъ лишиться всего запаса. Бѣлка мастерски ѣсть кедровые орѣхи; сидя на заднихъ лапкахъ, а передними, какъ руками, подавая въ ротъ орѣхи, раскусываетъ ихъ нуми-тально скоро, такъ что шелуха летитъ на обѣ стороны изъ рта, какъ бы изъ какой нибудь машины. Весело смотреть со стороны, когда она кушаетъ,—право, завидуешь ея ловкости; недаромъ говорятъ, что сибиряки, привыкшіе къ кедровымъ орѣхамъ, ѣдятъ ихъ какъ бѣлки.

Бѣлка чрезвычайно плодовита; промышленники увѣряютъ, что будто бы она въ одинъ годъ выходитъ сама сорок-овая; говорятъ, что она приноситъ дѣтей до четырехъ разъ въ году и что первыя ея дѣти къ году приносятъ тоже молодыхъ. Дѣйствительно, плодовитость ея нельзя не замѣтить въ Забайкальѣ, если хотя немного имѣть наблюдательности. Осенью и зимою здѣшніе промышленники, бѣлковщики, до того ее выбьютъ по лѣсамъ, что въ позднюю зиму съ трудомъ увидишь гдѣ либо бѣлчій слѣдъ. Но пройдетъ весна и лѣто, наступитъ холодная осень, смотришь—бѣлки опять столько же и вездѣ въ лѣсу попадаются ея слѣды и кругомъ слышенъ ея голосъ. Главная же гоньба или течка у бѣлокъ бываетъ съ Агавасьева дня. Въ это время супружескихъ сношеній за одной самкой бѣгаетъ по нѣскольку самцовъ, между которыми происходятъ кровавыя драки. Нѣсколько самцовъ грызутся между собою, а тѣмъ временемъ какой нибудь одинъ изъ нихъ, половчѣе другихъ, успѣетъ насладиться супружескимъ счастьемъ гдѣ нибудь въ сторонкѣ, втихомолку, и когда его замѣтятъ, то скорѣе старается скрыться отъ раздраженныхъ товарищей, а иногда и вмѣстѣ съ самкой верхнимъ слѣдомъ (по деревьямъ) убираются куда нибудь подальше, потому что и самой прекрасной особѣ, въ этомъ случаѣ, часто приходится испробовать остроту зубовъ своихъ обожателей.

Самое совокупленіе бѣлокъ происходитъ преимущественно на деревьяхъ. Обыкновенно самка, захотѣвшая насладиться супружескимъ счастьемъ, тихо урча бѣжитъ по стволу де-

рева внизъ головой, съ поднятымъ хвостомъ; въ это время бойкій самецъ тотчасъ догоняетъ мокнатую кокетку и быстро совокупляется; затѣмъ самка тотчасъ взмываетъ къверху и снова на какомъ нибудь сучкѣ заводитъ интрижку, охорашиваясь и умываясь лапками, бывъ только что помята слѣдстраснымъ кавалеромъ...

Осенью бѣлки живутъ постоянно парочками, самецъ съ самкой, такъ что при охотѣ за ними, если убьешь одну, навѣрное тутъ же по близости отыщешь и другую. Самка приноситъ отъ 3 до 5 и болѣе молодыхъ, которые рождаются слѣпыми и чрезвычайно маленькими. Многие охотники увѣряютъ, что бѣльчата рождаются голые, какъ мыши, но мнѣ самому удостовѣриться въ этомъ не довелось; передаю, что слышалъ отъ достовѣрныхъ бѣлковщиковъ. Мать ихъ кормитъ недолго; какъ скоро они подростутъ, обматерѣютъ, то уже пропитываются сами. Родившаяся весной бѣлка къ осени достигаетъ уже полного возраста, такъ что ее трудно отличить отъ старой. Мать сначала кормитъ дѣтей молокомъ; а потомъ, когда они подростутъ, — всеюю всячиной, искусно таская имъ пищу во рту. Щенится бѣлка болѣе въ дуплахъ, нежели въ гнѣздахъ на деревьяхъ, потому что въ послѣднихъ хищныя птицы наносятъ молодымъ значительный вредъ, и гнѣзду болѣе доступна къ гнѣзду. Маленькіе бѣльчата очень красивы, игривы и до того бываютъ малы, что издавна на деревьяхъ они кажутся воробьями, особенно если тихо и спокойно сидятъ на вѣткахъ.

Бѣлка не хитра, не боязлива; завидя собаку или человека, она тотчасъ заскакиваетъ на дерево и, сидя на сучкѣ или вѣткѣ, съ любопытствомъ заглядываетъ внизъ. Но снова видя присутствіе человека, она проворно взбирается на верхнюю часть дерева и хитро прячется въ вѣтвяхъ. Въ дождливую погоду она больше сидитъ въ гнѣздѣ и не выходитъ, но лишь только выглянетъ солнышко, она тотчасъ выскакиваетъ, отряхивается и сушится на солнцѣ. Въ морозныя зимнія утра она спускается на землю, но въ тихую погоду бѣгаетъ болѣе по деревьямъ, перепрыгивая съ одного мѣста на другое; вѣроятно, она этотъ моціонъ дѣлаетъ для того, чтобы согрѣться. Въ теплыя зимніе дни сидитъ больше въ гнѣздахъ

и выходит только на жировку—покушать орѣховъ, листовичной шишки и проч. Въ вѣтряную же холодную погоду она больше бѣгаетъ по землѣ, причину чему надо искать, вѣроятно, въ томъ, что она не любитъ машинальной качки и сѣрши деревьевъ. Въ зимнее время, накушавшись до-сыта, она любитъ грѣться на солнышкѣ; сидя на вѣткахъ, на задних лапкахъ, умывается, какъ кошка, передними и, распустивъ свой длинный, пушистый хвостикъ, представляетъ любопытному охотнику живую картину, достойную кисти художника.

Голосъ бѣлки различенъ, смотря по состоянію, въ которомъ она находится. Вообще же онъ похожъ на какое-то чоканье сквозь зубы, иногда же на голубиное воркованье. Сибиряки говорятъ, что бѣлка уркаетъ или урчитъ. Преслѣдуемая охотникомъ и будучи загнана на дерево, отдѣльно стоящее, она безпрестанно бѣгаетъ по вѣткамъ, взобравшись на самую вершину, сердится, третъ передними лапами свою мордочку и урчитъ.

Слѣдъ бѣлки великъ сравнительно съ ея величиной, она какъ-то ширитъ и безъ того уже широкия и мохнатыя лапки. На рыхломъ снѣгу ясно видны отпечатки ея пальцевъ и когтей. Въ глубокомъ же, пушистомъ снѣгу слѣдъ ея еще замѣтнѣе: она проваливается лапками, задѣваетъ хвостомъ и дѣлаетъ большіе знаки, такъ что и малоспытный охотникъ отличитъ бѣличій слѣдъ отъ хорьковаго, горностаеваго и другихъ звѣрковъ.

Количество бѣлки въ здѣшнихъ краяхъ чрезвычайно непостоянно: одинъ годъ ея бываетъ чрезмѣрно много повсюду, а въ другой едва-едва гдѣ отыщешь слѣдочекъ. Вообще здѣсь замѣчаютъ, что послѣ дождливаго лѣта и осени бѣлокъ бываетъ зимою гораздо меньше, чѣмъ послѣ сухаго, равно какъ лѣсныхъ и каменныхъ рябчиковъ (полевыхъ куропатокъ). Вѣроятно, на молодыхъ бѣлчатъ вредно дѣйствуетъ сырость, особенно сопряженная съ холодами, отчего они и пропадаютъ. Здѣшніе промышленники говорятъ, что они вымыкаютъ. Кромѣ того, количество бѣлки зависитъ отъ корма, и потому въ тѣхъ мѣстахъ, гдѣ родится много кедровыхъ орѣховъ и остается къ зимѣ значительное количество листовичной

иниши, тамъ навѣрное зимою будетъ много бѣлки, и наоборотъ. Поэтому самому бѣлка, завися отъ урожая корма, не осѣдла: она ежегодно кочуетъ изъ одного мѣста въ другое. Вотъ почему въ одномъ незначительномъ округѣ, въ одномъ мѣстѣ, бываетъ бѣлки много, тогда какъ въ другомъ очень мало. Эта перекочевка чрезвычайно замѣтна въ адѣишемъ краѣ; иногда она производится чрезъ значительное разстояние, на добрые корма, какъ говорятъ; а перекочевную бѣлку называютъ—ходовой или кочевой. Рассказываютъ, что это путешествіе изъ края въ край совершается больше днемъ, потому что бѣлка по ночамъ идти боится, чтобы не попасть на зубы волку или лисацѣ, которые днемъ мало рыщутъ.

Бѣличьи мѣха довольно крѣпка, шерсть ихъ не скоро вытирается, и къ тому же мездра очень крѣпка, особенно сначала зимы; но подъ конецъ, къ веснѣ, шерсть вырастаетъ длиннѣе, а мездра слабѣетъ и дѣлается тоньше, почему бѣличій промыселъ продолжается только до Рождества Христова и много до Нового года.

Шкурка съ бѣлки снимается чулкомъ, какъ съ лисицы. Мясо ея адѣишии инородцы употребляютъ въ пищу, но русскіе не ѣдятъ.

### БѢЛКОВЪЕ.

Бѣлковье!—сколько поэзіи въ этомъ словѣ для сибирскаго промышленника; сколько пріятныхъ воспоминаній оно рождаетъ въ головѣ стариковъ, адѣишихъ охотниковъ,—удалыхъ ребятъ въ молодости, которые не задумывались выходить на поединокъ съ медвѣдами, а чтобы не испортить шкурку бѣлки, били ее не иначе, какъ въ голову изъ своихъ немудрыхъ винтовокъ,—теперь же согнувшись отъ дряхлой старости, съ сѣдыми какъ лунь головами, съ безчисленными морщинами на лицѣ, съ двумя или тремя зубами во рту, стариковъ, едва способныхъ слѣзть съ печи, чтобы благословить своихъ дѣтей и внучать на любимое въ былое время бѣлковье. Эти-то старожилы рассказываютъ много интереснаго и любопытнаго про старое время, право, нѣкоторыхъ

съ удовольствіемъ можно слушать не одинъ зимній долгій вечеръ! Часто эти движущіеся скелеты не могутъ ладно-крово слышать словъ—тайга и бѣлковье. Я зналъ одного такого старика, который, бывъ слишкомъ 70-ти лѣтъ, ходилъ еще на бѣлковье и мало уступалъ молодымъ ребятамъ. Впослѣдствіи, когда всеокрушающее время взяло свою силу и онъ не въ состояніи былъ ходить на промысль, то при наступленіи бѣлковья дѣлался задумчивымъ, мрачнымъ, снаряжая своихъ сыновей и внучатъ; а отправляя ихъ, долго плакалъ горькими слезами, до тѣхъ поръ, пока тѣ не скрывались изъ его зоркихъ глазъ. Плакалъ онъ не потому, чтобы боялся за своихъ питомцевъ, своихъ учениковъ, въ случаѣ какого либо несчастія,—нѣтъ, а плакалъ оттого, что самъ одрахлабѣлъ и не въ состояніи былъ уже слѣдовать за ними; потому что тѣ же слезы являлись у него и при видѣ другихъ бѣлковщиковъ, весело отправляющихся въ тайгу.

Конечно, російскіе промышленники не имѣютъ и понятія о бѣлковѣ; ихъ не задѣваютъ за ретивое слова: тайга, панты \*) и проч., въ особенности (болѣе кабинетныхъ) столичныхъ охотниковъ, знакомыхъ только съ болотами, таскающихъ на себѣ огромныя сапожищи, изъ боязни промочить ножки, и проч. Сказалъ бы болѣе, да боюсь за сѣтованіе... и этого бы не слѣдовало говорить, но «что написано перомъ, того не вырубишь топоромъ». Посердятъ, да простатъ!

Не думайте, чтобы бѣлковье состояло въ томъ, что здѣшніе промышленники отправляются въ лѣсъ собственно за бѣлкой дня на два или на три. Нѣтъ, здѣсь бѣлкують мѣсяца по два и по три, не выходя изъ лѣсу, быть все, что попадетъ подъ пужу; но зато часто и случается, что нѣкоторые изъ нихъ не возвращаются въ свои теплые углы, въ объятія женъ, отцовъ, матерей,—словомъ, близенькъ сердцу родныхъ, такъ нетерпѣливо ихъ дожидającychъ. Какое горе ложится на сердце матери, когда артельщики вынесутъ изъ тайги вѣсточку, что «твоего, бабушка, сына завѣрь (медвѣдь) задавить!» Какъ не облетѣть кровью родительскому сердцу при такомъ извѣстіи! А смотришь, прошелъ годъ, на-

\*) Панты—весенніе рога изюбра; смотри описаніе этого звѣря.



ступило опять бѣлковье,—та же старуха снова снаряжаетъ въ тайгу другихъ сыновей и внучатъ, хотя и крѣпко щемить ея сердце при послѣднемъ поцѣлуѣ неунывающихъ промышленниковъ. Проводивъ же къ дому, она поглядитъ имъ вслѣдъ, утретъ глаза передникомъ, рукавомъ рубахи, либо подоломъ, и, согнувшись, ползетъ въ свою коморку, къ знакомой печкѣ; вечеромъ сидеть за прялку и причитаетъ разныя разности, которымъ глухо, заунывно, дребезжа, вторить ей быстро вертящееся веретено... Но довольно, что-то и у меня зацемило ретивое, я отсталъ отъ главной цѣли, быть можетъ, надоѣлъ читателю; эдакъ я, пожалуй, унесусь далеко и не расскажу, что такое значить бѣлковье...

Однако, прежде чѣмъ начну описывать его, позволю себѣ еще сдѣлать отступленіе, которое, я увѣренъ, не будетъ лишнимъ, потому что описываемое время и признаки предшествуютъ наступленію бѣлковья и притомъ знакомятъ читателя съ природою нашего богатаго Забайкалья и съ бытомъ его обитателей.

Отопили сѣнокошныя страды, прошелъ жаркій июль, стало посвѣжѣе въ воздухѣ. Въ степи и на лугахъ пожелтѣла высушенная отъ палящихъ лучей солнца несконченная трава. Вездѣ по рѣчкамъ и озерамъ показались молодыя утки всевозможныхъ сортовъ богатаго пернатого царства, въ чемъ Забайкалье можетъ поспорничать съ другими краями. По сырмъ логамъ и падушкамъ зазеленѣли гучныя скирды (зароды, стога) сѣна; на скопелныхъ мѣстахъ поднялась снова зеленая отава; по степямъ появились цѣлыми стадами степныя куры (дрофы), переважно и сторожко разгуливая съ молодыми по желтѣющей волнующейся скатерти.

Наступило время хлѣбной страды; зашевелились перегнутыя бабы и мужики по широко раскинувшимся полямъ разныхъ сортовъ хлѣба, зазеленѣлъ зубатый горбунчикъ-серпъ и воздухъ наполнился заунывными мотивами сибирскихъ пѣсенъ. Легче на душѣ становится у сибирскаго промышленника, настаютъ возья гоньба; гураны (дикіе козлы) хрипя стали выгонять матокъ изъ опушки лѣсовъ, что уже замѣтили охотники и свалили себѣ на завтракъ нѣсколько рогатыхъ кавалеровъ. Еще нѣсколько дней, и небо затянулось по всему горизонту

сѣрыми облаками; въ воздухѣ сдѣлалось еще свѣжѣе и сырѣе, настала настоящій куктѣнъ (мокрое время осени, козья гоньба). Но вотъ и воняцъ августа, дичь начала табуниться, вездѣ показались въ огромномъ количествѣ утки, заготовали и гуси въ беспредѣльности небесной лазури. Еще отрадѣе становится на душѣ здѣшняго промышленника: показались «тупые раздвинутые треугольнички» длинноногихъ журавлей различныхъ породъ, со своимъ заунывнымъ курлыканьемъ. При этихъ звукахъ что-то особенное вадѣваетъ за сердце охотника; онъ невольно поднимаетъ голову кверху, ищетъ глазами пѣвцовъ, но отыскать не можетъ, въ небѣ свѣтло и голубо. Журавли такъ забрались высоко, кружась въ лазурной выси, что ихъ съ трудомъ можно увидать воркнуть глазомъ. Лунны (23 августа) прошли давно, появились холодные утренники и стали сковывать жидкую грязь неждомой силой; но взойдетъ солнце и еще успеетъ отогрѣть мерзлую землю своими послѣдними, замирающими лучами. Время уходитъ, день ото дня становится холодѣе; а вотъ потянулись и загычали лебеди, еще сильнѣе забилось сердце здѣшняго промышленника, потому что отлетъ лебедей, по народному замѣчанію, указываетъ на приближающійся холодъ. «Скоро студено будетъ», говорятъ сибирякъ на этомъ основаніи. Затрубили и вьюбрь въ синѣющей дали тайги; уже поѣхали нѣкоторые звѣровники на вьюбриную гоньбу (смотри описаніе вьюбра) и спустя нѣсколько дней вывели дорогую добычу на вьючныхъ коняхъ. Наконецъ, пролетная дичь почти вся скрылась въ теплые края, остались только въ степяхъ дрофы, которыя не сильно боятся приближающихся морозовъ и нерѣдко живутъ до тѣхъ поръ, покуда настоящая зима не утонитъ ихъ въ теплые края, а на водахъ останется одна чернедь и крохали. Вотъ когда наступилъ настоящая минута тревоги и ожиданій бѣлковниковъ! Уже давно ѣлао ихъ сердечко, дожидаясь Покрова дня—прошелъ и онъ; засуетились въ избахъ бабы около своихъ печекъ, пошли приготовленія различныхъ съѣстныхъ припасовъ, чтобы сварядить необходимыми принадлежностями на долгое время своихъ мужей и сыновей, отправляющихся въ тайгу на бѣлковье. Всѣ печи, шестки, чувалы завалены ржаными и пшеничными сухарями; пекутся и супятся различные

пряженки, блинцы, колоба, ватрушки и прочія хитрости бабьего сибирскаго искусства. Починивается необходимое для тайги теплое платье и обувь, чтобы можно было теплѣе ободолаться (одѣваться) бѣлковщикамъ во время стужи. Между тѣмъ въ это время бѣлковщики готовятъ въ тайгѣ своихъ промышленныхъ коней (смотри статью о промышленномъ конѣ), какъ-то: кормятъ овсомъ, сѣчкой, подковылаютъ \*) ихъ, держатъ на стойлѣ холодными ночами, а сами нетерпѣливо поглядываютъ вдаль, на высокіе хребты, поросшіе густыми лѣсами, и эта синѣющая даль въ свою очередь такъ заманчиво рисуется ихъ воображенію, глядѣть на нихъ и какъ-бы зоветь охотниковъ въ свои утробы, страшныя, но нѣрѣдко милые имъ по воспоминаніямъ вертепы. Винтовки давно уже налажены, вымыты, вычищены, смазаны, исправлены и вѣсятъ на спичкахъ въ амбарѣ, въ сѣняхъ и проч. (надо замѣтить, что сибиряки никогда ихъ не держатъ въ избахъ, говоря, что онѣ въ нихъ потѣютъ). Порохъ и свинецъ давно припасены, пули налиты и сложены въ запасныя пактурги. Промышленные собаки тоже хорошо знаютъ это время, — визжать, трутся около своихъ хозяевъ и нетерпѣливо дожидаются отправленія. Бѣлковщики сходятся между собою, договариваются, куда отправиться, на сколько времени, дѣлаютъ условія и составляютъ артели. Артели бываютъ равныя, въ нихъ собирается обыкновенно отъ четырехъ и до десяти промышленниковъ. Большія семьи рѣдко соединяются съ посторонними, а одинокіе люди или малосемейные, съ разныхъ деревень, собираются въ одну артель, на известныхъ условіяхъ, т. е. каждый артельщикъ обязанъ взять съ собою необходимыхъ съѣстныхъ и огнестрѣльныхъ припасовъ наравнѣ съ другими, чтобы харчъ въ артели былъ общій, почему и все добытое ими въ тайгѣ дѣлится тоже на равныя части. Такъ бѣлка дѣлится между товарищами поштучно, равно какъ и лисицы, хорьки, козы шкурки и проч.; мясо съѣдныхъ звѣрей, оставшееся излишнимъ послѣ промысла, тоже дѣлится по вѣсу, но если убьютъ одного медвѣдя, енобра, сохатаго,

\*) Въ некоторыхъ же мѣстахъ Забайкалья бѣлковщики лошадей не купятъ совсѣмъ и кромѣ ветоши на промыслѣ нѣтъ ихъ кормить.

собора, рысь, тогда шкуры ихъ продаются по выходѣ въ тайгу, и уже дѣлятся вырученныя деньги. Многіе занятые люди, отправляясь или не отправляясь сами на бѣлковье, имѣя лишнія винтовки, раздаютъ ихъ бѣднымъ промышленникамъ, на извѣстныхъ условіяхъ, подъ пушнину. Вообще время сборовъ въ тайгѣ бѣлковщиковъ есть своего рода ярмарка, потому что тутъ происходятъ различнаго рода аферы и спекуляціи. Напримѣръ: многіе отдаютъ своихъ лошадей безкомнымъ промышленникамъ; нѣкоторые аферируютъ на свинецъ, порохъ, съѣстные припасы, даже одежду, и все это подъ пушнину. Другіе же просто нанимаютъ бѣдныхъ, бездомныхъ въ работники, снабжаютъ ихъ всѣмъ, что необходимо, и отправляютъ въ тайгу, тоже по взаимному согласію. Конечно, бывають случаи, что эти работники иногда презрѣдно надуютъ своихъ хозяевъ въ количествѣ убитой ими пушнины, но ненадолго: сибиряки чрезвычайно хитры и хозяева непременно рано или поздно увидятъ обманъ, и тогда эту продажку узнаютъ всѣ, послѣ чего такого работника никогда уже больше никто не возьметъ.

Такъ какъ порохъ и свинецъ здѣсь достать иногда довольно трудно, то различные торговцы, обыкновенно сельские жида, поселенцы, словомъ, спекуляторы, а также и настоящіе купцы, сборщики пушнины, зная хорошо это время, глядишь, и подъявятся какъ разъ съ этими припасами въ самыя горячія минуты нужды, продаютъ ихъ на деньги и различными деревенскими провведеніями, въ обмѣнъ, страшно дорогою цѣною. Нерѣдко фунтъ свинца доходитъ до 50 и болѣе копѣекъ серебромъ, а на мѣну обходится еще дороже. Нѣкоторые же отдаютъ эти продукты знакомымъ надежнымъ бѣлковщикамъ прямо подъ мѣхъ, по согласію, смотря по количеству въ лѣсахъ бѣлки и проч. Нерѣдко фунтъ свинца идетъ на три и на четыре бѣлки, а бѣлки здѣсь иногда продаются по 25 коп. серебромъ за штуку. Выгода обоюдная: бѣлковщикъ фунтомъ свинца можетъ убить до 20 и болѣе бѣлокъ, смотря по калибру винтовки, а мѣновщикъ, залатавшій въ городахъ за свинецъ по 10-ти и менѣе коп. серебр. за фунтъ, выручитъ на бѣлкѣ до одного рубля серебромъ; и выходитъ, что «овцы цѣлы и волки сыты».—

Правду говорят здѣшніе торговцы, что въ Сибѣри только дураки и люди добросовѣстные не наживутъ денегъ... Пожалуй и справедливо.

Какъ скупщики мушкетеры не ошибутся въ цѣнѣ на мѣта, заблаговременно зная ихъ будущую стоимость, чрезъ своихъ агентовъ и комиссіонеровъ, большею частію съ Нижегородской ярмарки, такъ и хорошіе, опытные промышленники не ошибутся въ количествѣ бѣлки въ извѣстныхъ предѣлахъ тайги. Они еще лѣтомъ, ѣздя за дровами въ лѣсъ и промышленная звѣрей, примѣчаютъ или, какъ они говорятъ, смѣкаютъ бѣлку, а осенью уже собираютъ свѣдѣнія и наблюдаютъ сами: гдѣ хорошо водились кедровые орѣхи, гдѣ много осталось хлѣвничной пшанки, гдѣ навѣшана на деревьяхъ губа, т. е. грибы для зимы, и проч. Даже передъ самымъ бѣлковьемъ нарочно выѣзжаютъ въ лѣса, убьютъ двѣ, три бѣлки и смотрятъ по лапкамъ, какая ова: своя, или кочевная. Если бѣлка своя, т. е. не кочуетъ въ другое мѣсто, то у нея лапки мохнаты и совершенно цѣлы; если же нѣтъ, то шерсть на нихъ вытерта отъ продолжительной перекочевки и на пальцахъ бываетъ иногда даже кровь; когти такой бѣлки обыкновенно пригнуплены. Кромѣ того, для открытія этого есть еще другія тонкости, извѣстныя только здѣшнимъ специалистамъ бѣлковщикамъ...

Вотъ, наконецъ, наступили и послѣднія приготовленія къ отъѣзду въ тайгу, да и время уже: степныя куры, чернедь и крохали давно отлетѣли изъ Забайкалья подъ темныя лучи солнца, лѣса обнажились, пошла пуга и появились ледяныя завраны по рѣчкамъ, озера покрылись, какъ зеркалами, ровнымъ, прозрачнымъ, но еще тонкимъ льдомъ, поблѣгли сопки; пали мягкія порошки и означили малки зайцавъ, лисы нарыски и волчьи слѣды; медвѣдь, тарбаганъ (сурокъ), барсукъ и другіе звѣри залегли въ свои теплыя норы, до весенняго солнышка, — пора и бѣлковщикамъ отправляться въ тайгу. Артельщики стали собираться въ условныя мѣста; всѣ приготовленія ихъ кончились, тергѣніе лопнуло, сигѣющая даль еще привѣтнѣе на нихъ смотритъ. Словомъ, все кончилось, все на чеку, какъ они говорятъ; настала минута, которой такъ давно дожидается сибѣрскій промышленникъ — ми-

нута отъѣзда; бани уже давно остыли въ холодную осеннюю ночь, охотники вышарились, стали чисты \*), кони осѣдланы, а заводные навьючены потами (кожанья сумы), мѣшечками, тулунчиками \*\*), тусясьями \*\*\*)—словомъ, разными разностями, съ съѣстными припасами. Собаки привязаны на поводкахъ (тонкія желѣзныя цѣпочки) къ сѣдламъ и нетерпѣливо рвутся, дожидаясь выхода хозяевъ. Наконецъ промышленники закусили, простились съ родными, помолились Богу, закинули за спину (внизъ дуломъ) винтовки и вышли; собаки, видя-щихъ совсѣмъ готовыми отправиться въ дорогу, залаяли и запрыгали отъ радости. Артель отвалила цѣлымъ караваномъ, поднимая столбы пыли (въ это время здѣсь почти никогда не бываетъ санной дороги), привѣтствуя родныхъ и знакомыхъ издали различными прощальными знаками. Деревня опустѣла! Уже много бѣлковщиковъ изъ нея отиравилось въ тайгу; остались только бабы, старики да ребятишки, которые, стоя въ однѣхъ рубашонкахъ на улицѣ, грязные, оборванные, смѣшно поджимая подъ себя ноги, надергиваютъ рукава рубахи на покрасѣвшія отъ холода руки и все еще глядятъ на удаляющихся всадниковъ, едва-едва видимыхъ въ столбѣ пыли...

Странно, что бѣлковщики или, лучше сказать, звѣропромышленники живутъ какъ-то деревнями, самый бытъ которыхъ тѣсно связанъ съ различными обстоятельствами. Есть селенія, въ которыхъ нѣтъ ни одного дома, чтобы не было промышленника; но опять есть и такія селенія, въ которыхъ всего два или три бѣлковщика. Въ настоящее время въ Забайкальѣ, во многихъ мѣстахъ, нѣтъ и тѣни прежняго бѣлковья, именно съ того дня, какъ образовались забайкальскіе казаки. Служба... и проч. и проч. не даютъ многимъ подумать и о посѣвѣ хлѣба, не только что о бѣлковьѣ!.. Неужели придетъ время, что мои замѣтки о бѣлковьѣ сдѣлаются преданіемъ, рассказомъ старины!.. Пріятно смотрѣть со сто-

\*) Сибиряки, идя надолго на промыселъ, всегда накануне бываютъ въ банѣ; они говорятъ, что нечистотамъ нехорошо отправляться на охоту.

\*\*\*) Тулунъ—кожаный мѣшокъ.

\*\*\*\*) Туся—сосудъ изъ бересты, имѣющій видъ цилиндра съ дномъ и крышкою изъ дерева.

ромы, когда отправляются бѣлковщики на промыселъ, въ особенности когда нѣсколько артелей соединяются вмѣстѣ. Право, встрѣтившись съ такой ватагой на дорогѣ, особенно въ тѣсу, невольно взглядишься на эту движущуюся толпу вооруженныхъ всадниковъ, причемъ что-то необъяснимое за-дѣваетъ за душу, а тѣмъ болѣе страстнаго охотника? Развѣ-жавшись съ ними, вы минимально нѣсколько разъ оглени-тесь, навѣрное придумааетесь и въ головѣ валлей завертятся пропасть мыслей, воспоминаній, если вы въ душѣ охот-никъ, и развѣ только у самой станціи новые предметы, попавшіеся на глаза, разобьютъ ваше настроенное вообра-женіе.

Многіе бѣлковщики, отправляющіеся надолго, гонять съ собой различный рогатый скоть, какъ-то: коровъ, барановъ и проч. для закуски послѣ усталка и богатырскихъ подни-говъ. Зная хорошо сибирскій климатъ и всѣ нужды, которыя претерпѣваются бѣлковщиками въ тайгѣ, бывши самъ страст-нымъ, горячимъ охотникомъ и проведя не одну зимнюю ночь въ далекой тайгѣ, поневолѣ придумаеишь и скажете: нужно быть сибирскимъ промышленникомъ, чтобы безронотно вынести все это!

Живущіе около большихъ рѣкъ бѣлковщики отправляются ввѣзъ по теченію обыкновенно на паромахъ до мѣста бѣ-ковья, а возвращаются или верхомъ, или на саняхъ; потому что, пользуясь случаемъ, они на паромахъ сплавляютъ не только лошадей, скоть, почти всѣ принадлежности домашняго очага, но даже и заготовленные сани. Мнѣ часто случалось видѣть такія экспедиціи по рѣкѣ Шилкѣ. Конечно, почти не зачѣмъ и говорить о томъ, что еще пріятнѣе смотрѣть на возвращающихся бѣлковщиковъ изъ тайги. Тутъ уже дѣй-ствительно разбѣгаются глаза: торопншься все разглядѣть, въ глазахъ зарыбнть и часто случается, что вмѣсто всего, ничего не увидишь или, лучше сказать, самое главное и любо-пытное пропустишь безъ вниманія. На заводныхъ лошадяхъ иногда бываетъ столько навьюченнаго разнаго мяса, пикуръ и пушины, что, не бывъ очевидцемъ, дѣйствительно трудно повѣрить.

Прибывъ на мѣсто промысла, бѣлковщики тотчасъ уст-

ранвають шалаши (по-сибирски балаганы), землянки и даже зимовейки. Нѣкоторые промышленники, ежегодно ходя на бѣлковье въ одно мѣсто, имѣють въ лѣсахъ постоянныя избушки, въ которыхъ другіе никогда не поселятся, хотя бы и прибыли раньше; но придетъ урочное время и хижинны эти навѣрное дождутся своихъ законныхъ хозяевъ. Нелишнимъ считаю сообщить, что промышленники никогда не поселяются въ старыхъ балаганахъ, уже высохшихъ отъ времени, чтобы какъ нибудь, невзначай, не спалить всего богатства, добытаго въ бѣлковье, и не пострадать самими отъ запасовъ пороха. Вотъ почему эти жилища и строятся каждогодно новыя изъ сыраго матеріала. Въ избушкахъ же безопасно, потому что въ нихъ всегда дѣлаются битыя изъ глины и камня печи, иногда съ дымовымъ выводомъ на крышѣ.

Если сойдется нѣсколько артелей въ одно мѣсто, то владыкой его остается та артель, которая прежде успѣла его захватить. Впрочемъ, бывають случаи, что въ большихъ и тѣсныхъ округахъ живутъ вмѣстѣ, или неподалеку одна отъ другой, нѣсколько артелей. Конечно, пригнанный или приплавленный рогатый скотъ колется, сколько потребно, на мѣстѣ стоянки, т. е. на таборѣ, а остальной и лошади питаются чѣмъ Богъ пошлетъ. Но опять скажу, что тѣ промышленники, которые имѣють постоянныя зимовейки или избушки, нерѣдко лѣтомъ нарочно заготовляютъ немного сѣна. Понятное дѣло, что всякій таборъ располагается около воды, рѣчки, озера или ключа.

Бѣлковая собака почти необходимая принадлежность этой охоты. Достоинство ея состоитъ въ томъ, чтобы она не только отыскивала бѣлку по слѣду, но гнала бы ее и верхомъ (по деревьямъ); мало того, она, найдя бѣлку, должна лаять и не спускать ее съ дерева (о собакѣ смотри особую статью). Самая охота состоитъ въ томъ, что бѣлковицки съ утра до полдняго вечера ходять или ѣздять верхомъ по лѣсамъ, отыскивая бѣлку сами, или съ помощью собаки. Бѣлку бить не хитро, только бы увидать; отъ человѣка и отъ собаки она тотчасъ заскакиваетъ на дерево и сидитъ иногда смирно на сучкѣ или вѣткѣ, дожидаясь мѣткой пули; иногда же пойдетъ прыгать съ дерева на дерево, такъ что трудно ее



догнать и можно даже потерять въ виду, особенно въ соснякѣ и кедровникѣ; бѣлка знаетъ, въ чемъ дѣло, и, случается, такъ выпрыгнется и притаится на молчатыхъ вѣтвяхъ, что и опытный охотникъ съ трудомъ ее отыщетъ. Вотъ почему здѣшніе промышленники и не любятъ ихъ промышлять въ этихъ лѣсахъ.

Чтобы открыть спрятавшуюся бѣлку, стоитъ только кашлянуть или стукнуть въ дерево палкой, какъ она тотчасъ соскочитъ на другую вѣтку, или сядетъ на заднія ланки, словомъ, покажетъ себя; но напуганныя бѣлки этого не сдѣлаютъ; онѣ такъ крѣпко сидятъ притаившись, что хотя раскашляйся, расстучись, а онѣ и ухомъ не поведутъ, хоть руби дерево, что и случается зачастую съ здѣшними промышленниками: лѣсу много, народу мало, слѣдовательно и потребности тоже—отчегожъ и не рубить дерева изъ-за шкурки бѣлки, тѣмъ болѣе въ лѣсу, «гдѣ земля да небо, пень да колода—полная свобода, никто не видитъ, дѣлай, что знаешь, славно!.. Богъ не скажетъ!» говорятъ сибиряки...

Часто бѣлка прячется въ свое гайно или закрѣзаетъ въ птичьи гнѣзда и тогда трудно ее выманить, особенно когда она заскочитъ въ дупло. Но топоръ, а иногда и дымъ—славные товарищи въ этомъ отношеніи, они и тутъ выручаютъ. Многие промышленники, видя, что бѣлка заскочила въ птичье гнѣздо или въ свое гайно, сдѣланное на деревѣ, не прибѣгаютъ и къ топору, а прямо стрѣляютъ въ гнѣздо и рѣдко ошибаются; бывали и такіе случаи, что бѣлковникъ, выстрѣливъ такимъ образомъ въ гнѣздо, вмѣсто одной, имѣ видѣнной, убивалъ двухъ бѣлокъ, потому что въ томъ же гнѣздѣ была и другая, которую промышленникъ не замѣтилъ раньше. Часто бѣлки прибѣгаютъ къ хитрости: завади человѣка онѣ прячутся за стволъ дерева съ противоположной стороны, такъ что охотникъ сколько ни ходи кругомъ дерева, она все будетъ вертѣться и прятаться за стволъ. Но человѣкъ хитре, ея,—онъ тотчасъ снимаетъ съ себя шубу или кафтанъ, вѣситъ на воткнутую палку, надѣваетъ сверху шапку и на минуту притаится, потомъ чѣмъ нибудь пугнетъ бѣлку, та забросается и ошибется, принявъ чучелу за охотника, и попадаетъ на свинецъ.

Вообще во время охоты бѣлковщики нерѣдко являютъ другъ передъ другомъ примѣры честности, безкорыстія и смѣло уважаютъ товарищество; такъ напримѣръ: если одинъ изъ нихъ какъ нибудь подгонитъ бѣлку къ другому изъ чужой артели, то послѣдній ни за что не воспользуется этимъ случаемъ; конечно, если охотники изъ одной артели, тогда все равно,—бѣлка попадаетъ въ одинъ же общій мѣшокъ. Самое худое время стрѣлять бѣлокъ—въ вѣтряную погоду, не говоря уже о пургѣ (мятель, вьюга), во время которой совершенно невозможно стрѣлять, потому что загнанная на дерево бѣлка отъ вѣтра чапается (качается) вмѣстѣ съ вѣтками и тогда трудно ее убить изъ винтовки. «Вотъ тутъ-то и живеть обстрѣль», говорятъ сибиряки, то есть бываетъ много промаховъ. Если большую часть бѣлкова стояла вѣтряная погода и слѣдовательно обстрѣлу было много, тогда и бѣлка продается дороже промышленниками—по случаю тушной траты огнестрѣльныхъ припасовъ и меньшей добычи бѣлки.

Для стрѣльбы бѣлокъ преимущественно употребляютъ малопульные винтовки, безъ сошекъ, ибо съ ними неловко отрѣдять кверху, а просто приставляютъ дуло къ другому дереву и выцѣвливаютъ мохнашку. Иные же удалцы стрѣляютъ просто съ руки. Заряды на нихъ дѣлаютъ очень маленькіе, которые и носятъ названіе бѣлчьяго заряда. Говорятъ, что будто бы нѣкоторые промышленники, дѣлая на стволахъ винтовокъ подъемные прицѣлы, такъ подгоняли заряды и пристрѣливали ихъ, что пуля, попадая въ бѣлку, не въ силахъ пробить ее насквозь, почему и останется подъ кожей на другой сторонѣ. Это еще выгоднѣе маленькаго заряда, потому что бѣлка убита и пуля цѣла! Это обстоятельство вы услышите рѣшительно по всему Забайкалью, почти отъ всякаго промышленника, но такимъ образомъ, что онъ будетъ вамъ ссылаться, относительно этого искусства, на своихъ протцевъ или другихъ бѣлковщиковъ, какъ бы выставляя въ примѣръ ихъ искусство въ стрѣльбѣ изъ винтовокъ, но на себя никогда этого не приметъ. Не знаю, на сколько справедливъ этотъ сибирскій фокусъ, передаваемый стоустою молвою. Я сначала, какъ бы вѣря ему, на-

рочно изъ любопытства стараея достигнуть того же, пристрѣливая свои винтовки, но никогда не могъ достигнуть такихъ неправдоподобныхъ результатовъ и потому теперь сомнѣваюсь въ истинѣ этихъ рассказовъ.

Въ нѣкоторыхъ уголкахъ Европейской Россіи, какъ мнѣ извѣстно, бьютъ бѣлокъ дробью изъ очень узкоствольныхъ ружей; но адѣсь этого нѣтъ: у насъ пуля, пуля и пуля. Сибиряки обыкновенно опредѣляютъ калибръ винтовки повадчѣ, при разговорахъ, счетомъ пуль на фунтъ свинцу. Есть такія малоствольныя винтовки, что изъ фунта выходитъ до 120 и болѣе пуль.

По возвращеніи съ дневнаго промысла на таборъ, промышленники обыкновенно тотчасъ начинаютъ варить себѣ въ походномъ котелкѣ пищу изъ мяса, или пьютъ съ сухарями карымъ (кирпичный чай), искусно заправляя его молокомъ, сметаной или масломъ; нѣкоторые же гастрономы дѣлаютъ затуранъ (поджаренная на сковородѣ мука съ масломъ) и проч. Между тѣмъ, какъ котелки ащетивно кипятъ да таганкахъ, промышленники снимаютъ бѣлку. Бывъ нѣсколько разъ очевидцемъ, нельзя не удивляться наныку и проворству бѣлковщиковъ снимать бѣличьи шкурки: не успѣвъ закипятить еще котелокъ съ чаемъ, какъ иные уже оснимаютъ до 10-ти и болѣе бѣлокъ. Бѣличье мясо русскіе тутъ же бросаютъ собакамъ; но инородцы мало съ ними дѣются, — они сами ѣдятъ бѣлку не хуже собакъ, въ полномъ смыслѣ этого слова; потому что тунгузь или ороchonъ (въ особенности), оснимавъ бѣлку и выпустивъ внутренности, не мывши бросаетъ ее прямо на раскаленные угли или вѣсать передъ огнемъ на палочку (рожонъ), и лишь только зарумянится мясо, потечетъ и зашипитъ едва согрѣвшаяся кровь, какъ уже оно снимается и кушается за обѣ щеки, обыкновенно безъ соли и рѣдко съ хлѣбомъ.

Кончивъ осниманіе бѣлокъ, промышленники садятся въ кружокъ около огня и ужинаятъ. Вотъ за этими-то ужинами и любопытно посадить наблюдателя, тутъ наслушаетесь всего, вся тайга обнаружитъ свои трущобы и вертепы съ ихъ обитателями; весь бытъ, хитрый характеръ, а нерѣдко и неподдѣльный юморъ — отличительная черта сибиряка, — обнару-

жата во всей полнотѣ. Здѣсь вы не услышите неправды, потому что луна сейчасъ поймаютъ товарищи и выведутъ на чистую воду. Въ этихъ-то охотничьихъ кружкахъ я и собралъ многое множество свѣдѣній касательно своихъ замѣтокъ; нельзя не сказать, что бесѣды эти много помогли въ слѣдствіи моей наблюдательности и сдѣлали изъ меня еще болѣе страстнаго охотника.

Я уже сказалъ выше, что на бѣлковѣ бьютъ всякаго звѣря, который навернется на пулю охотника; но этого мало,—нужно еще кое-что прибавить. Если одинъ промышленникъ изъ артели найдетъ гдѣ либо свѣжій слѣдъ кабана, лиса, сохатаго или медвѣжьё берлогу и одинъ не въ состояніи пособиться съ звѣремъ, то онъ, придя на таборъ, тотчасъ объявляетъ находку товарищамъ своей артели, которая держитъ это въ секретѣ, и никто изъ нея не скажетъ объ этомъ промышленникамъ другой артели, и, избравъ удобную минуту, сами отправляются на промыселъ. Но бываютъ и такіе случаи, что если артель состоитъ изъ ребятъ молодыхъ, малоопытныхъ и, вдобавокъ, трусоватыхъ, а найденъ медвѣдь,—тогда уже приглашаются промышленники изъ другой артели и ловъ дѣлится особо. Надо замѣтить, что такихъ артелей, въ которыхъ бы не было хотя одного стараго, опытнаго охотника,—почти не бываетъ, но зато есть и такіе охотники, которые, идя на бѣлковѣ, первый разъ взяли въ руки винтовку; это ничего, большой обидой для артели не считается, потому что сибиряки понятливы и ловки: день, два, много три,—они приучаются и скоро не отстаютъ отъ товарищей. Упомяну, что при сборѣ на медвѣдя есть у промышленниковъ много различныхъ суевѣрныхъ затѣй и повѣрій, но главныя изъ нихъ таковы: каждый молится усердно Богу (всякій по своей вѣрѣ), кланяется на всѣ четыре стороны, какъ бы прощаясь съ міромъ; потомъ звѣровники прощаются между собою и даютъ другъ другу клятву,—какъ они говорятъ—клятбу, въ томъ, чтобы измѣны не было и трусу не праздновать. Опытные звѣровники тотчасъ узнаютъ труса, который, боясь въ дуплѣ, всетаки не хочетъ отказаться отъ участія въ охотѣ изъ самолюбія и амбиціи (странно, что сибиряки-простолюдины знаютъ это слово,

боясь насмѣшекъ товарищей. Такой человекъ, при самомъ отравленіи, начнетъ измѣняться въ лицѣ: то блѣднѣетъ, то краснѣетъ, худо ѣстъ, зато безпрестанно мочится,—это послѣднее самое вѣрное у нихъ замѣчаніе. А который только краснѣетъ (краснѣтъ), хорошо ѣстъ, потягивается, сжимаетъ невольнo кулаки, глаза его горятъ отвагой,—о, тотъ молодецъ! на того можно надѣяться; и дѣйствительно, замѣчанія ихъ на этотъ счетъ справедливы—ошибки нѣтъ. Скажу, что при настоящей сибирской охотѣ за медвѣдями несчастія бывають чрезвычайно рѣдко, они случаются только при неожиданныхъ встрѣчахъ не подготовившихся къ этому случаю охотниковъ, съ бѣлчьиими зарядами и въ особенности при паническомъ страхѣ, или же когда ходитъ много шатуновъ (медвѣдей, не легшихъ въ берлоги; смотри описаніе медвѣдя). Кстати, тутъ же сдѣлаю еще нѣкоторое замѣчаніе, что здѣшніе звѣровщики (русскіе,—не говоря объ инородцахъ), убивъ козу, кабаргу, сохатаго и другихъ снѣдныхъ звѣрей, обыкновенно тутъ же на мѣстѣ (если это возможно) разнимають добычу на части, раскладываютъ огонь, жарятъ печенку и легкія, а почки, пока они еще теплыя, ѣдятъ сырыми. Говорятъ, что звѣровщики это дѣлають по суевѣрному обычаю; къ сожалѣнію моему, я не могъ дознать причины и основанія. Но нельзя отвергать, что и сырыя почки этихъ звѣрей довольно вкусны; отчасти не потому ли онѣ и составляютъ лакомый кусочекъ для охотниковъ?...

Если промыселъ на бѣлковъѣ удаченъ, то звѣровщики живутъ до тѣхъ поръ въ тайгѣ, пока позволяетъ возможность; иногда они нѣсколько разъ выѣзжаютъ за харчѣмъ (вообще съѣстные припасы, порохъ и свинецъ) и отвозятъ пушнину, а сами, снарядившись снова, опять отправляются на бѣлковъѣ.

Многіе, а въ особенности здѣшніе инородцы, скупясь зарядами, или тѣ, которые постоянно живутъ въ лѣсу, какъ, напримѣръ, орочны, — ловятъ бѣлокъ въ планки и другія поставушки, устанавливая ихъ на деревьяхъ и на землѣ; ловушекъ этихъ я не видалъ, почему и не буду описывать.

Скупщики пушнины, какъ хорошо знаютъ время отпавленія бѣлковщиковъ на промыселъ, такъ еще лучше разсчи-

тываютъ ихъ возвращеніе, что обыкновенно бываетъ недѣли за двѣ до Рождества Христова. Закупъ бѣлки по деревнямъ изъ первыхъ рукъ рѣдко производится на деньги, больше всего на красный товаръ. Вотъ тутъ-то и надо видѣть всю недобросовѣстность мелкихъ торговцевъ, въ особенности жидовъ. Право, трудно вѣрить, не бывъ очевидцемъ, ихъ аферамъ и спекуляціямъ, особенно въ отдаленныхъ уголкахъ обширнаго Забайкалья. Но нужда заставляетъ и хитраго сибиряка поддаваться на удочку мѣновщика. Вся дрянь, всѣ гнилые товары изъ лавокъ сбываются по деревнямъ на пушнину. Нѣкоторые безсовѣстные торговцы поднимаются на непростительныя штуки; такъ, напримѣръ, многіе красивые товары значительной ширины они аккуратно разрѣзываютъ пополамъ вдоль и продаютъ эти половинки за цѣлое баснословной цѣной. Сибиряки, по обыкновенію, сначала крѣпятся и не поддаются, но, видя наконецъ, что купецъ не спускаетъ цѣну, — изъ необходимости что-ли, но только разбираютъ товаръ. Другое бываетъ, когда два или три торговца въ одно время пожалуютъ въ деревню. Вотъ гдѣ поднимается конкуренція въ полномъ смыслѣ слова, такъ что смѣшно и досадно смотреть со стороны: промышленники крѣпятся, торговцы другъ передъ другомъ сбываютъ цѣну, и тогда смотришь, — выплынуть на сцену эти топця, гнилые половинки и прочія плутни, словомъ — все обнажится. Конечно, промышленники рады этому случаю, почему иногда нарочно выжидаютъ такой okazji. Жаль, что не мѣсто описывать всю эту торговлю; но все же не могу не рассказать одного курьезнаго случая, который мнѣ довелось видѣть. — Въ одинъ пограничный караулъ Забайкалья, весьма бѣдный и удаленный отъ центра управленія, состоящій всего изъ 8 или 9-ти дворовъ, жители котораго занимаются и пропитываются единственно звѣринымъ промысломъ, съѣхались два торговца почти въ одно время и остановились у одного, болѣе важнѣющаго, казака, гдѣ стоялъ и я на квартирѣ. Конечно, въ селеніи тотчасъ узнали о ихъ прїѣздѣ и промышленники, сначала безъ пушнины, отправились къ купцамъ понавѣдаться о цѣнѣ. Торговцы не сказывали, а просили товаръ на лицо. Повидимому они были братья, но торгующіе порознь. Я изъ-за перегородки строго

наблюдать за ихъ дѣйствіями. Сначала они долго разговаривали вѣхомолку, наконецъ пожали другъ другу руки и разложили товары, вѣроятно согласясь выдерживать цѣну, а барыши дѣлить пополамъ. Въ мѣбѣ никого не было; а притворился спящимъ. Немного погодя пришли звѣровщики съ купчиной, набрались бабы, натѣзали ребятники, такъ что въ мѣбѣ стало тѣсно. Купцы смотрѣли мѣха, торговались, другъ друга не перебивая, и вмѣстѣ съ тѣмъ озирались на свой товаръ, вѣроятно боясь покражи. Я глядѣлъ въ щелку и прислушивался къ разговорамъ.

Не знаю чѣмъ,—благообразіемъ ли физиономіи, или лучшимъ обращеніемъ, но только одинъ изъ торгующихъ привлекъ къ себѣ промышленниковъ, и они съ купчиной болѣе обращались къ нему. Другому стало досадно и онъ началъ спускать цѣну со своихъ товаровъ. Благовидный торговецъ недружелюбно поглядывалъ и украдкой лукаво подмигивалъ товарищу, а вмѣстѣ съ тѣмъ сбавлялъ цѣну наравнѣ съ нимъ.

Сибиряки вѣроятно смекнули дѣло и попрежнему обращались къ благовидному. Противникъ, увидавъ одного звѣровщика, махнулъ ему рукой и громко сказалъ: «эй вы, рыжіе усы, продайте мнѣ бѣлку, у меня товаръ славный, а у него гнилой, послѣдній сортъ»... Онъ еще хотѣлъ что-то сказать, но благовидный торговецъ подбѣжалъ къ нему съ сжатыми кулаками: началась перебранка, а потомъ и потасовка, порусски!.. Народъ раздвинулся, далъ мѣсто ссорящимся, переглядывался между собою, насмѣшливо улыбался и, повидному, какъ бы желалъ успѣха благовидному купцу. Товары попадали съ лавокъ и перемѣшались; съ полокъ полетѣла посуда, привезенная на продажу, и разбилась вдребезги.

Наконецъ благовидный одолѣлъ соперника, соскочилъ съ него, сунулъ палецъ въ ротъ и показалъ тому фигу; окинуть глазами свои убытки, быстро подобралъ черенки и бросилъ противнику въ коробъ; потомъ обратился къ присутствующимъ, сталъ въ позу побѣдителя, размахнулъ руками и громко, самодовольно сказалъ: «пропадай наше все, а ужъ мы не поддадимся; сдавай, ребята, бѣлку, всю приму!» быстро поворотился на каблучкахъ, опять показалъ тому фигу и преравно разсѣлся на лавкѣ.

Панфилычъ (такъ величали противника) пожать плечами, свѣрски поглядѣвъ на благовиднаго и унизительно на окружающихъ, боязливо сложилъ товаръ съ черепками и—уѣхалъ. Звѣровники сдали всё пушнину побѣдителю довольно выгодно.

Бабы, видя такую снисходительность, бросились покупать гнилыя обновы. Торгъ происходилъ такимъ образомъ: напримеръ, кто нибудь изъ женщинъ требовалъ платокъ. Купецъ спрашивалъ: «въ какую-съ вамъ цѣну?»

Ты сказывала. Онъ прямо, по своему усмотрѣнiю, отрѣзывалъ какія-то красныя, желтыя, бурныя и пѣганныя тряпки; впрочемъ, нѣкоторыя были съ видомъ Московской желѣзной дороги и съ изображенiемъ какихъ-то неизвѣстныхъ вонновъ, и выбрасывалъ просительницѣ, получая деньги.

Возраженiй не было, покупательницы какъ-то машинально оставались довольными и уходили.

Одна бойкая, смазливая баба подошла къ коробу, лукаво взглянувъ на благовиднаго, вытащила сама какой-то шейный платокъ такихъ цвѣтовъ и рисунка, что описать невозможно,—помнится, что на срединѣ платка было изображено что-то такое въ родѣ солнца, а по бокамъ радуги, остальное не помню; она аккуратно и кокетливо повязала его на шею, самодовольно оглянулась на прихожанъ и спросила, что стоять?

— Пятнадцать серебра, какъ-бы нехотя, не глядя отвѣчалъ купецъ.

— Что такъ дорого! пищала караульская львица:—возьмите семь гривенъ (на ассигнацiи) и тряхнула мѣдными деньгами.

— Такъ и быть, сударыня, ужъ для васъ только,—возьмите! нисколько не смутясь, сказала благовидный.

Баба отдала деньги и переважно пошла въ обновы...

Купецъ, конечно, воротилъ съ барышемъ свои убытки на посуду и черезъ день уѣхалъ.

Но я заболтался, надо кончить о бѣлкѣ. Бѣлка очень крѣпка къ пулѣ: если попасть въ нее по животу и не задѣтъ главныхъ частей внутренности, какъ-то: легкихъ, печени и проч., не говоря конечно о сердцѣ, то она рѣдко упадетъ съ



дерева и потребуешь другого зарада. Иногда кишки у нея всё выпадутъ, а она все бѣгаетъ по деревьямъ и, мучась сама, мучитъ и промышленника. Часто, тяжело раненая, падая съ дерева, она постыдетъ пойматься когтями за вѣтви и останется на деревѣ, а легко раненая, если и упадетъ съ дерева, то сильно кусаетъ неосторожныхъ промышленниковъ, которые стараются поймать ее руками.

Въ Забайкальѣ, по добротности и пышности мѣха, считается лучшею бѣлою—аргунская. Хотя на нашемъ берегу рѣки Аргуня мало лѣсовъ, а слѣдовательно и бѣлки, но за Аргунью, на китайской границѣ, бедна — не только бѣлки, но и всякаго звѣря, что нашимъ пограничнымъ казакамъ хорошо извѣстно, и они крадше (т. е. тихонько, воровски) не упускаютъ случая, не смотря на всю строгость китайской пограничной стражи, воспользоваться этимъ богатствомъ чужой стороны; даже многимъ звѣровщикамъ китайская тайга извѣстна лучше своей.

Въ торговомъ отношеніи бѣличья мѣха дѣлится на три партіи: 1-й сортъ, самый лучший—это бусая бѣлка или сѣренькая, съ такого же цвѣта хвостомъ; 2-го сорта—черноватаго цвѣта, нѣсколько темнѣе бусой, съ такимъ же хвостомъ; она не такъ красива, какъ первая, и не имѣетъ такой же пышности мѣха; наконецъ 3-й сортъ—красноватая бѣлка, или краснопухая, эта еще хуже предыдущей. Здѣсь есть общее названіе двумъ послѣднимъ сортамъ бѣлки: ее называютъ просто невыходной, или туземнымъ словомъ—харазá \*). Впрочемъ, есть много мѣстныхъ названій, такъ на примѣръ: подпалъ и другія, ибо въ строгомъ смыслѣ слова невыходной бѣлкой называютъ ту, которая рано убита и слѣдовательно не имѣетъ настоящей пышности мѣха.

Цѣнность бѣличьихъ мѣховъ зависитъ отъ ихъ доброкачественности, согласно этого раздѣленія. Въ Забайкальѣ ее продаютъ отъ 8 до 20-ти и даже болѣе копѣекъ серебромъ за штуку, что единственно зависитъ отъ количества бѣлки

\*) У харазы мехдра обыкновенно бываетъ темная. Почему многіе промышленники такіа шкурка вымораживаютъ, отчего мехдра бѣлѣетъ, но опытные сборщики пушинымъ узнаютъ поддѣлку.

въ лѣсахъ. Въ породный годъ, когда ея много вездѣ, она дешевле, и наоборотъ.

Въ хорошій добычливый годъ, ловкіе промышленники выносятъ съ бѣлкова, кромѣ другой пушнины, до 300 и болѣе штукъ на ружье; нѣкоторые въ бѣлковый день убиваютъ по 20-ти и болѣе бѣлокъ. А сколько перебытуютъ попутно во время бѣлкова лисицъ, волковъ, рысей, соболей, хорьковъ, кабановъ, козъ, изюбровъ, солятыхъ, медвѣдей и проч., объ томъ ужъ и упоминать не буду.

Изъ всего этого не трудно заключить, какое важное значеніе въ Забайкальѣ имѣетъ бѣловое!..

### ГЛУХАРЬ.

Изъ птицъ, которыхъ промысляютъ сибиряки, глухарь долженъ занять первое мѣсто. Первое уже потому, что глухарь—сибирскій туземецъ, если только можно такъ выразиться; онъ круглый годъ живетъ почти на одномъ мѣстѣ и въ дальніе теплые края не отлетаетъ; гдѣ его жизнь—тамъ его и смерть. Сибирскіе морозы для него ни почемъ, но сильныя жары онъ не любитъ и лѣтомъ живетъ преимущественно около воды, на моховикахъ, подъ которыми таятъ вѣчный ледъ, или на высокихъ хребтахъ, гдѣ температура воздуха не высока; ее уравниваютъ и возвышенность положенія и болѣе или менѣе постоянныя вѣтра. Но объ этомъ поговорю послѣ, а теперь я долженъ сказать еще, что глухарю первое мѣсто принадлежитъ также и потому, что онъ, кромѣ нѣкоторой прилетной дичи, есть самая крупная птица, употребляемая въ пищу не только сибирскими туземцами, но и образованнымъ людомъ. А извѣстно—какой охотникъ не дорожитъ крупной дичиной!..

Никогда я не повѣрю тому, кто мнѣ скажетъ, что гораздо пріятнѣе убить налету какого нибудь плюгаваго гаршнепа, чѣмъ сидячаго глухаря. Я знаю, что со мной въ этомъ многіе не согласятся, но не согласятся только изъ фатовства, какъ бы указывая на свою ловкость и мѣткость стрѣльбы, но отнюдь не въ душѣ. Я увѣренъ, что всякій охотникъ при

первой возможности скорее пойдёт за глухаремъ, чѣмъ за гаршнепомъ. Конечно, спору нѣтъ, что на все есть свое время и мѣсто, это совершенно вѣрно, но всетаки, мнѣ кажется, что всякій охотникъ идетъ домой гораздо веселѣе съ глухаремъ, чѣмъ съ гаршнепомъ, котораго пожалуй не скоро и въ ягташѣ-то отыщешь, — плюнуть не на что. Впрочемъ я сужу, въ этомъ случаѣ, какъ сибирскій промышленникъ...

Многіе скажутъ, что глухаря, какъ дичь туземную, можно промышлять во всякое время года, слѣдовательно она можетъ надѣяться охотнику, — это отчасти вѣрно. Но вѣдь и прилетѣныя гости тоже надѣдають и они хороши только въ известное время, которымъ и пользуются охотники; но пройдетъ это время, время какого-то лихорадочнаго состоянія охотника, — смотришь опять и тянетъ его въ свои известные уголки, гдѣ своя дичь водится постоянно, надъ которой уже охотникъ какъ бы получаетъ право, дѣлается владыкой.

Здѣсь глухаремъ народъ зоветъ только самца, «глухаго тетерева»; самку же, «глухую тетерю», — зоветъ копалухой, а маленькихъ глухарятъ — копалятами. Но птенцы такъ называются только до осени, то есть до тѣхъ поръ, пока они еще малы; съ осени же, когда глухарята подрастутъ, обматерѣють — носятъ общее названіе глухарей, безъ разбора пола до начала зимы, когда уже самцы своимъ особымъ опереніемъ отдѣлятся отъ тетерекъ. Моховиками или мошинками, какъ въ нѣкоторыхъ мѣстахъ Россіи, здѣсь глухихъ тетеревей не зовутъ.

Въ Забайкальѣ глухіе тетерева никогда не достигаютъ такой величины, каковы бываютъ російскіе моховики. Здѣсь самый большой глухарь вѣситъ не болѣе 12 фунтовъ, а обыкновенные 8 и 10 фунтовъ. Длина глухаря отъ носа до конца хвостовыхъ перьевъ обыкновенно бываетъ полтора аршина и весьма рѣдко нѣсколько больше. Ширина размаха въ крыльяхъ отъ 4 до 4½ и рѣдко болѣе футовъ. Копалуха же гораздо меньше — вѣситъ она рѣдко болѣе 6 фунтовъ и длиною не болѣе 32-хъ дюймовъ. Глухарь чрезвычайно крѣпкая, плотная и сильная птица: это доказываетъ при первомъ, даже поверхностномъ взглядѣ его фигура, которая нѣсколько напоминаетъ индѣйскаго пѣтуха. Даже стѣти

похожи, только глухарь всегда держит себя прямо, горделиво и смело, не говоря уже о весеннем времени, когда он токует и понымаётся с самками,—вѣтъ, онъ даже и въ сильное ненастье или пургу выгладитъ всегда бодро, живо, грациозно. Въ немъ вы никогда не увидите той обрюглости, вялости, каковыя бывають замѣтны въ индѣйскомъ пѣтухѣ въ дождевое время или послѣ сильной потерѣбки другаго сильнѣйшаго пѣтуха. Глухарь всегда выгладитъ молодцомъ, гордымъ, забѣлкой. Многие говорятъ, что глухарь въ дѣйствительности трусъ, но я съ этимъ не согласенъ и долженъ за него заступиться въ этомъ случаѣ. Онъ крайне остороженъ, а чрезъ это кажется иногда пугливымъ—но развѣ это можно назвать трусостью? Посмотрите его весною на токахъ, когда онъ отбиваетъ самокъ или когда подстрѣленный, бросится сражаться даже съ охотникомъ! Читатель быть можетъ скажетъ, что онъ въ послѣднемъ случаѣ только поневолѣ защищается, видя неминуемую бѣду,—нѣтъ, онъ даже дерется съ охотникомъ иногда и тогда, когда тотъ ловитъ другаго глухаря, вовсе не его, ничуть не подстрѣеннаго, а только обозартившагося изъ-за любовной интрижки съ другими глухарями. Но такую смѣлость онъ оказываетъ только на токахъ весною. Впрочемъ онъ дерется съ большими хищными птицами и даже мелкими плотоядными звѣрками.

Глухарь имѣетъ на хвостѣ небольшія черныя косицы, вотъ почему здѣсь нѣкоторые охотники изрѣдка называютъ его косачемъ, какъ полевого тетерева, отъ котораго онъ такъ рѣзко отличается не только фигурой, статью, но вдвое большей величиной. Голова глухаря довольно большая, клювъ толстый, твердый, блѣдно-зеленоватаго роговаго цвѣта, длиною почти въ вершокъ и нѣсколько погнутый книзу. Глаза темныя, живыя; брови широкія и красныя; шея длинная и толстая. Издали глухарь покажется почти совершенно чернымъ, но это обманъ: — сего голова и шея покрыты очень темными, но въ то же время узорно-сѣрыми перышками; зобъ отлиываетъ сизо-зеленымъ глянцемъ, хлупъ испещрена бѣлыми пятнами по черному полю, а спина и особенно верхняя сторона крыльевъ—по сѣрому основанію имѣють коричневыя длинныя пятна; нижнія хвостовыя перья—темныя, съ бѣлыми

крапинками на лицевой сторонѣ, а верхнія, отъ спины идущія, покороче и сѣрыя; подбой крыльевъ, подъ плечными суставами, ярко-бѣлый съ черными крапинками, а остальной—сиво-дымчатый; ноги покрыты мягкими, длинными, сѣро-пенельнаго цвѣта перышками и очень мохнаты до самыхъ пальцевъ; пальцы же облечены какою-то скорлупообразною, свѣтлою, чешуйчатою броней и оторочены кожаного, твердою бахромою; ногти темные, большіе и крѣпкіе». Вообще опереніе густое и жесткое, удлиненное на подбородкѣ въ видѣ бороды. Хвостъ широкій и большой, напротивъ выпуклыя крылья коротки.

Копалуха, по цвѣту перьевъ, чрезвычайно сходна съ полевой тетерью; вся разница состоитъ въ томъ, что глухарка красноватѣе и темныя пестрины на ней чернѣе. Вообще окраска ея перьевъ представляетъ смѣсь чернобураго, ржавчино-желтаго и ржавчино-сѣраго, съ черноватыми и бѣловатыми поперечными полосками. Клювъ темнѣе, чѣмъ у самца; красное пятно у глаза меньше и блѣднѣе.

Цыплята или, выражаясь по-сибирски, копалята цвѣтомъ сначала совершенно не похожи на взрослыхъ. Омереніе, смотря по возрасту, они мѣняютъ нѣсколько разъ. Только что вылупившіеся изъ яйца копалята чрезвычайно похожи на обыкновенныхъ домовыхъ цыплятъ, но нѣсколько ихъ пожелтѣе пухомъ и съ болѣе замѣтными ржавобурными полосками на головѣ и спинѣ. Крѣпость и бойкость копалятъ удивительны—они только что вылупятся изъ яйца, какъ уже бѣгаютъ за матерью; даже нерѣдко ихъ видятъ бѣгающими со скорлупою на хвостикѣ.—Спустя нѣсколько дней по вылупленіи у нихъ уже пробиваются маховыя перья, а вслѣдъ за ними спинныя и наконецъ грудныя. Въ этомъ они совершенно отличаются отъ молодыхъ утятъ. Копаленокъ недѣль трехъ уже начинаетъ летать и даже садиться на деревья, но утята получаютъ способность летать только тогда, когда опереніе ихъ кончится и они почти совершенно обматерѣютъ; а копаленокъ летитъ, какъ метлякъ, еще небольшимъ цыпленкомъ, но только въ сухую погоду; во время же ненастья, и утрами въ большія росы, и копалята только вспархиваютъ, такъ что горячія собаки ловятъ ихъ даже на лету, высоко прыскакивая. Молодые самки получаютъ свое настоящее опе-

рение гораздо скорѣе, чѣмъ самцы, которые одѣваются въ темный цвѣтъ глухарей только совершенно обматерѣвши, что бываетъ уже поздней осенью, когда полетятъ «бѣлые мухи», а холодные утренники начнутъ помаленьку скватывать шумныя горныя рѣчки. Опереніе самцовъ въ темный цвѣтъ изъ ржаво-сѣраго бываетъ постепенно и тогда они кажутся «чубарыми», потому что проглядывающія темныя перья выходятъ пятнами, а не вдругъ.

Глухарь водится не только въ Сибири, но встрѣчается и въ большей части западной Европы, начиная отъ Пиринеевъ и южныхъ покатоствей Альпъ, до Ланландіи. Изъ этого видно, что птица эта живетъ на громадномъ пространствѣ: съ полосы произрастающей винограды и до сѣверныхъ бесплодныхъ тундръ. Въ Забайкальѣ глухарей водится множество, но живутъ они здѣсь только въ тайгѣ, въ удаленіи отъ жилыхъ мѣстъ. Даже въ лѣсахъ, прилегающихъ къ степнямъ, ихъ мало,—глухарь вполнѣ лѣсная птица. Что ни тайга, что ни тундра—тамъ ихъ и много. Въ чернолѣсскій рѣдко можно встрѣтить глухарей; но большей же части они живутъ въ краснолѣсскій, около большихъ хребтовъ, подлѣ воды, на мховникахъ, гдѣ много ягодъ, въ большихъ лѣсистыхъ долинахъ (островахъ) и рѣже на мѣряхъ, покрытыхъ смѣшаннымъ лѣсомъ. Даже самыя глубокия снѣга не мѣшаютъ глухарю жить на одномъ мѣстѣ, только страшныя лѣсные пожары, опустошающія тайгу иногда на большомъ пространствѣ, заставляютъ его бросить родное пещелище и переселиться куда нибудь въ другое мѣсто. Здѣсь глухари упорно держатся на ягодникахъ, даже глубокой снѣгъ имъ не мѣшаетъ, они переважно, хотя и тяжело бродятъ по снѣжнымъ сугробамъ и, разгребая снѣгъ, ощипываютъ заваленную имъ ягуду.

Глухарь, сравнительно съ другою лѣсною дичью, очень тяжелая и неповоротливая птица. Походка его тиха и спокойна; при этомъ тѣло онъ держитъ почти вертикально, шею нѣсколько вытягиваетъ, а хвостъ опускаетъ книзу. Совсѣмъ другую картину представляетъ глухарь на току весной, когда онъ, чувствуя сильнѣйшее побужденіе къ спариванію, распутивъ до полу свои круглыя крылья, вѣромъ раскинувъ свой огромный хвостъ, съ samozабвеніемъ горячо нацалкивая шу-

бонную пѣснь—преважно, гордо и спѣсиво раслаживаеъ по знакомому току; право въ это время такъ и хочется передразнить его, но осторожность птицы заставляетъ иногда охотника и любителя природы тихо, безъ малѣйшаго движенія сидѣть гдѣ нибудь за кустомъ и только сквозь густыя вѣтки въ полглаза наслаждаться такою картиною.

Полѣтъ его торопливъ, но тихъ, прямъ какъ струна и не высокъ; онъ состоитъ изъ быстрыхъ, шумныхъ ударовъ крыльями, которые, повидимому, скоро утомляютъ птицу. Если же глухарь летитъ издалека, то въ особенности часто случается весною, когда онъ торопится на токъ, когда онъ разлетится—полѣтъ его чрезвычайно быстръ, такъ что сопровождается какимъ-то особымъ шумомъ и въ это время напоминаетъ могучій полѣтъ быстролетающихъ хищныхъ птицъ. Иногда, на токѣ, глухарь такъ быстро и съ такимъ звчнымъ шумомъ пронесется надъ головой охотника, что тотъ невольно присядетъ и оглянется въ ту сторону, откуда несется глухарь.

Не думайте, что глухарь потому получилъ свое названіе, что, дескать, онъ глухъ; напротивъ, слухъ и зрѣніе у него превосходны, но обоняніе слабо; вотъ почему къ глухарю можно подкрасться и по вѣтру, только бы онъ не слыжалъ и не видалъ; но сидя на полу глухарь и чутьемъ кажется слышитъ далеко. Взобравшись же на высокое дерево, онъ замѣтитъ охотника чрезвычайно далеко и при малѣйшей опасности тотчасъ улетаетъ. Пища глухарей чрезвычайно разнообразна: кромѣ ягодъ, онъ ѣстъ молодые побѣги и пупышки хвойныхъ деревьевъ, сережки мелкаго кустарника, разные сѣмена и даже листья. Всевозможными видами насѣкомыхъ, дождевыми червями, маленькими улитками онъ также не брезгуетъ. Какъ большая часть другихъ куръ, глухари проглатываютъ также маленькіе камни и песокъ, которые конечно, способствуютъ размельченію грубой пищи въ желудѣ. Глухари много пьютъ, а лѣтомъ нерѣдко даже купаются. На ту вѣтку ягодника или кустарника, которую глухарь не можетъ достать клювомъ, онъ находитъ самъ, нагибаетъ своей тяжестью, а прутья пропускаетъ между ногами. Зимой глухари живутъ отъ копалухъ обыкновенно отдѣльными стаями. Въ это время можно встрѣтить смѣшанную стаю, то есть

самцовъ съ самками; если же это и случается, то самцы непременно молодые, которые иногда до самой весны держатся при матери. Вообще глухари жеруютъ только вечеромъ и рано утромъ. День они проводятъ вездѣ, гдѣ попало, но ночуютъ преимущественно въ самыхъ крѣпкихъ, глухихъ мѣстахъ тайги. Зимой, въ особенности въ сильную стужу, глухари спятъ преимущественно подъ снѣгомъ, совершенно въ немъ зарываясь. Послѣ плотнаго ужина, что бываетъ довольно поздно, иногда передъ «потѣхомъ» вечерней зари, глухари, насидѣвшись вдоволь на деревьяхъ, пристально осмотрѣвшись кругомъ и выбравъ себѣ удобное мѣсто, вся стая, другъ за другомъ, безъ малѣйшаго шума начинаетъ слетать или лучше сказать падать внизъ, прямо въ глубокой снѣгъ, не давъ ни одного шага, чтобъ скрыть свой слѣдъ. При глубокомъ снѣгѣ манѣвръ этотъ удается ловко, потому что глухарь, съ маху бросившись внизъ, сразу пробиваетъ насквозь снѣгъ, который тотчасъ и засыпаетъ осторожнаго ночлежника. Если же снѣгъ малъ, то глухари подкапываются и, искусственно трепеща крыльями и хвостомъ забрасываютъ себя пушистымъ снѣгомъ. Все это дѣлается для того, что въ снѣгу спать теплѣе, а ночнымъ хищникамъ гораздо труднѣе отыскать глухарей подъ снѣгомъ. Надо замѣтить, что глухари рѣдко ночуютъ на одномъ мѣстѣ и мѣтъ никогда не случалось замѣчать, чтобы они спали въ старыхъ лункахъ; вѣроятно потому, что старый ночлегъ сильнѣе пахнетъ дичью, слѣдовательно его скорѣе отыщутъ хищные звѣри, а во вторыхъ въ старой лункѣ снѣгъ отъ дыханія и теплоты глухаря до того зачираетъ (затвердѣетъ), что имъ уже неловко закрыться сверху. Любопытно понаблюдать издали такіа прудѣлки. Въ самомъ дѣлѣ, бывало смотришь и видишь въ разныхъ мѣстахъ высоко сидящихъ глухарей на деревьяхъ и гордо осматривающихся кругомъ, что ясно видно къ румяной зарѣ, потомъ вдругъ замѣчаешь перемену:—вотъ сію минуту видѣлъ на какой нибудь вершинѣ дерева глухаря—смотришь его ужъ нѣтъ; невольно взглянешь сейчасъ-же въ другую сторону, гдѣ тоже видѣлся глухарь—глядишь исчезъ и тотъ. Поневогѣ растеряешься, завертнешься во всѣ стороны—но глухарей нѣтъ; такъ ловко, такъ тихо и такъ одно-



временно они падаютъ на ночлегъ!.. Поднимаются же утромъ они чрезвычайно рано и тотчасъ садятся на деревья, на каторыкъ и завтракаютъ, или же улетаютъ на ягодники.

Въ сильную стужу глухари, послѣ сытной закуски, любятъ долго сидѣть на деревьяхъ и грѣться едва пригрѣвающими лучами зимняго дуурскаго солнышка. Иногда они просиживаютъ такимъ образомъ до обѣда, особенно копалухи. Любимыя мѣста такихъ посидѣнокъ глухарей—надъ рѣчками, надъ елками, на кнѣпяхъ, на лѣдяхъ и непремѣнно къ востоку. Только въ сильный вѣтеръ, особенно въ пургу, они этого не дѣлаютъ и тогда забиваются въ самыя крѣпкія завѣтранныя мѣста, чтобъ хищномъ ихъ не хватало. Если рано утромъ случится напасть на глухаринный ночлегъ, то невольно испугаешься, когда у самыхъ ногъ тяжело и съ шумомъ поднимется вѣз-подъ снѣжныхъ домишковъ цѣлая стая глухарей и обсыплетъ снѣжной, холодной пылью. Но въ этомъ случаѣ глухари не всегда поднимаются разомъ цѣлой стаяй, иногда они вылетаютъ по одному, иногда-же таятъ такъ крѣпко, что ихъ нужно отыскивать, какъ бы похороненныхъ подъ толстымъ слоемъ снѣга. Побывавъ на такомъ ночлегѣ, любовательный охотникъ тотчасъ замѣтитъ, что глухари не только спятъ подъ снѣгомъ пробивъ себѣ лунку, но они дѣлаютъ тамъ ходы, нерѣдко до 4 аршинъ длиною. На такихъ ночлегахъ лисицы, волки, росомахи, рыси, даже хорьки и горностая отыскиваютъ глухарей чутьемъ и, тихо подкравшись частенко ловятъ ихъ на мѣстѣ ночевки, не давъ и «разбудиться», какъ говорятъ сибиряки. Хищныя же птицы ловятъ больше на деревьяхъ, во время завтраковъ или на отдыхѣ. Названные мною хищныя звѣри еще больше приносятъ вреда глухарямъ молодымъ, пока они не умѣютъ летать, то есть копятамъ. Иногда они истребляютъ цѣлымъ выводкомъ.

Глухари, въ особенности копалухи, зимою, грѣясь на солнышкѣ, нерѣдко завернувъ голову подъ крыло, засыпаютъ и спятъ такъ крѣпко и съ такой беззаботностію, что не только не слышатъ шороха подкрадывающагося охотника, но не просыпаются отъ колокольчика пробавной тройки и выдерживаютъ выстрѣлы, если быть промахъ, не пошевеливъ

ни однимъ перомъ. Этого мало—они иногда и просыпаются и, видя передъ собой остановившуюся повозку, двигающихся людей, какъ бы не обращаютъ вниманія и нерѣдко, снова спрятавъ подъ крыло голову, продолжаютъ апатично сидѣть на томъ же мѣстѣ, но слѣдуетъ новый выстрѣлъ—и, глядяшь, доврѣчивая птица, какъ снежокъ, валится на снѣгъ. Я рѣшительно не понимаю, чему приписать такую безпечность такой осторожной птицѣ, какъ глухарь!...

Въ Забайкальѣ, въ концѣ февраля глухари-самцы уже чувствуютъ позывъ къ спариванію. Не смотря на то, что зима стоитъ въ это время еще въ полномъ разгарѣ, бываютъ сильныя морозы и частыя пурги, глухари въ хорошіе ясные утра и вечера начинаютъ прилетать на тока, то есть тѣ постоянныя мѣста, гдѣ они спариваются съ самками. Но до весны еще далеко, солнышко грѣетъ худо и минутная горячность глухарей скоро проходитъ. Самцы тихо посидятъ на деревьяхъ надъ любовнымъ мѣстомъ, попробуютъ завести свою любовную пѣсню, но тихо, какъ-то вяло, какъ бы нехотя, и улетятъ назадъ. Но начало сдѣлано!!... День ото дня становится теплѣе и теплѣе, дни длиннѣе и длиннѣе, солнышко станетъ ходить все выше и выше, снѣгъ начнетъ подтаивать и садиться—словомъ быгать, какъ говорятъ сибиряки, покажутся проталины—это ужъ начало и пожалуй половина марта—глухари начнутъ оживать все болѣе и болѣе и съ каждымъ днемъ чаще и чаще посѣщать свои вѣтныя уголки, свои любимыя токовища. Вотъ когда начинается тревожная, полная самозабвенія жизнь глухаря. До сихъ поръ онъ только какъ бы пробовалъ свои силы, разучивалъ свою любимую пѣсню. Теперь же горячая кровь кипитъ въ немъ на столько сильно, что онъ какъ бы забываетъ свои плотныя завтраки и ужины, спитъ кой-какъ на одинъ глазъ, съ трудомъ проводитъ нескончаемый для него день, только и думаетъ о любви, только и ждетъ румяной вечерней зари или ранняго утра. Еще «черти въ кулачки не бьются», какъ, смотришь, глухарь уже на току и, полный любовной истомы, поетъ свою примающую пѣсню. Въ самомъ дѣлѣ утромъ глухари прилетаютъ на тока еще до снѣгу, только-только лишь черкнетъ заря, или, какъ здѣсь

говорить, начнет «отбѣливать на солновсходѣ». — Вотъ что значить: какъ не на шутку заюветъ сердечко!!...

Конецъ марта самое горячее время глухаринаго токаванья. Теперь-то вотъ мнѣ и хочется познакомить читателя съ глухариннымъ токомъ и съ его любовной нѣснью.

Това́—это постоянныя мѣста въ лѣсу, куда собираются глухари и копалуки для спариванья. Зная множество токовъ, я могъ замѣтить, что мѣста эти дѣйствительно постоянны и выбираются преимущественно на болѣе ровныхъ покатосяхъ предгорій, почти всегда неподалеку отъ рѣчекъ или ручейковъ, иногда же на самыхъ берегахъ рѣчки, такъ что, въ мартѣ мѣсяцѣ, когда ледъ еще крѣпокъ—глухари часто токують на самой рѣчкѣ, на льду. На высокихъ хребтахъ я не знаю ни одного тока. Эти сборные пункты по большей части бывають въ рѣдколѣсьѣ.

Постоянство глухаринныхъ токовъ достойно замѣчанія. Разъ образовавшійся токъ дѣлается токомъ навсегда. Только особыя причины могутъ заставить глухарей бросить токъ и принесть новый. Пугайте и стрѣляйте сколько хотите и этимъ глухарей не отгоните; сегодня распугали, разогнали, — приходите завтра—глухари опять на току, только они дѣлаются нѣсколько суровѣе и недоувѣрливѣе. Я знаю нѣкоторые тока, которые носятъ это названіе гораздо болѣе сотни лѣтъ; прадеды и правнуки каждагодно бьютъ на нихъ глухарей и отпугать не могутъ. Конечно токъ току разница, на одинъ токъ прилетаютъ 5, 6 глухарей, а на другой десятки, даже сотни; такіе тока получаютъ славу и знакомы всѣмъ охотникамъ, живущимъ около этой мѣстности. Но кочевые туземцы знаютъ такіе тока на громадномъ пространствѣ. Чтобы доказать читателю еще осязательнѣе о постоянствѣ токовъ, я разскажу слѣдующій фактъ: Въ 1860 году я былъ командированъ въ тайгу, для розысковъ золотоносныхъ россыпей. Слоняясь по глухой тайгѣ, по непроходимымъ дебрямъ и трупцамъ, въ 1863 году, мнѣ удалось напасть на слѣды золота и открыть богатую золотоносную россыпь по рѣкѣ Малому Урюму, впадающей въ Черный Урюмъ, который, соединяясь съ Бѣлымъ Урюмомъ, составляетъ рѣку Черную и впадаетъ въ рѣку Шилку съ лѣвой стороны, а эта по-

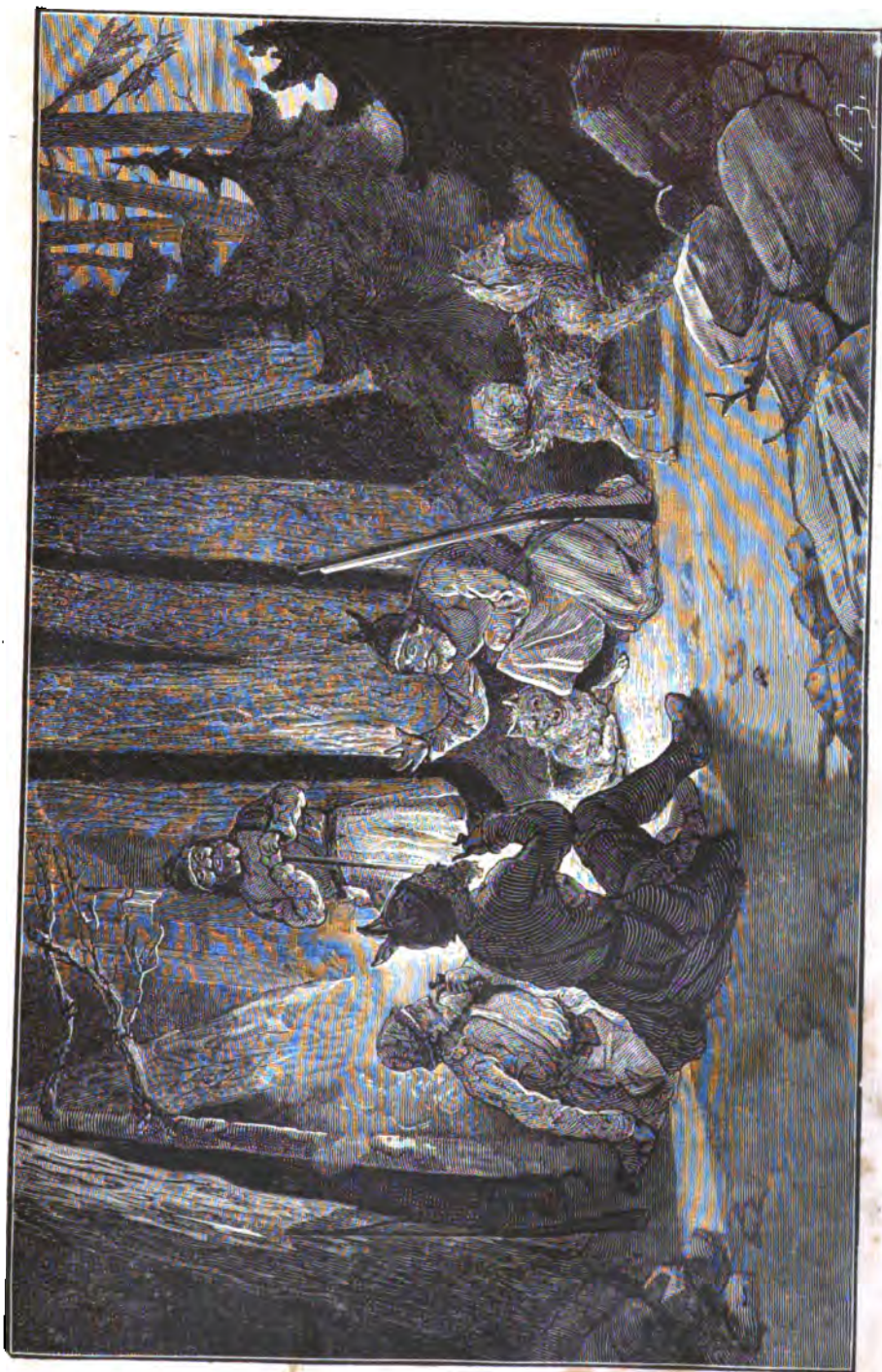

Росдыхъ на охотѣ, въ сумерки.



слѣдняя, соединившись съ рѣкой Аргунью, составляетъ верховья Амура. Рѣчупка Малый Урюмъ беретъ свое начало изъ отроговъ Яблоноваго хребта, который и составляетъ водораздѣлъ—Ленской отъ Амурской системы. Слѣдовательно мѣстность эта довольно сѣверна и прилегаетъ къ южной границѣ Якутской области. Нечего и говорить, что при открытіи россыпи въ такомъ удаленномъ краѣ, трудовъ и лишеній было много. Въ послѣднемъ случаѣ множество глухарей, водившихся въ этомъ уголкѣ Сибири, часто выручало насъ отъ бѣды и иногда доставляло сытные завтраки, не хуже знаменитыхъ палинскихъ обѣдовъ. Впрочемъ, въ тайгѣ всякую всячину ѣшь съ аппетитомъ и недаромъ есть на это здѣсь поговорка,—«въ тайгѣ все хорошо, было бы только горячо да много». Открывъ россыпь, мнѣ на первый разъ пришлось завести въ тайгѣ осѣлость, то есть: выстроить въ лѣсу небольшое зимовейку, на подобіе простой, русской, черной бани, въ которомъ я и поселился, а при надобности мылся и парился съ рабочими. Въ тайгѣ радъ радехонекъ и этакой хатѣ!!!

Но я забоялся, вспомнивъ бывшее... Дѣло въ томъ, что около моего дворца было много глухарей, которые не боялись рабочихъ и часто прилетали посидѣть и покушать къ самому зимовейку, такъ что мнѣ не разъ приходилось убивать ихъ изъ крошечнаго, пузыремъ затянутого оконца или стрѣлать изъ дверей. Неподалеку отъ зимовья, въ лѣсу, по берегамъ рѣчупки Малаго Урюма былъ глухаринный токъ, о которомъ мы узнали только въ мартѣ, потому что на него стало летать много глухарей. Впослѣдствіи, когда уже открылся промыселъ,—завелись разные постройки, собралось до 400 человекъ рабочихъ, пошла разрывная работы, заложеныя выше и ниже тока по рѣчкѣ не далѣе 150 сажень въ оба конца,—весною глухари не покинули тока и прилетали въ большомъ количествѣ. Конечно, мы пользовались удобнымъ случаемъ и стали посѣщать токъ каждый день. Такіе случаи рѣдки. Помянутый токъ отъ моего промысловаго дома былъ не далѣе 200 сажень. Мы ходили на него чуть-свѣтъ, глухарей слеталось много, иногда до 20 и болѣе штукъ. Рѣдкій день проходилъ такъ, чтобъ мы не убили 3, 4

или 5 штукъ,—словомъ не давали имъ покоя. Но глухари такъ крѣпко держались этого тока, что какъ бы не обращали вниманія на постоянную убыль своихъ собратьевъ, на кажлo-дневное безпокойство и продолжали летать съ замѣчательнымъ постоянствомъ, частойчивостію и даже упорствомъ. Бывало сидишь на току и ждешь глухарей, чтобъ побольше слетѣлось, какъ вдругъ поднимаются рабоче и, заложивъ лошадей, цѣлыми десятками другъ за другомъ, какъ гуси, потянутся въ лѣсъ за бревнами, по рѣчкѣ, мимо самаго тока и токующихъ глухарей. Сдѣлается досадно, думаешь вотъ чортъ ихъ понесъ куда какъ нарочно, перепугаютъ, проклятые, всѣхъ глухарей! Особенно досадно было въ первый разъ! Но, смотримъ, глухари на нихъ не обратили никакого вниманія, а, пропустивъ ихъ, снова начали токовать и слетать на землю. Охотниковъ насъ было человекъ пять и дѣло кончилось тѣмъ, что мы, таскаясь почти каждодневно на токъ, при всѣхъ вышесказанныхъ препятствіяхъ, убили въ ту весну, на этомъ току, 76 глухарей. Между тѣмъ, какъ я уже сказалъ выше, на току никогда не собиралось болѣе 15 или 20 штукъ.

Изъ этого я вывожу такое заключеніе, что глухари единично, должно полагать, летаютъ на токъ не каждый день, а если и посѣщаютъ тока каждодневно, то разные, а не держатся преимущественно одного тока, иначе было бы невозможно убить такую пропасть глухарей, надѣвъ ихъ въ сборѣ въ гораздо меньшемъ числѣ. А быть можетъ, что глухари, которымъ удалось сегодня удовлетворить своему сладострастью, пропускаютъ день или два, не летаютъ на токъ, а тамъ, когда опять почувствуютъ позывъ къ спариванію, снова спѣшать къ самкамъ. Мысли эти входятъ въ голову потому, что мы пробовали расходиться въ одно утро по разнымъ токамъ, лежащимъ другъ отъ друга на близкомъ разстояніи, и результаты выходили одинаковы,—число посѣщающихъ глухарей было почти одно, между тѣмъ какъ оно должно было-бы увеличиться тутъ или тамъ. На описываемый мною токъ, не смотря на развитіе промысловыхъ работъ, глухари прилетали двѣ весны, но все въ меньшемъ и меньшемъ количествѣ. Послѣдній годъ прилетало только три глухаря, тогда, когда

уже весь лёсъ на току былъ вырубленъ; они сѣдѣли на мелкую поросль около тока, но мы, настойчиво преслѣдуя глухарей, убили и этихъ трехъ остальныхъ. Чтобы показать читателю число токовъ въ нашемъ краѣ, я приведу въ примѣръ эту же мѣстность. Если урюмскій промыселъ принять за центръ и провести отъ него неровные радиусы въ разные стороны, то на этихъ радиусахъ, изъ которыхъ самый длинный будетъ девять верстъ, я зналъ одиннадцать токовъ.

Теперь поговорю о самомъ токованіи и любовной глухариной нѣсни, о которой я раньше надѣлъ читателю. У всѣхъ птицъ, живущихъ въ многоженствѣ, потребность къ спариванію проявляется гораздо сильнѣе, чѣмъ у тѣхъ, которыя ведутъ настоящую брачную жизнь. Таковъ и описываемый мною глухарь. Лишь только придетъ это урочное время, нѣкоторые глухаря прилетаютъ на токъ съ вечера, иногда еще «за солнце», то есть тогда, когда оно еще свѣтитъ, и сѣдятся на деревья. Вечеромъ на полъ спускаются очень рѣдкіе. Какъ только усѣдется глухарь, онъ нѣсколько минутъ остается неподвижнымъ и наблюдаетъ вокругъ себя все съ необыкновенной внимательностію; въ это время малѣйшій шумъ заставляетъ глухаря тотчасъ обратить на него свое вниманіе, а если онъ замѣтитъ пошевеливагося охотника, немедленно улетаетъ на другое дерево и нѣрѣдко на далекое разстояніе. Если же все спокойно, подозрѣнія нѣтъ, онъ обыкновенно дѣлаетъ особое движеніе шеей, какъ будто у него начинается рвота, издавая при этомъ какой-то особый, извѣстный только охотникамъ звукъ, который можно сравнить съ хрипѣньемъ, съ частымъ кашлемъ, нѣсколько похожимъ даже на хрюканье. Охотники говорятъ, что глухарь «зобаеть», и это считаютъ за хорошій признакъ сильного токованья на утро. Но и вечеромъ въ нашемъ краѣ глухаря токують почти такъ же, какъ и утромъ, хотя и не съ такимъ азартомъ; другіе же только сѣдятъ тихо и въ такомъ положеніи застаетъ ихъ ночь. Насчетъ зобанья глухаря многіе путники откалываютъ преуморительныя остроуы и, со смѣхомъ начавъ разговоръ, нѣрѣдко прогоняютъ готовящихся къ токованью глухарей, сѣдущихъ на близъ стоящихъ деревьяхъ. Въ самомъ дѣлѣ, въ этомъ случаѣ глухаря такъ и хочется



сравнить съ дьячкомъ приходской церкви, который, прѣдя на клиросъ и осмотрѣвшись кругомъ на прихожанъ, начнеть прохаркиваться и прокашливаться передъ своимъ козлинымъ пѣніемъ.

Глухари, прилетѣвшіе съ вечера на токъ, ночуютъ тутъ же на деревьяхъ, нѣкоторые ложатся на сучкахъ въ полномъ смыслѣ этого слова и крѣпко спятъ до утренней зари. Однажды я ночевалъ на току, со мной были товарищъ, вовсе не охотникъ, а просто конюхъ изъ ссыльныхъ, который сидѣлъ вечеромъ у огонька и варилъ ужинъ, а я ходилъ около тока и высматривалъ глухарей. Я уже возвращался къ табору и шелъ на огонь, потому что стало темно; не выдавъ нигдѣ глухарей, я подвигался скоро, безъ осторожности, сучки трещали подъ ногами и затвердѣвшій снѣгъ хрустѣлъ. Какъ вдругъ, услышавъ предостерегающій свистъ товарища и догадавшись въ чемъ дѣло, я тихо подошелъ къ табору. Товарищъ мой лежалъ недалеко отъ огня, въ сторонѣ; онъ подманилъ меня къ себѣ и указалъ на что-то чернѣющее въ сучкахъ молодой сосенки, говоря, что это спитъ глухарь, который прилетѣлъ еще «засвѣтло» и, поглядѣвъ на огонь и на бѣныя стоящихъ «у привязи» нашихъ лошадей, немного посидѣлъ на вершинѣ сосенки, а потомъ преспокойно спомъ внизъ на густыя вѣтки и улегся спать. Сначала рассказъ товарища я принялъ за шутку, но онъ меня убѣрилъ въ истинѣ. Сосенка, на которой спалъ глухарь, стояла отъ огня не далѣе восьми, а отъ лошадей двадцати сажанъ. Кромѣ того товарищъ сталъ убѣрять меня въ томъ, что опасаться нечего, потому что глухарь спитъ крѣпко, ибо онъ слышалъ, какъ онъ храпитъ. Слово храпитъ заставило меня разсѣяться, на что мнѣ замѣтилъ мой спутникъ: «баринъ, не смѣйтесь пожалуйста, а подете ближе къ лѣсинкѣ, да и послушайте сами, правду ли я говорю, а я ужъ тамъ былъ.» — Я взялъ ружье, ввелъ курокъ и тихо подошелъ къ деревцу. Глухарь, освѣщенный съ одной стороны огнемъ, дѣйствительно лежалъ на густыхъ вѣткахъ; ногами онъ держался за толстую вѣтвь, крылья были полураспущены и покоились на вѣткахъ, шея вытянута и лежала также на сучкахъ. Я долго стоялъ и разглядывалъ положеніе глухаря, какъ вдругъ услы-

халъ порывистый, сильный трапъ, что и подтвердило слова моего спутника и дѣйствительный крѣпкій сонъ глухаря, котораго я и застрѣлилъ дробью.

Утромъ на самомъ свѣту, а иногда еще и до свѣту, что обыкновенно бываетъ у насъ около трехъ часовъ, глухаря начинаютъ токовать, къ нимъ со всѣхъ сторонъ слетаются другіе. Прежде всего глухарь щелкаетъ, какъ бы человѣкъ языкомъ, сначала тихо и рѣдко, а потомъ чаще и чаще; дальше, вытянувъ шею, вѣеромъ раскинувъ хвостъ, какъ индюкъ распустивъ крылья, оцетинивъ длинныя перья на головѣ и шеѣ, онъ начинаетъ «бить», пока не повончитъ начала главнымъ ударомъ, въ родѣ «клякъ», а потомъ переходитъ къ бормотанью или такъ называемому охотниками «точенью». Первый ударъ можно сравнить какъ бы съ выкрикомъ глухо слова «тотъ» или «токъ» — ужь не вслѣдствіе ли этого русскіе и говорятъ, что глухарь токуеть, а самое мѣсто его любовной пѣсни зовутъ токомъ. Самое точенье передразнить, а тѣмъ болѣе передать читателю на бумагѣ, невозможно и я думаю, что въ подражаніе ему не дойдетъ ни одинъ охотникъ. Скорѣе всего его можно сравнить съ точеньемъ косы обо чтонибудь желѣзное. Если глухарь токуеть на деревѣ, то, принимая ту же фигуру индѣйскаго пѣтуха, онъ непрестанно сѣмнить ногами, подвигается на вѣтви то въ ту, то въ другую сторону, заглядываетъ внизъ, осматривается по сторонамъ и во время точенья доходитъ до такой высокой степени возбужденія, что становится глухъ и нерѣдко слѣпъ ко всему, что около него дѣлается.

Многіе охотники утверждаютъ, что глухарь въ это время постоянно ничего не видитъ, но я сомнѣваюсь въ этомъ по многимъ причинамъ и думаю, что онъ только не слышитъ. Когда же глухарь токуеть на полу, то онъ постоянно тихо, но гордо ходитъ, держа высоко голову, бьетъ опустившимися крыльями, представляетъ видъ какъ бы топчетъ самку, что здѣсь называютъ яруеть, и нерѣдко подпрыгиваетъ вдругъ обѣими ногами. Словомъ, такія штуки выкидываетъ, что просто смѣхъ беретъ, особенно когда сойдутся два или три пѣтуха вмѣстѣ и, перекрикивая другъ друга, начнутъ спѣсиваться и подлясывать одинъ передъ другимъ. Въ горячее

время токованья глухари такъ разщелкаются, какъ здѣсь говорятъ, что не слышать выстрѣла и часто видятъ охотника, но не улетаютъ, если же и улетятъ, то, пересѣвъ на другое мѣсто, тотчасъ начинаютъ снова щелкать.

Надо замѣтить кстати, что у насъ въ Забайкальѣ простые охотники рѣдко говорятъ «глухарь токуеть», а обыкновенно выражаются «глухарь щелкаеть». Такъ, напримѣръ, при поясненіи какого нибудь разсказа, чтобъ опредѣлить примѣрно время, говорятъ — «глухари тогда ужъ начали щелкать», значить это было въ концѣ февраля или началѣ марта. Но долго глухари кричатъ попустому; до конца марта или начала апрѣля копалухи остаются на ихъ призывную пѣсню глухи и нѣмы. Только съ этого времени начинаютъ онѣ появляться на токахъ, сначала какъ бы мимоходомъ, не подавая вѣсти о своемъ присутствіи. — Когда же урочное время возьметъ свои права и копалухи почувствуютъ одинаковое съ глухарями влеченіе къ спариванію, тогда онѣ на восходѣ солнца, нѣсколько ранѣе, а чаще нѣсколько позже, являються на тока и своимъ нѣжнымъ «бакбак», бакбак» приводятъ кавалеровъ въ совершенное смущеніе и въ сильнѣйшую ярость токованья. Заслыша этотъ нѣжный для нихъ отзывъ копалухъ, всѣ самцы тотчасъ спускаются съ деревьевъ на поле, къ тому самому мѣсту, гдѣ отовалась самка, и съ возможною поспѣшностію бросаются отыскивать возлюбленную, которая давно уже наслушалась ихъ любовныхъ пѣсенъ и тутъ вдругъ снова притаилась, какъ бы для того, чтобы изъ тайника удобнѣе высмотрѣть покрасивѣе самца и, избравъ удобную минуту, спариться. И дѣйствительно лишь только покажется копалуха, какъ всѣ самцы бросаются къ ней, поднимается жестокая свалка между кавалерами, которые съ такимъ азартомъ и съ такой бѣшеной запальчивостію дерутся между собою, что перья летятъ на всѣ стороны, кровь каплетъ, слышится хлопанье крыльевъ отъ полновѣсныхъ ударовъ.

Самка же, видя всю эту потасовку, остается совершенно равнодушной и при первомъ удобномъ случаѣ, гдѣ нибудь въ сторонѣ и втихомолку, совокупляется съ ловкимъ самцомъ. Удовлетворивъ своему сладострастію, она тотчасъ удаляется съ тока и ждетъ слѣдующаго утра. А вотъ опять гдѣ ни-

будь въ другомъ мѣстѣ слышится голосъ самки, снова туда бросаются самцы, снова ссора и драка и снова оплодотворенная самка скрывается такъ же, какъ и первая. Такъ продолжаютъ любовныя отношенія глухарей съ копалухами каждый день до тѣхъ поръ, пока удовлетворенныя вполне самки перестанутъ появляться на тока и начнутъ сидѣть вплотную на гнѣздахъ, что и бываетъ почти до конца апрѣля или даже начала мая. Этимъ временемъ мало-по-малу оканчивается токованье глухарей, они разлетаются на лѣтнія квартиры и живутъ уже порознь. Вечеромъ копалухи на тока прилетаютъ очень рѣдко; на деревья, во время токованья, хотя и садятся, но тоже мало; по большей же части къ самымъ токовищамъ онѣ прибѣгаютъ по полу. Въ народѣ есть повѣрье, что будто бы глухарки такъ же, какъ и тетери, оплодотворяются не чрезъ спариванье съ самцами, а посредствомъ глотанія ими слюны, которая валится изо рта самцовъ во время сильнѣйшаго возбужденья при токованьи, но это такая нелѣпость, которую и опровергать не стоитъ.

Здѣшніе промышленники замѣчаютъ, что глухари не всякій годъ токують одинаково; одну весну шелкають всѣ, худой и добрый, другую же не всѣ, и то какъ по найму, значить какъ будто не изъ доброй воли, говорятъ охотники. Въ самомъ дѣлѣ, разницу эту, хотя и не въ такой степени, я замѣчалъ. Одинъ годъ на какой токъ ни пойдешь — вездѣ глухарей много и шелкають съ азартомъ всѣ; другой же — прилетаетъ иногда хотя и много, но шелкають не всѣ и то какъ-то вяло, какъ бы нехотя. Чему приписать эту разницу, я рѣшительно не знаю и, перебравъ всевозможныя причины, не могу остановиться ни на одной, которая бы могла объяснить этотъ фактъ. Промышленники говорятъ, что въ хорошую теплую весну они токують лучше, чѣмъ въ позднюю и холодную. Насколько я замѣтилъ, замѣчаніе это отчасти справедливо.

Надо сказать, что молодые глухари токують всегда не съ такимъ увлеченіемъ и съ меньшимъ азартомъ, чѣмъ старыя, и прилетаютъ по большей части утромъ, слыша громкое токованье своихъ старожиловъ.

Вечеромъ же, хотя они изрѣдка и являются на токъ, но

больше сидят на деревьях, какъ-то особенно вытянувшись, почти вертикально, и не токують, а если и начнутъ пощелкивать, то какъ-то тихо и рѣдко,—какъ будто учатся у стариковъ.

Нечего и говорить, что въ бояхъ они всегда уступаютъ старымъ. Въ дурную погоду, особенно въ большой вѣтеръ, а тѣмъ болѣе въ пургу, глухари почти не токують, если же и прилетаютъ нѣкоторые самцы, то щелкають на землѣ. Въ продолженіи всего токованья, которое тянется болѣе полуторыхъ мѣсяцевъ, самцы, къ концу этого періода, сильно изнуряются, бываютъ сухи, но шея ихъ отъ постоянного напряженія увеличивается въ объемѣ, какъ бы набухаетъ и дѣлается чуть не вдвое толще. Сибиряки говорятъ, что глухарь «набормоталъ свою шею». Копалухи же остаются въ одномъ положеніи и при самомъ концѣ токованья бываютъ сочны и жирны. Не могу не замѣтить, что глухари водятся въ такомъ множествѣ въ сѣверной части Забайкалья имѣютъ огромное вліяніе на бытъ здѣшнихъ кочевыхъ туземцевъ и составляютъ немаловажное средство къ ихъ существованію. Въ послѣднемъ случаѣ весна въ особенности играетъ большую роль, когда оживятся тока и начнутъ щелкать краснобровые глухари, слетаясь на нихъ десятками, сотнями. Нерѣдко туземцы, уничтоживъ свои зимніе запасы, не имѣя возможности въ концѣ зимы быть звѣрей по разнымъ уже изложеннымъ мною причинамъ, голодуютъ въ полномъ смыслѣ этого слова; тогда только одни глухари и поддерживаютъ ихъ существованіе, которыхъ они бьютъ изъ винтовыхъ и ловятъ въ петли на токахъ въ огромномъ количествѣ. Вотъ почему каждый кочующій ороуднѣ знаетъ и держитъ на памяти множество глухаринныхъ токовъ и вотъ почему въ началѣ весны эти туземцы всегда останавливаются юртами вблизи большихъ токовъ. Не будь глухарей—и многимъ ороуднамъ, подѣ конецъ почти каждой зимы, приходилось бы очень плохо.

Молодые глухари щелкають иногда даже въ первую осень своей молодости, въ концѣ августа и въ сентябрѣ, но это не болѣе какъ шалость и самки тутъ никакого участія не принимаютъ. Ночуя однажды, въ началѣ іюля, на берегу гор-

ной рѣчущи и проснувшись часовъ около 12-ти, я слышать въ кожѣ, неподалеку отъ моего ночлега, токованье глухаря.

Сначала я думалъ, что мнѣ это послышалось, потому что журчаніе близкой рѣчущи мѣшало настроенному уху, я разбудилъ товарища и мы оба слышали продолженіе шелканья глухаря. По всему вѣроятію тогда токовалъ старый самецъ, потому что молодые въ это время были еще слишкомъ малы. Къ чему отнести такое токованье?... Оплодотворенныя самки, прячась отъ своихъ назойливыхъ кавалеровъ, дѣлають гнѣзда въ разныхъ мѣстахъ тайги. Въ началѣ мая уже всѣ копалухи начинаютъ сидѣть на яйцахъ. Для устройства гнѣзда, копалуха вырѣбаетъ небольшую ямку, обыкновенно на мху, между большими кустами, въ болѣе скрытномъ мѣстѣ, кладетъ въ нее тоненькихъ прутиковъ, сухихъ листьевъ и гнѣздо готово. Молодыя копалухи несутъ обыкновенно отъ 5 до 7 яицъ, старыя же наносятъ иногда до 12 и даже болѣе, но насиживаютъ не всѣ и бывають болтуны. Яйца ихъ почти вдвое болѣе куриныхъ, рыжеватаго цвѣта, съ темно-коричневыми крапинами. Высиживание продолжается отъ 28 до 30 дней. Къ концу этого времени копалуха такъ крѣпко сидитъ на гнѣздѣ, что ее можно поймать руками, и если посадить снова на гнѣздо, то она не выкажетъ никакого страха и гнѣзда не покинетъ. Вотъ почему такія крѣпкія насѣдки частенько попадаютъ въ зубы лисицъ или другимъ хищнымъ звѣрямъ. Въ случаѣ самой необходимой надобности, копалуха, оставя свое гнѣздо, тщательно закрываетъ его листьями. Говорять, что если глухарь найдетъ раннее гнѣздо копалухи, то не только стоняетъ насѣдку, но разбиваетъ яйца и растаскиваетъ гнѣздо. Зная его буйный характеръ во время токованья, этому, мнѣ кажется, можно повѣрить.

Но самый главный врагъ для насѣдокъ—это лѣсной пожаръ или палъ, которые обыкновенно и бывають весною, именно въ то самое время, когда копалухи садятся на гнѣзда.

Но глухарки и тутъ не измѣняютъ своему обычаю крѣпко сидѣть на яйцахъ, такъ что очень часто захватываетъ ихъ, жестоко опаливаетъ и даже сожигаетъ, ибо были примѣры, что послѣ на пожарницѣ находили на гнѣздахъ обгорѣвшихъ копалухъ.—Нельзя не замѣтить, что въ тѣхъ мѣстахъ, гдѣ

не бывает весной паловъ или пожаровъ, всегда молодыхъ глухарей больше, чѣмъ тамъ, гдѣ таковыя провинши свое опустошительное дѣйствіе.

Извѣстно всѣмъ охотникамъ, съ какой заботливостію и съ какимъ вниманіемъ копалуха бережетъ своихъ маленькихъ птенцовъ. Но этого мало — любовь къ дѣтямъ у глухарки нерѣдко доходитъ до самопожертвованія. Трогательно видѣть, какъ, при появленіи человѣка или другаго какогонибудь врага, копалуха часто подвергается самой очевидной опасности, чтобы защитить выводокъ, а молодые, завидя бѣду, мгновенно исчезаютъ изъ глазъ и прячутся какъ мыши, такъ что нѣтъ возможности замѣтить въ лѣсу то самое мѣсто, куда юркнулъ копаленокъ. Какъ скоро спрятались молодые, копалуха нарочно трясется передъ охотникомъ, вспархиваетъ какъ будто подстрѣленная, бѣжитъ какъ бы хромяя, не удаляясь отъ врага, а стараясь сдѣлать такъ, чтобы погнался за ней и, тѣмъ самымъ отведя его отъ мѣста спрятавшихся молодыхъ, вдругъ бойко вылетаетъ и, дѣлая большой кругъ, не видя опасности, быстро возвращается къ своимъ малюткамъ, которыя, слыша нѣжный зовъ матери «глюкъ-глюкъ», тотчасъ съ пискомъ бѣгутъ снова подъ ея защиту, подъ ея теплыя крылья.

Молодые копалята питаются преимущественно муравьиными яйцами, которыя глухарка, найдя муравейникъ, выгребаетъ изъ кучи и подтапливаетъ подъ клювъ своихъ ребятишекъ. Потому они ѣдятъ разныхъ насѣкомыхъ, которыхъ уже ловятъ сами, а впоследствии собираютъ ягоды и мягкія мочки свѣжей лѣсной поросли. Словомъ, копалуха съ молодыми дѣтьми чрезвычайно походитъ на домашнюю курицу съ цыплятами.

Я всегда удивлялся способности глухарей (вообще) летѣть именно въ то самое мѣсто, куда полетѣлъ одинъ, не смотря на то, что ихъ иногда подымаешь съ поля по одному и не вдругъ. Спрашивается, какъ же онъ, спрятавшись отъ врага и будучи испуганъ иногда чрезъ долгое время, летитъ прямо туда, куда раньше улетѣлъ кто либо изъ его товарищей. — Въ разныя стороны глухари разлетаются только тогда, когда вспугнуть разомъ цѣлую стаю или выводокъ, — тогда они,

мгновенно вспорхнувъ съ земли, летать по разнымъ радиусамъ, какъ спицы изъ ступицы колеса, но потомъ всетаки уберутся другъ за другомъ, туда же, куда отправился одинъ изъ нихъ. Впрочемъ эта способность замѣтна у всѣхъ среднихъ имъ птицъ—рябчиковъ, тетеревей, куропадокъ.

Въ июнѣ мѣсяцѣ глухари линяютъ и въ это время забиваются въ такія дебри и трупщобы, что ихъ съ трудомъ можно отыскать; вотъ почему тогда ихъ почти совсѣмъ не видно.

Къ августу линяніе оканчивается и старые глухари начинаютъ вылетать изъ своихъ вертеповъ на ягодники, но только рано утромъ и поздно вечеромъ. Въ это время они крайне осторожны и пугливы. Копалухи, послѣ вывода молодыхъ, бываютъ чрезвычайно сухи, почему здѣшніе охотники и говорятъ, что онѣ «взсизиваются» на гнѣздахъ и «хирѣютъ отъ соболѣзнованія» по молодымъ коपालямъ, которыхъ не только хищные звѣри, но и всевозможныя хищныя птицы истребляютъ въ огромномъ количествѣ, даже воронъ и тотъ ловитъ ихъ себѣ на закуску. Въ 1864 году, въ декабрѣ мѣсяцѣ выбрался я изъ розынской партіи по рѣчкѣ Черному Урюму. Меня окружала тайга, въ полномъ смыслѣ этого слова, на громадномъ пространствѣ отъ жилаго мѣста. Со мной былъ конюхъ изъ ссыльнокааторжныхъ Алексій Костинъ, у котораго была небольшая собачонка сибирской породы. Мы ѣхали порознь, каждый на небольшихъ, едва сложенныхъ дровнишкахъ. Съ трудомъ добравшись до мѣста ночлега, я побѣжалъ на высокій и крутой берегъ, чтобъ разгрести снѣгъ, приготовить таборъ и нарубить дровъ, а Костинъ остался на рѣчкѣ выпрагать лошадей и дѣлать прорубь. Раздѣвшись, я уже порядочно вспотѣлъ отъ тяжелой работы и только хотѣлъ развести огонь, какъ вдругъ услышалъ крикъ своего товарища: «баринъ, баринъ! скорѣй, скорѣй иди сюды, да винтовку, винтовку съ собой бери». Не зная въ чемъ дѣло и нѣсколько оробѣвъ, я тотчасъ схватилъ винтовку и бросился на крикъ, но, добѣжавъ до саней, увидаль, что Костинъ лежалъ на брюхѣ на снѣгу и кого-то ловилъ подъ санями, крича на собачонку, которая тоже лѣзла подъ дровни, «цыть, цыть—паршивая! оголодала ты, что ли, проклятая? Зарава те зарава!»... Оказалось, что



подъ сани забилась копалуха, которую гнать филинъ, но, вида такой сумбуръ, усѣлся тутъ же на берегу на сухую листовку и преуморительно заглядывалъ съ высоты, какъ-то особенно выгнувъ свои кошачьи глаза и наостривъ уши. Алексѣй вытащилъ изъ подъ дровней за крыло копалуху, которую уже порядочно потерѣбилъ за хлупъ собачонка. Обрадовавшись такому случаю, я не тронулъ филина, какъ виновника нашего сытнаго ужина.

Теперь постараюсь познакомить читателя съ сибирской охотой за глухарями. Прежде всего я долженъ сказать, что сибиряки охотятся за ними мало; нечего и говорить, что они не знаютъ охоты съ лягавой собакой на молодыхъ глухарей. Даже сибирскіе кочевые туземцы—орочоны промышляютъ глухарей только весной на токахъ, но, живя постоянно въ лѣсу, бьютъ ихъ и во всякое время года, но не отыскивая ихъ нарочно, а случайно съ ними встрѣчаясь.

И то туземецъ выстрѣлитъ въ глухаря только тогда, когда онъ не промышляетъ звѣря; на звѣровъ же онъ не обратитъ на глухаря никакого вниманія и пройдетъ съ винтовкой, какъ будто мимо вороны. Не смотря на это, я все-таки скажу нѣсколько словъ о лѣтней глухариной охотѣ, которая чрезвычайно заманчива и прибыльна. Для этого нужно имѣть такую собаку, которая гоняетъ и лаетъ на дичь, то есть такую, на которую при другой охотѣ всякій горячій стрѣлокъ не пожалѣетъ заряда и убьетъ при первомъ же случаѣ, при первой досадѣ. Въ концѣ іюля и въ августѣ мѣсяцѣ молодые глухаря бываютъ чрезвычайно смиренны; лишь только ихъ найдетъ собака и вспугнетъ, какъ они тотчасъ садятся на деревья и, прижавшись на вѣткахъ, постоянно заглядываютъ внизъ на лаящую собаку. Даже безъ собаки ихъ можно перебить всѣхъ. Вся штука въ томъ, чтобы при самомъ началѣ отысканія дичи удалось убить матку, которую въ это время жалѣть не зачѣмъ, ибо молодые уже настолько велики, что и безъ матери жить могутъ. Слѣдовательно первый выстрѣлъ, если только возможно, долженъ быть по матери выводка; убивъ ее—молодыхъ перестрѣлать уже легко, потому что они, сдѣлавшись сиротами, далеко не улетаютъ, а больше сидятъ на деревѣ и только прячутся въ

мохнатыхъ вѣткахъ. А для этого нужно имѣть привычку и умѣнье слѣдить за летающей птицей въ лѣсу, да бойкій глазъ для отысканія ея на мохнатомъ деревѣ. Если же не убить матери, она тотчасъ улетитъ и уведетъ за собой всѣхъ молодыхъ, такъ что ихъ пожалуй и не отыщешь, если же и найдешь, то во второй разъ они улетаютъ дальше и на деревья садятся рѣдко, а больше падаютъ на полъ,—прячутся и лежатъ такъ крѣпко, что нерѣдко собаки ловятъ ихъ на мѣстѣ.—Вотъ почему первый выстрѣлъ и долженъ быть по матери, что и нужно принять за правило въ этой охотѣ. Нерѣдко случается убивать по два и по три копаленка на одномъ деревѣ, такъ крѣпко они сидятъ и таятся отъ охотника, дескать одного-то онъ убилъ, а меня-то вѣрно и не видитъ. Въ этомъ случаѣ нужно стрѣлять того, который сидитъ ниже. Очень часто бываетъ, что рабочій людъ убиваетъ глухорятъ, сидящихъ на нижнихъ сучкахъ деревень или въ мокрой травѣ, палками. Молодые чрезвычайно «хлипки» на рану, такъ что ихъ можно стрѣлять даже мелкой дробью.—Въ это время выводки глухарей держатся преимущественно по лѣсистымъ марямъ на ягодникахъ и въ колкахъ около рѣчекъ, особенно въ жаркіе дни. Позднѣе опредѣленнаго времени молодые уже дѣлаются взрослыми глухарями и бываютъ сторожки. Большіе копалята чрезвычайно вкусны; они мягки, сочны и жирны.

Не могу не рассказать здѣсь одного случая, который я и до сихъ поръ объяснить себѣ не умѣю. Въ 1858 году я служилъ въ Лунжанкинскомъ золотомъ промыслѣ. Въ концѣ іюля была страшная засуха и промывки золота не было. Однажды утромъ, часовъ въ девять, пришелъ ко мнѣ рабочій Соколовъ и сказалъ, что сейчасъ, проходя мимо одного колка, лежащаго недалеко за промысломъ, онъ видѣлъ цѣлый выводокъ глухарей.

День былъ праздничный, работъ никакихъ не было, Соколовъ долго приставалъ ко мнѣ и звалъ стрѣлять копалята, но мнѣ не хотѣлось, потому что и утромъ было уже жарко. Деньщикъ мой Михаилъ Кузнецовъ, природный сибирякъ и страстный охотникъ, какъ на грѣхъ наканунѣ убѣжалъ на другой промыселъ и мнѣ не хотѣлось идти на охоту одному.

А Соколовъ какъ банный листъ присталъ и звалъ на копать; наконецъ я согласился и пошелъ съ нимъ. У меня былъ превосходнѣйшій англійскій дробовикъ Мортимера, съ которымъ я и отправился, а Соколовъ пошелъ безъ ружья, для компаніи и указанія мѣста. Только что вошли мы въ колокъ, какъ въ ту же минуту вылетѣла копалуха, а за ней молодые, и всѣ разсѣлись по деревьямъ. «Вотъ фартъ, такъ фартъ, ваше благородіе, сказалъ Соколовъ, не успѣли зайти, какъ и нашли то, зачѣмъ пошли». — «Молчи, съдь на поль, а не пугай», проговорилъ я и тотчасъ же сталъ скрадывать копалуху, которая сидѣла на деревѣ, непрестанно оглядывалась, квоккала и хотѣла улетѣть. Я выстрѣлилъ по ней шаговъ на 40 крупной дробью. Копалуха слетѣла, заквоккала и отправилась на другое дерево; во время полѣта кровь канала у нее изъ рта. «Какова же она!» — проговорилъ Соколовъ. Я снова ее скралъ и выстрѣлилъ — копалуха опять полетѣла и сѣла на дерево. Дѣло кончилось тѣмъ, что я выстрѣлилъ по ней еще четыре раза и послѣдній разъ съ прицѣла, всего сажень на десять, когда уже она, распустивъ крылья, разинувъ ротъ и качаясь сидѣла на невысокой клепинѣ, но и тутъ, упавъ съ дерева, она еще бойко побѣжала. — Соколовъ поймалъ ее на полу живую. Отправившись за копалухами, я выстрѣлилъ еще шесть разъ и ни одного не убилъ. «Что за оказія, что это за диковина!» говорилъ Соколовъ. Я удивлялся не менѣе его, оставилъ копать и ушелъ домой. Было еще рано; я выкупался, пообедалъ, какъ вдругъ совершенно неожиданно пріѣхалъ мой деньщикъ Михайло. Конечно въ ту же минуту ему было рассказано о неудачной охотѣ. Михайло звалъ меня снова за молодыми глухарями. Мнѣ сильно не хотѣлось, — но сердце не камень! и я снова отправился съ новымъ товарищемъ, но съ тѣмъ же ружьемъ, которое не мылъ, и съ тѣми же патронами (я всегда ходилъ съ пантронташемъ) въ тотъ же колокъ, гдѣ утромъ оставилъ копать. Не прошло и четверти часа, какъ собака снова нашла молодыхъ, которые и успѣли опять на деревья. Вдвоемъ мы убили безъ промаха всѣхъ восемь штукъ, да одного поймала на полу собака. Радость моя была большая, но сомнѣніе за утреннюю охоту и до сихъ поръ

остается не рѣшеннымъ, тѣмъ болѣе потому, что, придя домой, я велѣлъ опинать копалуху и къ немалому моему удивленію нашелъ въ ней тридцать шесть ранокъ отъ дробн, а это доказывало, что я не стрѣлялъ по ней мимо. Какъ объяснить такой случай?... Только Соколовъ остался убѣжденнымъ въ томъ, что меня «сглазили», а ружье «испортили злые люди».

Зимю можно стрѣлять глухарей съ подѣзда утромъ и вечеромъ, когда они кормятся на деревьяхъ, но тогда трудно убить ихъ дробью, а самое лучшее стрѣлять изъ винтовки, потому что въ это время года глухари бывають чрезвычайно крѣпки на рану и близко къ себѣ не подпускають. Бѣдить въ объѣздъ лучше на саняхъ, глухари бывають смѣлѣе, но верхомъ хотя и ловчѣе для бѣды, зато невыгодно тѣмъ, что глухари рѣдко остаются на деревьяхъ въ то время, когда охотникъ соскочить съ коня, чтобы выстрѣлить; стрѣлять же съ лошади не всегда возможно. Объѣзжать глухарей нужно исподволь и никогда не слѣдуетъ бѣжать прямо на нихъ, а все какъ будто мимо, дѣлая кругъ все меньше и меньше. Бѣжать надо шагомъ и лучше вдвоемъ, для того чтобы одинъ потихоньку «свалился» съ дровней для стрѣльбы, а другой не останавливаясь бѣжалъ; тогда глухари сидятъ и послѣ нѣсколькихъ выстрѣловъ; если же лошадь остановится и послѣдуетъ выстрѣлъ, то глухари обыкновенно тотчасъ улетаютъ. Эта охота хороша только въ такія зимы, когда снѣгъ не глубокъ и гдѣ мѣста довольно ровны. У насъ въ Забайкальѣ она мало употребительна, потому что мѣста чрезвычайно гористы, а лѣса не чищенные.—Орочоны бѣдаютъ за глухарями подобнымъ же образомъ верхомъ на оленяхъ, но тоже вдвоемъ,—одинъ остается стрѣлять, другой же проѣзжаетъ не останавливаясь мимо. Еще разъ скажу, что зимою крѣпость глухаря къ ружью удивительна. Однажды я выстрѣлялъ въ него изъ винтовки большимъ козымъ зарядомъ, пуля попала въ задъ и вышла въ грудь, но глухарь полетѣлъ и упалъ сажень за полтора. Другой разъ я ударилъ по нему на деревѣ изъ штуцера конической пулей и развалилъ ему весь задъ, но глухарь тоже улетѣлъ и его напши на другой день утольщики, почти за версту отъ того мѣста, гдѣ я его стрѣлялъ.

Недаромъ сибиряки говорятъ, что если винтовка сразу бьетъ зимой глухаря, то съ такой можно смѣло ходить на медвѣдя.

Самая лучшая охота за глухарями на токахъ весною. Въ это время туземцы бьютъ ихъ сотнями, въ особенности орочны, которые живутъ постоянно въ лѣсу. Еще въ концѣ февраля, когда глухари лишь только что начнутъ прилетать на тока, какъ орочны разбиваютъ свои дымныя юрты около такихъ мѣстъ, гдѣ много глухарей и, посѣщая тока утромъ и вечеромъ, добываютъ ихъ на завтракъ. Но въ это время охота скучна, потому что глухарей прилетаетъ мало, токуютъ они вяло, бываютъ крайне осторожны и стрѣлять приходится далеко, ибо черствый свѣгъ не позволяетъ скрадывать осторожную птицу. Сидѣть же на одномъ мѣстѣ и караулить, когда какой нибудь глухарь прилетитъ подъ выстрѣлъ, скучно, да и холодно. Но въ февралѣ только голодующіе орочны, привыкшіе съ пеленокъ переносить всякую непогоду, бьютъ изрѣдка глухарей на токахъ, по большей части стрѣляя въ нихъ чуть не на авось на большое разстояніе. Самая же лучшая охота въ концѣ марта, когда станетъ гораздо теплѣе и когда глухари слетаются въ большомъ количествѣ. Вотъ объ ней-то мнѣ и хочется рассказать читателю, чтобъ познакомить его со всѣми сибирскими тонкостями этой охоты и привести нѣсколько случаевъ, доказывающихъ охотнику, какимъ образомъ онъ долженъ вести себя на глухариныхъ токахъ и какимъ неожиданностямъ подвергается стрѣлокъ на этой охотѣ. Не могу умолчать однако о томъ, что ранняя стрѣльба на току нехороша уже тѣмъ, что она дѣлаетъ глухарей крайне осторожными и внослѣдствіи недобрыми даже къ малѣйшему пороку. На такихъ «опуганныхъ», какъ здѣсь говорятъ, токахъ, глухари, въ продолженіи всего токованья, бываютъ дни до невѣроятности, щелкаютъ худо и садятся преимущественно на поле, прилетая только утромъ; если же иногда и пожалуютъ съ вечера, то садятся вдали отъ тока. Вотъ почему туземцы, посѣщавшіе тока изъ крайности въ началѣ этого періода, никогда не бываютъ на таковыхъ въ самый разгаръ токованья, а охотятся на другихъ, не опуганныхъ.

И къ благоразумію ихъ нужно отнести то правило, котораго они по возможности придерживаются—то есть: они опугиваютъ тока только худые, но хорошіе всегда оставляютъ для болѣе удобнаго времени. На небольшихъ глухариныхъ токахъ есть, такъ сказать, свои хозяева,—это старые глухари токовики, которые прилетаютъ раньше всѣхъ на тока и первыми начинаютъ токовать. Слыша ихъ пѣснь, прилетаютъ другіе, молодые; они вторятъ хозяину и учатся. Часто случается такъ, что токовикъ запаздаетъ, то ранѣе прилетѣвшіе глухари сидятъ и не токують безъ своего вожака; но лишь только появится опытный пернатый ловеласъ и начнетъ свою любовную пѣснь,—какъ всѣ молодые начинаютъ щелкать, токъ оживаетъ и принимаетъ свой особый характеръ. Поэтому на небольшихъ токахъ токовиковъ не стрѣляютъ, иначе можно испортить все дѣло и пожалуй уничтожить токъ въ текущую весну. На большихъ же токахъ «хозяевъ» много и тамъ токовики не играютъ такой важной роли.

Глухариная охота на токахъ это первая искра, послѣ скучной и долгой зимы, которая поджигаетъ нетерпѣливаго горячаго сибирскаго охотника и заставляеть его забывать нерѣдко необходимую работу, службу и семью.

До сихъ поръ промышленникъ былъ покоенъ духомъ и не обращалъ вниманія на свою винтовку, которую уже давно не брать въ руки; но съ появленіемъ марта онъ какъ бы воспламеняется, не разъ чиститъ и промываетъ свое любимое ружье, которое такъ долго висѣло безъ употребленія; стрѣляетъ изъ него въ цѣль, какъ бы забывая, что оно бьетъ хорошо, льетъ пули, приготовляетъ заряды—словомъ готовится бросить домъ и поспѣшить на давно ожидающіе его тока, гдѣ уже появились глухари и, разгоряченные весеннимъ солнцемъ, каждый день поютъ свою любовную пѣсню. Но промышленникъ все еще какъ будто не вѣритъ себѣ, не вѣритъ оживляющейся природѣ, не вѣритъ давно наступившему урочному времени и нерѣдко спрашиваетъ своихъ товарищей: «а что, братъ, однако глухари теперь уже щелкаютъ?» Между тѣмъ, какъ онъ самъ, ѣдя «по дрова»,

не разъ слышаль своими ушами щелканье глухарей и самъ же рассказываль о томъ своимъ друзьямъ.

Наконецъ терпѣніе его лопается, онъ беретъ винтовку. бѣжитъ посидѣть вечеръ на току, но остается тамъ почевать и проводить утро, а съ этого дня онъ оживаетъ въ полномъ смыслѣ этого слова и посѣщаетъ тока во всякій свободный день, таская домой глухарей вязанками. Но въ мірѣ ничего нѣтъ вѣчнаго—и тока скоро надобѣдаютъ сибирскому промышленнику. Весна болѣе и болѣе вступаетъ въ свои права и онъ уже торопится теперь на увалы, въ солнопѣки, куда стали выходить ежедневно козули и изюбры...

У насъ въ Забайкальѣ на тока ходять промышленяты обыкновенно съ вечера, на которыхъ ночуютъ и проводятъ утро.

Посидѣть же только вечеромъ или утромъ бѣгаютъ одни служащіе люди, которымъ не всегда возможно прокоротать половину сутокъ въ лѣсу. Но подобная бѣготня удобна только тамъ, гдѣ тока близка къ жилому мѣсту. Да и что за охота идти съ тока поздно вечеромъ или на токъ чуть не съ полночи и пробираться по тайгѣ, по слѣпой чащѣ, съ опасностью раскроить себѣ лобъ или вытащить глазъ какимъ нибудь прутомъ или сукомъ. Не говорю уже о той досадѣ для охотника, когда, напримѣръ, слетится много глухарей съ вечера, а ему не удастся убить, да еще послѣ этого доведется тащиться тайгой домой!... О, это хуже тяжкаго наказанія!.. А такому-то наказанію чаще всего и подвергаются люди служащіе. Я это говорю потому, что самъ частенько испытываль на себѣ это наказаніе, почему и не могу вспомнить о немъ хладнокровно.

Поэтому для описанія болѣе удачной охоты я расскажу, какъ промышленяютъ глухарей на токахъ болѣе счастливые охотники, пользуясь вечеромъ и утромъ, а ночуя у огонька на току вмѣстѣ съ глухарями и часто грезя во снѣ объ удачныхъ выстрѣлахъ, проклятыхъ пуделяхъ, словомъ о тѣхъ воспоминаніяхъ, которыя и во снѣ не даютъ покоя усталому охотнику и лелѣють его восторженную душу...

Я зналь одного священника, страстнаго горячаго охотника, который частенько забываль о великопостной службѣ

и, пренебрегая суетной молвой міранъ, переодѣвшись въ простой нарядъ, не разъ задувалъ со мной чуть не въ припрыжку съ ружьемъ въ рукахъ и съ торбочкой на плечахъ на глухаринный токъ, чтобъ схватить тамъ вечеромъ, а если разгуляется душа—такъ и утро. Бывало я же и начну потомъ приставать къ батькѣ, «а что молъ, святой отецъ, какова сегодня была «утреня»? Ты все что-то молчалъ, а напротивъ краснобровые твои прилетане все что-то тормозились, какъ будто сердились, однако они тебя ругали»...

Бывало осердится батя и скажетъ «молчи, блудный сынъ; это ты, окаянный, виноватъ всему, а то я бы ни за что не пошелъ»... Когда же я прочиталъ батькѣ этотъ эпизодъ, онъ расхохотался и сказалъ—«Ну, ты ужъ что-то разоврался, тамъ этому не повѣрять. Ты, братъ, лучше это выкинь»...

Сибирскій промышленникъ забирается на токъ обыкновенно съ вечера, выбираетъ лучшее мѣсто и садится съ винтовкою куда нибудь подъ кустъ, къ большому дереву или прячется за валежину и дожидаетъ прилета глухарей. Гдѣ глухари не напуганы, тамъ они прилетаютъ рано, до «солнозаката», поэтому нужно приходиться раньше. Я сказалъ лучшее мѣсто, то есть такое, на которомъ преимущественно токують глухари; найти его не трудно—оно всегда чище, чѣмъ другіе пункты тока и на немъ видны глухаринный полетъ, перья и даже слѣды, если лежитъ снѣгъ или по току прошелъ палъ (т. е. огонь). Съ нетерпѣніемъ дожидаетъ охотникъ гостей, поглядываетъ во всѣ стороны—не сидитъ ли гдѣ нибудь глухарь; прислушивается ко всякому шуму, ко всякому лѣсному шелчку, что часто бываетъ въ тайгѣ весною, когда начнутъ отходить мерзлыя деревья,—не шелкается ли гдѣ нибудь глухарь? Но все тихо; отъ усиленнаго напряженія у охотника начинается рябитъ въ глазахъ, появляется шумъ въ ушахъ—онъ невольно протираетъ глаза, копаешь уши... Бывало сидишь и до того прислушаешься и приглядишься, что журчащая вода въ ручейкѣ кажется отдаленнымъ токованьемъ глухаря, какой нибудь наростъ на вѣткѣ—сидящимъ глухаремъ... Но вотъ вдругъ послышался шумъ отъ тяжелаго полета, мелькнула тѣнь по полу, захлопали крылья; заволыхались вѣтки—это пролетѣлъ глухарь



надъ лѣсомъ, спустился какъ будто кивну, потомъ взмыгъ кверху и съ размаху качаясь усѣлся на вѣтку какогонибудь дерева. А вотъ снова шумъ—это прилетѣлъ другой, тамъ еще и еще. Послышалось во всѣхъ сторонахъ токованье глухарей.

Но охотникъ сидитъ притаившись, безъ всякаго шума, безъ малѣйшаго движенія, онъ только слѣдитъ за прилетающими глухарями и даетъ имъ время «разцекаваться». Наконецъ стало смеркаться, промышленникъ выбираетъ ближайшаго глухаря, тихонько прицѣливается, спускаетъ курокъ и эхо отъ выстрѣла не успѣло еще раскатиться по горамъ, какъ слышится тяжелый «буттъ»—это упалъ глухарь съ дерева, какъ снапъ съ овсяной клады. Вдругъ всё замолкаетъ и только глухари сторожко повертываются на деревьяхъ, озераются кругомъ, но не видя никого, кромѣ сизаго облачка пороховаго дыма, потому что охотникъ послѣ выстрѣла тотчасъ припадаетъ въ тайникъ, они снова начинаютъ пощелкивать громче и громче и забываютъ о первомъ испугѣ. Но не спитъ притаившійся охотникъ, сердце его стучитъ сильнѣе обыкновеннаго, глаза горятъ и наблюдаютъ. Избравъ удобную минуту, въ тихомолку, онъ зарядилъ уже винтовку, снова приложился—бацъ и другой глухарь валится на землю. Такимъ порядкомъ иногда удается убить съ одного мѣста до трехъ и четырехъ штукъ. Но это рѣдко; по большей же части глухари послѣ втораго выстрѣла слетаютъ съ деревьевъ, пересаживаются на другія и улетаютъ часто очень далеко. Убитые подбираются охотниками только тогда, когда станетъ темно и остальные глухари разлетятся. Весь успѣхъ охоты состоитъ именно въ томъ, чтобы глухари не видали человѣка. — Если же они садятся далеко отъ засады, тогда стрѣлку приходится ихъ скрадывать, но объ этомъ я скажу послѣ, а теперь упомяну, что скрадывать глухарей чрезвычайно трудно и такимъ путемъ въ вечеръ много не убьешь. Для этого есть своего рода уловки. Теперь же, чтобы не забыть, я скажу еще, что стрѣлять глухарей на току можно двумя, тремя и даже болѣе охотникамъ, но съ тѣмъ условіемъ, что каждый стрѣлокъ долженъ тихо сидѣть въ засадѣ и не ходить до потѣмокъ. Такого рода

охота хороша и въ одинъ вечеръ можно набить цѣлый возъ глухарей, которые, прилетая или пересаживаясь съ одного мѣста на другое, попадають подъ выстрѣлы то того, то другаго стрѣлка. Зато одинъ нетерпѣливый охотникъ можетъ испортить все дѣло:—то онъ не вовремя начнетъ скрадывать глухаря и распугаетъ всѣхъ; то, убивъ, съ радости побѣжить за добычей и сдѣлаетъ тоже. О, тогда вмѣсто дружбы и удовольствія является невольная досада, даже злоба и ссора между охотниками. Напротивъ, если правило соблюдено—выстрѣлы раздаются со всѣхъ сторонъ, то и дѣло слышится «буттъ», «буттъ», и атакованные съ разныхъ концовъ глухари частенько теряются до того, что перестаютъ щелкать и только сидятъ на деревьяхъ или перелетаютъ недалеко съ одного на другое. По первымъ глухарямъ стрѣляютъ только въ такомъ случаѣ, если они пожалуютъ слишкомъ блиско къ притаившемуся охотнику, ибо частенько случается, что они садятся на то самое дерево, подъ которымъ сидитъ стрѣлокъ. Если же его убить, то спрятаться отъ него нельзя и онъ рано или поздно непременно замѣтитъ засаду и можетъ испортить все дѣло—улетитъ далеко, а къ нему станутъ садиться и другіе. Конечно я говорю это про такіе тока, на которые собирается много глухарей, что же касается до такихъ, гдѣ прилетаютъ одинъ или два—тамъ стрѣляютъ безъ разбору, въ первую удобную минуту. Надо замѣтить, что глухари не боятся огня и поэтому здѣшніе промышленники, въ холодное время, на току раскладываютъ небольшой костеръ, около котораго и грѣются.

Даже замѣчено, что глухари въ сумерки охотѣе садятся къ огню, чѣмъ въ темные углы тока. На этомъ основаніи, по окончаніи стрѣльбы, охотники нерѣдко почуютъ на самомъ току или не подалеку отъ него. Но предвидя ночѣвку нужно таборъ избрать ранѣе, заготовить дровъ до прилѣта глухарей, а собравшись вечеромъ на ночлегъ не кричать и не шататься попустому около огня, чтобъ разлетѣвшіеся глухари не боялись и къ утру собирались на токъ, не опасаясь встрѣтить вечернюю блокаду.

Не могу не сказать, что вечерняя охота на токахъ имѣетъ свой особый интересъ, особыя правила стрѣльбы, производить

сильнѣйшія впечатлѣнія на стрѣлка и живѣе задѣваетъ и волнуется его охотничью душу, въ особенности тогда, когда стрѣлокъ бьетъ изъ винтовки.

Даже днемъ битъ пулей гораздо интереснѣе, чѣмъ дробью. — но тутъ, тутъ приходится иногда стрѣлать въ совершенныхъ потемкахъ, когда, подойдя къ глухарю въ мѣру выстрѣла, едва отличаешь его отъ сучка или отъ общаго мрака; когда не видно не только цѣлика, но съ трудомъ замѣчаешь въ темнотѣ верхнюю грань ствола, цѣлишься по привычку, по привычкѣ къ ружью и съ замираніемъ сердца спускаешь курокъ. А выстрѣлишь и не знаешь убилъ или нѣтъ? потому что вылетѣвшимъ изъ дула огнемъ, не виднымъ днемъ, ослѣпить охотника, такъ что онъ нѣсколько секундъ ничего не видитъ, мракъ одѣваетъ его кругомъ и тогда только привычному уху знакомое «бутъ» скажетъ, что глухарь упалъ на полъ. О, съ какой радостію бѣжитъ тогда охотникъ къ тому мѣсту, гдѣ по его расчету должна упасть добыча; съ какой осторожностью пробирается онъ по лѣсу, чтобъ не попасть на какой нибудь кустъ и съ какимъ вниманіемъ проходитъ онъ мимо замѣченныхъ деревьевъ, чтобъ не потерять отыскиваемого мѣста...

Словомъ въ этой охотѣ есть какая-то таинственность, какія-то чары, которыя сильнѣе обыкновеннаго дѣйствуютъ на душу, живѣе волнуютъ кровь и дѣлаютъ какъ-то возвышеннѣе охотника, который, добравшись на огонь до табора, является къ своимъ товарищамъ какимъ-то побѣдителемъ, а сѣвши къ огоньку съ большимъ увлеченіемъ рассказываетъ про свой удачный выстрѣлъ, начиная съ самаго начала замѣченнаго имъ въ сумракѣ глухаря, не пропуская ни одного препятствія во время стрѣльбы и кончая сомнѣніемъ послѣ выстрѣла и боязнью потерять то мѣсто, гдѣ ему послышалось радостное «бутъ». Нечего и говорить о томъ, съ какимъ аппетитомъ ужинаетъ невзыскательный охотникъ и свернувшись около огонька спитъ потомъ крѣпкимъ, сладкимъ сномъ до утренней зори... Только охотники могутъ понять вполне такое счастливое положеніе человѣка!.. Да, а вѣдь рѣдко бываютъ такія минуты въ жизни счастливѣйшихъ міра сего.

Многіе сибирскіе промышленники, въ особенности туземцы?

не стрѣляютъ глухарей до самыхъ потемокъ, а только сидятъ спрятавшись и замѣчаютъ тѣ мѣста, гдѣ они садятся на деревья, токують, а потомъ спятъ. Когда же наступитъ сумракъ, стрѣлки отправляются съ винтовками, подходят къ спящимъ глухарямъ на самое близкое разстояніе и бьютъ какъ днемъ. Конечно въ лунныя ночи охота эта хороша и занимательна; ее здѣсь называютъ «стрѣльба по мѣсяцу», но въ темныя ночи надо быть только ороحوномъ, чтобъ ходить по чащѣ лѣса, отыскивать замѣченныхъ сидящихъ глухарей и стрѣлять по нимъ почти безъ промаха. Я спрашивалъ туземцевъ къ чему они это дѣлаютъ, когда можно бить много глухарей и въ сумеркахъ? — они говорятъ, что ночью птица гораздо смиреннѣе, пускаетъ къ себѣ очень близко и послѣ промаха боится летѣть, чтобы не убитъся объ деревья, а когда и слетитъ съ дерева, то въ потьмахъ задѣваетъ за вѣтки и нерѣдко падаетъ на полъ. Они говорятъ, что охота эта еще лучше и добычливѣе съ огнемъ, для чего они дѣлаютъ факелы изъ свернутого въ трубку береста и съ ними, при сильномъ освѣщеніи, отыскиваютъ спящихъ глухарей и уже бьютъ навѣрняка. Я не пробовалъ такой охоты и потому не могу сказать ничего о ея достоинствахъ и недостаткахъ, но, представляя себѣ ее въ натурѣ, мнѣ кажется, она должна быть крайне интересна.

Я уже сказалъ выше, что утромъ глухари начинаютъ щелкать чрезвычайно рано, поэтому охотники еще до-свѣту тихонько отправляются на токъ и разсаживаются по удобнымъ мѣстамъ для караула.

Утренняя охота на току ничѣмъ не отличается отъ вечерней, правила одни и тѣ же. Первыхъ токовииковъ не бьютъ, а даютъ время слетѣться побольше глухарямъ и «расщелкаться», для того чтобы они вошли въ азартъ. Тогда можно стрѣлять съ одного мѣста по нѣскольку разъ. Если же глухари садятся на полъ, то охотнику лучше стоять гдѣ нибудь около дерева, чѣмъ сидѣть, потому что токовиики, даже въ сильно-возбужденномъ состояніи, тотчасъ замѣтятъ человѣка, который начнетъ подниматься съ пола, и улетятъ. Стрѣлять же глухарей, токующихъ на полу, сидя, крайне неудобно, особенно изъ винтовки и въ то время, когда еще очень темно.

Бывало слышишь кругомъ токованье, этого мало — слышишь очень ясно ихъ походку по сухому мелкому дрѹму, густому ягоднику, слышишь шорохъ отъ распущенныхъ до земли крыльевъ, а при всемъ усиленномъ всматриваніи увидать не можешь. Досада страшная, въ особенности тогда, когда глухари ходятъ слишкомъ близко къ засадѣ. Вотъ наконецъ схватишь глазомъ певелящуюся черноту между кустами, обрадуешься, начнешь прицѣливаться, — но ничего не видно! — и глухарь какъ будто исчезнетъ; снова ищешь его съ большимъ напряженіемъ, въ глазахъ зарябитъ, сдѣлается еще досаднѣе, а боишься, какъ бы не запоздать и не дотянуть до свѣта, вотъ и станешь вытягиваться изъ тайника, чтобъ встать на ноги, какъ вдругъ всѣ глухари въ одно мгновеніе съ шумомъ поднимаются съ пола и улетаютъ... Въ это время невольно осовѣешь, поглядишь имъ вслѣдъ, плюнешь съ досады и конечно выругаешься, какъ будто птица виновата въ томъ, что сглухилъ самъ... Вотъ для того-то, чтобъ не подвергать себя такой неудачѣ и не раскисаться, есть особое правило, котораго придерживаются здѣшніе туземцы. Они говорятъ, что охотнику нужно сидѣть всегда на-готовѣ и въ то время, какъ только глухарь, захлобывавъ крыльями, съ шумомъ начнетъ садиться на полъ, стрѣлокъ въ одно мгновеніе долженъ «соскочить на ноги», то есть быстро встать, тогда глухарь этого не замѣтитъ, хотя бы и сѣлъ очень близко къ засадѣ. Въ то же время, когда глухарь пролетаетъ мимо, нужно свистѣть, тогда онъ тотчасъ огибаетъ дугу и скоро садится. Правиламъ этимъ я придерживаюсь донинѣ и могу сказать по опыту, что они почти всегда вѣрны.

Послѣ нѣсколькихъ выстрѣловъ глухари дѣлаются крайне осторожными, въ особенности послѣ восхода солнца, тогда нужно немножко подождать, дать имъ время забыться и рас-токоваться, а потомъ уже пробовать скрадывать токовиковъ. Дѣло это мудреное и требующее знанія и опытности охотника, который, замѣтивъ щелкающаго глухаря и высмотрѣвъ поудобнѣе мѣстность, начинаетъ подходить изъ-за деревьевъ, прячась за ихъ толстые стволы.

Но это не хитро, а хитро сдѣлать такъ, чтобы глухарь не видѣлъ охотника; для этого стрѣлокъ продолжаетъ свой

путь съ величайшей осторожностію, дабы не наступить на сухой сучекъ, не шаркнуть ногами или платьемъ и шагаетъ только тогда, когда глухарь точитъ, то есть находится въ сильно-возбужденномъ состояніи. Въ это время ловкій промышленникъ успѣваетъ дѣлать до пяти большихъ шаговъ и останавливается какъ вкопанный на одномъ мѣстѣ, не шевеля ни однимъ членомъ, гдѣ бы ему не пришлось остановиться; лишь только глухарь послѣ главнаго удара начнетъ опять точить, какъ охотникъ снова подвигается къ нему на нѣсколько шаговъ. Продолжая путь такимъ образомъ, можно подойти очень близко, но винтовка этого не требуетъ—изъ нея удобно стрѣлять на 40 и на 50 сажень, а на это расстояние рѣдкій разъ не скрадешь глухаря, въ особенности высоко сидящаго на деревѣ. Гораздо труднѣе скрасть его токующаго на полу.

Многіе здѣшніе промышленники, въ особенности орочны, умѣютъ ловко приманивать къ себѣ самцовъ, хлопая руками объ одежду и подражая горловыми звуками голосу копалухи.

Заслыша это, глухари думаютъ, что прилетѣла самка и квокцетъ, почему мгновенно бросаютъ токовать и частенько прилетаютъ къ охотнику чуть не подь самый носъ, — тутъ ужъ зѣвать не слѣдуетъ, а нужно быть на-готовѣ и стрѣлять немедленно, ибо самцы тотчасъ замѣтятъ ошибку и улетятъ. Въ лучшую пору токованья, не смотря на частую стрѣльбу, глухари, разлетѣвшись по закрайкамъ тока, щелкаютъ иногда часовъ до десяти утра. Для этого хорошо имѣть дальнобойную винтовку или хорошо пристрѣленный штуцеръ и бить ихъ на далекомъ разстояніи. Только охотникъ можетъ повѣрить тому, какъ пріятно иногда снять токовица съ макушки высокаго дерева сажень за семьдесятъ или болѣе!! Однажды послѣ счастливой охоты на току, я возвращался уже домой съ тяжелой ношей глухарей, какъ вдругъ въ боку токовища, на закрайкѣ лѣса, увидалъ щелкающаго глухаря, который сидѣлъ на самой верхушкѣ огромнаго дерева. Со мной была винтовка сибирской работы, чрезвычайно дальнобойная и цѣльная. Я остановился и началъ махать платкомъ, но глухарь не обращалъ на меня ни малѣйшаго вниманія, какъ бы говоря: «врешь, братъ, не достанешь, а меня не скрадешь, я

тебя вижу». Подумавъ это, я прицѣлился и выстрѣлилъ среднимъ, «глухариннымъ» зарядомъ, — но глухарь сидѣть и продолжать нацѣлывать свою любимую пѣсню.

Я зарядилъ большой «ковій» зарядъ и снова ударилъ по немъ — гѣвецъ тотчасъ слетѣлъ съ могучей сосны и «свѣчкой» или, какъ здѣсь говорятъ, «столбомъ» — взмылъ вверхъ, но, подвѣвшись на высоту дерева, вдругъ пошелъ «наутуръ» книзу и упалъ не далеко отъ сосны. Отъ радости я ошалѣлъ, у меня затряслись руки и ноги, я готовъ былъ расцѣловать свою винтовку, готовъ былъ подѣлаться своими переполненными чувствами со всякимъ человѣкомъ... Словомъ, радость моя была неописанная!!.. Со мной былъ природный сибирякъ, страстный охотникъ, который сначала меня долго «отпѣкивалъ», чтобъ не стрѣлять, а когда я убилъ глухаря, товарищъ мой сперва привскочилъ, а потомъ присѣлъ и долго былъ въ ладони, съ удивленіемъ поглядывая то на меня, то на винтовку, говоря: «это, братецъ, окаязія!!.. — Ну! молодець, баринъ! Ай-да старуха!..» — такъ я называлъ свою сибирячку-винтовку. Отправились за глухаремъ; я нарочно сдѣлалъ сажень и смѣрилъ разстояніе; оказалось, что я выстрѣлилъ за девяносто шесть сажень, а для глухаря, изъ сибирской винтовки, это громадное разстояніе. По крайней мѣрѣ такой удачный выстрѣлъ въ моей жизни былъ пока только одинъ...

На большихъ, съискони извѣстныхъ токахъ здѣшніе промышленники, для стрѣльбы глухарей, дѣлаютъ потайныя сидьбы, въ которыхъ прячутся для караула, а для ловли глухарей ставятъ петли. Сидьбы устраиваются различнымъ образомъ: изъ жердочекъ, разнаго лѣснаго хлама и рѣдко моха. Для постанова же петель дѣлаются «томбока», т. е. валются небольшія деревца, кладутся комельками на свои пеньки, переплетаются между собой вершинами, къ нимъ подкладываются жерди, валежники, разный лѣсной дромъ — и томбокъ готовъ.

Другими словами, на току дѣлается кое-какъ родъ изгороди, которая бываетъ вышиною не болѣе аршина, зато длиною такова, чтобы могла охватить кругомъ главное токовище, пересѣкаясь между собою подъ разными углами. Изгородь

эта должна быть настолько часта, чтобы глухарь сквозь нее пройти не могъ.

Въ удобныхъ мѣстахъ тока, въ томбокахъ оставляются небольшие воротца, между вбитыми въ землю кольщиками; шириною они бываютъ не болѣе полуаршина; вотъ въ этихъ-то воротцахъ и настораживаются крѣпкія петли весьма различными способами, кто какъ умѣетъ. Дѣло въ томъ, что глухари, спустившіеся токовать на поля, непрестанно бродятъ по току, но, не имѣя возможности попасть чрезъ томбокъ, идутъ въ воротца и попадаютъ въ петли, которыя сучатся изъ крѣпкихъ постегонковъ или бѣлаго или чернаго волоса, смотря потому, когда ставятся петли, т. е. при снѣгѣ или по чернотопу. Число петель или воротцевъ зависитъ отъ прилежанія охотника и обширности тока. Нелѣзные промышленники устраиваютъ томбока и ставятъ петли на нѣсколькихъ токахъ и ловятъ глухарей нерѣдко въ огромномъ количествѣ. Даже кочевые туземцы дѣлаютъ томбока, поселяясь на это время вблизи токовъ и посылая для осмотра ловушекъ утромъ и вечеромъ ребятшекъ, женъ и престарѣлыхъ проказовъ. Глухарь, попавшій въ петлю, обыкновенно пятится и, скоро затянувъ ее, задыхается; но копалуха бьется во всѣ стороны, отчего частенько отрываетъ петли и улетаетъ.

Кромѣ того, я долженъ замѣтить, что глухари во всякое время года очень часто попадаютъ въ различные самоловы, поставленные вовсе не на ихъ голову. Они проваливаются въ ковы и звѣриныя ямы, подходятъ подъ тяжелыя звѣринныя пасты, даже стрѣляются на лисьихъ лукахъ и убиваются въ заячьихъ пастушкахъ и «кулёмкахъ». Но въ первыхъ случаяхъ они приносятъ большую досаду звѣровщику, потому что спускаютъ ловушки, приготовленныя на крупную дичь, а, попавъ въ ямы, раскрываютъ тайники, хлопещутъ въ нихъ крыльями, стараясь вылетѣть, и тѣмъ только пугаютъ осторожныхъ звѣрей.

Старый глухарь бываетъ сухъ и черствъ; его нужно вымачивать и шпиговать свинымъ саломъ, тогда онъ можетъ быть лакомымъ кускомъ. Многіе промышленники, ощипывая глухарей, хвостовыхъ перьевъ не выдергиваютъ, а отрѣ-



заютъ весь хвостъ съ частицей мяса, расправляютъ перья вѣеромъ и засушиваютъ. Такіе вѣера довольно красивы и сибиряки вѣсятъ ихъ обыкновенно въ избахъ подъ матками или подъ верхними колодами оконъ, въ горизонтальномъ положеніи, такъ что они качаются и кружатся отъ малѣйшаго движенія воздуха.

Пересказавъ читателю почти все, что зналъ о глухарѣ, я возвращаюсь опять къ токамъ, и еще разъ скажу, что весенняя охота на нихъ, въ нашихъ краяхъ, бываетъ очень добычлива, доставляетъ большое удовольствіе истому охотнику и крайне интересна для любителя природы. Мнѣ кажется, что ни на одной другой охотѣ не бываетъ такихъ своеобразныхъ случаевъ, такого удовольствія, смѣху, досады—какъ на токахъ. Чтобы познакомить читателя съ характеромъ этого промысла, я передамъ нѣсколько случаевъ.

Одинъ охотникъ, въ числѣ другихъ, былъ со мной на току, но просидѣлъ цѣлый вечеръ и не могъ убить ни одного глухаря. Собравшись на таборъ къ ужину, и разсѣвшись около огонька, мы начали надъ нимъ подсмѣиваться. Обиженный товарищъ и нами и несчастнымъ жребіемъ охоты сначала долго отсмѣивался, но наконецъ обидѣлся, улегся спать и сказалъ, что завтра ему «Богъ подастъ невидимо глухаря».—Рано утромъ онъ всталъ прежде всѣхъ и принялся будить насъ; когда мы присѣли опять къ огоньку, чтобы поскорѣе выпить хотя по чашкѣ чаю, охотникъ нашъ отправился «обзирать окрестность», по выраженію какаго-то чудака-нѣмца; всѣ товарищи засмѣялись, пожелали ему хорошаго успѣха и, отпустивъ на его счетъ нѣсколько калямбуровъ, между прочимъ, кто-то сказалъ: «смотри не ходи такъ, возьми съ собой винтовку, неровень часъ, пожалуй какъ на грѣхъ прилетитъ глухарь и сядетъ тебѣ на голову» и въ это время догналъ его и подаль ему винтовку. Не прошло и пяти минутъ, какъ въ самомъ дѣлѣ въ ту сторону, куда ушелъ охотникъ, пролетѣлъ глухарь и усѣлся противъ должника природы;—всѣ захохотали—вдругъ раздался выстрѣлъ. а чрезъ нѣсколько минутъ явился къ намъ товарищъ съ глухаремъ въ рукѣ и, смѣясь отъ души, разсказалъ, что проклятый глухарь засталъ его въ самую критическую минуту

и что ему, не смотря на свое неловкое положеніе, пришлось стрѣлять сидя...—Всѣ хототали до упаду отъ подробностей счастливой охоты и невольно вспомнили вчерашнее его предсказаніе!.. А подобные случаи повторяются частенько!..

Однажды утромъ ударилъ я по токующему глухарю на полу крупной дробью; глухарь свернулся и захлобыстался на мѣстѣ, спустя нѣсколько минутъ подбѣжалъ я къ нему, потому что онъ былъ одинъ и другихъ токовиковъ не было,—но, увы! глухаря не оказалось. Исчезъ, какъ въ воду канулъ, каналья. Всѣ поиски оказались тщетными.

Другой разъ мнѣ довелось выстрѣлить изъ винтовки по глухарю, который токовалъ на огромной листовницѣ. Онъ упалъ ту же минуту послѣ выстрѣла. Зарядивъ винтовку и покуривъ, я пошелъ, чтобы взять добычу,—но не нашелъ и этого. Токъ былъ недалеко отъ моей квартиры, привели мою охотничью собаку, которая тоже найдти его не могла, потому что свѣжихъ слѣдовъ на току было много, а крови отъ раненаго глухаря не было ни капли. Спустя нѣсколько дней на тѣхъ же токахъ, гдѣ я стрѣлялъ, другіе охотники нашли съ переломленными крыльями двухъ глухарей, которые, не смотря на свое увѣче, всетаки явились на токъ пѣшкомъ. По ранамъ, выбитымъ перьямъ изъ крыльевъ и другимъ наведеннымъ справкамъ мы дознались, что это были тѣ самые глухаря, которые ускользнули отъ меня. Случай эти я привелъ именно для того только, чтобъ показать читателю, насколько охотникъ долженъ быть внимателенъ къ раненой птицѣ, а поэтому онъ, мнѣ кажется, обязанъ сообразить всѣ условія выгоды и невыгоды охоты, сейчасъ ли ловить раненаго или оставить до другаго времени. Потому что, если токующихъ глухарей много, то лучше пожертвовать однимъ, чѣмъ лишиться многихъ, испортить все дѣло и пожалуй помѣшкать другимъ охотникамъ.

Случилось мнѣ тоже разъ скрасть глухаря, токующаго на свѣжномъ сугробѣ; подобравшись въ мѣру выстрѣла я пустилъ въ него изъ винтовки, но обнизилъ и пуля ударила въ снѣгъ между ногами глухаря, который отъ выстрѣла и сброшеннаго подъ нимъ снѣга, какъ мячикъ, высоко прыскачилъ надъ сугробомъ, но, не замѣтивъ меня, тотчасъ же

началь токовать съ прежнимъ азартомъ. Разстояніе было недалекое и мнѣ пришлось просидѣть какъ истукану за толстымъ деревомъ не менѣе четверти часа, пока глухарь, всетаки не замѣчая засады, ушелъ съ этого мѣста за большой кустъ. Тогда только, тихо зарядивъ винтовку, я убилъ его вторымъ зарядомъ. Случай этотъ доказываетъ, какому самозавенію предается глухарь во время токованія и учить охотника быть невозможно хладнокровнымъ. Самое скверное стрѣлять глухарей почти вертикально кверху, когда они садятся на то самое дерево, подъ которымъ гайтся охотникъ. А такіе случаи бывають «сплошь и рядомъ».

Въ особенности скверно стрѣлять изъ винтовки, тогда по большей части бываетъ пудель. Но смѣшно смотрѣть въ это время на глухаря, когда онъ, слыша подъ собой шорохъ, не можетъ увидеть стрѣлка, потому что смотреть дальше, черезъ охотника, но всетаки, чувствуя бѣду, начнетъ вертѣться на сучкѣ и заглядывать во всѣ стороны. Въ такомъ случаѣ лучше стрѣлять другому охотнику, откуда нибудь съ боку, если только это возможно. Или же, спрятавшись самому, бросить кверху сучкомъ, тогда случается, что глухарь перелетаетъ на другое дерево и садится недалеко, какъ бы любопытствуя причиной своей тревоги. Чаще всего подобные случаи бывають тогда, когда подъ деревомъ у охотника горитъ небольшой огонекъ, такъ что, при удачномъ выстрѣлѣ, глухарь можетъ упасть прямо на огонь. Я знаю одинъ примѣръ, какъ глухарь, убитый другимъ охотникомъ, упалъ съ дерева прямо на сидящаго подъ нимъ стрѣлка, но отъ защиты его руками былъ отброшенъ прямо на кипящій котелокъ съ кирпичнымъ чаемъ. Смѣху было много и съ тѣхъ поръ этого промышленника стали дразнить тѣмъ, что онъ «дремалъ на току, а прилетѣвшій глухарь выпилъ у него весь котелокъ чаю» — Впослѣдствіи его прозвали просто «глухаремъ», чего онъ страшно не любилъ и принималъ это названіе какъ брань.

Познакомившись и съ западной Сибирью поближе, мнѣ и здѣсь не разъ уже удавалось охотиться за глухарями, которые въ этой половинѣ обширной Сибири, по крайней мѣрѣ на Алтаѣ, въ Барнаульскомъ горномъ округѣ несравненно

больше забайкальскихъ. Не могу опредѣлить научно—составляютъ ли забайкальскіе глухари особый видъ отъ своихъ сородичей западной Сибири, но завѣрю читателя въ томъ, что забайкальскій глухарь отличается не только меньшимъ ростомъ, но и опереніемъ. Глухарь западной Сибири не такъ черенъ, а сѣрбуроватъ и величиной превосходитъ забайкальскаго даже болѣе чѣмъ вдвое. Дѣйствительно въ окрестностяхъ Барнаула бываютъ такіе великаны, что вытягиваютъ до 30 фунтовъ; даже осенніе, молодые глухарята уже больше восточныхъ собратьевъ и вѣсятъ 14—18 фунтовъ. Это я говорю о самцахъ, но самки хотя и больше, но такой рѣзкой равнины, кажется, не представляютъ. Жизнь и характеръ глухаря въ западной Сибири, повидимому, одинаковы и ничѣмъ особеннымъ не отличаются. Но вотъ обстоятельство, которое меня поразило,—это то, что барнаульскіе промышленники не имѣютъ понятія о глухаринныхъ токахъ и увѣряютъ или, лучше сказать, несутъ иногда о глухаринномъ спариваніи такую дичь, что слушать тошно. Большая часть здѣшнихъ охотниковъ убѣждены въ томъ, что глухари постоянныхъ токовъ не имѣютъ, а пользуются случайностію и токують гдѣ Богъ пошлетъ, и на образовавшіеся тока́ прибѣгаютъ только гѣшномъ, разбрасываютъ слону, которую находятъ самки, склеиваютъ ее и тѣмъ оплодотворяются.

Мнѣ довелось жить въ Барнаульскомъ округѣ вотъ уже нѣсколько лѣтъ и жить именно въ той мѣстности, гдѣ глухарей довольно много. Не смотря на все мое стараніе я не могъ отыскать ни одного глухаринаго тока и здѣшніе промышленники, не взирая на обѣщанную порядочную плату, не помогли мнѣ въ этомъ. Что дѣлать,—быть можетъ время будетъ счастливѣе и тока́, по всей вѣроятности, окажутся болѣе настойчивымъ охотникамъ.

Въ Барнаульскомъ округѣ бьютъ глухарей такъ же, какъ и Забайкаломъ, преимущественно изъ винтовокъ, случайно съ ними встрѣтившись или охотясь съ собаками осенью. Кромѣ того здѣшніе глухари очень любятъ весною по первому приталу и осенью при опаденіи листа вылетать на дороги, бродить по песку и клевать дресву. Этимъ пользуются охотники и скарауливаютъ ихъ на такихъ излюбленныхъ мѣстахъ. Въ

концѣ лѣта и всю осень до самыхъ снѣговъ, особенно въ тѣхъ мѣстахъ, гдѣ есть ягодники, здѣсь ловятъ глухарятъ въ силыя и такъ называемыя пружки. Это ничто иное какъ петли, придѣлываемыя къ оцепамъ и разбиваемыя на тѣхъ мѣстахъ, гдѣ водятся глухари.

Тѣ и другія ставятся на чистыхъ пригоркахъ тайги или черни, какъ здѣсь зовутъ, то есть на тѣхъ мѣстахъ, гдѣ глухари любятъ гулять во всякое время. Приманкой служитъ битое стекло, которое блеститъ болѣе чѣмъ дресва и приманиваетъ глухарей. Они, подбирая стеклушки, попадаютъ въ настороженные петли, кои срываются съ сторожки, а готовые оцепы не замедляютъ задернуть силокъ—и глухарь пойманъ за ногу, шею, крыло,—за что придется. Иногда для приманки бросаютъ—кажину и рябину, такъ какъ не во всѣхъ деревняхъ можно найти даже и негодное стекло.

Глухари ужасно, какъ видно, любятъ блестящіе предметы, потому что были такіе случаи, что въ Барнаулѣ покупали на базарѣ не одинъ разъ такихъ пернатыхъ аборигеновъ здѣшняго края, у которыхъ уже на кухнѣ открывали въ зобахъ проглоченныя золотины, подваченныя глухарями, конечно не въ владовой или казначействѣ горнаго вѣдомства, а вѣроятно въ тайжныхъ золотоносныхъ россыпяхъ и—увы! быть можетъ еще неизвѣстныхъ золотопромышленникамъ, шарящимся по всей тайгѣ и нерѣдко убивающимъ на поиски «презрѣннаго металла» все свое состояніе!! Послѣ такихъ случаевъ съ глухарями, нѣкоторые искатели хватились за счастливую идею отыскать новую Калифорнію чрезъ изслѣдованія чисто полицейскаго характера: кѣмъ, гдѣ, когда, у кого и проч. купленъ такой-то глухарь, чтобъ по немъ добраться до искомаго ларчика,—но и тутъ увы! Поиски оказывались все какъ-то тщетными; базаръ великъ, память избѣжала, а случаи рѣдки. Поищутъ, поищутъ, вздыхая почесутся, да и плюнутъ...

Описаніе я кончилъ; хочется поболтать, подѣлиться съ читателемъ, котораго прошу вообразить, что онъ, послѣ вечерней охоты на току, сидитъ у огонька и слушаетъ рассказы сотоварищей.

Въ одно морозное утро сидѣлъ я на току по рѣчкѣ Ма-

лому Урюму. Когда я пришел, было еще темно. Со мной был охотник, который засел на току по лѣвую сторону, а я помѣстился недалеко от него на самом берегу рѣчунки, ширина которой была не болѣе трехъ сажень. По срединѣ рѣчки шла дорога, по ней возили на промысел бревна, уголь, мохъ и прочіе припасы. Не прошло и четверти часа, какъ прилетѣлъ глухарь и сѣлъ противъ меня на дерево; я выстрѣлилъ, глухарь упалъ; въ то же время послышался шумъ; чтобъ не помѣшать другому глухарю сѣсть, мнѣ пришлось юркнуть на полъ за небольшой пенекъ, стоящій на самомъ берегу рѣчки; но глухарь сдѣлалъ лучше—онъ спустился на ледъ и усѣлся противъ меня не далѣе двухъ аршинъ. Что мнѣ было дѣлать? Я притаился и едва переводилъ дыханіе.

Глухарь, не думая долго, распустилъ крылья, поднялъ вѣеромъ хвостъ и принялся нацѣлкивать свою любимую пѣсню. Положеніе мое было крайне неловкое: пошевелиться нельзя, достать глухаря нечѣмъ; будь у меня револьверъ или даже палка, я бы убилъ его сразу. Приходилось сидѣть какъ истукану и только впологлаза наблюдать за пѣвцомъ. Наконецъ, подумавъ, что его должно быть видно моему товарищу, я безъ малѣйшаго движенія проговорилъ: «стрѣлай». Глухарь въ это время присѣлъ, будто вадрогнулъ, пересталъ щелкать, посмотрѣлъ почти въ упоръ на меня, но, не распознавъ засады, снова началъ токовать. Я повторилъ опять «стрѣлай», глухарь вель себя такъ же,—но выстрѣла не было. Меня начинало бѣсить такое положеніе и я почти закричалъ «стрѣлай! что-жь ты сидишь! заснуть что ли?» Только послѣ этого пѣвецъ вдругъ поднялся и сѣлъ на дерево, тогда ужъ я вдохнулъ свободнѣе и, тихонько зарядивъ винтовку, удачнымъ выстрѣломъ, не смотря на темноту, спихнулъ его съ высокой лиственницы.—По этому случаю можно повѣрить, что у глухаря обоняніе плохое, а глаза, во время любовной истомы, не различаютъ предмета на такомъ близкомъ разстояніи.

Для того же, чтобъ познакомить читателя съ сибирскими случайностями на охотѣ, я передамъ рассказъ одного извѣстнаго, въ свое время, здѣшняго звѣровщика. Вотъ что говорилъ мнѣ мой пріятель, покойный старикъ Дмитрій Кудряв-

цевъ, когда у насъ на звѣронѣ какъ-то зашелъ разговоръ о разныхъ встрѣчахъ и несчастіяхъ, бывшихъ съ сибирскими промышленниками.

«Нѣтъ, баринъ, вотъ что я тебѣ скажу, послушай-ка. Когда Шлякинскій (сереброплавильный) заводъ находится въ дѣйствиіи, я былъ штатнымъ угольщикомъ и ходилъ въ куренѣ за мастера. Народу у меня было человекъ десять и все ребята славные, одно слово работники! Дѣло было передъ Пасхой; ну, извѣстно, передъ такимъ праздникомъ на урокѣ какая работа, это вѣдь не то, что на поденщицѣ, я и отпустилъ своихъ ребятъ домой, а самъ взялъ винтовку, да и пошелъ на токъ, а токъ былъ богатѣйшій, не смотря не то, что недалеко отъ него былъ трахтъ (тропинка) бѣглыхъ. Тогда въ заводѣ-то была тюрьма и эти «несчастные», бывало какъ только ударить тепло, такъ они какъ гуси и потянутся въ походъ, кто куда вздумалъ, другъ за другомъ—значить бѣгутъ, вѣдь всякому не охота цѣпями-то грохать, а охота на свободу, лестно, значить, свою сторону увидеть... Посидѣлъ я на току вечеръ, убилъ двухъ глухарей, да и остался ночевать, молъ не дастъ ли Богъ еще чегонибудь въ утро, дескать къ празднику дичину всякому надо, какъ свесу къ управителю глухаря два, такъ глядишь стагана два, а нѣтъ такъ и три водки и схватишь. Оно съ устатку-то и ладно; я же былъ пьющій, чего красить себя, вѣдь не дѣвка. Вотъ я переночевалъ, утромъ всталъ чуть свѣтъ, а морозъ такой стукнулъ, что вся грязь такъ и закоковѣла. Но ничего, я таки еще убилъ двухъ глухарей, да и пришелъ къ огоньку, гдѣ ночевалъ, наставилъ котельчикъ чаю, а самъ прилегъ, меня какъ пригрѣло, я и уснулъ. Со мной собака была, которую я держалъ на привязи, а то не дастъ и стрѣлить. Вотъ только я и слышу, что Сѣрдъ будто ворчитъ на кого-то,—я цытъкнулъ, не унимается, ворчитъ да и только. Что молъ за оказія, неужели гдѣнибудь онъ волка видитъ, а то на козулю ворчать не станеть, козулю увидить такъ только взвизгиваетъ—это вотъ лежу, да и думаю, а Сѣрдъ все ворчитъ, да ко мнѣ трется. Вотъ я сѣлъ, оглядѣлся—нѣтъ никого. Я его ударилъ, онъ и не визгнулъ. Я опять прилегъ, Сѣрдъ все ворчитъ да и только. Ну, думаю, что-то не

ладно! Я опять съелъ, да и смотрю на Сѣрко—куда онъ глядитъ. А недалеко отъ меня быть небольшой колочекъ, такъ прутничекъ одинъ, да ярикъ. Ну-ка я глядѣть туда, ну-ка глядѣть—и вижу между кустиками человекъ шевелится и ползеть, значить, ко мнѣ. Ладно же думаю, ползи же ты, такой-сякой, я тебя угощу по-пріятельски; хорошо, что не на соннаго натакался, а самъ взялъ да и прилежь нарочно, будто его не вижу, посмотрю, молъ, что онъ станетъ, варначина, дѣлать? Бояться мнѣ нечего, винтовка готова и Сѣрко со мной, а онъ, братъ, не выдастъ, лучше человекъ сохранить. Вотъ я лежу, а самъ смотрю прищурившись, чтобъ какъ нибудь не обробрѣть. Наконецъ вижу, что онъ ужъ пополезъ близко и ножъ у него въ рукѣ. Ну, какъ увидашь это—такъ меня моровомъ по всей кожѣ и ободрало! Навалился на меня страхъ, я лежу да и думаю, а что какъ онъ, гадина, вдругъ на меня бросится, вѣдь кобель-то привязанъ, какъ прыгнетъ разъ меня, да разъ его — вотъ и концы въ воду. А самъ такъ и трясусь какъ въ лихоманкѣ,—да какъ соскочу вдругъ, да какъ зареву на него лихомѣтомъ, «что, ты, молъ, песь этакой; волчище смердящій! что ты это дѣлаешь, варначина? Что тебѣ надо? Хочешь, что ли, вотъ сейчасъ застрѣлю и отвѣта не дамъ ни Царю, ни Богу за тебя, бѣглеца?... Онъ, бѣдненькій, такъ испужался, что и ножъ изъ руки выпалъ, поглядѣлъ какъ бересто. Батюшка, такой-сякой,—говорить,—пусти душу на покаяніе, ничего я худаго не думалъ, я хотѣлъ только попросить у тебя хлѣбца...» Врешь, говорю, развѣ такъ хлѣба просять? Развѣ съ ножемъ въ рукѣ, да ползкомъ кусокъ-то вымаливаютъ.» —Отѣдь родной,—взмолился онъ—виновать, какъ передъ Богомъ прошу прощенья... Жалко мнѣ его стало, бросилъ я ему хлѣба, соли, чаю и велѣлъ ту же минуту убираться, да сказалъ, что если еще разъ его увижу, такъ молъ убью, какъ собаку убью!!.. Поклонился онъ мнѣ въ ноги, положилъ хлѣбъ за пазуху и пошелъ на дорогу. Ну не будь тогда со мной собаки, ужъ не знаю, что бы случилось? Однако бы онъ убилъ меня, варначина! Вѣдь ему что? убить человекъ все едино, что собаку. Вѣдь были же примѣры, что они, каторжане, убивали своего же брата за понюшку табаку. Онъ вѣдь своей шкурой не дорожить, сдѣ-



даетъ преступленіе—не узнають и ладно, а поймають—ну подеруть плетинками, вза бѣда, не впервые! А то посадятъ въ острогъ; значить до «рѣшанья», глядишь онъ, змѣй, изъ острога-то и убѣжить, близко-ли, далеко-ли,—пройдетъ годъ, либо два, тамъ его опять поймають, а онъ дорогой-то найдетъ себѣ «смѣнщика», либо просто назовется иначе, значить придетъ въ ту же каторгу подъ другимъ именемъ; быть положимъ Петромъ, а явится какимъ нибудь Селифаномъ. Ищутъ, ищутъ, уличить не могутъ, а товарищи хоть и знаютъ—ужь, братъ, не выдадутъ. Вотъ, глядишь, и пройдетъ такъ, а онъ проживетъ маленько, да, смотришь, и удереть опять какое нибудь колѣно!...

Звѣря, баринъ, не такъ бойся, какъ лихаго человѣка. Звѣрь такъ звѣрь и есть, напередъ знаешь, что онъ звѣремъ и Богомъ созданъ, а человѣкъ хуже, въ него не влѣзешь. Другой, посмотри-ка какимъ анделемъ притворится, а самъ какъ волкъ такъ и глядитъ какъ-бы зло сдѣлать...

Да вотъ что разскажу тебѣ еще: — другой разъ, уже вдолгъ послѣ того, нечаялъ я на томъ же проклятомъ току и сказать странно, что вышло!—Вотъ такъ же, пострѣлявъ съ вечера глухарей, я легъ спать да и вижу во снѣ, что во мнѣ пришелъ какой-то человѣкъ и просить меня, чтобъ я его похоронилъ и отслужилъ по немъ панихиду, а имя своего не сказалъ. Я и думаю во снѣ-то, да какъ же я его живаго-то хоронить стану, вѣдь я отвѣчу за это. Тутъ еще видѣлъ, что-то такое страшное и проснулся, да едва и опомнился, едва призналъ, что я ночью на току; ~~Видѣлъ~~ ~~видѣлъ~~ хѣсь, огонекъ чуть горитъ, на небѣ звѣзды видятся—навѣстно не въ небѣ, а вмѣсто хозыйки-то винтовка лежитъ около боку, да ножъ подъ головами. Вѣстимо дѣло—пугана ворона и куста бонтея. Вотъ я какъ оправился, взялъ помолился Богу, выпилъ чайку маленько, смотрю и стало отваривать, — ну, моги теперь глухари скоро защелкаютъ, схватилъ въ руки винтовку и сажу. А вотъ, слышу, гдѣ-то недалеко глухарь захлобыстался, а маленько погода и началъ наигрывать, да нащелкивать, смотрю ихъ ужь и много сидитъ по деревьямъ. Слава тебѣ Господи, вѣрно утро будетъ доброе — я и дай-ка ихъ побаживать, того да другаго, а они какъ оглазѣли,

сидять, отъ меня не летять, такъ что до солнвосходу-то я ихъ пять штукъ и отчекрыжилъ. Потомъ смотрю — вдругъ ни одного не стало, всё разметѣлись; должно быть, какъ свѣтло-то сдѣлалось, они и увидѣли меня, что я только зарежаю, паю, да глухарей собираю.

Ну, да молъ ладно, будетъ мнѣ и этого, благодараніе Богу!.. Пришелъ къ табору, присталъ какъ собака, дай-ко, думаю, чаю наставлю, пошью, да отдохну немножко. Нарубилъ сушнику, навѣсилъ котелокъ на таганчикъ, да и прилежъ маленько, а солнышко ужъ высоконько, меня такъ и позываетъ, такъ и замлаживаетъ на сонъ. Весною-то вѣдь всегда такъ, откуда этотъ сонъ и берется!.. Позади меня стояла лѣсина, большущая киствень, а около нея, на солнпежѣ, такая травница была, значить ветошь, что Боже упаси! а подъ лѣсиной-то, на корняхъ лежала куча сухаго ивороста. Я эту кучу и прежде еще замѣтилъ, какъ только на токъ пришелъ, да, признаться, и вниманія на нее не обратилъ, а оттуда же сушникъ таскать на огонь, думая про себя, что это кто нибудь чистилъ мѣсто для травы, покосовъ-то мало, такъ и много ставятъ сѣна по лѣсамъ, кто копну, кто двѣ набираетъ и то подспорье для хозяйства, а лѣсныя травы питательны, да и скотъ ихъ любитъ. Сталъ я пить чай и началъ огонь-то разбрасывать, а то жарко стало, распотѣлъ, да какъ-то вѣтромъ дунуло, головешка сорвалась у меня съ палки да и угодила прямо въ траву, а она, ветошь, значить, сухая,—вотъ и запластало, вотъ и вяло крутить; гляжу и куча загорѣлась,—ну, да ничего, гори-же молъ и ты. Повалилъ дымъ, начало трещать, и лѣсину-то всю полымемъ охватило. Потомъ, слышу, въ кучѣ, какъ будто, что-то зашипѣло, обгорѣлые прутья стали пошевеливаться и повнесло изъ нее такимъ смрадомъ, какъ-то вонько, что просто муторно стало, нндо духъ захватываетъ. Я хотѣлъ встать, и чай въ ротъ не лѣзетъ, — какъ вдругъ куча эта распахнулась, гляжу, въ ней человекъ сидитъ, голый, вездѣ на немъ кровь, вотъ и стало его кобанить, да дергать; глаза шипѣли, шипѣли да какъ лопнуть! а руки у него были связаны старымъ кушачкомъ; онъ какъ перегорѣлъ значить, человекъ-то какъ мотнетъ ими,—ну, братъ, я такъ и присѣлъ на мѣстѣ,

обомлѣлъ, самъ себя не помню. Только жрепущь, да молитву творю. Господи, можь, что это такое? За что ты меня наказуешь?.. Долго ли я просидѣлъ такъ — ужь не помню, шибоко я испугался. Потомъ какъ отошелъ мало-мало, взялъ скорѣй сукъ, подбѣжалъ къ огню, да и выдернулъ оттуда несчастнаго. Гляжу, онъ былъ зарѣзанъ кѣмъ-то, весь ужь обгорѣлъ. Душище такой понесъ, что и сказать нельзя.

Потомъ, знаешь ли, какъ лопнуло у него брюхо, съ жару-то, что ли? — такъ я упалъ навзничь и насилу опомнился. Опомнившись, сѣлъ на валежину, сѣжу, да и думаю — что дѣлать? Бѣжать въ заводъ, да и объявить, — никто вѣдь не повѣритъ, что такъ случилось. Всѣ скажутъ, что я убилъ его, да и началъ жечь, чтобъ слѣды скрыть. Бросить тѣло такъ тоже нехорошо, узнаютъ, что я былъ на току, зата-скаютъ потомъ по суду, да пожалуй и въ тюрьму попадешь, чисто ни за что!.. Да и вороны христіанское тѣло пакастятъ станутъ. Зарывать же въ землю — долго, нечѣмъ, да и земля-то у насъ мерзлая. А, думаю, я не виноватъ, совѣсть моя чиста, Богъ проститъ, да рассудитъ мое дѣло, — взялъ да и столкалъ тѣло опять на огонь. А самъ собрался поскорѣй, да нутко домой, нутко домой. Бѣгу, бѣгу да оглянусь, думаю, не видитъ ли кто нибудь, а то бѣда! Какъ пришелъ домой — лица на мнѣ нѣтъ. Хозяйка ко мнѣ и привязалась, что ты мошь такой блѣдный? Не случилось ли чего нибудь съ тобой? Не звѣрь ли поранилъ? — Какой тебѣ звѣрь, видишь, дура, что пристала да и только. Ну, однимъ словомъ взялъ на молчокъ, никому не сказалъ объ этомъ ни слова; а то скажи-ка женѣ, такъ завтра же всѣ бы узнали, вотъ и стали бы говорить, что Митрій челоуѣка сожегъ... — Одного только я боялся: думаю, какъ бы мнѣ пьяному не проговориться, а то, братъ, никакая сила меня не возьметъ. Только на другой годъ, на духу, батькѣ сказалъ я про это дѣло, да вотъ теперь тебѣ, — а то никому больше ни разу не открывался...»

## ОГЛАВЛЕНІЕ.

Предисловіе къ первому изданію . . . . .	стр. V
» ко второму » . . . . .	VII

### ЧАСТЬ ПЕРВАЯ.

#### Техническая часть охоты.

Вступленіе . . . . .	1
Ружье . . . . .	3
Зарядъ и заряжаніе ружей . . . . .	19
Порохъ, дробь, пуля, картечь и пистоны . . . . .	30
Прочія принадлежности охоты . . . . .	37
Стрѣльба изъ ружей . . . . .	41
Собака . . . . .	46
Промышленный конь . . . . .	57
Нѣкоторыя замѣчанія, относящіяся къ сибирской охотѣ . . . . .	65
Раздѣленіе дичи . . . . .	72

### ЧАСТЬ ВТОРАЯ.

#### РАЗРЯДЪ I. Хищные звѣри.

Вступленіе . . . . .	77
Медвѣдь . . . . .	88
Волкъ . . . . .	187
Лисица . . . . .	186
Корсакъ . . . . .	219
Рысь . . . . .	228
Россомаха . . . . .	238
Барсукъ . . . . .	247
Куница . . . . .	258
Соболь . . . . .	265
Выдра . . . . .	283

Дикая кошка (степная и лѣсная) . . . . .	стр. 297
Хорекъ . . . . .	306
Курица . . . . .	321
Горностай . . . . .	327
Ласка . . . . .	333
Бурундукъ . . . . .	336
Джумбуръ . . . . .	339
Летяга . . . . .	342
Тухканчикъ . . . . .	345
Енотъ . . . . .	348
Бабръ . . . . .	351
<b>РАЗРЯДЪ II. Слѣдкые звѣри.</b>	
Встуженіе . . . . .	360
Сохатый . . . . .	361
Иксобръ . . . . .	408
Косуля . . . . .	460
Кабарга . . . . .	506
Зѣрень . . . . .	517
Олень . . . . .	521
Кабанъ . . . . .	531
Чингчей и аргодей . . . . .	546
Тарбаганъ (и описаніе забайкальской степи) . . . . .	548
Зяцъ . . . . .	587
Бѣлка . . . . .	606
Бѣлковье . . . . .	612
Глухарь . . . . .	631

